



ISSN 2664-0651 (Print)  
ISSN 2709-8567 (Online)

2022 - №1 (55)

# ИДОРАКУНИИ ДАВЛАТӢ

Маҷаллаи илмию сиёсии

Академияи идоракунии давлатии назди

Президенти Ҷумҳурии Тоҷикистон

---

# ГОСУДАРСТВЕННОЕ УПРАВЛЕНИЕ

Научно-политический журнал

Академии государственного управления при

Президенте Республики Таджикистан

*Илмҳои иқтисодӣ*

*Илмҳои ҳуқуқшиносӣ*

*Илмҳои сиёсӣ*

<https://journal.apa.tj>

*Шуъбаи таҳрир ва  
табъу нашр*

ISSN 2664-0651 (Print)  
ISSN 2709-8567 (Online)

# ИДОРАКУНИИ ДАВЛАТӢ 2022 / №1 (55)

Маҷаллаи илмию сиёсии  
Академияи идоракунии давлатии назди  
Президенти Ҷумҳурии Тоҷикистон

# ГОСУДАРСТВЕННОЕ УПРАВЛЕНИЕ 2022 / №1 (55)

Научно-политический журнал  
Академии государственного управления при  
Президенте Республики Таджикистан



Шуъбаи таҳрир ва таъбу нашр  
Душанбе – 2022

# ИДОРАКУНИИ ДАВЛАТӢ

Маҷаллаи илмию сиёсии  
Академияи идоракунии давлатии  
назди Президенти Ҷумҳурии Тоҷикистон

Маҷалла соли 2005 таъсис ёфтааст.  
Дар як сол 4 маротиба нашр мешавад.

Маҷаллаи илмӣ «Идоракунии давлатӣ» дар феҳристи маҷаллаҳои тақризшавандаи  
Комиссияи олии аттестатсионии назди Президенти Ҷумҳурии Тоҷикистон аз  
11.06.2019 ворид карда шудааст.

Маҷалла дар Индекси иқтибосҳои илмӣ Россия (РИНЦ) ворид карда шудааст. Ба  
таври доимӣ шумораҳои нашршудаи маҷалла дар китобхонаи илмӣ электронии e-  
library.ru ворид карда мешавад.

Маҷалла дар Вазорати фарҳанги Ҷумҳурии Тоҷикистон  
ҳамчун васоити ахбори омма ба қайд гирифта шудааст.  
Шаҳодатномаи № 012/МҚ-97 аз 03.07.2017

## Маҷалла мақолаҳои илмӣ соҳаҳои зерини илмро барои чоп қабул менамояд:

Дар соҳаи илмҳои иқтисодӣ:	5.2.1, 5.2.3, 5.2.4, 5.2.5, 5.2.6
Дар соҳаи илмҳои ҳуқуқшиносӣ:	5.1.1, 5.1.2, 5.1.4, 5.1.5
Дар соҳаи илмҳои сиёсӣ:	5.5.2, 5.5.4, 5.5.3

### Суроғи редакцияи маҷалла:

734003, Ҷумҳурии Тоҷикистон, ш. Душанбе,  
кӯчаи Саид Носир, 33.

Тел.: +992 (37) 224-17-86, 881-88-80-41

Факс: +992 (37) 224-17-86

E-mail: [journal.apa.tj@gmail.com](mailto:journal.apa.tj@gmail.com)

Сомонаи маҷалла: <https://journal.apa.tj>



ISSN 2664-0651 (Print)

ISSN 2709-8567 (Online)

© Академияи идоракунии давлатии  
назди Президенти Ҷумҳурии Тоҷикистон

## ҲАЙАТИ ТАҲРИРИЯИ МАҚАЛЛА

### САРМУҲАРРИР:

**Гафурзода Абдухалил Давлаталӣ** – доктори илмҳои ҳуқуқшиносӣ, профессор, ректори Академияи идоракунии давлатии назди Президенти Ҷумҳурии Тоҷикистон

### МУОВИНИ САРМУҲАРРИР:

**Комилбек Амид Ёрбек** – номзоди илмҳои сиёсӣ, дотсент, ноиби ректор оид ба илм ва инноватсияи Академияи идоракунии давлатии назди Президенти Ҷумҳурии Тоҷикистон

### АЪЗОИ ҲАЙАТИ ТАҲРИРИЯ:

#### 08.00.00 – Илмҳои иқтисодӣ

**Бобоев Олимҷон** – доктори илмҳои иқтисодӣ, профессор, Академияи идоракунии давлатии назди Президенти Ҷумҳурии Тоҷикистон;

**Низомова Тухфамо Давлатовна** – доктори илмҳои иқтисодӣ, профессор, Донишгоҳи миллии Тоҷикистон;

**Ҳамроев Фузайлӣ Махмадалиевич** – доктори илмҳои иқтисодӣ, профессор, Донишгоҳи техникии Тоҷикистон ба номи академик М.С. Осимӣ;

**Ашуров Ихтиёр Саидович** – доктори илмҳои иқтисодӣ, профессор, Донишгоҳи славянии Россия ва Тоҷикистон;

**Ҷонмамадов Шермамад Бекмамадович** – доктори илмҳои иқтисодӣ, профессор, Донишгоҳи давлатии молиявӣ ва иқтисодии Тоҷикистон;

**Самандаров Искандар Ҳусейнович** – доктори илмҳои иқтисодӣ, профессор, Донишгоҳи аграрии Тоҷикистон ба номи Ш.Шотемур.

#### 12.00.00 – Илмҳои ҳуқуқшиносӣ

**Раҳмон Озода Эмомалӣ** – номзоди илмҳои ҳуқуқшиносӣ, дотсент, Роҳбари Дастгоҳи иҷроияи Президенти Ҷумҳурии Тоҷикистон;

**Давлатов Ҷумъа Муҳаммадалиевич** – директори Агенсии хизмати давлатии назди Президенти Ҷумҳурии Тоҷикистон.

**Муртазозода Ҷамшед Сайдалӣ** – доктори илмҳои ҳуқуқшиносӣ, профессор, вакили Маҷлиси намояндагони Маҷлиси Олии Ҷумҳурии Тоҷикистон;

**Маҷидзода Зоир Ҷурахон** – доктори илмҳои ҳуқуқшиносӣ, профессор, Академияи миллии илмҳои Тоҷикистон;

**Диноршоев Азиз Диноршоевич** – доктори илмҳои ҳуқуқшиносӣ, профессор, Донишгоҳи миллии Тоҷикистон;

**Азизов Убайдулло Абдуллоевич** – доктори илмҳои ҳуқуқшиносӣ, профессор, Донишгоҳи миллии Тоҷикистон;

**Раззоқов Баҳодур Ҳаётович** – доктори илмҳои ҳуқуқшиносӣ, профессор, Донишгоҳи давлатии тичорати Тоҷикистон;

**Ибрагимов Солиҷон Ибрагимович** – доктори илмҳои ҳуқуқшиносӣ, профессор, Академияи миллии илмҳои Тоҷикистон.

#### 23.00.00 – Илмҳои сиёсӣ

**Олимов Рашид Қутбиддинович** – доктори илмҳои сиёсӣ, профессор, Академияи идоракунии давлатии назди Президенти Ҷумҳурии Тоҷикистон;

**Муҳаммадзода Парвиз Абдурахмон** – доктори илмҳои сиёсӣ, дотсент, Маркази тадқиқоти стратегии назди Президенти Ҷумҳурии Тоҷикистон;

**Искандаров Акбаршо Искандарович** – доктори илмҳои сиёсӣ, профессор, Академияи миллии илмҳои Тоҷикистон.

**Хидирзода Махфират Умар** – доктори илмҳои фалсафа, профессор, Академияи миллии илмҳои Тоҷикистон;

**Ҷононов Саидамир** – доктори илмҳои фалсафа, профессор, Донишқадаи сайёҳӣ, соҳибкорӣ ва хизмат;

**Шоисматуллоев Шоназар** – доктори илмҳои сотсиологӣ, профессор, узви вобастаи Академияи миллии илмҳои Ҷумҳурии Тоҷикистон;

# ГОСУДАРСТВЕННОЕ УПРАВЛЕНИЕ

Научно-политический журнал  
Академии государственного управления  
при Президенте Республики Таджикистан

Журнал издается с 2005 года.  
Выходит, 4 раза в год.

Журнал входит в Перечень рецензируемых научных журналов и изданий Высшей аттестационной комиссии при Президенте Республики Таджикистан с 11.06.2019 г.

Журнал включен в Российский индекс научного цитирования (РИНЦ). Изданные выпуски журнала регулярно загружаются в Научную электронную библиотеку e-library.ru в открытом доступе.

Журнал зарегистрирован как средство массовой информации в Министерстве культуры Республики Таджикистан.  
Свидетельство № 012/МЧ-97 от 03.07.2017 г.

**Журнал принимает научные статьи  
по следующим научным специальностям:**

Экономические науки:	5.2.1, 5.2.3, 5.2.4, 5.2.5, 5.2.6
Юридические науки:	5.1.1, 5.1.2, 5.1.4, 5.1.5
Политические науки:	5.5.2, 5.5.4, 5.5.3

## **Адрес и контакты редакции журнала:**

734003, Республика Таджикистан,  
г. Душанбе, улица Саида Носира, 33.  
Тел.: +992 (37) 224-17-86, 881-88-80-41  
Факс: +992 (37) 224-17-86  
E-mail: [journal.apa.tj@gmail.com](mailto:journal.apa.tj@gmail.com)  
Сайт издания: <https://journal.apa.tj>



**ISSN 2664-0651 (Print)**  
**ISSN 2709-8567 (Online)**

© Академия государственного управления  
при Президенте Республики Таджикистан

## РЕДАКЦИОННАЯ КОЛЛЕГИЯ

### ГЛАВНЫЙ РЕДАКТОР:

**Гафурзода Абдухалил Давлатали** – доктор юридических наук, профессор, ректор Академии государственного управления при Президенте Республики Таджикистан.

### ЗАМЕСТИТЕЛЬ ГЛАВНОГО РЕДАКТОРА:

**Комилбек Амид Ёрбек** – кандидат политических наук, доцент, проректор по науке и инновациям Академии государственного управления при Президенте Республики Таджикистан.

### ЧЛЕНЫ РЕДАКЦИОННОЙ КОЛЛЕГИИ:

#### 08.00.00 – Экономические науки

**Бобоев Олимджон** – доктор экономических наук, профессор, Академия государственного управления при Президенте Республики Таджикистан;

**Низомова Тухфамо Давлатовна** – доктор экономических наук, профессор, Таджикский национальный университет;

**Хамроев Фузайли Махмадалиевич** – доктор экономических наук, профессор, Таджикский технический университет имени академика М.С. Осими;

**Ашуров Ихтиёр Саидович** – доктор экономических наук, профессор, Российско-Таджикский (Славянский) университет;

**Джонмамадов Шермамад Бекмамадович** – доктор экономических наук, профессор, Таджикский государственный финансово-экономический университет;

**Самандаров Искандар Хусейнович** – доктор экономических наук, профессор, Таджикский аграрный университет имени Ш. Шотемур.

#### 12.00.00 – Юридические науки

**Рахмон Озода Эмомали** – кандидат юридических наук, доцент, Председатель Исполнительного аппарата Президента Республики Таджикистан;

**Давлатов Джумъа Мухаммадалиевич** – директор Агентства государственной службы при Президенте Республики Таджикистан.

**Муртазозода Джамшед Сайдали** – доктор юридических наук, профессор, депутат Маджлиси намояндагон Маджлиси Оли Республики Таджикистан;

**Маджидзода Зоир Джурахон** – доктор юридических наук, профессор, Национальная академия наук Таджикистана;

**Диноршоев Азиз Диноршоевич** – доктор юридических наук, профессор, Таджикский национальный университет;

**Азизов Убайдулло Абдуллоевич** – доктор юридических наук, профессор, Таджикский национальный университет;

**Раззоков Баходур Хаётович** – доктор юридических наук, профессор, Таджикский государственного университета комерции;

**Ибрагимов Солиджон Ибрагимович** – доктор юридических наук, профессор, Национальная академия наук Таджикистана;

#### 23.00.00 – Политические науки

**Алимов Рашид Кутбиддинович** – доктор политических наук, профессор, Академия государственного управления при Президенте Республики Таджикистан;

**Мухаммадзода Парвиз Абдурахмон** – доктор политических наук, профессор, Центр стратегических исследований при Президенте Республики Таджикистан;

**Искандаров Акбаршо Искандарович** – доктор политических наук, профессор, Национальная академия наук Таджикистана.

**Джононов Саидамир** – доктор философских наук, профессор, Институт туризма, предпринимательства и сервиса;

**Хидирзода Махфират Умар** – доктор философских наук, профессор, Институт философии, политологии и права имени А.Баховаддинова Национальной академии наук Таджикистана;

**Шоисматуллоев Шоназар** – доктор социологических наук, профессор, член-корреспондент Национальной академии наук Таджикистана;



## МУНДАРИЧА

### ИЛМҲОИ ИҚТИСОДӢ

<b>АШУРОВ Ғ.Д., ИБОДОВ Н.Х.</b> АСОСҲОИ ТАШКИЛӢ-ИҚТИСОДӢ ВА ҲУҚУҚИИ НИЗОМИ СУҒУРТАИ ТИББӢ ДАР ТОҶИКИСТОН .....	15
<b>АШУРОВ И.С., РАСУЛОВА Д.Б.</b> МОДЕЛҲОИ САМАРАНОКИ МАБЛАҒГУЗОРИИ МОЛИЯВӢ, ПОЯИ АСОСИИ РУШДИ ТАШКИЛИ ИСТЕҲСОЛОТ ДАР ГӢСФАНДПАРВАРӢ .....	23
<b>УЛУГҲОЧАЕВА Х.Р., ҲАКИМОВ И.Б.</b> ТАРТИБИ БАНАҚШАГИРӢ ВА МАБЛАҒГУЗОРИИ СОҲАҲОИ ИҚТИМОӢ .....	34
<b>АЮБОВ Д.М.</b> ТАҲАВВУЛИ МУНОСИБАТҲОИ КОНСЕПТУАЛИИ ТАҲЛИЛИ СОҲИБКОРӢ .....	39
<b>ДОСИЕВ М.Н.</b> ТАШКИЛ ВА РУШДИ СОҲИБКОРИИ ЭКОЛОГӢ ДАР ЗАМИНАИ ПРИНСИПИ ИҚТИСОДИ «САБЗ» .....	51
<b>ИМАТЧОЕВ З.Х., ҚУРАҲОНОВ О.Ҳ.</b> РУШДИ АГРОТУРИЗМ ДАР ВИЛОЯТИ МУХТОРИ КӢҲИСТОНӢ БАДАҲШОН .....	58
<b>МАҲКАМОВА И.И., ТУРСУНОВ З.З., УМАРОВА М.С.</b> ГУЗАРИШ БА НАСЛИ НАВИ ТЕХНОЛОГИЯИ МОБИЛӢ БО НАЗАРДОШТИ МАНФИАТҲОИ ИҚТИСОДӢ .....	66
<b>ГУЛОВ Р.Б.</b> ТАРҲСОЗИИ СИСТЕМАИ БА КОР ТАЪМИНКУНИИ ХАТМКУНАНДАГОНИ МУАССИСАҲОИ ТАҲСИЛОТИ КАСБӢ ДАР ТОҶИКИСТОН .....	80
<b>ҚУВАТЗОДА Ҳ.А., МИРСАРВАРЗОДА Ф.М.</b> РУШДИ САНОАТИ ТОҶИКИСТОН ТАВАССУТИ БЕҲТАРНАМОИИ ФАЗОИ САРМОЯГУЗОРӢ ....	91
<b>САМИЕВА М.Б.</b> ТАМОЮЛГИРИҲОИ СИЁСАТИ ИҚТИМОИИ ДАВЛАТ ДАР ҚОМЕАИ МУОСИРИ ТОҶИКИСТОН .....	98
<b>РАҲИМЗОДА М.С.</b> ВАЗӢИ КУНУНИИ СОҲАИ ЭНЕРГЕТИКАИ ҚУМҲУРИИ ТОҶИКИСТОН ВА ДУРНАМОИ РУШДИ ОН .....	106
<b>РУСТАМ А.Р.</b> ХУСУСИЯТҲОИ МАБЛАҒГУЗОРИИ ЛОИҲАВӢ ВА ЗАМИНАҲОИ КОРБУРДИ ОН ДАР ҚУМҲУРИИ ТОҶИКИСТОН .....	114
<b>РАЧАБОВ М.А.</b> ИДОРАКУНИИ ЗАХИРАҲОИ ИНСОНӢ ҲАМЧУН СИСТЕМАИ ИҚТИМОИЮ ИҚТИСОДӢ .....	124
<b>ТОЦЕВ М.Н.</b> ВАЗӢИ БОРКАШОНИИ КОНТЕЙНЕРИИ ТОҶИКИСТОН ДАР МАРҲАЛАИ ГУЗАРИШ БА АМСИЛАИ (МОДЕЛИ) ИНКИШОФИ ИНДУСТРИАЛИЮ АГРАРИИ ИҚТИСОДИЁТ .....	138

## ИЛМҲОИ ҲУҚУҚШИНОСӢ

<b>РАУПОВА М.Т.</b> БАЪЗЕ МАСЪАЛАҲОИ СУҒУРТАВӢ ВА БАТАНЗИМДАРОРИИ ҲУҚУҚИ ГРАЖДАНӢ, ҶАВОБГАРИИ СОҲИБИ ВОСИТАИ НАҚЛИЁТ ДАР ҶУМҲУРИИ ТОҶИКИСТОН .....	154
<b>СОИБОВ З.М.</b> ОИД БА ПРИНЦИПИ ҚОНУНИЯТ ДАР ИДОРАКУНИИ ДАВЛАТИИ ФАЪОЛИЯТИ ГУМРУКӢ .....	159
<b>РУСТАМЗОДА Ҷ.Ю.</b> ҲУҚУҚИ МОЛИЯВӢ – ҲАМЧУН СОҲАИ МУСТАҚИЛИ ҲУҚУҚ ДАР НИЗОМИ ҲУҚУҚИИ ҶУМҲУРИИ ТОҶИКИСТОН .....	166
<b>САЪДИЕВ И.З.</b> ХИЗМАТИ ДАВЛАТӢ ДАР НИЗОМИ ИДОРАКУНИИ ДАВЛАТӢ .....	175
<b>АБУДҒАНИЗОДА Б.А.</b> МАФҲУМ ВА ХУСУСИЯТҲОИ ШАРТНОМАИ ҲАМЛУ НАҚЛИ БОР ТАВАССУТИ НАҚЛИЁТИ АВТОМОБИЛӢ .....	184
<b>АМИРЗОДА Ф.А.</b> МАФҲУМ ВА АЛОМАТҲОИ МУФЛИСШАВИИ ШАХСОНИ ҲУҚУҚӢ .....	193
<b>АБДУЛЛОЗОДА Ҷ.А.</b> ҶАЗОИ ЯКУМРА АЗ ОЗОДӢ МАҲРУМ СОХТАН: ТАЪИН ВА ИҶРОИ ОН ҲАНГОМИ МАҶМУӢИ ҶИНОЯТҲО МУТОБИҚИ ҚОНУНГУЗОРИИ ҶИНОЯТИИ ҶУМҲУРИИ ТОҶИКИСТОН (мушкилотҳои қонунгузорӣ ва таҷрибаи судӣ) .....	201
<b>РАҲИМОВ И.М.</b> ФУНКСИЯҲОИ МАҚОМОТИ ХУДИДОРАКУНИИ ШАҲРАК ВА ДЕҲОТ: ТАҲЛИЛИ НАЗАРИЯВӢ ВА АМАЛӢ .....	209
<b>ШОҲИН Ш.</b> МУСОДИРАИ МОЛУ МУЛК ҲАМЧУН АСОСИ ҚАТЪ ГАРДИДАНИ ҲУҚУҚИ МОЛИКИЯТ .....	219
<b>САИДОВ Қ.Х.</b> ХУСУСИЯТҲОИ АСОСИИ РЕҶАҲОИ МАЪМУРӢ-ҲУҚУҚИИ ҶУМҲУРИИ ТОҶИКИСТОН .....	229
<b>САИДЗОДА Ш.</b> МАЗМУНИ ФУНКСИЯИ НАЗОРАТИ ДАВЛАТИИ МОЛИЯВӢ ДАР ИДОРАКУНИИ ДАВЛАТӢ .....	238

## ИЛМҲОИ СИЁСӢ

<b>ХИДИРЗОДА М.У.</b> АРЗИШҲО ВА МЕЪЁРҲО ҲАМЧУН ҶУЗЪИ КОГНИТИВИИ ИДЕОЛОГИЯ .....	244
<b>ЭРГАШЕВА Ф.М.</b> ХИЗМАТИ ДАВЛАТИИ ҶУМҲУРИИ ТОҶИКИСТОН: МУАММО ВА НАВГОНИҲО .....	250
<b>ҚУВВАТЗОДА С.З.</b> САБАБУ ОМИЛҲОИ ИХТИЛОФҲОИ ВОБАСТА БА ОБ ДАР ШАРҚИ НАЗДИК .....	257
<b>САФАРОВ Х.Х.</b> ВАЗЪИ АДАБИИ САРЗАМИНИ РОҒ ДАР АСРИ XIX ВА ИБТИДОИ АСРИ XX .....	267



<b>ИСОҚОВ М. ТАВСЕАИ РОБИТАҲОИ ИЛМИИ ҶУМҲУРИИ ТОҶИКИСТОН БО ҶУМҲУРИИ ФАРОНСА .....</b>	<b>274</b>
<b>ФАЙЗАЛИЕВ Ш.М. ТАЪСИРИ РАВАНДҲОИ ҶАҲОНИШАВӢ БА МАХСУСИЯТИ ИНКИШОФИ ДАВЛАТҲОИ МИЛЛӢ .....</b>	<b>283</b>
<b>ҲАМРОЗОДА М.Ф. ТАЪСИРИ ТАҲДИДҲОИ ИТТИЛООТӢ БА АМНИЯТ ВА СОҲИБИХТИЁРИИ ДАВЛАТҲОИ МИЛЛӢ .....</b>	<b>290</b>
<b>ҲАБИБОВ П.А. САМТҲОИ ТАКМИЛИ СИЁСАТИ ГУМРУКИИ ҶУМҲУРИИ ТОҶИКИСТОН ДАР ШАРОИТИ МУОСИР .....</b>	<b>297</b>
<b>САФАРОВ Б.С. САРВАРӢ ДАР СИСТЕМАИ МУДИРИЯТИ ДАВЛАТ .....</b>	<b>303</b>
<b>САФАРАЛИЗОДА А.Т. САМТҲО ВА АФЗАЛИЯТҲОИ ҲАМКОРИҲОИ БИСӢРҶОНИБАИ ТОҶИКИСТОН БО СОЗМОНИ ҲАМКОРИҲОИ ИСЛОМӢ ДАР ИБТИДОИ АСРИ ХХӢ .....</b>	<b>312</b>
<b>ОДИНАЕВ Ш.М. ВАЪӢИ СИЁСИЮ ИҚТИСОДИИ ҶШС ТОҶИКИСТОН АЗ ИБТИДО ТО ПОШҲӢРИИ ИТТИҲОДИ ШУРАВӢ .....</b>	<b>325</b>

# СОДЕРЖАНИЕ

## ЭКОНОМИЧЕСКИЕ НАУКИ

<b>АШУРОВ Г.Д., ИБОДОВ Н.Х. ОРГАНИЗАЦИОННО-ЭКОНОМИЧЕСКИЕ И ПРАВОВЫЕ ОСНОВЫ СИСТЕМЫ МЕДИЦИНСКОГО СТРАХОВАНИЯ В ТАДЖИКИСТАНЕ .....</b>	<b>15</b>
<b>АШУРОВ И.С., РАСУЛОВА Д.Б. ЭФФЕКТИВНЫЕ МОДЕЛИ ДЕНЕЖНОГО ФИНАНСИРОВАНИЯ - ОСНОВА РАЗВИТИЯ ОРГАНИЗАЦИИ ПРОИЗВОДСТВА В ОВЦЕВОДСТВЕ .....</b>	<b>23</b>
<b>УЛУГХОДЖАЕВА Х.Р., ХАКИМОВ И.Б. ПОРЯДОК ПЛАНИРОВАНИЯ И ФИНАНСИРОВАНИЯ ОТРАСЛЕЙ СОЦИАЛЬНОЙ СФЕРЫ .....</b>	<b>34</b>
<b>АЮБОВ Д.М. ЭВОЛЮЦИЯ КОНЦЕПТУАЛЬНЫХ ОТНОШЕНИЙ АНАЛИЗА ПРЕДПРИНИМАТЕЛЬСТВА .....</b>	<b>39</b>
<b>ДОСИЕВ М.Н. ОРГАНИЗАЦИЯ И РАЗВИТИЕ ЭКОЛОГИЧЕСКОГО ПРЕДПРИНИМАТЕЛЬСТВА НА ОСНОВЕ ПРИНЦИПА «ЗЕЛеноЙ» ЭКОНОМИКИ .....</b>	<b>51</b>
<b>ИМАТЧОЕВ З.Х., ДЖУРАХОНОВ О.Х. РАЗВИТИЕ АГРОТУРИЗМА В ГОРНО БАДАХШАНСКОЙ АВТОНОМНОЙ ОБЛАСТИ .....</b>	<b>58</b>
<b>МАХКАМОВА И.И., ТУРСУНОВ З.З., УМАРОВА М.С. ПЕРЕХОД НА НОВОЕ ПОКОЛЕНИЕ МОБИЛЬНЫХ ТЕХНОЛОГИЙ С УЧЕТОМ ЭКОНОМИЧЕСКИХ ИНТЕРЕСОВ .....</b>	<b>66</b>
<b>ГУЛОВ Р.Б. МОДЕЛИРОВАНИЕ СИСТЕМЫ ТРУДОУСТРОЙСТВА ВЫПУСКНИКОВ ПРОФЕССИОНАЛЬНЫХ УЧЕБНЫХ ЗАВЕДЕНИЙ ТАДЖИКИСТАНА .....</b>	<b>80</b>
<b>КУВАТЗОДА Х.А., МИРСАРВАРЗОДА Ф.М. РАЗВИТИЕ ПРОМЫШЛЕННОЙ ТАДЖИКИСТАНА ПОСРЕДСТВОМ УЛУЧШЕНИЯ ИНВЕСТИЦИОННОГО КЛИМАТА .....</b>	<b>91</b>
<b>САМИЕВА М.Б. ТЕНДЕНЦИИ ГОСУДАРСТВЕННОЙ СОЦИАЛЬНОЙ ПОЛИТИКИ В СОВРЕМЕННОМ ОБЩЕСТВЕ ТАДЖИКИСТАНА .....</b>	<b>98</b>
<b>РАХИМЗОДА М.С. ТЕКУЩЕЕ СОСТОЯНИЕ ЭНЕРГЕТИЧЕСКОГО СЕКТОРА РЕСПУБЛИКИ ТАДЖИКИСТАН И ПЕРСПЕКТИВЫ ЕГО РАЗВИТИЯ .....</b>	<b>106</b>
<b>РУСТАМ А.Р. ОСОБЕННОСТИ ПРОЕКТНОГО ФИНАНСИРОВАНИЯ И ПРЕДПОСЫЛКИ ЕГО ПРИМЕНЕНИЯ В РЕСПУБЛИКЕ ТАДЖИКИСТАН .....</b>	<b>114</b>
<b>РАДЖАБОВ М.А. УПРАВЛЕНИЕ ЧЕЛОВЕЧЕСКИМИ РЕСУРСАМИ КАК СОЦИАЛЬНО-ЭКОНОМИЧЕСКАЯ СИСТЕМА .....</b>	<b>124</b>
<b>ТОДЖЕВ М.Н. СОСТОЯНИЕ КОНТЕЙНЕРНЫХ ПЕРЕВОЗОК В ТАДЖИКИСТАНЕ НА ЭТАПЕ ПЕРЕХОДА К МОДЕЛИ ПРОМЫШЛЕННО-АГРАРНОГО РАЗВИТИЯ ЭКОНОМИКИ .....</b>	<b>138</b>

## ЮРИДИЧЕСКИЕ НАУКИ

<b>РАУПОВА М.Т.</b> НЕКОТОРЫЕ ПРОБЛЕМЫ СТРАХОВАНИЯ И РЕГУЛИРОВАНИЯ ГРАЖДАНСКО - ПРАВОВОЙ ОТВЕТСТВЕННОСТИ ВЛАДЕЛЬЦЕВ ТРАНСПОРТНЫХ СРЕДСТВ В ТАДЖИКИСТАНЕ .....	154
<b>СОИБОВ З.М.</b> О ПРИНЦИПЕ ЗАКОННОСТИ В ГОСУДАРСТВЕННОМ УПРАВЛЕНИИ ТАМОЖЕННЫМ ДЕЛОМ .....	159
<b>РУСТАМЗОДА ДЖ.Ю.</b> ФИНАНСОВОЕ ПРАВО - КАК САМОСТОЯТЕЛЬНАЯ ОТРАСЛЬ ПРАВА В ПРАВОВОЙ СИСТЕМЕ РЕСПУБЛИКИ ТАДЖИКИСТАН .....	166
<b>САЪДИЕВ И.З.</b> ГОСУДАРСТВЕННАЯ СЛУЖБА В СИСТЕМЕ ГОСУДАРСТВЕННОГО УПРАВЛЕНИЯ .....	175
<b>АБДУГАНИЗОДА Б.А.</b> ПОНЯТИЕ И ПРИЗНАКИ ДОГОВОРА ПЕРЕВОЗКИ ГРУЗОВ АВТОМОБИЛЬНЫМ ТРАНСПОРТОМ .....	184
<b>АМИРЗОДА Ф.А.</b> ПОНЯТИЕ И ПРИЗНАКИ БАНКРОТСТВА ЮРИДИЧЕСКИХ ЛИЦ .....	193
<b>АБДУЛЛОЗОДА ДЖ.А.</b> ПОЖИЗНЕННОЕ ЛИШЕНИЕ СВОБОДЫ: ЕГО НАЗНАЧЕНИЕ И ИСПОЛНЕНИЕ ПРИ СОВОКУПНОСТИ ПРЕСТУПЛЕНИЙ В СООТВЕТСТВИИ С УГОЛОВНЫМ ЗАКОНОДАТЕЛЬСТВОМ РЕСПУБЛИКИ ТАДЖИКИСТАН (проблемы законодательства и судебной практики) .....	201
<b>РАХИМОВ И.М.</b> ФУНКЦИИ ОРГАНОВ САМОУПРАВЛЕНИЯ ПОСЕЛКОВ И СЕЛ: ТЕОРЕТИЧЕСКИЙ И ПРАКТИЧЕСКИЙ АНАЛИЗ .....	209
<b>ШОХИН Ш.</b> КОНФИСКАЦИЯ ИМУЩЕСТВА КАК ОСНОВАНИЕ ПРЕКРАЩЕНИЯ ПРАВА СОБСТВЕННОСТИ .....	219
<b>САИДОВ К.Х.</b> ОСНОВНЫЕ ХАРАКТЕРИСТИКИ АДМИНИСТРАТИВНО-ПРАВОВОГО РЕЖИМА РЕСПУБЛИКИ ТАДЖИКИСТАН .....	229
<b>САИДЗОДА Ш.</b> СОДЕРЖАНИЕ ФУНКЦИИ ГОСУДАРСТВЕННОГО ФИНАНСОВОГО КОНТРОЛЯ В ГОСУДАРСТВЕННОМ УПРАВЛЕНИИ .....	238

## ПОЛИТИЧЕСКИЕ НАУКИ

<b>ХИДИРЗОДА М.У.</b> ЦЕННОСТИ И НОРМЫ КАК КОГНИТИВНАЯ ЧАСТЬ ИДЕОЛОГИИ .....	244
<b>ЭРГАШЕВА Ф.М.</b> ГОСУДАРСТВЕННАЯ СЛУЖБА ТАДЖИКИСТАНА: ПРОБЛЕМЫ И НОВАЦИИ .....	250
<b>КУВВАТЗОДА С.З.</b> ПРИЧИНЫ И ФАКТОРЫ ВОДНЫХ КОНФЛИКТОВ НА БЛИЖНЕМ ВОСТОКЕ .....	257
<b>САФАРОВ Х.Х.</b> ЛИТЕРАТУРНАЯ СИТУАЦИЯ В РОГЕ В Х1Х - НАЧАЛЕ ХХ ВВ .....	267

<b>ИСОКОВ М. РАСШИРЕНИЕ НАУЧНЫХ СВЯЗЕЙ МЕЖДУ РЕСПУБЛИКОЙ ТАДЖИКИСТАН И ФРАНЦУЗСКОЙ РЕСПУБЛИКОЙ .....</b>	<b>274</b>
<b>ФАЙЗАЛИЕВ Ш.М. ВЛИЯНИЕ ПРОЦЕССОВ ГЛОБАЛИЗАЦИИ НА СПЕЦИФИКУ РАЗВИТИЯ НАЦИОНАЛЬНЫХ ГОСУДАРСТВ .....</b>	<b>283</b>
<b>ХАМРОЗОДА М.Ф. ВЛИЯНИЕ ИНФОРМАЦИОННЫХ УГРОЗ НА БЕЗОПАСНОСТЬ И СУВЕРЕНИТЕТ НАЦИОНАЛЬНЫХ ГОСУДАРСТВ .....</b>	<b>290</b>
<b>ХАБИБОВ П.А. НАПРАВЛЕНИЯ СОВЕРШЕНСТВОВАНИЯ ТАМОЖЕННОЙ ПОЛИТИКИ РЕСПУБЛИКИ ТАДЖИКИСТАН В СОВРЕМЕННЫХ УСЛОВИЯХ .....</b>	<b>297</b>
<b>САФАРОВ Б.С. ЛИДЕРСТВО В СИСТЕМЕ ГОСУДАРСТВЕННОГО УПРАВЛЕНИЯ .....</b>	<b>303</b>
<b>САФАРАЛИЗОДА А.Т. НАПРАВЛЕНИЯ И ПРИОРИТЕТЫ МНОГОСТОРОННЕГО СОТРУДНИЧЕСТВА ТАДЖИКИСТАНА С ОРГАНИЗАЦИЕЙ ИСЛАМСКОГО СОТРУДНИЧЕСТВА В НАЧАЛЕ XXI ВЕКА .....</b>	<b>312</b>
<b>ОДИНАЕВ Ш.М. ПОЛИТИЧЕСКОЕ И ЭКОНОМИЧЕСКОЕ ПОЛОЖЕНИЕ ТАДЖИКСКОЙ ССР С НАЧАЛА ДО РАСПАДА СОВЕТСКОГО СОЮЗА .....</b>	<b>325</b>

## CONTENT

### ECONOMIC SCIENCES

<b>ASHUROV G.D., IBODOV N.H.</b> ORGANIZATIONAL, ECONOMIC AND LEGAL BASIS OF HEALTH INSURANCE SYSTEM IN TAJIKISTAN .....	<b>15</b>
<b>ASHUROV I.S., RASULOVA D.B.</b> EFFECTIVE MONETARY FINANCING MODELS AS THE BASIS FOR THE DEVELOPMENT OF ORGANIZATION OF PRODUCTION IN SHEEP BREEDING .....	<b>23</b>
<b>ULUGHODZHAYEVA KH.R., HAKIMOV I.B.</b> PROCEDURE FOR PLANNING AND FINANCING OF SOCIAL SPHERE SECTORS .....	<b>34</b>
<b>AYUBOV D.M.</b> EVOLUTION OF THE CONCEPTUAL RELATIONSHIP OF ENTREPRENEURIAL ANALYSIS .....	<b>39</b>
<b>DOSIEV M.N.</b> ORGANIZATION AND DEVELOPMENT OF ENVIRONMENTAL ENTREPRENEURSHIP ON THE BASIS OF THE PRINCIPLE OF "GREEN" ECONOMY .....	<b>51</b>
<b>IMATCHOEV Z.KH., JURAKHONOV O.H.</b> DEVELOPMENT OF AGRO-TOURISM IN GORNO BADAKHSHAN AUTONOMOUS REGION .....	<b>58</b>
<b>MAHKAMOVA I.I., TURSUNOV Z.Z., UMAROVA M.S.</b> TRANSITION TO A NEW GENERATION OF MOBILE TECHNOLOGIES TAKING INTO ACCOUNT ECONOMIC INTERESTS .....	<b>66</b>
<b>GULOV R.B.</b> MODELING THE SYSTEM OF EMPLOYMENT OF GRADUATES OF VOCATIONAL EDUCATIONAL INSTITUTIONS IN TAJIKISTAN .....	<b>80</b>
<b>KUVATZODA H.A., MIRSARVARZODA F.M.</b> FORMATION AND DEVELOPMENT OF THE INDUSTRIAL SPHERE OF TAJIKISTAN THROUGH IMPROVEMENT OF THE INVESTMENT CLIMATE .....	<b>91</b>
<b>SAMIEVA M.B.</b> TRENDS OF STATE SOCIAL POLICY IN THE MODERN SOCIETY OF TAJIKISTAN .....	<b>98</b>
<b>RAHIMZODA M.S.</b> CURRENT SITUATION OF ENERGY SECTOR OF THE REPUBLIC OF TAJIKISTAN AND PROSPECTS FOR ITS DEVELOPMENT .....	<b>106</b>
<b>RUSTAM A.R.</b> FEATURES OF PROJECT FINANCING AND PREREQUISITES FOR ITS APPLICATION IN THE REPUBLIC OF TAJIKISTAN .....	<b>114</b>
<b>RADJABOV M.A.</b> HUMAN RESOURCES MANAGEMENT AS A SOCIO-ECONOMIC SYSTEM .....	<b>124</b>
<b>TOJEV M.N.</b> THE STATE OF CONTAINER CARRIAGE IN TAJIKISTAN AT THE STAGE OF TRANSITION TO THE MODEL OF INDUSTRIAL AND AGRARIAN DEVELOPMENT OF ECONOMY .....	<b>138</b>

## LEGAL SCIENCES

<b>RAUPOVA M.T.</b> SOME PROBLEMS OF INSURANCE AND CIVIL RESPONSIBILITY REGULATION OF VEHICLE OWNERS IN TAJIKISTAN .....	<b>154</b>
<b>SOIBOV Z.M.</b> THE PRINCIPLE OF LEGALITY IN PUBLIC ADMINISTRATION OF CUSTOMS AFFAIRS .....	<b>159</b>
<b>RUSTAMZODA J.Y.</b> FINANCIAL LAW AS AN INDEPENDENT BRANCH OF LAW IN THE LEGAL SYSTEM OF THE REPUBLIC OF TAJIKISTAN .....	<b>166</b>
<b>SADIEV I.Z.</b> PUBLIC SERVICE IN THE PUBLIC ADMINISTRATION SYSTEM ..	<b>175</b>
<b>ABDUGANIZODA B.A.</b> THE CONCEPT AND SIGNS OF THE CONTRACT OF CARRIAGE OF GOODS BY AUTOMOBILE TRANSPORT .....	<b>184</b>
<b>AMIRZODA F.A.</b> THE CONCEPT AND SIGNS OF BANKRUPTCY OF LEGAL ENTITIES .....	<b>193</b>
<b>ABDULLOZODA J.A.</b> LIFE IMPRISONMENT: ITS SENTENCING AND EXECUTION OF A SET OF CRIMES IN ACCORDANCE WITH THE CRIMINAL LEGISLATION OF THE REPUBLIC OF TAJIKISTAN (problems in legislation and judicial practice) .....	<b>201</b>
<b>RAKHIMOV I.M.</b> FUNCTIONS OF SELF-GOVERNMENT BODIES OF TOWNS AND VILLAGES: THEORETICAL AND PRACTICAL ANALYSIS .....	<b>209</b>
<b>SHOKHIN SH.</b> CONFISCATION OF PROPERTY AS A BASIS FOR TERMINATION OF OWNERSHIP .....	<b>219</b>
<b>SAIDOV K.KH.</b> THE MAIN FEATURES OF THE ADMINISTRATIVE-LEGAL REGIME OF THE REPUBLIC OF TAJIKISTAN .....	<b>229</b>
<b>SAIDZODA SH.</b> THE CONTENT OF THE FUNCTION OF STATE FINANCIAL CONTROL IN PUBLIC ADMINISTRATION .....	<b>238</b>

## POLITICAL SCIENCES

<b>HIDIRZODA M.U.</b> VALUES AND NORMS AS A COGNITIVE PART OF IDEOLOGY .....	<b>244</b>
<b>ERGASHEVA F.M.</b> CIVIL SERVICE OF TAJIKISTAN: PROBLEMS AND NOVATIONS .....	<b>250</b>
<b>QUVVATZODA S.Z.</b> CAUSES AND FACTORS OF THE WATER CONFLICTS IN THE MIDDLE EAST .....	<b>257</b>
<b>SAFAROV KH.KH.</b> LITERARY SITUATION IN THE HORN IN THE Kh1Kh - EARLY TWENTIETH CENTURY .....	<b>267</b>
<b>ISOKOV M.</b> EXPANSION OF SCIENTIFIC RELATIONS BETWEEN THE REPUBLIC OF TAJIKISTAN AND THE FRENCH REPUBLIC .....	<b>274</b>



<b>FAIZALIEV SH.M. THE IMPACT OF GLOBALIZATION PROCESSES ON THE SPECIFICS OF THE DEVELOPMENT OF NATIONAL STATES .....</b>	<b>283</b>
<b>HAMROZODA M.F. IMPACT OF INFORMATION THREATS ON THE SECURITY AND SOVEREIGNTY OF NATIONAL STATES .....</b>	<b>290</b>
<b>KHABIBOV P.A. DIRECTIONS OF IMPROVING THE CUSTOMS POLICY OF THE REPUBLIC OF TAJIKISTAN IN MODERN CONDITIONS .....</b>	<b>297</b>
<b>SAFAROV B.S. LEADERSHIP IN THE PUBLIC ADMINISTRATION SYSTEM.....</b>	<b>303</b>
<b>SAFARALIZODA A.T THE MAIN PRIORITY AREAS OF TAJIKISTAN'S MULTILATERAL COOPERATION WITH THE OIC AT THE BEGINNING OF THE XXI CENTURY .....</b>	<b>312</b>
<b>ODINAEV SH.M. POLITICAL AND ECONOMIC SITUATION OF THE TAJIK SSR FROM THE BEGINNING TO THE COLLAPSE OF THE SOVIET UNION .....</b>	<b>325</b>

**ИЛМҲОИ ИҚТИСОДӢ - ЭКОНОМИЧЕСКИЕ НАУКИ**

УДК: 36.369

**АСОСҲОИ ТАШКИЛӢ-ИҚТИСОДӢ ВА ҲУҚУҚИИ НИЗОМИ СУҒУРТАИ  
ТИББӢ ДАР ТОҶИКИСТОН**

**АШУРОВ ҒАЙРАТ ДАВЛАТОВИЧ,**

доктори илми иқтисод, дотсенти кафедраи андоз ва суғуртаи

Донишгоҳи давлатии тичорати Тоҷикистон.

734055, Ҷумҳурии Тоҷикистон, ш. Душанбе, кучаи Деҳотӣ ½.

Тел.: (+992) 934-44-46-09. E-mail: gairat-a@mail.ru

**ИБОДОВ НУРАЛӢ ҲАСАНОВИЧ,**

ассистенти кафедраи иқтисодиёт ва идоракунии

Донишгоҳи давлатии омӯзгории Тоҷикистон ба номи Садриддин Айни.

734003, шаҳри Душанбе, хиёбони Рӯдакӣ, 121.

Тел.: (+992) 987-24-23-26. E-mail: [nuralibodov.92@mail.ru](mailto:nuralibodov.92@mail.ru)

*Дар ин мақола бори нахуст ҷанбаҳои ҳуқуқӣ ва асосҳои ташкилӣ-иқтисодии ташаккул ва татбиқи амали суғуртаи тиббӣ, аз ҷумла, суғуртаи ҳатмии тиббӣ омӯзиши ва таҳқиқ гардида, исбот шудааст, ки суғуртаи тиббӣ бояд яке аз самтҳои асосии рушди системаи тандурусти аҳолии Ҷумҳурии Тоҷикистон бошад ва дар оянда имкон медиҳад, ки шиддати зухуроти бӯҳрони ниғаҳдории соҳаи тандурустӣ то андозае сабук карда шавад. Муайян гардидааст, ки дар бештари мамлакатҳо асосан ду тамсилаи хизматрасонии тиббӣ: хизматрасонии умумидавлатии тиббӣ ва суғуртаи тиббӣ дар доираи суғуртаи иҷтимоӣ амал мекунад. Дар маҷмӯъ хизмати тиббии аввалини бепул барои аҳоли муқаррар ва таъмин карда шавад, инчунин, ҳамчун кафили ҳуқуқии татбиқи ҳуқуқҳои конституционии шаҳрвандон ба ҳифзи саломатӣ ва хизматрасонии тиббӣ бояд хизмат кунад.*

**Калидвожаҳо:** суғуртаи тиббӣ, суғуртаи давлатии иҷтимоӣ, ташкилоти суғуртаи тиббӣ, муассисаи тиббӣ, қонунҳо, кодексҳо, тибби давлатӣ, сиёсати давлатӣ, андози иҷтимоӣ, барномаҳои суғуртаи тиббӣ, кӯмаки тиббӣ, хизматрасонии тиббӣ, тамсилаҳо, суғуртаи ҳатмӣ, қонунҳо.

Бӯҳрони шадиди соҳаи тандурустӣ дар охири солҳои 90-ум ва дар марҳилаи аввали сохибистиклолии мамлакат, номукаммалии раванди муассисаҳои тиббӣ дар шароити имрӯза, ки бо нарасогии зиёди захираҳои моддӣ-маънавӣ ва истифодаи нодурусти маблағҳои бучетӣ алоқаманд аст, дарёфти механизмҳои нави дастгирии ҳамаҷонибаи ҷанбаҳои ҳуқуқӣ ва молиявии онро ба миён гузоштааст.

Бинобар ин, ташаккули системаи суғуртаи тиббӣ бидуни заминаи мукаммали таҳияшудаи қонунӣ ва меъёрӣ амалӣ карда наметавонад. Аз ин рӯ, бо дарназардошти он, ки масъалаи суғуртаи ҳатмии тиббӣ дар доираи салоҳияти муштараки Ҳукумати Ҷумҳурии Тоҷикистон ва субъектҳои он қарор дорад, танзими ҳуқуқии фаъолияти он бо қонунҳо ва дигар санадҳои меъёрии ҳуқуқӣ амалӣ карда мешавад.

Вобаста ба ин, дар сатҳи давлатӣ шартҳои умумии сиёсати давлатӣ дар соҳаи суғуртаи тиббӣ муайян карда мешаванд, ки дар тамоми қаламрави Ҷумҳурии Тоҷикистон ҳатмӣ мебошанд.

Илова бар ин, санадҳои меъёрии ҳуқуқӣ ба татбиқи сиёсати давлатӣ дар дохили минтақа бо назардошти хусусиятҳои он, инчунин таъмини аҳоли бо кафолатҳои иловагии иҷтимоӣ ва имтиёзҳо дар соҳаи суғуртаи ҳатмии тиббӣ (СҲТ) равона мегарданд.

Бо дарназардошти асосҳои ҳуқуқии суғуртаи тиббӣ, ки дар сатҳи давлатӣ муқаррар мешаванд, Конститутсияи Ҷумҳурии Тоҷикистон ҳамчун санади асосии ҳуқуқӣ эътироф мегардад. Асоси концептуалии ташаккули системаи суғуртаи тиббӣ

дар Ҷумҳурии Тоҷикистон аз манзари моддаи 1 Конститутсия чунин сарчашма мегирад: “Тоҷикистон давлати иҷтимоӣ буда, барои ҳар як инсон шароити зиндагии арзанда ва инкишофи озодонаро фароҳам меорад” [4; С.1].

Консепсияи давлати иҷтимоӣ, ки дар асоси меъёрҳои конститусионӣ оид ба ҳифзи саломатии аҳоли дар Ҷумҳурии Тоҷикистон бунёд гардидааст, дар моддаҳои 38-39 Конститутсия чунин муайян гардидааст: “Ҳар шахс ҳуқуқи ҳифзи саломатӣ дорад. Шахс дар доираи муқаррарнамудаи қонун аз ёрии тиббии роӣгон дар муассисаҳои нигоҳдории тандурустии давлатӣ истифода менамояд [4; С.10]. Ҳар шахс дар пиронсолӣ, ҳангоми беморӣ, маъҷубӣ, гум кардани қобилияти қор, маҳрум шудан аз сарпараст ва мавридҳои дигаре, ки қонун муайян кардааст, кафолати таъмини иҷтимоӣ дорад [4; С.10].

Сарчашмаи асосии ҳуқуқие, ки муқаррароти Конститутсияро дар бораи расонидани ёрии тиббии роӣгон аз ҳисоби манбаъҳои суғурта амалӣ менамояд, санадҳои дигари қонунгузори Ҷумҳурии Тоҷикистон мебошанд.

Вобаста ба ин, Кодекси тандурустии Ҷумҳурии Тоҷикистон ҳифзи тандурустиро ҳамчун низоми чораҳои сиёсӣ, иқтисодӣ, ҳуқуқӣ, иҷтимоӣ, маданӣ ва ҳислати тиббӣ дошта, муайян мекунад, ки барои пешгирӣ ва табобати бемориҳо, нигоҳдории гигиенаи ҷамъиятӣ ва санитария, нигоҳдорӣ ва мустаҳкам намудани саломатии ҷисмонӣ ва рӯҳии инсон равона карда мешавад, ки фаъолнокии бардавоми ҳаёти инсонро таъмин менамояд ва дар ҳолатҳои аздастдихии саломатӣ ба ӯ ёрии тиббӣ мерасонад [3; С.1].

Бояд гуфт, ки суғурта, аз ҷумла суғуртаи тиббӣ, пеш аз ҳама, як институти ҳуқуқии шахрвандӣ буда, нақши Кодекси граждании Ҷумҳурии Тоҷикистонро дар таъмини ҳуқуқии он муайян мекунад.

Боби 51-и Кодекси граждании Ҷумҳурии Тоҷикистон ба танзими меъёри суғурта бахшида шудааст. Мутобиқи моддаҳои 1013, 1021 ва 1056 ҳамин боб суғурта метавонад ҳатмӣ, ихтиёрӣ ва ҳатмии давлатӣ бошад.

Мувофиқи моддаи 1020-и Кодекси граждании Ҷумҳурии Тоҷикистон тавассути шартномаи суғуртаи шахсӣ як тараф (суғурташаванда) ӯҳдадор мешавад, ки тибқи пардохти дар шартнома қайду шартшуда (мукофоти суғурта), ки аз тарафи дигар пардохта мешавад (суғуртақунанда), дар ҳолати расонидани зарар ба ҳаёт ё саломатии ҳуди суғуртақунанда ё шахрванди дигари дар шартнома зикргардида (шахси суғурташуда) бо расидан ба синну соли муайян ё дар ҳаёти ӯ фарорасии рӯйдоди дигари дар шартнома пешбинишуда (ҳодисаи суғурта) якдафъаина ё давра ба давра маблағи қайду шартшударо мепардозад [2].

Асосҳои ҳуқуқии фаъолияти ташкилотҳои суғуртавӣ (суғуртақунандагон), инчунин тартиби назорати давлатии фаъолияти онҳо дар Қонуни Ҷумҳурии Тоҷикистон «Дар бораи фаъолияти суғуртавӣ» муқаррар карда шудааст.

Бинобар ин, аз сабаби он, ки суғуртаи ҳатмии тиббӣ қисми ҷудонашавандаи суғуртаи давлатии иҷтимоӣ мебошад, мо қисме аз муқаррароти асосии Қонуни Ҷумҳурии Тоҷикистон «Дар бораи суғуртаи давлатии иҷтимоӣ»-ро баррасӣ мекунем.

Мувофиқи моддаи якуми қонуни номбурда - суғуртаи давлатии иҷтимоӣ низоми навъҳои аз ҷониби давлат кафолатдодашудаи таъмини ашхоси суғурташуда ҳангоми маҳрум гардидан аз музди меҳнат ё даромад дар натиҷаи беморӣ, осеби меҳнатӣ ё бемории касбӣ, маъҷубӣ, ҳомиладорӣ ва таваллуд, пирӣ, бекорӣ, аз даст додани саробон, фавтидан ва дигар ҳолатҳои муқаррарнамудаи қонунҳои Ҷумҳурии Тоҷикистон аз ҳисоби саҳмҳои ҳатмии суғуртаи қорфармоён ва шахрвандон иборат мебошад. Суғуртаи давлатии иҷтимоӣ ҳатмӣ аст [5; С.1].

Вобаста ба ин моддаи Қонуни баррасишаванда чунин фаҳмида мешавад, ки суғуртакунанда ўҳдадорихои худро дар назди шахси суғурташуда хангоми руй додани ҳодисаи суғуртави тавассути пардохтҳои суғурта ё дигар намудҳои таъминоти муқаррарнамудаи қонун оид ба намудҳои алоҳидаи суғуртаи ҳатмии иҷтимоӣ иҷро мекунад.

Таърихи ҷаҳонии ташаккули суғуртаи тиббӣ аз рушди истехсолот дар Аврупои асримиёнагӣ ва болоравии арзиши хизматрасониҳои тиббӣ ҳамчун як шарт зарурии таъсиси хазинаҳои умумӣ, ки одамон дар он ҷо пардохтҳои начандон зиёди хурдро барои эҳтиёҷоти пардохти ёрии тиббӣ анҷом медоданд, дарак медиҳад. Барои ҷимояи аҳоли хангоми бемориҳо ва ё маъҷубӣ иттифоқҳо ва масҷидҳо фаъолият менамуданд. Сараввал ёрии тиббӣ аз ҳисоби маблағҳои ҳаққи аззогии дар масҷидҳо ҷамъ шуда пардохт мегардиданд. Баъдан, ёрии моддӣ ва табобатӣ ба эҳтиёҷмандон аз ҳисоби хайрия ё кӯмакҳои ройгон расонида мешуд. Ҳамин тариқ, тамсилаи аввалин пайдо шуд, ки ҳоло номи “Суғуртаи тиббӣ”-ро гирифтааст [6; С.95-100].

Бо мурури замон тамсилаи “Суғуртаи тиббӣ” инкишоф ёфта, ташаккули худро аз ҳаракати ҷамъиятӣ оғоз намуда, аввалин маротиба дар давлати Олмон барои ташкили системаи давлатии суғуртаи иҷтимоӣ истифода шудааст.

Маҳз дар ҳамин мамлакат ташаккули суғуртаи тиббӣ ҳамчун системаи муҳими ташкилкунандаи соҳаи тандурустӣ таъсис дода шуда буд, ки маблағгузори он аз се сарчашма: Ҷоиди корхонаҳо, бучети давлатӣ ва аъзоҳаққи ҳатмии қормандон ба назар гирифта шуда буд.

Бо ташаббуси бевоситаи Отто фон Бисмарк якбора 3 қонун оид ба суғуртаи иҷтимоӣ қабул гардид, ки инҳо: Қонун “Дар бораи суғуртаи қормандон хангоми беморӣ” (15.06.1883), Қонун “Дар бораи суғурта аз ҳодисаҳои нохӯш” (06.07.1884) ва Қонун “Дар бораи суғурта хангоми маъҷубӣ ва вофот” (22.06.1889), мебошанд. Ба андешаи Бисмарк омили асосии хавф барои қорманд ин беморӣ, ҳодисаи нохӯш ва маъҷубӣ мебошад [7; С.75-78].

Сарчашмаи бештари адабиёти илмӣ аз он шаҳодат медиҳад, ки дар айни замон дар Аврупо таърихан ду тамсилаи хизматрасонии тиббӣ: хизматрасонии умумидавлатии тиббӣ (тамсилаи Беверидҷ) ва суғуртаи тиббӣ дар доираи суғуртаи иҷтимоӣ (тамсилаи Бисмарк) амал мекунанд.

Низоми ягонаи тибби давлатиро дар Аврупо давлатҳои: Дания, Испания, Финляндия, Британияи Кабир, Гретсия, Италия, Ирландия, Португалия ва Шветсия соҳиб ҳастанд. Тамсилаи Бисмарк ханӯз дар давлатҳои Олмон, Австрия, Фаронса, Белгия, Люксембург ва Нидерландия амал мекунад [7; С.82] ва мушоҳидаҳо аз он гувоҳӣ медиҳанд, ки маҳз дар ҳамин давлатҳо саҳми суғуртаи тиббӣ дар рушди соҳаи тандурустӣ назаррас мебошад.

Агар ба таърихи эҳёи суғуртаи тиббӣ дар даврони Иттиҳоди Шӯравӣ назар андозем, зарурати бештари ташаккули он маҳз дар даврони иқтисодиёти бозорӣ ба миён омадааст, зеро дар замони Шӯравӣ ба чунин намуди суғурта шахрвандон эҳтиёҷ надоштанд ва ҳама хизматрасонии соҳаи тандурустӣ дар маҷмӯъ ройгон буд. Дар ин давра, соҳаи тандурустӣ пурра аз ҳисоби маблағҳои бучети давлатӣ, мақомоти давлатӣ, вазоратҳо ва фондҳои иҷтимоии худӣ қорхонаву ташкилотҳо таъмин мегардид.

Баъд аз даврони Шӯравӣ дигаргуниҳои иқтисодиву сиёсӣ боиси он гардид, ки таъминоти пурраи ёрии тиббӣ ба аҳоли аз ҳисоби маблағҳои давлатӣ нокифоя ҳастанд. Бинобар ин, зарурати ислоҳоти системаи суғуртаи иҷтимоӣ ва ташаккули институти суғуртаи тиббӣ ба миён омад.

Дар фазои иқтисодиву иҷтимоии Ҷумҳурии Тоҷикистон бори нахуст Қонуни Ҷумҳурии Тоҷикистон “Дар бораи суғуртаи тиббӣ дар Ҷумҳурии Тоҷикистон” 18 июни соли 2008, тахти №408 қабул гардид ва амали ҳуҷҷати мазкур аз 1 январи соли 2010 муайян гардида буд.

Баъдан, ба қонуни мазкур тағйироту иловаҳо ворид гардида, татбиқи амали онро то ба аввали соли 2014 тамдид намуданд. Вале, мутассифона, сарфи назар аз он, ки аксари вазорату идораҳо ва ташкилотҳои байналмилалӣ, намояндагони воситаҳои ахбори омма ва сохторҳои ҷамъиятию ғайридавлатӣ қорӣ намудани суғуртаи ҳатмии тиббиро масъалаи мубрами рӯз меҳисобанд, дар баробари ин, баъзе аз вазоратҳои мутасаддӣ номусоидии вазъи иқтисодӣ, норасоии маблағгузорӣ ва таҳияи заминаи меъёрии ҳуқуқии татбиқи суғуртаи тиббиро ғайри имкон шуморида, бозтамдиди мӯҳлати татбиқи Қонуни Ҷумҳурии Тоҷикистон “Дар бораи суғуртаи тиббӣ дар Ҷумҳурии Тоҷикистон”- ро то соли 2017 дастгирӣ намуданд. Илова бар ин, Маҷлиси Олии Ҷумҳурии Тоҷикистон бо қарори худ аз 02.01 соли 2018 тахти №1490 амали қонуни мазкурро то 01.01. 2022 бозтамдид намуд [1; С. 154].

Вобаста ба амали қонуни номбурда, ки аз нигоҳи мо норасогиҳои зиёде баҳри рушди асосҳои институтсионии ташаккули суғуртаи тиббӣ дар Тоҷикистон ба миён меоварад, баҳри татбиқи он дар ояндаи наздик, чанд мавқеи калидиро пешниҳод менамоем.

Якум, аз нигоҳи мо дар боби дуёми қонуни мазкур оид ба суғуртаи ҳатмии тиббӣ тағйироту иловаҳои зерин ба мақсад мувофиқанд. “... Суғуртақунонда дар мавриди суғуртаи ҳатмии тиббӣ – мақомоти ҳокимияти иҷроияи субъектҳои Ҷумҳурии Тоҷикистон ва мақомоти ҳокимияти маҳаллӣ - барои аҳолии ғайри қобили меҳнат, субъектҳои хоҷагидорӣ, шахсони воқеӣ, ки ҳамчун соҳибкори алоҳида ба қайд гирифта шудаанд, шахсони воқеӣ, ки дар асоси шартномаи меҳнатӣ бо коргарон амал мекунанд – барои аҳолии қобили меҳнат, ҳисобида мешаванд”.

Дуюм, ҳамчун моддаи алоҳида оид ба “Полиси суғуртаи тиббӣ” иловаҳо зарурат дорад. Яъне, ҳар як шахрванде, ки ба манфиати ӯ шартномаи суғуртаи ҳатмии тиббӣ баста шудааст ё худ мустақилона чунин шартнома бастааст, полиси суғуртаи ҳатмии тиббӣ мегирад ва онро дар дасти худ нигоҳ медорад. Ин полис дар тамоми қаламрави Ҷумҳурии Тоҷикистон ва шарикони Тоҷикистон, ки шартномаи ҳамкориҳои дучониба доранд, ҳуқуқи баробар дорад.

Сеюм, муассисаи суғуртақунондаи тиббӣ (моддаи 8). Ташкилоти суғуртаи тиббӣ шахси ҳуқуқие мебошад, ки ҳамчун субъекти хоҷагидорӣ мустақил фаъолият намуда, метавонад дар дилхоҳ шакли моликияти пешбининамудаи қонунгузори Ҷумҳурии Тоҷикистон таъсис дода шавад, дорои фонди оинномавии зарурӣ барои амалӣ намудани суғуртаи тиббӣ буда, фаъолияти худро тибқи қонунгузори амалқунондаи Ҷумҳурии Тоҷикистон дар қаламрави он ташкил мекунанд. Ташкилоти суғуртаи тиббӣ ба низоми тандурустӣ дохил намешавад.

Мақомоти муассисаҳои тандурустӣ ва муассисаи тиббӣ ҳуқуқи таъсис додани ташкилоти суғуртаи тиббиро надоранд.

Ташкилоти суғуртаи тиббӣ интиҳоби озоди муассисаи тиббиро дар асоси шартномаи суғуртаи тиббӣ бо мақсади хизматрасонии ёрии тиббӣ дорад, ҳуқуқ дорад, ки барои амали суғуртаи ихтиёрии тиббӣ ҳаққи суғуртавино муқаррар намояд ва уҳдадор аст, ки фаъолияти суғуртаи ҳатмии тиббиро дар асоси ғайритиҷорат ба роҳ монад.

Вобаста ба ин, муассисаи суғуртаи тиббӣ ҳангоми мавҷудияти иҷозатнома ҳуқуқи амалӣ намудани суғуртаи ихтиёрии тиббиро бе монеа шудан ба барномаи суғуртаи

ҳатмии тиббӣ дорад ва илова бар ин, ҳуқуқи таъмини ёрии тиббиро берун аз низоми суғуртаи тиббӣ низ дорад.

*Чорум.* Илова бар ин, дар Қонуни Ҷумҳурии Тоҷикистон “Дар бораи суғуртаи тиббӣ дар Ҷумҳурии Тоҷикистон” бояд таваҷҷуҳи ҷиддӣ ба ҳуқуқҳои шахрвандон дар робита ба суғуртаи тиббӣ дода шавад, ки аз нигоҳи мо асоситарин инҳо доништа мешаванд:

- ҳуқуқи интихоби муассисаи тиббӣ ва духтур тибқи шартномаҳои суғуртаи ҳатмӣ ва ихтиёрии тиббӣ;
- ҳуқуқ ба гирифтани ёрии тиббӣ дар саросари қаламрави Ҷумҳурии Тоҷикистон, аз ҷумла берун аз ҷои истиқомати доимӣ;
- ҳуқуқи гирифтани хизматрасонии тиббӣ, ки аз рӯи ҳаҷм ва сифат ба шартҳои шартнома мувофиқат мекунанд, новобаста аз ҳаҷми мукофоти суғуртаи воқеан пардохтшуда;
- ҳуқуқи пешниҳоди даъво нисбати шахси суғурташуда, ташкилоти суғуртаи тиббӣ, муассисаи тиббӣ, аз ҷумла ҷуброни моддӣ зарари бо гуноҳи онҳо расида, сарфи назар аз он, ки ин дар шартномаи суғуртаи тиббӣ пешбинӣ шудааст ё не.

*Панҷум.* Барои татбиқи сиёсати давлатӣ дар соҳаи суғуртаи ҳатмӣ тиббӣ фонди ягонаи давлатӣ ва фондҳои ҳудудии суғуртаи ҳатмӣ тиббӣ ҳамчун муассисаҳои мустақили молиявӣ қарзии ғайритижоратӣ таъсис дода мешаванд.

Фонди суғуртаи ҳатмӣ тиббӣ барои ҷамъоварии маблағҳои молиявӣ суғуртаи ҳатмӣ тиббӣ, таъмини устувори молиявӣ системаи давлатии суғуртаи ҳатмӣ тиббӣ ва баробар кардани захираҳои молиявӣ барои татбиқи он равона карда мешавад ва аз нигоҳи мо, тақсимоти меъёри он ҳамчун андози ягонаи иҷтимоӣ аз манбаи фонди музди меҳнати субъектҳои хоҷагидорӣ ва дигар шахсони ба онҳо баробар чунин сурат мегирад (расми 1).

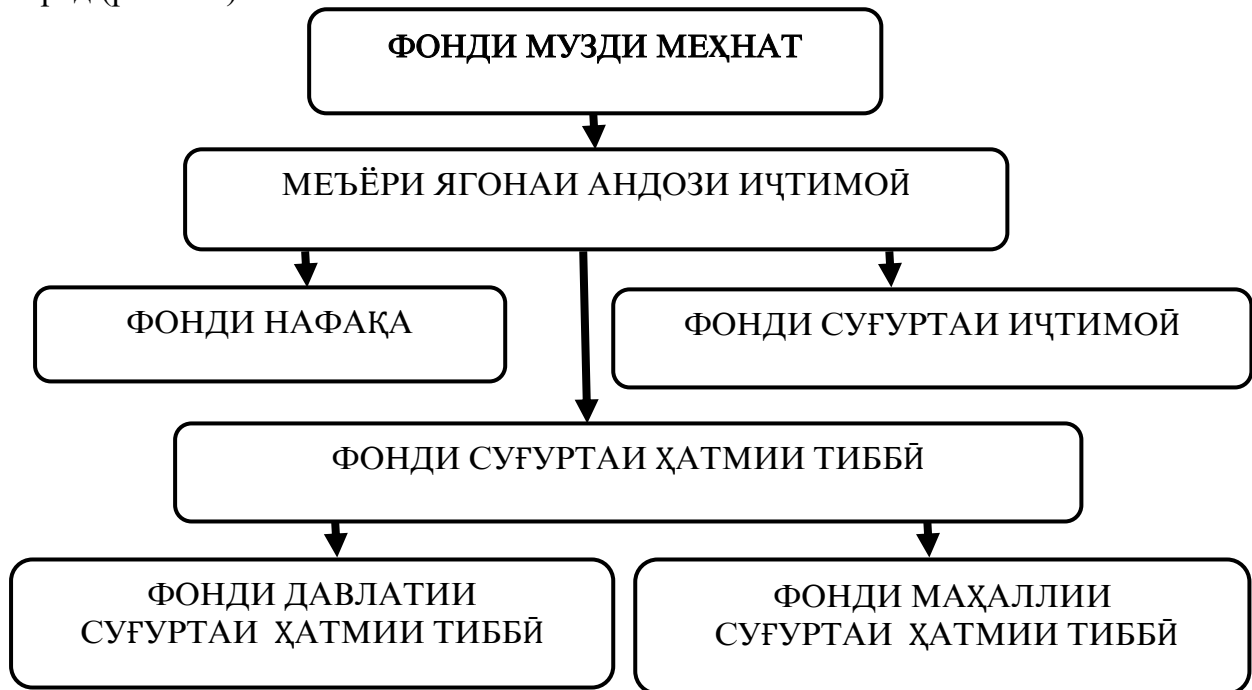

*Расми 1- Тақсимоти меъёри ягонаи андози иҷтимоӣ байни се фонди давлатии ғайрибуҷетӣ*

Манбаъ: Таҳия ва пешниҳоди муаллифон.



Бевосита, бояд асоси танзими ташаккул ва харчи маблағҳои Фонди давлатии суғуртаи ҳатмии тиббиро Қонуни Ҷумҳурии Тоҷикистон “Дар бораи буҷети давлатии Ҷумҳурии Тоҷикистон” ва буҷети фонди суғуртаи ҳатмии тиббӣ ташкил намоянд.

Дар ин радиф, дар ҷаласаи сеюми Маҷлиси намояндагони Маҷлиси Олии Ҷумҳурии Тоҷикистон даъвати шашум лоиҳаи Қонуни Ҷумҳурии Тоҷикистон “Дар бораи буҷети давлатии Ҷумҳурии Тоҷикистон барои соли 2022” қабул гардид, ки тибқи он буҷети суғуртаи иҷтимоӣ ва нафақа аз ҳисоби даромад 3,6 млрд. сомонӣ ба нақша гирифта шуда, нисбат ба буҷети соли 2021-ум 104 млн. сомонӣ ё 3 фоиз зиёд мебошад. Ҳамчунин, хароҷоти соҳаи суғуртаи иҷтимоӣ ва ҳифзи иҷтимоии аҳоли нисбат ба буҷети соли 2021-ум 3,8 фоиз афзоиш ёфта, 13 фоиз маблағи умумии хароҷоти буҷети давлатӣ ва 4,2 фоизи ММД-ро дар бар мегирад [8]. Лекин, мутаассифона оид ба ташаккули фонди суғуртаи тиббӣ дар қонуни мазкур ягон тағйироту иловаҳо ворид нагардидааст.

Вобаста ба ин, ҳаҷми кафолатноки хизматрасонии тиббӣ, ки дар доираи суғуртаи ҳатмии тиббӣ пешниҳод мешавад, бояд дар барномаи суғуртаи ҳатмии тиббӣ, ки аз ҷониби Вазорати тандурустӣ ва ҳифзи иҷтимоии аҳолии Ҷумҳурии Тоҷикистон ва Агентии давлатии ҳифзи иҷтимоии аҳолии тобеъи он таҳия ва аз ҷониби Ҳукумати Ҷумҳурии Тоҷикистон бояд тасдиқ карда шавад, муайян карда мешавад.

Дар асоси ин барномаи заминавӣ мақомоти маҳалии ҳокимияти давлатӣ барномаҳои минтақавӣ (худудӣ) суғуртаи ҳатмии тиббиро бояд тасдиқ кунанд. Вобаста ба ин, ҳаҷм ва шартҳои расондани ёрии тиббӣ, ки дар барномаҳои минтақавӣ пешбинӣ шудаанд, аз шартҳои дар барномаи асосӣ муқарраршуда кам буда наметавонад.

Барномаи минтақавӣ ва ё худудӣ – ин кафолатҳои давлатии расонидани кӯмаки тиббии ройгон ба шаҳрвандони Ҷумҳурии Тоҷикистон, маҷмӯи ҳуҷҷатҳои меъёрие мебошад, ки номгӯи бемориҳо, намудҳо, ҳаҷмҳо, шартҳои расонидан ва маблағгузории ёрии тиббии ба аҳоли расонидашударо муайян мекунанд. Барномаи минтақавӣ бояд ҳаҷми мушаххаси ёрии тиббӣ ва нишондиҳандаҳои молиявии онро ба таври аниқ ва саҳеҳ пешбинӣ намояд.

Ҳамин тавр, дар асоси гуфтаҳои болоӣ оид ба амали Қонуни Ҷумҳурии Тоҷикистон “Дар бораи суғуртаи тиббӣ дар Ҷумҳурии Тоҷикистон” иловаҳои зеринро баҳри татбиқи устуворонаи он дар ояндаи наздик зарурӣ мешуморем: оид ба суғуртаи тиббии шаҳрвандони Ҷумҳурии Тоҷикистон берун аз худуди Ҷумҳурии Тоҷикистон ва шаҳрвандони хориҷӣ дар худуди Тоҷикистон; оид ба тартиби бақайдгирии суғурташавандагон дар суғуртаи тиббии ҳатмӣ ва ихтиёрӣ; оид ба манбаъҳои молиявӣ дар ташаккули суғуртаи тиббӣ дар Ҷумҳурии Тоҷикистон; оид ба иҷозатномадиҳӣ ва тартиби андозбандии муассисаи суғуртакунандаи тиббӣ ва оид ба муайян намудани тарофаи суғуртавӣ дар суғуртаи тиббӣ ва ғайраҳо.

Дар шароити муносибатҳои иқтисодӣ-иҷтимоӣ гузаштан ба суғуртаи тиббӣ зарурати объективӣ буда, аслан аз беҳимоягии иҷтимоии беморон, кормандони соҳавӣ ва инчунин аз таъминоти молиявии нокифояи он ба миён меояд. Қонуни Ҷумҳурии Тоҷикистон “Дар бораи суғуртаи тиббӣ дар Ҷумҳурии Тоҷикистон” то ҳол амал ва эътибор пайдо накардааст, бинобар ин, имконияти аниқи мисоли амалӣ ва омӯрӣ ҳанӯз мавҷуд нест, ки аҳамияти суғуртаи тиббӣ дар мамлакат таҳлил карда шавад.

Ҳамин тавр, аз нигоҳи мо, татбиқи амали Қонун “Дар бораи суғуртаи тиббӣ дар Ҷумҳурии Тоҷикистон” дар оянда имкон медиҳад, ки шиддати зухуроти бӯҳрони ниғадории соҳаи тандурустӣ то андозае сабук карда шавад ва дар маҷмӯъ хизмати тиббии аввалини бепул барои аҳоли муқаррар ва таъмин карда шавад.

Аз нигоҳи мо, суғуртаи тиббӣ бояд яке аз самтҳои асосии рушди системаи тандурустии аҳолии Ҷумҳурии Тоҷикистон бошад ва имрӯз ҳамчун татбиқкунандаи кафили ҳуқуқҳои конститусионии шаҳрвандон ба ҳифзи саломатӣ ва хизматрасонии тиббӣ хизмат кунад.

#### **Адабиёт**

1. Ашуров Ғ.Д. Идоракунии рушди бозори хизматрасониҳои суғуртавӣ: назария, методология, амалия. Дисс. д.и.и. аз рӯи ихтисоси 08.00.05 - Иқтисодиёт ва идоракунии хоҷагии халқ (соҳаи хизматрасонӣ). Душанбе, 2020. 318 с. – С. 154.
2. Кодекси граждани Ҷумҳурии Тоҷикистон. Сарчашма: Сомонаи расми Маркази миллии қонунгузори назди Президенти Ҷумҳурии Тоҷикистон. <http://mmk.tj/content>.
3. Кодекси тандурустии Ҷумҳурии Тоҷикистон. Захираи электронӣ/ Тартиби воридшавӣ - <http://moh.tj/?lang=ru>
4. Конститутсияи Ҷумҳурии Тоҷикистон, моддаи 1. Сарчашмаи маълумот: Сомонаи расми Прокуратураи генералии Ҷумҳурии Тоҷикистон <http://www.prokuratura.tj/legislation/the-constitution-of-the-republic-of-tajikistan.htm>.
5. Қонуни Ҷумҳурии Тоҷикистон “Дар бораи суғуртаи давлатии иҷтимоӣ”. Душанбе, 13 декабри соли 1997, № 517. Сарчашма: Сомонаи расми Маркази миллии қонунгузори назди Президенти Ҷумҳурии Тоҷикистон. <http://mmk.tj/content>.
6. Т.М. Качаева, А.А. Дей. Исторические аспекты становления страховой медицины. Тихоокеанский медицинский журнал, 2015, № 1. С. 95-100.
7. Цыганова О.А., Ившин И.П. Медицинское страхование. Архангельск: Изд-во Северного государственного университета, 2010. 257 с. – С. 75-78.
8. Ҷаласаи Иҷлосияи сеюми Маҷлиси намояндагони Маҷлиси Олии Ҷумҳурии Тоҷикистон даъвати шашум. Душанбе, 24.11.2021. Сарчашмаи маълумот: Сомонаи расми Маҷлиси намояндагони Маҷлиси Олии Ҷумҳурии Тоҷикистон <https://www.parlament.tj/contacts>.

### **ОРГАНИЗАЦИОННО-ЭКОНОМИЧЕСКИЕ И ПРАВОВЫЕ ОСНОВЫ СИСТЕМЫ МЕДИЦИНСКОГО СТРАХОВАНИЯ В ТАДЖИКИСТАНЕ**

#### **АШУРОВ ГАЙРАТ ДАВЛАТОВИЧ,**

доктор экономических наук, доцент кафедры налогов и страхования

Таджикского государственного университета коммерции.

734055, Республика Таджикистан, г. Душанбе, улица Дехоти 1/2.

Тел.: (+992) 934-44-46-09. E-mail: [gairat-a@mail.ru](mailto:gairat-a@mail.ru)

#### **ИБОДОВ НУРАЛИ ХАСАНОВИЧ,**

ассистент кафедры экономики и управления

Таджикского государственного педагогического  
университета имени С. Айни.

734003, город Душанбе, проспект Рудаки, 121.

Тел.: (+992) 987-24-23-26. E-mail: [nuralibodov.92@mail.ru](mailto:nuralibodov.92@mail.ru)

*В данной статье впервые исследуются и анализируются правовые аспекты и организационно-экономические основы формирования и реализации медицинского страхования, в том числе обязательного медицинского страхования, и доказывается, что медицинское страхование должно быть одним из основных направлений развития системы здравоохранения населения Республики Таджикистан, что в будущем позволит в какой-то степени смягчить остроту кризисных явлений в системе здравоохранения. Установлено, что*

*в большинстве стран существуют в основном две модели здравоохранения: общегосударственные медицинские услуги и медицинское страхование в рамках социального страхования.*

*В целом, первичная медико-санитарная помощь должна устанавливаться и обеспечиваться населению бесплатно, а также она должна служить правовым гарантом реализации конституционных прав граждан на охрану здоровья и оказания медицинских услуг.*

**Ключевые слова:** медицинское страхование, государственное социальное страхование, медицинская страховая организация, медицинское учреждение, законы, кодексы, государственная медицина, государственная политика, социальный налог, программы медицинского страхования, медицинская помощь, медицинские услуги, модели, обязательное страхование.

## ORGANIZATIONAL, ECONOMIC AND LEGAL BASIS OF HEALTH INSURANCE SYSTEM IN TAJIKISTAN

**ASHUROV GAIRAT DAVLATOVICH,**

Doctor in Economics, Associate Professor of Tax and Insurance Department,

Tajik State University of Commerce,

734055, Republic of Tajikistan, Dushanbe, ½, Dehoti str.,

Phone: [\(+992\) 934-44-46-09](tel:+992934444609). E-mail: [gairat-a@mail.ru](mailto:gairat-a@mail.ru)

**IBODOV NURALI HASANOVIJ,**

assistant of Economy and Management Department,

Tajik State Pedagogical University named after S. Aini,

734003, Dushanbe, 121, Rudaki Ave.,

Phone: [+\(992\) 987-24-23-26](tel:+992987242326). E-mail: [nuralibodov.92@mail.ru](mailto:nuralibodov.92@mail.ru)

*This article for the first time studies and analyzes the legal aspects and organizational and economic foundations of the formation and implementation of health insurance, including compulsory health insurance, and proves that health insurance should be one of the main directions for the development of the healthcare system for the population of the Republic of Tajikistan, what in the future will mitigate the severity of crisis in the health care system to some extent. It has been determined that there are basically two models of health care in most countries: statewide medical services and health insurance in the context of social insurance.*

*In general, primary health care should be established and provided to the population for free, as well as should also serve as a legal guarantor of the implementation of citizens' constitutional rights to health care and the provision of medical services.*

**Key words:** health insurance, state social insurance, medical insurance organization, medical institution, laws, codes, state medicine, state policy, social tax, health insurance programs, medical care, medical services, models, compulsory insurance.

УДК: 636. 33.31

**МОДЕЛҶОИ САМАРНОКИ МАБЛАҒГУЗОРИИ МОЛИЯВӢ, ПОЯИ  
АСОСИИ РУШДИ ТАШКИЛИ ИСТЕҲСОЛОТ ДАР ГӢСФАНДПАРВАРӢ**

**АШУРОВ ИХТИЁР САИДОВИЧ,**

доктори илмҳои иқтисодӣ,  
профессори Донишгоҳи славянии Россия-Тоҷикистон,  
734025, Душанбе, кӯчаи Мирзо Турсунзода, 30.  
Тел.: (+992) 905-55-77-88

**РАСУЛОВА ДАВЛАТМО БУРИЕВНА,**

устоди Донишгоҳи давлатии Бохтар ба номи Н.Хусрав.  
735140, Ҷумҳурии Тоҷикистон, ш.Бохтар, к. Айнӣ, 67.  
Тел.: (+992) 901-06-09-75. E-mail: Rasulova\_0609bk.ru

*Дар мақолаи мазкур муаллифон омилҳои таъсирбахши самаранокии соҳаро ба омилҳои меъёрӣ-ҳуқуқӣ, ташкилӣ - иқтисодӣ, захиравӣ, меҳнатӣ ва сармоягузорӣ ҷудо намуда, дар намуди расм тасвир намудаанд, ки бе назардошти онҳо рушди соҳаро таъмин намудан аз имкон берун аст. Нишондиҳандаҳои самаранокии истеҳсоли маҳсулоти гӯсфанд, индекси самаранокии он ҳисоб карда шудаанд.*

*Ба назари муаллифон, рушди кооперативҳои фурӯши маҳсулоти гӯсфанд ва муттаҳид намудани шаклҳои хурди хоҷагидорӣ имкон медиҳанд системаи захира ва фурӯше ташкил карда шавад, ки манфиатҳои истеҳсолкунандагонро инъикос намуда, фурӯши маҳсулот, нарх ва сифати молро кафолат диҳад.*

*Дар шароити Тоҷикистон, нархгузорӣ ба маҳсулот зери таъсири рақобати бозор амалӣ мегардад ва он метавонад омил асосии рушди интенсивии соҳа ва ҳавасмандгардонӣ барои зиёд намудани истеҳсоли маҳсулоти босифат, рақобатпазир дар шаклҳои гуногуни идоракунӣ гардад.*

*Ба назари муаллифон, чораҳои беҳтар намудан шароитҳои ташкилӣ- иқтисодии рушди самаранокии ҷойгиркунии гӯсфандпарварӣ: махсусгардонии минтақаҳо барои парвариши зотҳои гуногуни гӯсфандон бо самаранокии баланд, рушди шарикӣ давлат бо бахши хусусӣ ва ҷалби сармоягузорӣ, ташаккули механизми нархгузори таъминкунандаи самаранокии истеҳсолот дар соҳа мебошанд.*

*Муҳити минтақабандии гӯсфандонро мо ба 5 қисм тақсим намуда, се модели маблағгузори рушди гӯсфандпарвариро пешниҳод намуда исбот карда шудаанд, ки истифодаи сармоягузори давлатӣ ва лизинги молиявӣ беиштар самараноктаранд ва дар рушди гӯсфандпарварӣ ҳиссагузор шуда метавонанд.*

**Калидвожаҳо:** *рушди гӯсфандпарварӣ интенсификатсия, ташкилӣ, технологӣ, экологӣ, самаранокии истеҳсолот, сохтори истеҳсолот, ниғаҳдорӣ ва савдо, қонунҳо, стратегияҳо, концепсияҳо, барномаҳо, низомномаҳо, тақозо, арза, рақобат, нархгузорӣ, меъёрҳо.*

Дар шароити муосир, рушди гӯсфандпарварӣ бояд ба таври ҳамаҷониба ҳамчун як системаи мураккаб зерсистемаҳои иқтисодӣ, ташкилӣ, технологӣ, иҷтимоӣ ва экологии соҳаро дарбар гирад.

Назардошти ин зерсистемаҳо имкон медиҳад, ки самти афзалиятноки рушди гӯсфандпарварӣ таҳия шуда, барои баланд бардоштани сатҳи интенсификатсия ва самаранокии истеҳсолоти он шароит фароҳам оварда шавад. Дар байни омилҳои таъсирбахши самаранокии соҳа, мо муҳимтарини онҳо: омилҳои меъёрӣ-ҳуқуқӣ (қонунҳо, стратегияҳо, концепсияҳо, барномаҳо, низомномаҳо, меъёрҳо) ташкилӣ (сохтори истеҳсолот, ниғаҳдорӣ ва савдо), иқтисодӣ (тақозо, арза, рақобат, нархгузорӣ), захиравӣ (саршумор, захираҳои замин, моддӣ-техникӣ, сармоя), меҳнатӣ

(истифодаи захираҳои меҳнатӣ, тарбияи кадрҳо) ва сармоягузорӣ (давлатӣ, хусусӣ, шарикӣ, лизинг) –ро ҷудо намуда, дар намуди расм чунин тасвир намудем (расми 1)

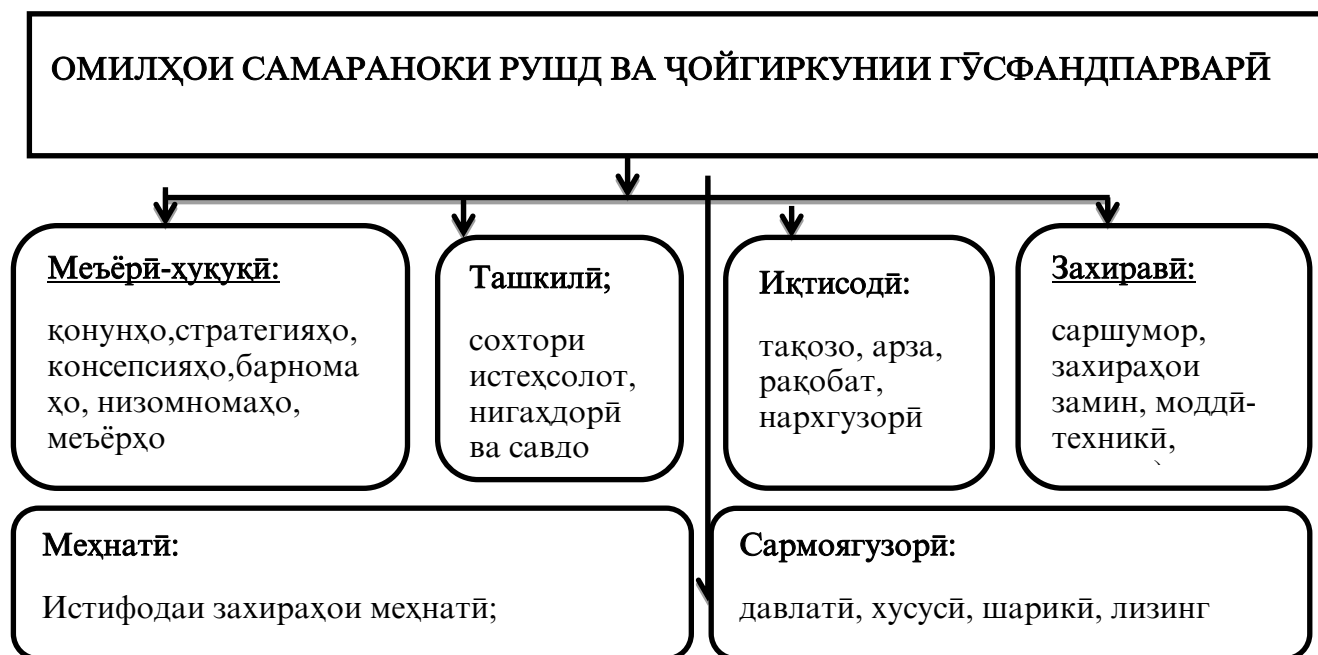

**Расми 1. Омилҳои ташкилӣ ва иқтисодии самаранокии рушд ва ҷойгиркунии гусфандпарварӣ**

Афзоиши нуфузи аҳоли ва сатҳи некуахлоқии он дар ҷумҳурӣ боиси афзоиши талабот ба маҳсулоти парвариши гусфандон мегардад. Тамоюли болоравии истеъмоли гӯшти гусфанд дар бозори дохилӣ идома хоҳад ёфт ва тибқи ҳисобҳо то соли 2025 11-13% афзоиш хоҳад ёфт.

Самаранокии ҷаҳолияти соҳаи парвариши гусфандон дар минтақаҳо гуногун аст. Индекси баландтари самаранокии истеҳсоли маҳсулоти соҳаи гусфандпарварӣ барои минтақаҳои алоҳида чунин аст (ҷадв. 1).

**Ҷадвали 1. Нишондиҳандаҳои самаранокии истеҳсоли маҳсулоти гусфанд дар хоҷагиҳои кишоварзӣ дар минтақаҳои табиӣ Тоҷикистон дар соли 2019**

Мавзӯҳо	Маҳсулнокии сар чорво, кг	Арзиши аслии 1 сент/сомонӣ.	Нархи фурӯши 1 сент./сомонӣ	Индекси самаранокии истеҳсолот
<b>Гӯшт</b>				
Дашт	42,3	2391,0	2650,0	1,108
Назди кӯҳӣ	40,6	2407,0	2608,0	1,047
Кӯҳӣ	38,2	2490,0	2618,0	1,051
Ҷамағӣ	40,4	2429,3	2625,3	1,054
<b>Пашм</b>				
Дашт	2,5	1574,2	1730,0	1,099
Назди кӯҳӣ	2,4	1601,0	1800,0	1,124
Кӯҳӣ	2,4	1655,0	1900,0	1,148
Ҷамағӣ	2,5	1610,0	1810,0	1,124

*Сарчашма: ҳисобҳои муаллиф дар асоси таҳқиқи хоҷагиҳои гусфандпарварӣ*



Чуноне, ки аз рақамҳои чадвал бармеояд, нишондиҳандаҳои самаранокии истеҳсоли гӯшт ва пашм дар хоҷагиҳои кишоварзӣ дар минтақаҳои табиӣи Тоҷикистон дар соли 2019 гуногунанд. Индекси самаранокии истеҳсоли гӯшти гӯсфанд дар вазни зинда дар минтақаҳои даштӣ ба 1,132 баробар бошад, пас ин нишондиҳанда дар минтақаҳои наздикӯҳӣ ва кӯҳӣ аз 1, 047 т аст. Истеҳсоли пашм бошад дар хоҷагиҳои наздикӯҳӣ нисбати дигар минтақаҳо баландтар аст, зеро мардуми кӯҳистон дар партави эълон кардани соли 2019-2021 соли рушди хунарҳои мардумӣ истеҳсол ва коркарди пашмро ба амал монда, намудҳои гуногуни матоъҳои пашмӣ, ҷуробҳои помирӣ ва қолинҳои гуногунро истеҳсол менамоянд.

Вале, талаботи истеъмолкунандагон ба молҳои пашмин меафзояд, дар ҳоле ки истеҳсоли ватании он коҳиш меёбад. Сабаби асосӣ набудани коркарди саноатии пашм ва воридоти азими молҳои дорои арзиши баланди иловагӣ мебошад.

Рушди кооперативҳои фуруши маҳсулоти гӯсфанд ва муттаҳид намудани шаклҳои хурди хоҷагидорӣ имкон медиҳанд системаи захира ва фуруше ташкил карда шавад, ки манфиатҳои истеҳсолкунандагонро инъикос намуда, фуруши маҳсулот, нарх ва сифати молро кафолат диҳад.

Ба назари мо муқоисаи ҳолати кунунӣ ва пешниҳодҳо оиди рушди ояндаи он, ки дар чадв. 3.19 овардем, метавонад ҳолати ташкили истеҳсолотро дар соҳа беҳтар намояд.

Мо чунин мешуморем, ки ба чораҳои беҳтар намудан шароитҳои ташкилӣ- иқтисодии рушди самаранокии ҷойгиркунии гӯсфандпарварӣ метавон:

- ❖ маҳсусгардонии минтақаҳо барои парвариши зотҳои гуногуни гӯсфандон бо самаранокии баланд;
- ❖ рушди шарикӣи давлат бо бахши хусусӣ ва ҷалби сармоягузорӣ;
- ❖ афзоиши талабот ба гӯшти гӯсфанд, пашм ва молҳои аз пашм тайёршаванда дар бозорҳои дохилӣ ва берунӣ;
- ❖ ташаккули механизми нархгузории таъминкунандаи самаранокии истеҳсолот дар соҳа ва ғ. мансуб донист.

Чадвали 2. Шароити кунунӣ ва зарурӣи ташкилию иқтисодӣ барои самаранокии рушд ва ҷойгиркунии гӯсфандпарварӣ дар Тоҷикистон

Ҳолати кунунӣ		Бояд бошад	
Шароитҳои ташкилӣ-иқтисодӣ	Натиҷаҳо	Шароитҳои ташкилӣ-иқтисодӣ	Натиҷаҳои имконпазир
Як қатор шароити иқлимӣ-табиӣи минтақаҳо кофӣ истифода намешаванд	Минтақаҳои омехта, ғайри маҳсусгардонидашуда, сатҳи пасти истифодаи сарватҳои табиӣ	Маҳсусгардонии минтақаҳо барои парвариши зотҳои гуногуни гӯсфандон бо самаранокии баланд	Имконият медиҳад, ки захираҳои минтақаҳо самаранок истифода бурда шаванд
Раванди аз ҷиҳати иқтисодӣ нопурра ташаккул ёфтани хоҷагиҳои ба рақобат тобовар	Бартарии микӯси хоҷагиҳои хурди хонаводаҳои аҳоли, ки барои рушд шароити кофӣ надоранд	Рушди шарикӣи давлат бо бахши хусусӣ ва ҷалби сармоягузорӣ	Таъсиси хоҷагиҳои қалон ва муттаҳидшуда, ки рушди интенсивии соҳаро таъмин менамоянд
Системаи номукаммали маркетингӣ ва фуруши маҳсулот	Истеъмоли гӯшти гӯсфанд нисбат ба меъёрҳои физиологӣ, истифодаи пашми маҳин дар бозори дохилӣ дар ҳаҷми на бештар аз 5%-и истеҳсол, талафоти пашми дурушт ва нимдурушт то 30%	Афзоиши талабот ба гӯшти гӯсфанд, пашм ва молҳои аз пашм тайёршаванда дар бозорҳои дохилӣ ва берунӣ	Таъмини талабот ба гӯшти гӯсфанд дар натиҷаи ҷорӣ намудани технологияи пешрафтаи нигоҳубин ва забҳи ҷорво, коркарди саноатии он
Рушди ноустувори системаи нархгузории маҳсулотҳои соҳаи гӯсфандпарварӣ	Маҳдудиятҳои шадиди усулҳои парвариши гӯсфандон, номутаносибӣ дар рушди соҳа дар минтақаҳо	Ташаккули механизми нархгузории таъминкунандаи самаранокии истеҳсолот дар соҳа	Ҷалби механизми ташаккули нархи мувозинат дар бозори гӯшт ва пашм, таъмини баланд бардоштани сифати маҳсулот

Сарчашма: Таҳияи муаллиф



Барои навсозии соҳа бояд омилҳои васеътар, аз ҷумла сармоягузориҳои хориҷӣ ҷалб карда шаванд. Мусаллам аст, ки ин омилҳо махсусан дар ҳамкорӣ самаранок мебошанд, зеро онҳо бо ҳам алоқаманданд ва омилҳои рушди устувори соҳа мегарданд.

Ҳангоми минтақабандии соҳа бояд омилҳоеро ба назар гирифт, ки ба рушди соҳа он таъсири амиқ мерасонад, зеро бе назардошти муҳит таъмини рушди самараноки соҳа аз имкон берун аст. Муҳити минтақабандии ғусфандонро мо ба 5 қисм тақсим намуда дар намудайи расм пешниҳод намудем (расми 2).

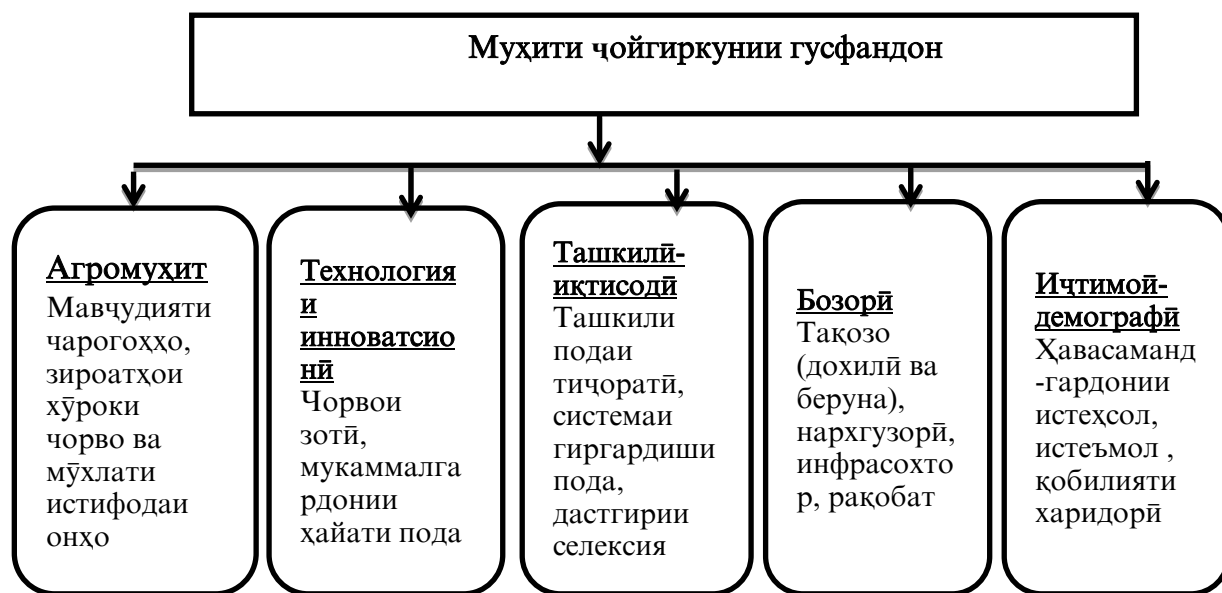

**Расми 2. Муҳитҳое, ки барои минтақабандии ғусфандпарварӣ муҳайё бояд кард.** Манбаъ: аз ҷониби муаллифон дар асоси [2] таҳия гардидааст

Муҳимтар аз ҳама баррасии ҳамаҷонибаи шароити табиӣ ва иқлимӣ (равии агроклиматӣ) аст, зеро гуногунии онҳо, аз як тараф ва талаботи нобаробаре, ки аз ҷониби соҳаҳои кишоварзӣ ба онҳо гузошта мешаванд, аз тарафи дигар рушди махсусгардонии минтақавиро дар таъмини истиҷодаи самараноки шароити ҳар як минтақаи (минтақаи табиӣ) ҷумҳурӣ барои зиёд кардани ҳаҷм, кам кардани хароҷоти истиҷсоли ва баланд бардоштани даромаднокии соҳа вобаста аст.

Вале, дар сурати мутобиқати нисбии шароити табиӣ, бе истиҷодаи дастовардҳои пешрафти илмӣ-техникӣ самарайи хуб ба даст овардан мумкин нест. Зеро набудани захираҳои лозима, боиси доимо иваз намудани тақсмоти ҳудудии кишоварзӣ мегардад.

Тақмили ташкилию иқтисодӣ ҳамчун асоси фаъолияти истиҷсолот бе дидани ҷораҳои зерин:

- ❖ имконияти ба муомилот ворид намудани захираҳои нав (ҷарогоҳҳо) ва истиҷодаи онҳо;
- ❖ тақмили системаи нариҷгузорӣ, аз ҷумла маҳсулоти истиҷсоли;
- ❖ ташкили рамаҳои тиҷоратӣ;
- ❖ истиҷодаи системаи самараноки ҳавасмандгардонии меҳнат;
- ❖ истиҷодаи дастгирии интихобии давлатӣ барои рушди соҳаҳои алоҳидаи истиҷсолот;
- ❖ тақмили системаи тақсмоти маҳсулот;

❖ тавсияи робитаҳои муस्ताкими иқтисодӣ дар қатори занҷирҳои арзиш ва ғ. имконият надорад.

Мақсади такмил додани минтақабандӣ ва махсусгардониҳои ғӯсфандпарварӣ аз он иборат аст, ки самтҳои воқеӣ ва ояндаи рушди самаранокии он муайян карда шавад.

Ба ақидаи олимон, пеш аз ҳама, хоҷагиҳо бояд бо ташкили рамаҳои тичоратӣ, дурагакунӣ ва зиёд намудани зоти парваришёфтаи ғӯсфандон (равишҳои агроиклимӣ, ташкилӣ, иқтисодӣ ва технологӣ) машғул шаванд. Барои татбиқи ин самт саршумори ғӯсфандони зоти тезфарбеҳшавандаро зиёд кардан мумкин аст, дар ҳоле ки истифодаи самарабахши имконоти баланд бардоштани маҳсулнокии ғӯсфандони маҳинпашм ва ғӯшти пешбинӣ шудааст, ки ин имкон медиҳад ҳамзамон пашм ва ғӯшт ба даст оварда шавад. [1, 6]

Барои ташкили истеҳсолоти маҳсулоти ғӯсфандпарварӣ мо се модели маблағгузориҳои рушди ғӯсфандпарвариро пешниҳод менамоем.

Ба назари мо ҳисоби самаранокии иқтисодии онҳо барои шахсоне, ки ба ташкили хоҷагиҳои ғӯсфандпарварӣ ҳавасманданд имконият медиҳад, ки аз ин се самт якеро интихоб намоянд.

Дар минтақае, ки имкониятҳои буҷетӣ мерасад, давлат метавонад лоиҳаи сармоягузориҳои ташкили як фермаи намунавиро аз ҳисоби маблағгузориҳои буҷетӣ ташкил намояд.

Барои ташкили рамаи иборат аз 500 сар ғӯсфанд давлат тибқи лоиҳаи пешниҳодшуда 1244 ҳаз. сомонӣ чунда намояд (ҷадв. 3).

**Ҷадвали 3. Самаранокии модели сармоягузориҳои буҷетӣ**

<b>Моддаҳои хароҷот</b>	<b>Модели сармоягузориҳои буҷетӣ</b>	
<b>Хароҷотҳо</b>		
Арзиши лоиҳаи ташкили фермаи молӣ барои истеҳсоли ғӯшт ва пашм, ҳаз. сомонӣ	1244,0	
Хариди ғӯсфандон, 400 сар, ҳаз. сомонӣ	800,0	
Хариди кӯчқор, 100 сар ҳаз. сомонӣ	250,0	
Музди меҳнати ҷӯпонҳо (6 наф.х 2000х12мох)	144,0	
Фонди ҳифзи иҷтимоӣ, ҳаз. сомонӣ	36,0	
Дигар хароҷотҳо (ба як сар ғӯсфанд (100 сом.х500))	50,0	
Ҳамагӣ хароҷот дар соли аввал, ҳаз. сомонӣ	1280,0	
Хароҷотҳои ҳамасола дар 10 сол, ҳаз. сомонӣ	2300,0	
Хароҷот барои нигоҳдории барраҳо дар 2 сол	254,7	
Ҳамаи хароҷотҳо, ҳаз. сомонӣ	3604,7	
Хароҷот ба як сар (подаи асосӣ ва 800 барра), сомонӣ	2772,8	
	<b>Даромад</b>	
	<b>Ҳоҷагӣ</b>	<b>Давлат</b>
Истеҳсоли барра дар 10 сол, сар	4000,0	2000,0
Истеҳсоли пашм, т	100,0	X
Арзиши барра, (4000 X 1000 сомонӣ/сар), ҳаз. сомонӣ	4000,0	2000,0
Арзиши пашм (1 т X 10 сомонӣ/кг)	100,0	X
Андози даромад дар 10 сол, ҳаз. сомонӣ	X	180,0
Фонди ҳифзи иҷтимоӣ, ҳаз. сомонӣ дар 10 сол	X	360,0

Ҳамагӣ	4100,0	2540,0
Фоида дар 10 сол, ҳаз. сомонӣ	495,0	1296,0
Дараҷаи даромаднокӣ дар 10 сол, %	13,7	104,2

**Сарчашма: Ҳисобҳои муаллифон**

Бояд дар назар дошт, ки ҳамасола аз рама 400 сар барраи навзод гирифта шуда, фурӯхта ба бучет баргардонда мешавад. Дар давоми 10 сол 4000 сар барра таваллуд шуда ҳар кадоме 1000 сомонӣ арзиш дошта бошад, пас даромад аз ҳисоби барраҳои фурӯхташуда 4000,0 ҳаз. сомониро ташкил хоҳад дод. Хоҷагӣ аз ҳисоби фоидаи ҳамасола метавонад дар панҷ сол маблағҳои бучетиро пурра баргардонад ва давлат метавонад аз соли шашум то даҳум, яъне 5 сол ҳамасола 200 сар барра ва 540 ҳаз. сомонӣ андоз аз даромад ва фонди ҳифзи иҷтимоӣ гирад. Бо ин роҳ давлат имконият дорад ҳар сол як рамаи 200 сар барраро ташкил намуда, хоҷагии нав таъсис диҳад ва такрористеҳсолкунии подоро таъмин намуда даромади иловагӣ ба даст орад.

Дар давоми 10 сол хоҷагӣ 2,0 ҳаз. сар барра гирифта рамаи худро ба 2500 расонад ва ё фурӯхта ҳамасола 200,0 ҳаз. сомонӣ даромад гирад.

**Ҷадвали 4. Самаранокии лоиҳаи ташкили рамаи гӯсфандпарварӣ аз ҳисоби бучет**

Моддаҳои хароҷот	2022	2023	2024	2025	2026	2027	2028	2029	2030	2031	Ҳамагӣ
<b>Хароҷотҳо</b>											
Арзиши лоиҳаи ташкили фермаи молӣ барои истеҳсоли гӯшт ва пашм, ҳаз. сомонӣ	1050,0	XX	X	X	X	X	X	X	X	X	1050,0
Музди меҳнати ҷӯпонҳо (6 наф.х 2000х12моҳ)	144,0	144,0	144,0	144,0	144,0	144,0	144,0	144,0	144,0	144,0	1440,0
Дигар хароҷотҳо (ба як сар гӯсфанд (100 сом.х500))	50,0	50,0	50,0	50,0	50,0	50,0	50,0	50,0	50,0	50,0	500,0
Андоз аз даромад, 13 %	18,7	18,7	18,7	18,7	18,7	18,7	18,7	18,7	18,7	18,7	187,0
Фонди ҳифзи иҷтимоӣ, фонди музди меҳнат 25%	36,0	36,0	36,0	36,0	36,0	36,0	36,0	36,0	36,0	36,0	360,0
Ҳамагӣ хароҷот, ҳаз. сомонӣ	1298,7	248,7	248,7	248,7	248,7	248,7	248,7	248,7	248,7	248,7	3537,0
<b>Даромад</b>											
Хоҷагӣ	410,0	410,0	410,0	410,0	410,0	410,0	410,0	410,0	410,0	410,0	4100,0
Давлат	254,0	254,0	254,0	254,0	254,0	254,0	254,0	254,0	254,0	254,0	2540,0
<b>Фоида</b>											
Фоидаи хоҷагӣ	49,5	49,5	49,5	49,5	49,5	49,5	49,5	49,5	49,5	49,5	495,0

## ИДОРАКУНИИ ДАВЛАТӢ. 2022 / №1 (55)

Ғоидаи давлат	129,6	129,6	129,6	129,6	129,6	129,6	129,6	129,6	129,6	129,6	129,6	1296,0
<b>Дарачаи даромадноки, %</b>												
ҲочагӢ	19,9	19,9	19,9	19,9	19,9	19,9	19,9	19,9	19,9	19,9	19,9	14,0

Сарчашма: Ҳисобҳои муаллифони

Моделҳои дуҷоми рушди иқтисодии ғӯсфандпарварӣ истифодаи қарзи бонкӣ ба ҳисоб меравад. Агар шахс барои ташкили рамаи ғӯсфандпарварӣ истифодаи қарзи бонкиро интиҳоб намояд, пас самаранокии иқтисодии истифодаи қарзи бонкӣ чунин намудро мегирад.

Ҳангоми ташкили рамаи ғӯсфанди 500 сар аз ҳисоби қарзи бонкӣ бо пардохти 15 %-и солона ва баргардонидан 10 %-и қарзи асосӣ бо шартномаи бемӯҳлат, ҳочагӣ дар давоми 75 сол метавонад қарзро пурра баргардонад ва дар ин мӯҳлат ба бонк 1919 ҳаз. сомонӣ фоиз пардохт намояд. Тартиби ҳисоби ҳисобаробаркунӣ бо бонк дар чадв. 5 оварда шудааст.

### Ҷадвали 5. Самаранокии лоиҳаи ташкили рамаи ғӯсфандпарварӣ аз ҳисоби қарз

Моддаҳои харочот	Моделҳои сармоягузори қарзӣ			
<b>Ҳарочотҳо</b>				
Арзиши лоиҳаи ташкили фермаи молӣ барои истеҳсоли ғӯшт ва пашм, ҳаз. сомонӣ	1244,0			
Ҳариди ғӯсфандон, 400 сар, ҳаз.сомонӣ	800,0			
Ҳариди кӯчқор, 100 сар ҳаз. сомонӣ	250,0			
Музди меҳнати ҷӯпонҳо (6 наф.х 2000х12мох)	144,0			
Дигар харочотҳо (ба як сар ғӯсфанд (100 сом.х500)	50,0			
Андоз аз даромад, 13%	18,7			
Фонди ҳифзи иҷтимоӣ, 25%	36,0			
Ҳамагӣ харочот дар соли аввал, ҳаз. сомонӣ	1280,0			
Пардохти фоизи қарз, 15 % дар як сол	192,0			
Ҳарочот бо ҳисоби фоизи банк, ҳаз. сомонӣ	1472,0			
Ҳарочот барои нигоҳдории барраҳо дар 2 сол,	254,7			
Ҳамагӣ харочот, ҳаз. сомонӣ	1726,7			
Ҳарочот дар 10 сол, ҳаз. сомонӣ	7817,0			
	<b>Даромад</b>			
	<b>Ҳамагӣ</b>	<b>Ҳочагӣ</b>	<b>Давлат</b>	<b>Бонк</b>
Даромад дар 75 сол, ҳаз сомонӣ		30750,0		
Ҳарочот дар давоми 75 сол		20675,5		
Андози даромад дар 75 сол, ҳаз.сомонӣ		X	1350,0	
Фонди ҳифзи иҷтимоӣ, 25%		X	2700,0	
Пардохти фоизи қарз, 15 % дар як сол		X	28,8	1890,2
Баргардонидани қарзи асосӣ, 10%				1279,2
Бақияи қарз, ҳаз. сомонӣ				1,1

Фоида, ҳаз. сомонӣ		10074,5	4078,8	1890,2
Дараҷаи даромадноқӣ,%		48,7	X	147,6

Сарчашма: Ҳисобҳои муаллифон

Давлат аз ҳисоби фоидаи бонк 28,8 ҳаз. сомонӣ даромад мегирад (1890,2 X 1,5%:100), аз ҳисоби андоз аз даромад 1350,0 ҳаз. сомонӣ ва фонди ҳифзи иҷтимоӣ 2700,0 ҳаз. сомонӣ даромад мегирад. Бонк аз ҳисоби фоизҳо дар давоми 75 сол 1890,2 ҳаз. сомонӣ фоида мегирад ва тамоми хароҷотҳояшро ҷуброн менамояд.

Ҳамин тавр дар натиҷаи истифодаи ин модели сармоғгузорӣ ҳамаи тарафҳо фоида ба даст меоранд (ҷадв 6)

**Ҷадвали 6. Самаранокии хоҷагии нафтаъсис аз ҳисоби истифодаи модели лизинги молиявӣ**

Моддаҳои хароҷот			Моделҳои сармоғгузории лизинги молиявӣ	
<b>Хароҷот</b>				
Арзиши лоиҳаи ташкили фермаи молӣ барои истеҳсоли гӯшт ва пашм, ҳаз. сомонӣ			1244,0	
Хариди гӯсфандон, 400 сар, ҳаз.сомонӣ			800,0	
Хариди кӯчкор, 100 сар ҳаз. сомонӣ			250,0	
Музди меҳнати ҷӯпонҳо (6 наф.х 2000х12м			144,0	
Дигар хароҷотҳо (ба як сар гӯсфанд (100 сом.х500)			50,0	
Фоизи бозгашти лизинг барои истифодаи маблағ, %			10,0	
Фоизи хизматрасонии лизингӣ, %			1,0	
Нишондиҳандаҳо	Даромад			Давлат
	Хоҷагӣ	Лизингдиҳанда		
		Паррдохт, 10%	Ҳизматрасонӣ, 1%	
Даромад аз ҳисоби фурӯши барра дар 18 сол, ҳаз. сомонӣ	7200,0	1159,6	X	X
Даромад аз ҳисоби фурӯши пашм	200,0	X	X	X
Хароҷоти истеҳсоли, сомонӣ	4930,0	X	X	X
Пардохти хизматрасонии лизингӣ, ҳаз. сомонӣ	1275,95			1,7
Пардохти арзиши боқимонда, ҳаз. сомонӣ	161,5	161,5	X	X
Пардохти фонди иҷтимоӣ, ҳаз. сомонӣ	720,0			
Хароҷотҳо, ҳамагӣ	7087,45	X	X	X
Андоз аз даромад, ҳаз. сомонӣ	X	X	X	374,0
Фонди ҳифзи иҷтимоӣ, ҳаз. сомонӣ	X	X	X	720,0

Фоида, ҳаз. сомонӣ	312,55	X	116,35	X
Дараҷаи даромадноқӣ,%	4,4	X	9,4	X

Сарчашма: Ҳисобҳои муаллифон

Ҳамин тавр дар натиҷаи истифодаи модели лизинги молиявӣ хоҷагӣ дар давоми 20 соли амали шартнома, метавонад соҳиби рамаи гӯсфанд иборат аз 500 сар, фоидаи умумӣ ба маблағи 312,55 ҳаз. сомонӣ гардида, дараҷаи даромаднокии соҳаро ба 4,4 % расонад. Бо назардошти пурра аз худ намудани рама хоҷагӣ дорои 1244 ҳаз. сомонӣ боигарӣ мегардад. Агар онро фоида ҳисоб намоем, хоҷагӣ дар маҷмӯъ 1556,55 сомонӣ фоида ба даст овардааст. Дарҷаи даромадноқӣ ба 22,0 % баробар мешавад. Лизингдиханда хароҷоти худро ҷуброн намуда, аз ин ҳисоб 116,35 ҳаз. сомонӣ даромади соф ба даст меорад. Дараҷаи даромаднокии лизингдиханда 9,4 фоизро ташкил медиҳад. Давлат дар маҷмӯъ 1095,7 ҳаз. сомонӣ, аз ҷумла аз ҳисоби даромад аз музди меҳнат 374,0 ҳаз. сомонӣ, аз фонди ҳифзи иҷтимоӣ 720,0 ҳаз. сомонӣ ва аз фоидаи лизингдиханда 1,7 ҳаз. сомонӣ даромад мегирад.

Аз се модели, ки самаранокии он муайян карда шудааст, модели лизинги молиявӣ барои хоҷагӣ самараноктар ҳисоб карда мешавад.

Моделҳои самараноки маблағгузори молиявиро пояи асосии рушди ташкили истеҳсолот дар гӯсфандпарварӣ доништа ба чунин ҳулоса омадем:

1. Дар ҷараёни таҳқиқот омилҳои таъсирбахши самаранокии соҳаро ба омилҳои меъёрӣ-ҳуқуқӣ, ташкилӣ - иқтисодӣ, захиравӣ, меҳнатӣ ва сармоягузорӣ ҷудо намуда, дар намуди расм тасвир карда шуданд, ки бе назардошти онҳо рушди соҳаро таъмин намудан аз имкон берун аст. Нишондихандаҳои самаранокии истеҳсоли маҳсулоти гӯсфанд дар хоҷагиҳои кишоварзӣ дар минтақаҳои табиӣ Тоҷикистон дар соли 2019 нишон дод, ки индекси самаранокии истеҳсоли гӯшти гӯсфанд дар вазни зинда дар минтақаҳои даштӣ ба 1.132 баробар бошад, пас ин нишондиханда дар минтақаҳои наздикӯҳӣ ва кӯҳӣ аз 1, 047т аст. Истеҳсоли пашм бошад дар хоҷагиҳои наздикӯҳӣ нисбати дигар минтақаҳо баландтар аст, зеро мардуми кӯҳистон дар партави эълон кардани соли 2019-2021 соли рушди ҳунарҳои мардумӣ истеҳсол ва коркарди пашмо ба амал монда, намудҳои гуногуни матоъҳои пашмӣ, ҷуробҳои помирӣ ва қолинҳои гуногунро истеҳсол менамоянд.

2. Рушди кооперативҳои фурӯши маҳсулоти гӯсфанд ва муттаҳид намудани шаклҳои хурди хоҷагидорӣ имкон медиҳанд системаи захира ва фурӯше ташкил карда шавад, ки манфиатҳои истеҳсолкунандагонро инъикос намуда, фурӯши маҳсулот, нарх ва сифати молро кафолат диҳад.

Дар шароити Тоҷикистон, нархгузорӣ ба маҳсулот зери таъсири рақобати бозор амалӣ мегардад ва он метавонад омилҳои асосии рушди интенсивии соҳа ва ҳавасмандгардонӣ барои зиёд намудани истеҳсоли маҳсулоти босифат, рақобатпазир дар шаклҳои гуногуни идоракунӣ гардад.

3. Ба назари мо муқоисаи ҳолати кунунӣ ва пешниҳодҳо оиди рушди ояндаи он, ки дар ҷадвали 2 оварда шудаанд, метавонад ҳолати ташкили истеҳсолотро дар соҳа беҳтар намояд. Ба назари мо, ҷораҳои беҳтар намудан шароитҳои ташкилӣ- иқтисодии рушди самаранокии ҷойгиркунии гӯсфандпарварӣ: маҳсусгардонии минтақаҳо барои парвариши зотҳои гуногуни гӯсфандон бо самаранокии баланд, рушди шарикӣ давлат бо бахши хусусӣ ва ҷалби сармоягузорӣ, ташаккули механизми нархгузори таъминкунандаи самаранокии истеҳсолот дар соҳа мебошанд.

4. Муҳити минтақабандии гӯсфандонро мо ба 5 қисм тақсим намуда муҳимтарини онҳо: агромуҳит, технологияи инноватсионӣ, ташкилӣ-иқтисодӣ, бозорӣ



ва ичтимой-демографиро чудо намуда, такмили ташкилию иқтисодӣ ҳамчун асоси фаъолияти истеҳсолот дониста системаи чорабиниҳо пешниҳод карда шудаанд.

5. Барои ташкили истеҳсолоти маҳсулоти гӯсфандпарварӣ се модели маблағгузории рушди гӯсфандпарвариро пешниҳод намуда исбот карда шудаанд, ки истифодаи сармоёгузории давлатӣ ва лизинги молиявӣ бештар самараноктаранд ва дар рушди гӯсфандпарварӣ ҳиссагузор шуда метавонанд.

#### Адабиёт

1. Дьяченко И.Л. Овцеводство: производственный и экономический потенциалы // АПК: экономика, управление.- 2009. - № 10. - С. 74-78
2. Методы изучения размещения производительных сил [Интернет ресурс]. - <http://orbook.ru/index-6281.htm>.
3. Методы математической статистики в обработке экономической информации: учебное пособие/ Т.Т. Цембаленко, А.Н. Байдаков и другие ; под ред. Проф. Т.Т. Цембаленко – М. Финансы и статистика, 2007г. С. 200
4. Негматов А. А. «Повышение экономической эффективности производства продукции мясного скотоводства в условиях рынка». // Диссертация на соискание ученой степени кандидата экономических наук// Таджикский аграрный университет имени Шириншоха Шохтемура. –Душанбе 2010 г.
5. Рябушкин Б. «Ресурсные» и «затратные» показатели экономической эффективности производства / Ж. Экономические науки, 1982. №2,
6. Суров А.И., Пикалов А.А. Интенсивное овцеводство [Интернет ресурс]. – [www.tuvaonline.ru](http://www.tuvaonline.ru). Терентьева А.С. Основные направления развития животноводства США на пороге XXI века // США. Канада: экономика, политика, культура, 2000.- № 3. - С. 107-124.
7. Сагинова Б. К. «Повышение эффективности производства и реализации продукции овцеводства в рыночных условиях». // Диссертация на соискание ученой степени кандидата экономических наук// Москва 1998
8. Чистяков М.И. Система показателей планирования экономической эффективности общественного производства / В кн. Проблемы методологии планирования и измерения эффективности производства. – М; Экономика, 1976.

### ЭФФЕКТИВНЫЕ МОДЕЛИ ДЕНЕЖНОГО ФИНАНСИРОВАНИЯ - ОСНОВА РАЗВИТИЯ ОРГАНИЗАЦИИ ПРОИЗВОДСТВА В ОВЦЕВОДСТВЕ

**АШУРОВ ИХТИЁР САИДОВИЧ,**

доктор экономических наук, профессор  
Российско-Таджикского Славянского Университета,  
734025, г. Душанбе, ул. Мирзо Турсунзода, 30.  
Тел.: (+992) 905-55-77-88

**РАСУЛОВА ДАВЛАТМО БУРИЕВНА,**

преподаватель Государственного университета Бохтар имени Н.Хусрава,  
735140, Республика Таджикистан, г. Бохтар, ул. Айни 67.  
Тел.: (+992) 901-06-09-75, E-mail: Rasulova\_0609bk.ru

*В данной статье авторы разделяют действенные факторы эффективности отрасли на нормативно-правовые, организационно-экономические, ресурсные, трудовые и инвестиционные, приводя их в виде рисунков и показывают, что без них невозможно обеспечить развитие отрасли. Рассчитаны показатели эффективности производства овцеводческой продукции, индекс ее эффективности.*

*По мнению авторов, развитие кооперативов по продаже продуктов овцеводства и интеграция малых фермерских хозяйств позволит создать систему заготовки и продажи, отражающую интересы производителей и гарантирующую продажи, цены и качество товаров.*

*В контексте Таджикистана ценообразование на продукцию находится под влиянием рыночной конкуренции и может быть ключевым фактором интенсивного развития отрасли и стимулом для увеличения производства качественной, конкурентоспособной продукции в различных формах управления.*

*По мнению авторов, мерами по улучшению организационно-экономических условий развития эффективности овцеводства являются: специализация регионов по разведению разных пород овец с высокой продуктивностью, развитие государственно-частного партнерства и привлечения инвестиций, формирование механизмов ценообразования, для обеспечения эффективности производства в данной отрасли.*

*Разделив сферу зонирования овец на 5 частей, были предложены три модели финансирования развития овцеводства и доказано, что использование государственных инвестиций и финансового лизинга более эффективно и может внести свой вклад в развитие овцеводства.*

**Ключевые слова:** *развитие овцеводства, интенсификация, организационная, технологическая, экологическая, производственная эффективность, структура производства, хранение и торговля, законы, стратегии, концепции, программы, положения, требование, заявки, конкуренция, ценообразование, нормы.*

## **EFFECTIVE MONETARY FINANCING MODELS AS THE BASIS FOR THE DEVELOPMENT OF ORGANIZATION OF PRODUCTION IN SHEEP BREEDING**

**ASHUROV IKHTIYOR SAIDOVICH,**

Doctor in Economics, Professor of the  
Russian-Tajik (Slavonic) University,  
734025, Dushanbe, 30, Mirzo Tursunzoda str.  
Phone: (+992) 905-55-77-88

**RASULOVA DAVLATMO BURIEVNA,**

Lecturer of Bokhtar State University named after Nosir Khusrav,  
735140, Republic of Tajikistan, Bokhtar, 67, Aini str.,  
Phone: (+992) 901-06-09-75, E-mail: Rasulova\_0609bk.ru

*In this article, the authors divide the effective factors of the industry's efficiency into regulatory, legal, organizational, economic, resource, labor and investment, citing them in the form of pictures and show that without them it is impossible to ensure the development of the industry. There are calculated indicators of efficiency of production of sheep-breeding products, the index of its efficiency.*

*According to the authors, the development of cooperatives for the sale of sheep products and the integration of small farms will create a procurement and sale system that reflects the interests of producers and guarantees sales, prices and quality of goods.*

*In the context of Tajikistan, product pricing is influenced by market competition and can be a key factor of the intensive development of the industry and an incentive to increase the production of high-quality, competitive products in various forms of management.*

*According to the authors, measures to improve the organizational and economic conditions for the development of sheep breeding efficiency are: specialization of regions in breeding different breeds of sheep with high productivity, development of public-private partnerships and attraction of investments, formation of pricing mechanisms to ensure the efficiency of production in the industry.*

*By dividing the scope of sheep zoning into 5 parts, there were proposed three models for financing the development of sheep breeding and it was proved that the use of public investment and financial leasing is more efficient and can contribute to the development of sheep breeding.*

**Key words:** *development of sheep breeding, intensification, organizational, technological, ecological, production efficiency, production structure, storage and trade, laws, strategies, concepts, programs, regulations, requirement, applications, competition, pricing, norms.*

УДК:338.984

## ПОРЯДОК ПЛАНИРОВАНИЯ И ФИНАНСИРОВАНИЯ ОТРАСЛЕЙ СОЦИАЛЬНОЙ СФЕРЫ

**УЛУГХОДЖАЕВА ХОСИЯТ РАУФОВНА,**

доктор экономических наук, профессор финансово-экономического факультета Таджикского  
национального университета

734025, Республика Таджикистан, г. Душанбе, Бинихисорак, студенческий городок

Тел.: (+992) 919-63-27-76. E-mail: [Ukhosiyat@mail.ru](mailto:Ukhosiyat@mail.ru)

**ХАКИМОВ ИФТИХОР БАХТИЁРИДДИНОВИЧ,**

ассистент кафедры управление государственными финансами  
финансово-экономического факультета

Таджикского Национального Университета

734025, Республика Таджикистан, г. Душанбе, Бинихисорак, студенческий городок.

Тел.: (+992) 907-97-15-15. E-mail: [iftikhor\\_1984@mail.ru](mailto:iftikhor_1984@mail.ru)

*В статье рассматривается порядок планирования и финансирования отраслей социальной сферы (система образования и здравоохранения), которые с 2008 года переведены на норматив подушевого финансирования.*

*Первоначально на норматив подушевого финансирования были переведены школы, а затем дошкольные образования.*

*В настоящее время все ВУЗы Республики Таджикистан переходят на норматив подушевого финансирования. В отраслях социальной сферы осуществлен переход от одноканального финансирования на многоканальную систему финансирования, т.е. социальные услуги могут предоставляться как за счет государства, так и за счет целевых (внебюджетных) средств, субсидий и кредитов физических и юридических лиц.*

*Финансирование расходов на реализацию государственных гарантий прав граждан на получение общедоступного и бесплатного общего образования осуществляется на основе принципа нормативного подушевого финансирования в расчете на одного обучающегося.*

*Переход на нормативное подушевое финансирование ориентирован на повышение эффективности бюджетного финансирования, повышение качества бюджетной образовательной услуги общего образования в сочетании с мерами недопущения снижения фактически сложившегося финансирования отдельных образовательных учреждений в течение переходного периода на принципы нормативного подушевого финансирования.*

**Ключевые слова:** социальная сфера, система образования, норматив подушевого финансирования, финансирование, планирование.

Современное социально-экономическое развитие Таджикистана предъявляет высокие требования к человеческому капиталу, фактору экономического роста. Соответственно планирование и финансирование социальной сферы уделяется огромное значение, как части расходов государственного бюджета.

Социальная сфера в Республике Таджикистан относится к приоритетным направлениям финансирования, на развитие которой выделяется более 26% расходов бюджета. Социальная сфера является частью других сфер жизнедеятельности общества и представляет собой самостоятельную подсистему общества.

В настоящее время отсутствует оценка эффективности расходов на образование и здравоохранение, следовательно, сложнее выявить проблемы неэффективного использования средств государства [6, с. 14-19].

Переход на норматив подушевого финансирования отраслей социальной сферы направлено на экономическую эффективность использования бюджетных средств.

Некоторыми авторами выделяется целевая затратно - результативная эффективность [1, с. 141-146].

Авторы согласны, что финансирование социальной сферы (образования и здравоохранения) должны быть эффективны и дать результат в подготовке кадров, специалистов [4, с. 251].

В Республике Таджикистан всем гражданам обеспечено равный доступ качественному образованию, которое является главной целью государственной политики.

Переход на норматив подушевого финансирования социальной сферы связано с финансированием бюджетных средств на каждого ученика в школе, на студента в ВУЗе, и на больного в медицинских учреждениях.

С переходом социальной сферы на норматив подушевого финансирования, с одноканального финансирования на многоканальное финансирование, источниками средств социальной сферы является: не только средства государственного бюджета, но также источники целевых (внебюджетных) средств, средства физических и юридических лиц [2, с. 16-21].

В настоящее время отрасли социальной сферы продолжают испытывать недостаток финансовых и материальных ресурсов, низка оплата труда занятых в них работников, отсутствуют отлаженные механизмы бюджетной и внебюджетной поддержки, современные инструменты инвестирования недостаточны в образовании, здравоохранение, культуру, жилищно-коммунальное хозяйство [3, с. 384].

Нормативное финансирование это создание конкуренции между Вузами как государствами, так и частными коммерческими, а также приведение к сопоставимости затрат на обучение затрат на обучение за счет государственных и целевых фондов [5, с. 63-68].

Базой для планирования являются показатели, дифференцирующиеся как показатели сети учреждений, штатов и контингентов. Расходы планируются в расчете на единицу: а) сети (учреждения); б) обслуживаемого контингента (больного); в) штатную единицу. Поэтому непосредственно планированию предшествует расчет данных показателей.

Переход на нормативно - подушевую форму финансирования всех школьных и дошкольных учреждений нашей страны, был осуществлен постановлением Правительства и на основании Закона РТ «Об образовании». Начиная с 2008 года в республике постепенно стала внедряться система подушевого финансирования в образовательных учреждениях от централизованного финансирования перешли к децентрализованному финансированию, дали самостоятельность образовательным организациям школам Вузам, медицинским учреждениям.

Первоначально на норматив подушевого финансирования были переведены школы, а затем дошкольные образования.

В настоящее время все ВУЗы Республики Таджикистан переходят на норматив подушевого финансирования.

Первоначально на норматив подушевого финансирования были переведены школы, а затем дошкольные образования.

Финансирование социальной сферы отличаются особой сложностью, обусловленной неоднородностью объектов отрасли (коммерческой и некоммерческой направленности), различной формы собственности на финансовые ресурсы (государственная, частная, личная), многообразием финансовых методов и инструментов, отлаженностью во времени эффектами финансовых новаций.

В исследовании проведен количественный структурный анализ расходов учреждений, оказывающих государственные услуги в социальных

отраслях (образование, здравоохранение, культура и т.д.), который показал высокую дифференциацию расходов бюджетов учреждений социальных отраслей по всем основным статьям расходов таким как: фонд оплаты труда основного персонала, фонд оплаты труда административно-управленческого персонала, коммунальные расходы, прочие текущие расходы, в расчете на одного получателя государственных услуг. Объем финансовых ресурсов, направляемых обществом на эти цели, является одним из важнейших экономических показателей, поскольку обеспечивает развитие социальной сферы (табл.1) [7, с. 434-462].

Таблица 1

**Расходы Государственного бюджета в 2014-2019годы (млн. сомони)**

Расходы	2014	2015	2016	2017	2018	2019
Общий объем расходов	14143,1	16277,4	82943,3	22264,1	24187,4	23806,6
государственные органы власти и управления	8294,5	2539,3	1556,8	1651,2	1647,0	1423,2
образование	2516,9	2539,3	3093,7	3572,6	3702,6	4338,6
здравоохранение	1099,1	1037,2	1159,4	1385,2	1538,1	1793,4
Социальная защита населения	2689,0	2637,3	2733,9	3057,5	3156,8	3515,0
Культурно-массовые и оздоровительные мероприятия	586,2	574,3		922,5	744,1	945,9
Жилищно-коммунальное хозяйство и охрана окружающей среды	777,3	1183,3	1286,3	922,5	1154,9	1255,2
Топливно-энергетический комплекс	1838,9	2923,1	7226,2	6280,3	9471,6	4674,3
Отрасль сельского хозяйства, землеустройства и водного хозяйства	936,3	353,4	451,0	689,3	571,5	632,4
Добыча и переработка полезных ископаемых, горнодобывающая промышленность и строительство	143,1	429,1	217,6	157,9	141,9	193,0
Транспорт и коммуникация	1140,7	986,9	948,2	1074,9	1292,0	1196,0
Прочие отрасли экономики и услуг	36,0	25,2	23,8	40,5	53,9	71,1

Исследование показали, что расходы государственного бюджета в 2019 году возросли по сравнению с 2014 годом в 168, 3%. Расходы на образование за этот период



увеличились на 172,4%, а на здравоохранение период возросли на 163,1%. Если удельный вес расходов на образование в общем объеме расходов государственно бюджета в 2014 году составил 17,7%, то в 2019 году расходы на образование возросли и составили 18,2%. А удельный вес расходов на здравоохранения в 2014 году составил 7,7%, в 2019 году вес немного уменьшился и составил 7,5%.

В настоящее время, в отраслях социальной сферы осуществлен переход от одноканального финансирования на многоканальную систему финансирования, т.е. социальные услуги могут предоставляться как за счет государства, так и за счет целевых (внебюджетных) средств, субсидий и кредитов.

Переход на нормативное подушевое финансирование ориентирован на повышение эффективности бюджетного финансирования, повышение качества бюджетной образовательной услуги общего образования в сочетании с мерами недопущения снижения фактически сложившегося финансирования отдельных образовательных учреждений в течение переходного периода на принципы нормативного подушевого финансирования.

### **Литературы**

1. Антипова Т.В., Фадейкина Н.В. Оценка эффективности деятельности бюджетополучателей субъектов сектора государственного управления // «Сибирская финансовая школа» научно-практический журнал. 2008. №5/70, с 141-146.

2. Артемов А. Модернизация государственного управления экономикой / «Экономист» - 2008, №2 с. 16-21

3. Балабанов И.Т. Основы финансового менеджмента. Изд. 2-е. – М.: Финансы и статистика, 1997 – 384с.

4. Батчаев А.Р. Государственное регулирование экономики – М: ОЛИМП Бизнес, 2005. С. 251.

5. Большаков С.В. Финансовая политика и финансовое регулирование экономики переходного периода. // Финансы 2002 г. № 4. С. 63-68.

6. Клавдиенко В. Государственное регулирование экономики (некоторые аспекты теории и мировой опыт) / «Проблемы теории и практики управления», 2005, №6, с. 14-19.

7. Статический ежегодник Республики Таджикистан / Агентство по статистике при Президенте Республики Таджикистан. 2020, С. 434-462.

### **ТАРТИБИ БАНАҚШАГИРӢ ВА МАБЛАҒГУЗОРИИ СОҶАҲОИ ИҶТИМОӢ**

#### **УЛУГХОҶАЕВА ХОСИЯТ РАУФОВНА,**

доктори илмҳои иқтисодӣ, профессор,

Донишгоҳи миллии Тоҷикистон

734025, Ҷумҳурии Тоҷикистон, ш. Душанбе, Биниҳисорак шаҳраки донишҷӯён.

Тел.: (+992) 919-63-27-76. E-mail: [Ukhosiyat@mail.ru](mailto:Ukhosiyat@mail.ru)

#### **ҲАКИМОВ ИФТИХОР БАХТИЁРИДДИНОВИЧ,**

ассистенти кафедраи идоракунии молияи давлатии

Донишгоҳи миллии Тоҷикистон

Ҷумҳурии Тоҷикистон, ш. Душанбе, Биниҳисорак шаҳраки донишҷӯён.

Тел.: (+992) 907-97-15-15. E-mail: [iftikhor\\_1984@mail.ru](mailto:iftikhor_1984@mail.ru)

*Дар мақола тартиби банақшагирӣ ва маблағгузори соҷаҳои иҷтимоӣ (системаи маориф ва тандурустӣ) баррасӣ шудааст, ки аз соли 2008 ба стандарти маблағгузори сарикасии аҳолии гузаронида шудаанд. Дар аввал мактабҳо ба стандарти маблағгузори сарикасӣ ва сипас таълими томактабӣ гузаронида шуданд.*

Дар ҳоли ҳозир, ҳамаи донишгоҳҳои Ҷумҳурии Тоҷикистон ба стандарти маблағгузори ҳар сари аҳоли мегузаранд. Айни замон дар бахшҳои соҳаи иҷтимоӣ гузариши аз маблағгузори якканалӣ ба системаи маблағгузори бисёрканалӣ гузаронида шудааст, яъне. хизматрасони иҷтимоӣ метавонад ҳам аз ҳисоби давлат ва ҳам аз ҳисоби маблағҳои мақсадноки (ғайрибуҷетӣ), субсидияҳо ва қарзҳо ба шахсони воқеӣ ва ҳуқуқӣ расонида шавад.

Маблағгузори хароҷот барои амалӣ намудани кафолатҳои давлатии ҳуқуқҳои шахрвандон барои гирифтани таҳсилоти умумӣ ва роӣгон дар асоси принципи маблағгузори меъёрӣ сари ҳар сари аҳоли ба як хонанда амалӣ карда мешавад.

Гузариши ба маблағгузори меъёрӣ ба ҳар сари аҳоли ба баланд бардоштани самаранокии маблағгузори буҷетӣ, беҳтар намудани сифати хизматрасони таълимии буҷетӣ барои таҳсилоти умумӣ ва дар якҷоягӣ бо чораҳои пешгирии камшавии маблағгузори воқеии муассисаҳои таълимии алоҳида дар давраи гузариши ба принципҳои нигаронида шудааст, маблағгузори меъёрӣ ба ҳар сари аҳоли.

**Калидвожаҳо:** соҳаи иҷтимоӣ, системаи маориф, меъёри маблағгузори сарикасӣ, маблағгузори, банақшагири ва ғайра.

## PROCEDURE FOR PLANNING AND FINANCING OF SOCIAL SPHERE SECTORS

**ULUGHODZHAYEVA KHOSIYAT RAUFOVNA,**

Doctor in Economics, Professor of the Faculty of

Finance and Economics

of Tajik National University

734025, Republic of Tajikistan, Dushanbe, Binihisorak, campus,

Phone: (+992) 919-63-27-76. E-mail: [Ukhosiyat@mail.ru](mailto:Ukhosiyat@mail.ru)

**HAKIMOV IFTIKHOR BAKHTIYORIDDINOVICH,**

Assistant of the Department of Public Finance Management,

Finance and Economics Faculty, Tajik National University,

734025, Republic of Tajikistan, Dushanbe, Binihisorak, campus,

Phone: (+992) 907-97-15-15. E-mail: [iftikhor\\_1984@mail.ru](mailto:iftikhor_1984@mail.ru)

*The article examines the order of planning and financing of social sphere sectors (education and health care system), which since 2008 have been transferred to the standard of per capita financing. Initially, schools were transferred to the per capita financing standard, and then preschool education entities.*

*At present, all higher education institutions of the Republic of Tajikistan are transferring to the standard of per capita financing. There has been made a transition from a single-channel financing to a multi-channel financing system in the social sphere sectors, i.e. social services can be provided both at the expense of the state and at the expense of targeted (off-budget) funds, subsidies and loans of individuals and legal entities.*

*Financing of expenses for the implementation of state guarantees of citizens' rights to receive public and free general education is carried out on the basis of the principle of normative per capita financing per student.*

*The transition to normative per capita financing is aimed at increasing the efficiency of budget financing, improving the quality of budget educational services for general education, combined with measures to prevent a decrease in the actual financing of individual educational institutions during the transition period to the principles of normative per capita financing.*

**Key words:** social sphere, education system, per capita financing standard, financing, planning.



УДК: 339.7

ТАҲАВВУЛИ МУНОСИБАТҶОИ КОНСЕПТУАЛИИ  
ТАҲЛИЛИ СОҲИБКОРӢ

**АЮБОВ ДИЛОВАР МИРЗОШАРИФОВИЧ,**

номзади илмҳои иқтисодӣ, дотсент,  
мудири кафедраи умумидонишгоҳии назарияи иқтисодии  
Донишгоҳи давлатии омӯзгории Тоҷикистон ба номи С. Айни,  
734003, Тоҷикистон, ш. Душанбе, хиёбони Рӯдакӣ, 121.  
Тел.: (+992) 934-55-41-40. E-mail: [d-ayubov@list.ru](mailto:d-ayubov@list.ru)

*Таҳдидҳои нави замони муосир яке аз масъалаҳои муҳимме мебошанд, ки омӯзиши онҳо дар илми иқтисодӣ хусусан соҳибкорӣ мақоми хосса дорад. Зеро дар замони муосир масъалаҳои муносибатҳои соҳибкорӣ ва рушди он махсусан, афзалияти соҳибкории истеҳсолӣ яке аз унсурҳои муҳимтарин ва кафили рушди ояндаи кишвар доништа мешаванд. Ин аст, ки олимону муҳаққиқони ин соҳаи илм дигаргуниҳои ҳаёти иҷтимоӣ иқтисодӣ ва махсусан, пешрафти илмию технологиро дар рушди ин соҳа мебинанд. Бо дарназардошти ин дар мақолаи мазкур масъалаҳои таҳаввули муносибатҳои консептуалии таҳлили соҳибкорӣ, гояҳои олимону муҳаққиқон, муайян намудани хусусиятҳои муҳими он ҳамчун мақсади таҳқиқот интихоб карда шудаанд.*

*Дар мақола муаллиф ба масъалаҳои муҳими назария ва гояҳои олимону муҳаққиқон таваҷҷуҳи хоса зоҳир намудаанд. Қайд карда шудааст, ки бавҷуддодарандаи истеҳсолот ва рушдиҳандаи инноватсия соҳибкор мебошад, яъне бидуни соҳибкорӣ ва инноватсия сонаатикунонии рушди босуръати мамлакатро таъмин карда намешавад. Баъзе фикру андешаҳои муаллиф оид ба ин масоили муосири иқтисодӣ аз ҷониби муаллифон пешниҳод шудааст. Барои фароҳам овардани равандҳои муосири рушди соҳибкорӣ ва таъсири он ба тағйирёбии фаъолияти хоҷагидорию одамон ҳамон вақт қаноатбахитар тафсир карда мешавад, ки баргаиштан ба муқаррароти бунёди илми иқтисод муҳим аст. Умуман ҳама гуна соҳибкор метавонад фаъолияти худро ташиқ қунад ва истеҳсоли самаранокро аз рӯи он ба роҳ монад. Тарзи амалиётҳои соҳибкорӣ дар бозорҳои гуногун бозориносии муайян мекунад, ки худ як қисми илми иқтисод буда, ки маҷмуи фаъолияти соҳибкориро зимни тавлиди маҳсулот, муқараркунии нарх, ташиқи тиҷорат ва ҳавасмандкунии фуруширо дар бозор меомӯзад.*

**Калидвожаҳо:** *иқтисодиёт, соҳибкорӣ, идоракунӣ, хавф, таваккал, инноватсия, саноат, фазои иқтисодӣ, инқилоби илмию техникӣ, таҳаввулотҳо, илм, консептуалӣ, ҷомеа, арзиши изофа, омезишҳои нав, навоарӣ, бозор, давлат, институтсионалӣ, эквивалент, тиҷорат ва ғайра*

Таҳлили давраҳои таърихии иҷтимоӣ иқтисодии башари нишон медиҳанд, ки соҳибкорӣ яке аз умдатарин намудҳои фаъолияти инсон мебошад, ки бевосита барои қонегардонидани талаботҳои аҳоли ва бадаст овардани ғоидаи равона карда шудааст. Аз ин рӯ соҳибкорӣ аз давраҳои аввали ин кишофи ҷомеаи башари пайдо шудааст. Ташаккул ва рушди илми соҳибкорӣ давраи тӯлонии таърихи дар бар мегиранд. Бо ташаккул ёфтани шуури ҷамъияти ва васеъ шудани доираи муносибатҳои иқтисодӣ, каму беш ақидаҳо дар бораи падидаҳои иқтисодӣ ва инъикоси назариявии онҳо ба вучуд омаданд. Ҳамаи илмҳо дар натиҷаи кӯшишҳои одамон барои ҳал намудани мушкилотҳои муайяни ҷамъиятӣ пайдо шудааст. Аз сарчашмаҳои таърихи дунёи қадим бар меояд, ки муносибаҳои иқтисодӣ аз давраҳои қадим вучуд дошт ва одамон кӯшиш мекарданд, ки аз ҷӣ вобаста будани инкишофи ҷамъияти инсонӣ, бо қадом қонунҳо вобаста будани таракқиёти иқтисодиётро дарк намоянд. Аз ин рӯ ақидаҳо оид ба ҳаёти иқтисодӣ ва қонунҳои таракқиёти онро аз лаҳзаи пайдошавиашон ҳамроҳи мекарданд.

Дар айни замон, иқтисодиёти Ҷумҳурии Тоҷикистон, ба монанди дигар кишварҳои пасошӯравӣ, бо пешравиҳои назаррас ва сифатан нав рӯ ба рӯ шудааст. Ин аз он шаҳодат медиҳад, ки воқеан барои рушд намудани фаъолияти соҳибкорӣ дар мамлакат шароити мусоид фароҳам оварда шудааст. Аммо дар ҷумҳурӣ, назарияҳои муосири фаъолияти соҳибкорӣ аз мадди назар дур мондааст, ва ба рушди иқтисодиёти мамлакат асосан таҳияи ғояҳои муосири фаъолияти соҳибкорӣ замина мегузорад.

Инқилоби илмию техникӣ ва таҳаввулотҳои муосири концептуалии илми иқтисод ба таҳияи парадигмаи нави рушди соҳибкорӣ нигаронида шудааст. Барои ба даст овардани шароити ягонаи мусоид ба фаъолияти соҳибкорӣ пурракунии он бо назардошти афзалиятҳо ва маҳдудиятҳои ҳар як мамлакат талаб карда мешавад. Барои фароҳам овардани равандҳои муосири рушди соҳибкорӣ ва таъсири он ба тағйирёбии фаъолияти хоҷагидорӣ одамон ҳамон вақт қаноатбахштар тафсир карда мешавад, ки баргаштан ба муқаррароти бунёдии илми иқтисод муҳим аст. Дар баробари ин, таҳаввулотҳои (эволютсияи) назарияҳои соҳибкорӣ дар ташаккул ва ғояҳои гуногуни назариявӣ дар доираи концепсияҳои рақобаткунандаи иқтисодиёт зоҳир мешавад, ки тағйироти мураккабро дар чараёни гузариш аз иқтисодиёти аграрию саноатӣ ба иқтисодиёти саноатӣ аграрӣ (индустириалӣ) ва табдили он ба як неоиндустириалӣ дучор шударо инъикос мекунад [17, с.151-156].

Дар айни замон дар бознигарию концептуалии ғояҳо дар бораи соҳибкорӣ чор назарияи асосӣ мавҷуд аст (Ҷадвали 1), ки тавачҷӯхи олимонро ба ҷанбаҳои гуногуни он тавсиф мекунад.

**Ҷадвали 1.1.**

**Ғояҳои бознигарию концептуалии тасаввурот дар бораи соҳибкорӣ**

Ғояҳо	Намояндагони мактабҳои иқтисодӣ	Назарияҳо дар бораи фаъолияти соҳибкорӣ
Якум	Р. Кантлон	Дар заминаи меркантилизм пайдо шуда, бо таъкид ба мавҷудияти хавфи соҳибкорӣ алоқаманд аст.
Дуюм	Ж.Б. Сэй, А. Смит, И.Г. Фон Тюнен, Ҷ.С. Милл, К. Маркс	Дар доираи мактаби классикӣ ташаккул ёфта, асосан бо тафсири соҳибкорӣ ҳамчун як намуди хоси фаъолияти эҷодӣ алоқаманданд аст.
Сеюм	А. Маршалл, Л. Валраса, К. Менгера, Ҷ.Б. Кларк, Г. Шмоллер, И. Шумпетер	Ин назария дар натиҷаи инқилоби маржиналистӣ ба вучуд омада, бо баррасии соҳибкорӣ ҳамчун омили чоруми истехсолот ё ҳамчун фаъолияти навоарона, ки харобиҳои созандаи мувозинатро дар иқтисодиёт ба амал меорад, алоқаманданд.
Чорум	Ф. Найт, И. Киртснер, Л. Фон Мизес, Ф.А. фон Хайек, П. Друкер, А. Шапиро, В. Рёпке, А. Гибб, Р. Хизрич	Дар шароити ҳукмронии парадигмаи неоклассикӣ ташаккул ёфта, бо хоҳиши ба назар гирифтани мураккабӣ ва динамикӣ будани муҳити тичоратӣ, таъсири омилҳои институтсионалӣ ва фарҳангӣ ба рафтори соҳибкорон алоқаманданд.

*Манбаъ: аз ҷониби муаллифон тартиб дода шудааст.*

Ғояҳои мазкури концептуалӣ ба ҳам ба таври мураккаб печидаанд. Дар баробари ин, бисёр саволҳои бокӣ мондаанд, ки то ҳол ҳалли қаноатбахши назариявиро наёфтаанд. Пешниҳод мешавад, ки ин ғояҳо на ҳамчун давраҳои ҳукмронии мактабҳои муайяни иқтисодӣ, балки ҳамчун рушди фаъолияти соҳибкорӣ ва ҷанбаҳои нави он мебошад. Дар тафсири онҳо шаклҳои дигар низ ташаккул ёфтаанд.

Аввалин концепсияҳои соҳибкорӣ дар асрҳои XVII –XVIII, вақте ки меркантилизм самти асосии афкори иқтисодӣ баҳисоб мерафт, ба вучуд омадаанд. Дар замони пайдоиши муносибатҳои капиталистӣ савдои дохилию хориҷӣ нақши махсус дошт, ки мавриди тавачҷуҳи марказии меркантилистҳо қарор гирифта, як шакли тижорати хеле хавфнок маҳсуб меёфт. Намояндагони ин назария ба хавфи соҳибкорӣ тавачҷуҳ зоҳир карданд, ки яке аз ин намояндаҳо Ричард Кантилон буд. Р. Кантилонро яке аз асосгузори назарияи тижорат меноманд. Дар асари худ «Эссе дар бораи табиати савдо дар нақшаи умум» Р.Кантиллон қайд мекард, ки «соҳибкор ваъда медиҳад, ки бидуни эътимод барои гирифтани фоида аз ин корхона ба соҳиби замин ё хоҷагии деҳқонӣ маблағи муайяни пулро пардохт мекунад» [4, с.273]. Азбаски нархи бозории маҳсулоти истеҳсолшаванда пешакӣ маълум нест, ба соҳибкор ҳамеша хавфи тижорӣ ҳамроҳӣ мекунад ва «аз ин рӯ, ӯ хоҷагиро дар ҳолати номуайяни идора мекунад» [4, с.273].

Р.Кантиллон чунин мешуморид, ки вазифаи соҳибкор аз фаъолияти иборат аст, ки хусусияти иқтисодӣ дошта, бо хавфи эҳтимолии аз даст додани даромадҳо алоқаманд аст. Ҳамаи субъектҳои иқтисодӣ ба ду қисм ҷудо карда мешаванд: шахсоне, ки бо музди доимӣ (ё иҷора) кор мекунанд ва шахсоне, ки даромади кафолатдиҳанда надоранд – ҳуди соҳибкорон. Дар замони муосир вазифаи соҳибкорро шахсоне, ки касбу кори гуногун доранд иҷро мекунанд ва онҳо ба захираҳои худ таъя намуда, даромадро ба даст меоранд, ки андозаи онҳоро қасе ба онҳо кафолат намедиҳад.

Ташаккули муносибатҳои гуногуни назарияи классикии иқтисодӣ ҳамчун илм ва дар маҷмӯъ ба пайдоиши пурмазмунӣ соҳибкорӣ дар доираи ғояҳои дуввумӣ дарки назариявии тасаввурот дар бораи он мусоидат намуд. Гузашта аз ин, Жан-Батист Сей соҳибкориро ҳамчун фаъолияти эҷодӣ баррасӣ мекунад, ки дар шароити хавф ба ҳамкориҳои ду омили истеҳсолот–меҳнат ва сармоя нигаронида шудааст. Ӯ вазифаҳои соҳибкор (бизнесмен) ва менечер (идоракунанда) –ро аз ҳам ҷудо мекард. Ж.Б. Сэй соҳибкорро шахси эҷодкор меҳисобид: «дар ҳар сурат, зарур аст, то ки соҳибкор шахсе бошад, ки бо зиракӣ, оқилӣ, риояи тартибот, ростқавлӣ шинохта шавад» [20, с.403], менечер, ба ақидаи ӯ, шахсест, ки бо меҳнати якранг ва маъмулӣ машғул буд. Дар асари худ «Рисола дар бораи иқтисоди сиёсӣ» ӯ нақши фаъол ва эҷодкоронаи соҳибкорро таъкид мекард, ки аз ҳисоб сармояи худ фаъолият намуда, дар асоси таваккал маҳсулотро истеҳсол мекунад ва аз талаботи бозор бархӯрдор аст. Дар натиҷаи фаъолият соҳибкор даромаддеро ба даст меорад, ки асосан ҳамчун пардохт барои истифодаи қобилиятҳои нисбатан нодири соҳибкорӣ амал мекунад, «зеро ӯ ба зиммаи худ ҳамаи имконҳои муваффақият ё ноқомии истеҳсолотро ба уҳда мегирад» [20, с.403]. Ж.Б. Сэй хусусияти хавфнокӣ соҳибкориро бо зарурати эҷодкориҳои доимӣ ва қобилияти ба озмоишҳои муайян алоқаманд мекард.

Адам Смит боварӣ дошт, ки ҳадафи соҳибкор зиёд кардани сарвати халқҳост. Вай анғезаи асосии фаъолияти соҳибкориро ҳамчун хоҳиши ҳар як нафар барои беҳтарсозии мавқеи худ медонист ва қайд мекард, ки “дар тӯли ҳаёти мо ақаллан чунин як лаҳза вучуд надорад, ки инсон он қадар аз мавқеи худ қаноатманд бошад, ки ҳеч гоҳ кӯшиш накунад, ки онро бо ин ё он тарз иваз кунад ё беҳтар созад” [19, с.367]. А.Смит соҳибкорро аз мавқеи «шахси иқтисодӣ», яъне фарде, ки оқил, худхоҳ аст ва нақшаҳои

худро ҳамчун ҳадафи ба даст овардани фоидаи ҳадди аксар месозад, арзёбӣ мекунад. Ин сифатҳо, ба ақидаи ӯ, соҳибкоронро аз коргарони кироя ва заминдорон фарқ мекунонад.

Иоганн Фон Тюнен ба он таваччуҳ зоҳир кард, ки соҳибкор ҳамчун «ихтироъкор ва муҳаккиқ дар соҳаи худ», «довталаб (пас аз чуброни харочоти истеҳсолот ва пардохти андозҳо) барои даромади хавфнок ва пешгӯинашавандаи бақия амал мекунад [21, с.66]. Фоидаи соҳибкор ҳамчун даромаде муайян карда мешавад, ки аз фоидаи маҷмӯе, ки аз муомилот пас аз пардохти фоиз ба сармояи гузошташуда ба даст омадааст, боқӣ мемонад. Аз нуқтаи назари ӯ, ин мукофотест барои соҳибкор барои ба дӯши худ гирифтани он хавфҳое, ки аз сабаби пешгӯинашавандагӣ касе онҳоро чуброн намекунад.

Чон Стюарт Милл чунин меҳисобид, ки «вазифаи муҳимтарини соҳибкор – ин таҳлил намудани вазъи бозор, зиёд намудани фоизи истеъмолкунандагон ва таъмини захираҳои меҳнатию ҷой ивазкунии онҳо, инчунин дар кадом фосилаи вақт чӣ қадар сармоя бояд сармоягузорӣ карда шавад, мебошад» [12, с.66]. Андозаи фоидаи соҳибкор, ба ақидаи ӯ, аз баъзе намудҳои пардохт: барои хавф; барои подош аз сармояи исрофшуда; барои меҳнат ва санъати зарурӣ барои назорати истеҳсолот ташақкул меёбад.

Барои фаҳмидани масъалаҳои рушди соҳибкорӣ тадқиқоти Карл Маркс аҳамияти назаррас дорад. К. Маркс яке аз аввалинҳост, ки баррасии иқтисоди саноатиро ҳамчун як низоми таърихан худрушдкунанда, ки ҳаракати он бо ҳамкориҳои қувваҳои истеҳсолкунанда ва муносибатҳои истеҳсоли муайян мешавад, пешниҳод кард. Ӯ дар асоси муносибати фаъолиятӣ ва концепсияи шахси эҷодкор ба омили инсонӣ аҳамияти махсус дода, тасаввуротеро дар бораи он низ инкишоф меод, ки арзиш бо меҳнат ба вучуд меояд ва нерӯи хоҷагидорӣ фаъолияти эҷодии одамонро дар худ таҷассум мекунад, ки танҳо ба шарофати он навовариҳо дар иқтисодиёт ба вучуд оварда шуда, истифода мешаванд. Рақобат дар иқтисоди бозорӣ навигариҳоеро ба амал меорад, ки боиси афзоиши ҳосилнокии меҳнат дар корхонаҳои алоҳида ва дар соҳаи хоҷагии халқ дар маҷмӯъ мегарданд. Дар ин замина, арзиши изофаи барзиёд ва нисбӣ ташақкул меёбад, ки манбаи асосии афзоиши фоида маҳсуб меёбад. К.Маркс ба таҳлили зиддиятҳои синфӣ диққат дода, қайд мекард, ки на капиталистони саноатӣ, балки идоракунандагони саноатӣ (менечерҳо) рӯҳи низоми саноатӣ мебошанд. Ӯ пардохтро барои идоракунӣ ҳамчун подош барои меҳнати баландиқтисоси ҳам корхонаҳои саноатӣ, ҳам тиҷоратӣ аз ҷониби идоракунандагон баррасӣ намуда, фоидаи капиталистро ҳамчун меҳнати пардохтнашуда донистааст; пас, агар ӯ бо сармояи қарзӣ кор кунад, он ба фоиз ва даромади соҳибкорӣ тақсим мешавад. К. Маркс ба он диққат меод, ки дар заминаи истеҳсолоти капиталистӣ дар корхонаҳои сахҳомӣ намудҳои нави қаллобӣ ҳамчун пардохт барои идоракунӣ ба вучуд меоянд. Дар паҳлӯ ва болотар аз менечери воқеӣ аъзои сершумори мудириятҳо ва шӯроҳои назоратӣ ҳастанд, ки барои онҳо идоракунӣ ва назорат воқеан танҳо ҳамчун баҳона барои ғорати сахмдорон ва фоидаи худ мебошанд [9, с.428].

Тамоюли неоклассикие, ки дар илми иқтисод дар заминаи инқилоби маржиналистӣ ба вучуд омадааст, мавҷи нави бознигарии концептуалии соҳибкориро ба вучуд овард. Усулҳои нави маблағгузории корпоративӣ дар нимаи дуҷуми асри XIX боиси он гардид, ки шумораи ширкатҳое, ки дар онҳо нақши капиталистон ва соҳибкорон аксар вақт бо ҳам иваз мешуданд, афзоиш ёфт. Зарурати қатъии фарқгузории байни соҳибкор ва капиталист ба миён омад. Дар асарҳои илмии неоклассикҳо (А. Маршалл, Л. Валрас, К. Менгер) ба он таваччуҳ зоҳир мешавад, ки



соҳибкор ҳамчун менечер амал мекунад, ки дар ӯ вазифаҳои маъмулӣ, ҳаррӯзаӣ ӯ: пайваस्तкунии сармоя ва меҳнат дар раванди истеҳсолот, банақшагири ва назорат ба мадди аввал мебароянд. Фаъолияти соҳибкорӣ, ба ақидаи онҳо, меҳнати дорои таҳассуси муайян дар идоракунии корхона буда, бо мутобиқ кардани истеҳсолот ба шароити тағйирёбандаи бозор, барқарорсозии мувозинат дар иқтисодиёт, таъмини истифодаи оқилонаи захираҳо ва қонеъ гардонидани талаботҳои бавучудоянда алоқаманд аст. Натиҷаи чунин муносибат муаррифии соҳибкорӣ ба унвони омили чоруми истеҳсолот мебошад [18, с.15-16]. Мавқеи мазкурро А.Маршалл ҷонибдорӣ мекард. Вай дар асари худ “Принсипҳои илми сиёсатшиносӣ” қайд кардааст, ки “дониш – ин муҳарриқи тавонотарини истеҳсолоти мост. Он имкон медиҳад, ки табиатро ба худ мутеъ гардонид, нерӯҳои он маҷбур карда шаванд, ки талаботи моро қонеъ гардонанд. Ташкилот ба дониш мусоидат мекунад, он шаклҳои гуногун дорад, яъне шакли корхонаи алоҳида, корхонаҳои гуногуни ҳамон як соҳа, соҳаҳои аз якдигар фарқкунанда ва дар ниҳоят, шакли «давлат» –ро дорад, ки амнияти ҳамаро таъмин мекунад ва кумак дар назари ҳама ҷудо кардани “ташкилот” ба як омили ҳоси истеҳсолот аз ҳама мувофиқ ба назар мерасад” [10, с.208].

Дар рушди назарияи соҳибкорӣ Ӣ. Шумпетер саҳми муҳим гузоштааст. Вай чунин мешуморид, ки фаъолияти соҳибкорӣ қувваи пешбарандаи рушди иқтисодӣ иборат аз татбиқи «омезишҳои нав» мебошад [24, с.278], ки боиси афзоиши истеҳсолот мегардад. Вай менависад, ки «меҳнати соҳибкорӣ, ҷӣ аз ҷиҳати табиати худ ва ҷӣ аз ҷиҳати вазифаи иҷрошаванда, сифатан аз як дигар фарқ дорад: меҳнати идоракунӣ, меҳнати зеҳнӣ, меҳнати ҷисмонӣ ва меҳнати ҳуди соҳибкор [24, с.190]. Ба ақидаи Ӣ. Шумпетер, нишонаҳои ҳоси чунин фаъолият «омезиши мушаххаси дақиқии биниш ва доираи назари маҳдуд бо маҳорати танҳо ба пеш рафтани мебошад. Маҳз ҳамин сифатҳо дар ниҳоят навъро муайян мекунанд» [24, с.191].

Ӣ. Шумпетер чунин мешуморид, ки соҳибкор инқилобҷӣ дар иқтисодиёт мебошад, дар ҳоле ки нақши асосиро дар ин ҷо на ақл, балки ирода ва қобилияти равшан кардани лаҳзаҳои муайяни воқеият мебозад. Ӣ. Шумпетер қобилияти ба танҳои рафтани ва ба одамони дигарон таъсир расониданро бо мафҳумҳои «вазн доштан», «этибор доштан», «маҳорати маҷбуркунӣ ба итоат кардан» [24, с.191]. таъриф мекунад.

Дар маркази назарияи рушди иқтисодии Ӣ.Шумпетер соҳибкор –навоар ҳамчун офарандаи омезишҳои нави омилҳои истеҳсолот, маҳсулоти нав, бозорҳои нав ва технологияҳои нав қарор дорад. Ҳамаи ин омилҳо ба мувозинати низоми иқтисодӣ таъсир расонида, рушди иқтисодиро ҳавасманд мегардонанд. Соҳибкор қодир аст, ки ҷизҳои навро дар амалия, дар истеҳсолот ҷорӣ кунад. Сифатҳои асосии он ҷустуҷӯи доимӣ, истифодаи навоариҳо дар фаъолияти хоҷагидорӣ мебошанд.

Инноватсия на танҳо ҷорӣ намудани технологияҳои нав, балки инчунин ҷорӣ намудани усулҳои нави ташкили истеҳсолот ва идоракунӣ низ мебошад. Соҳибкор омилҳои истеҳсолотро омезиш медиҳад; шаклҳои нави ташкил ва такмил додани омезишҳои тичоратиро меҷӯяд [24, с.129]. Ҳамзамон, ӯ «харобкории созанда» –ро амалӣ сохта, мувозинати бозорро «метарконад». Ӣ. Шумпетер ғоидаро ҳамчун подош барои навоарӣ мешуморад, ки онро қасе ба даст меорад, ки вай нисбат ба дигарон омезишҳои нави қувваҳои истеҳсолкунандаро барвақттар истифода мебарад. Тибқи назарияи Ӣ. Шумпетер, соҳибкор – ин вазифаест, ки метавонад дар шахси воқеӣ таҷассум наёбад.

Соҳибкорӣ падидаи мураккаби иқтисодӣ ва иҷтимоӣ – фарҳангӣ мебошад. Дар асри ХХ ба решаҳои фарҳангӣ–таърихӣ ва иҷтимоии соҳибкорӣ бисёр муаррихон ва ҷомеашиносон назарияи худро баён кардаанд.

Ба ақидаи В. Зомбарт, соҳибкорро аз рӯи муваффақияти ба даст овардааш арзёбӣ кардан мумкин аст, яъне маънои аз дигарон пеш гузаштан, нишон додани бартарии худро нисбат ба дигарон дорад. В. Зомбарт дар асари худ «Буржуаз» қайд мекунад, ки «ба сифати рӯҳияи соҳибкорӣ мо метавонем маҷмӯи ҳамаи сифатҳои рӯҳиявиеро номем, ки барои иҷрои бомуваффақияти корхона заруранд. Аз як тараф, онҳо гуногунанд, зеро аз ҷониби соҳибкор бояд вазифаҳои хеле гуногун амалӣ карда шаванд. Аз тарафи дигар, миқдоран фарқ мекунанд, зеро вазифаҳои, ки соҳибкор бояд вобаста ба андоза ва мушкилоти корхона иҷро кунад, аз ҷиҳати иқтидор аз ҳамдигар бениҳоят фарқ мекунанд. Аммо, соҳибкор агар хоҳад ҳамеша муваффақ шавад, бояд: ғолиб – ташкилотчӣ – савдогар бошад» [3, с.222-223]. Ҳама соҳибкорон дорой як хусусияти умумӣ–зарурати татбиқ намудани рӯҳияи соҳибкорӣ бо истифода аз ғайриҷиҳати инноватсионии худ, ки ба раванди муқаррарии равандҳои иқтисодӣ тағйирот ворид мекунад, мебошад.

Барои рушди соҳибкорӣ ҳавасмандии марбут ба орзуҳои дохилӣ ва ҳавасмандии шахс барои таваққали пули худ барои расидан ба ҳадафҳои муайян: иқтисодӣ ва иҷтимоӣ иқтисодӣ аҳамияти калон дорад. Гузашта аз ин, таъсири ангеҷаҳои навӣ дуюм бо мурури замон афзоиш меёбад. То аввали асри ХХ ғоида (ё даромади соҳибкорӣ) маънои пардохти меҳнати таҳассусноки идоракунии (як намуди музди меҳнат)–ро дошт. Ҳама чиз бо ғояҳои Ч.Б Кларк тағйир ёфт. «Кларк аввалин шуда ғоидаи соҳибкориро (ки ҳамчун барзиёд аз ғоиз ва иҷора баррасӣ мешавад) бо ҷорикунии бомуваффақияти навоариҳои технологӣ, тиҷоратӣ ва ташкилӣ дар ғайриҷиҳати иқтисодӣ пайваст кард» [6, с.894]. Ч. Б. Кларк байни ҳолатҳои статикӣ ва динамикии иқтисод андоза мегузаронад. Вай нишонаҳои рушд «афзоиши аҳоли, афзоиши сармоя, тағйирот дар техника ва технология, шаклҳо ва усулҳои идоракунии, афзалиятҳои истеъмолкунандагон» –ро ба таври возеҳ муайян мекунад. Дар асари Ч.Б Кларк «Тақсими сарват» масъалаи рақобати байни соҳибкорон мавқеи махсусро ишғол менамояд, «аз ҷиҳати назариявӣ, байни соҳибкорон барои ҳар як коргаре, ки ҳузури ӯ дар корхона ба соҳибаш ягон ғоида зиёдтар аз он чизе, ки ӯ ба он медиҳад, таъмин менамояд, мубориза ҷараён дорад. Ва ин мубориза танҳо вақте қатъ мешавад, ки ин ғоида аз байн равад» [6, с.395].

Хусусиятҳои ташаккули ғоида (ба маънои даромади соҳибкорӣ) баррасӣ намуда, Ф. Найт ба ҳулосае меояд, ки дар шароити хавф ва номуайянии он ҳамчун мукофот барои идоракунии муваффақонаи истеҳсолот амал мекунад. Ҳамзамон, ӯ ғоидаро, ки дар иқтисоди статсионарӣ вучуд надорад, ҳамчун арзёбии муваффақона мешуморад. Вай дар асари худ «Хавф, номуайянии ва ғоида» [13, с.519]. таърифи зерини ғоидаро медиҳад: «Ғоида ин фарқияти байни нархи бозории захираҳои истеҳсолии аз ҷониби соҳибкор истифодашуда ва маблағи фурӯши маҳсулоти бо ин захираҳо таҳти роҳбарии ӯ бадастомада мебошад» [13, с.540]. Ғоида аз ҷониби соҳибкороне ба даст оварда мешавад, ки қодиранд тағйиротро дар иқтисодиёт пешгӯӣ кунанд ва барои иҷрои нақшаҳои хатто дар ҳолати хавф омодаанд. Он бо ду намуди номуайянии алоқаманд аст: 1) номуайянии пешбинишаванда, ки эҳтимолияти он ҳисоб ва суғурта карда мешавад (он ба хароҷот дохил мешавад); 2) «номуайянии беназир» (бо сабаби лаппишҳои ғайриҷашмдошти бозор ба вучуд меояд: «даромади соҳибкор мураккаб аст. Яке аз ин унсурҳо – ҳуди даромади оддӣ – аз ду унсур – ҳисобкунӣ ва комёбӣ» иборат аст [13, с.540]. Дар шароити номуайянии комил амал карда, соҳибкор дар



ҳолати пешбини дурусти ҳодисаҳо ва идоракунии бомуваффақият ғоида ба даст меорад. Хусусияти асосии соҳибкор – ин салиқаи «хуби тамрин додашуда», боварӣ ба ҳақиқат ва азми қатъӣ барои исбот кардани он бо зери хавф мондани сармояи худ мебошад.

Л.фон Мизес ба мураккабии ғайбати соҳибкорӣ ишора карда, дар навиштаҳои пешниҳод кардааст, ки он дар асоси тамсилаи шахси эҷодкор баррасӣ шавад, ки метавонад хато кунад, аз таҷрибаи худ биомӯзад ва дар асоси майлҳои худ интиҳоб кунад. Вай соҳибкорро дар муҳити рақобат баррасӣ намуда, қайд мекард, ки барои пирӯзӣ дар муборизаи рақобатӣ соҳибкор бояд «талаботи шадидтарини истеъмолкунандагонро қонеъ гардонад ё онҳоро бо нархи камтар нисбат ба таъминкунандагони куҳна таъмин намояд» [11, с.256]. Барои муайян кардани ниёзҳо ва пайдо кардани усули арзон ё самаранок қонеъ гардонидани онҳо ба ӯ «пеш аз ҳама, мағзи сар ва ғояҳо» лозиманд [11, с.257]. Дар баробари ин, пайдо кардани соҳибкоре, ки ҳам «мағзи сар» ва ҳам «идеяҳо –ро дар худ омезиш медиҳад, хеле мушкул аст. Ба ақидаи И. Киртснер, барои ҳалли масъалаи мазкур соҳибкор касеро даъват мекунад, ки омилҳои истеҳсолотро ташкил карда, захираҳои барои ба итмомрасонии самарабахши амалиёти соҳибкорӣ ӯ заруриро харидорӣ мекунад. Таъсиси ширкати муваффақ аз соҳибкор малака ва қобилиятҳои муайянеро талаб мекунад, ки истифодаи онҳо дар оянда боиси эҷоди маҳсулоти рақобатпазир мегардад. Аз ин рӯ, муваффақияти ширкат аз сохтор ва сифати сармояи инсонӣ вобаста мебошад.

Моҳияти соҳибкорӣ дар фаҳмиши Ф.А. фон Хайек – ҷустуҷӯ ва таҳқиқи имкониятҳои нави иқтисодӣ мебошад [23, с.214]. Ҳар касе, ки дар ғайбати хоҷагидорӣ иштирок мекунад, дорои донишҳо дар бораи имконияти ғайбати истеҳсолии худ ва ниёзҳои истеъмолии худ мебошад. Ҳамаи ин «донишҳо» дар чараёни рақобат ошкор мешаванд, вақте ки ҳар як истеъмолкунанда барои мол ва нархи муайян «овоз медиҳад». Таҳаввулоти назарияи соҳибкориро баррасӣ намуда, бояд қайд кард, ки айни замон тадқиқотҳо дар соҳаи соҳибкорӣ ба таҳияи он муқаррароти муносибатҳои иҷтимоӣ иқтисодии воқеияти гирду атрофи мо равона карда шудаанд, ки ҳанӯз дастовардҳои назарияҳои классикӣ ва неоклассикии афкори иқтисодиро пурра инъикос намекунанд. Ин боиси пайдоиши мавҷи чорум дар бознигарии концептуалии тасаввурот дар бораи соҳибкорӣ гардид. Ҳамзамон, таҳаввули ин ғояҳо дар доираи чараёни асосӣ (мейнстрим) мутобиқи парадигмаи неоклассикии дидани тасвири воқеияти иқтисодӣ сурат мегирад.

Намояндагони назарияи неоинститутсионӣ (Р. Коуз [8, с.307], О.И. Уилямсон, Д. Норт [14, с.127]) ба он таваҷҷуҳ зоҳир мекунанд, ки соҳибкор ҳамчун субъект байни муносибатҳои шартномавӣ ва ташкили ширкат бо мақсади сарфаи хароҷоти транзаксионӣ интиҳобро амалӣ мекунад. Соҳибкорӣ механизми танзимкунанда мебошад, ки аз механизмҳои нарх ва механизмҳои танзими мустақими давлатӣ фарқ мекунад.

Т. Шулте соҳибкорро ҳамчун шахсе муаррифӣ мекунад, ки сармояи кофии инсонӣ дошта, қодир аст масъалаҳоро бо вазъи номувозин дар ғайбати иқтисодӣ ҳаллу фасл намояд [27].

Дар ташаккули мавҷи муосири назарияи соҳибкорӣ асарҳои П. Дрюкер саҳми назаррас гузоштаанд [26, с.331]. Вай чунин мешуморид, ки соҳибкорӣ ғайбати мушаххаси амалист, ки асоси онро донишҳои муосир ташкил медиҳанд. Ҳамзамон, мазмун ва вазифаи соҳибкорӣ навоариҳо мебошанд, ки барои соҳибкорон воситаи маҳсус буда, бо ёрии онҳо тағйиротро ҳамчун имконияти мусоиди амалӣ кардани ғояҳои худ истифода мебаранд. Вазифаҳои соҳибкорон аз ҷустуҷӯи ҳадафмандонаи

манбаъҳои инноватсия ва тағйир додани онҳо иборатанд. П. Друкер соҳибкориро фаъолияти хавфнок ҳисоб намекунад, зеро танҳо онҳое муфлис мешаванд, ки дар ҷое ки корхонаҳояшон фаъолият мекунанд, бесалоҳиятанд. Вай боварӣ дорад, ки соҳибкорӣ атои маҳсул аст (истеъдоде мебошад, ки онро омӯхтан лозим аст) [26, с.331].

Бисёр намояндагони ин назария таваҷҷуҳро ба баррасии ҷанбаҳои идоракунии фаъолияти соҳибкорӣ тамаркуз медиҳанд. Ин ба гузариш ба сатҳи байнифаннии таҳқиқот оид ба масъалаҳои рушди соҳибкорӣ вобаста аст. Асарҳои Г. Пиншот боиси ташаккули мафҳумҳои соҳибкорӣ дар дохили корхонаи амалкунанда («соҳибкории дохилиширкати») гардид, ки қабули соҳибкориро ҳамчун як раванди эҳтимолан хеле васеъ ва бисёрсатҳа тақвият бахшид [26, с.28-48].

Имрӯзҳо тавсифи фаъолияти соҳибкорӣ бо истифода аз назарияҳои гуногун: назарияи тамоюли соҳибкорӣ ва ширкати соҳибкорӣ; назарияи контекстуализатсияи соҳибкорӣ; назарияи тағйироти институтсионалӣ ва соҳибкории институтсионалӣ; назарияи амали коммуникативӣ; назарияи конвенсия; назарияи тичорати аз ҷиҳати ахлоқӣ ва иҷтимоӣ масъул; назарияи тағйироти ташкилӣ; назарияи рақобат; назарияи захираҳо; назарияи қобилиятҳои динамикӣ амалӣ карда мешавад. Ғайр аз он, тафсири низомноки соҳибкорӣ дар асоси назарияи танзими давлатии фаъолияти соҳибкорӣ; назарияи омили вақт; назарияи ғояҳои дароз ва тағйирот дар парадигмаи техникӣ – иқтисодӣ; назарияи рушди фазоии тичорат; назарияи низомҳои инноватсионӣ, тавлид ва интиқоли навоариҳо амалӣ карда мешавад [15, с.12-19]. Дар байни назарияҳои муосири менечменти стратегӣ аҳамияти консепсияи қобилиятҳои динамикӣ дар омӯзиши рафтори рақобатии ширкат меафзояд.

Дар доираи мейнстрими иқтисодӣ, ки ба парадигмаи неоклассикӣ таъяс мекунад, фаҳмиши нодурусти механизмҳои ташаккули робитаҳои амудӣ ва уфуқӣ ва ҳамкории иқтисодии соҳибкорон бо субъектҳои гуногуни иқтисод рушд кардааст. Назарияи неоклассикӣ равандҳои ҳамкории субъектҳои соҳибкориро бо давлат дар шароити бозор ба тариқи хеле содда дар асоси тасаввурот дар бораи мубодилаи эквивалентӣ тафсир мекунад. Пешзаминаи муҳимтарини чунин мубодила баробарҳукукии субъектҳо, ки ба онҳо имкон медиҳад, ки дар муомилоти тичорӣ барои онҳо номусоид иштирок накунанд, инчунин мавҷудияти ҳавасмандии якхела – кӯшиши кам кардани хароҷот ва ба ҳадди аксар расонидани фоида, масалан, аз ҳисоби зиёд кардани ҳаҷми фурӯш, ҳиссаи бозор ва ғайра, мебошанд [16, с.90-111].

Муносибати неинститутсионӣ, ки дар доираи парадигмаи неоклассикӣ ташаккул ёфтааст, ҳамкории муштараки амудии субъектҳои соҳибкориро бо давлат баррасӣ намуда, инчунин амалисозии мубодилаи бозорӣ, эквивалентиро дар доираи институтсионалӣ пешбинӣ менамояд – давлат бояд неъматҳои ҷамъиятиро мутобиқи андозҳои воридотӣ истеҳсол кунад. Агар тавозун ба манфиати давлат вайрон шавад, бартараф кардани амалҳои манфии давлат тавассути хусусигардонӣ, озмунҳои тичорӣ ва ҷорӣ намудани механизмҳои квазибозорӣ талаб карда мешавад. Ин бояд давлатро ба ҷаҳорҷӯбаи мубодилаи бозорӣ, эквивалентӣ баргардонад [16, с.90-111]. Ҳамин тариқ, дар ҷаҳорҷӯбаи маҳкамэтиқодии (ортодоксияи) институтсионалӣ бузургтарин субъекти бозорӣ – давлат – ба хурдтарин субъект – шахсиятии алоҳида баробар карда шуда, мақомҳо бошанд, танҳо ифодаи ғайримустақими иҷтимоӣ ҳосилнокии ниҳой мебошанд.

Назарияи транзаксионӣ ба оқилияти маҳдуд ишора намуда, мавҷудияти асимметрияи иттилоотро дар субъектҳои соҳибкорӣ ва пайдоиши хароҷоти иттилоотиро, ки яке аз намудҳои хароҷоти транзаксионӣ, яъне хароҷоти бастан ва иҷро

кардани шартномаҳоро маҳсуб меёбанд, қайд мекунад. Пайдоиши онҳо инчунин оппортунизм ва дараҷаи баланди махсусгардии дороиҳоро ба вуҷуд меорад (агар дороиҳо универсалӣ ва ивазшаванда бошанд, пас ҳам хавф ва ҳам имконияти истихроҷи иҷора коҳиш меёбанд, аммо дар айни замон, хароҷоти транзаксионӣ низ коҳиш меёбанд). О.И. Уилямсон оппортунизмо ҳамчун пайгирии манфиати шахсӣ бо истифода аз маккорӣ таъриф мекунад. Рафтори мазкур шаклҳои ошкоротарро ба монанди дурӯғгӯӣ, дуздӣ ва қаллобиро дар бар мегирад, вале бар гумон аст, ки бо онҳо маҳдуд мешавад. Аксар вақт зери оппортунизм шаклҳои нозуктари фиреб, ки метавонанд ғаёл ва ғайриғаёл бошанд, ва дар *ex ante* и *ex post* зоҳир шаванд», ғаҳмида мешаванд [22, с.97]. Ин дар ҳолати мушаххасии баланди дороиҳо низ рух медиҳад: истифодаи онҳо «ба таври умум дастрас» намешавад, онҳо аз гардиши молӣ – пулӣ гирифта шуда, дар дохили ширкат маҳдуд карда мешаванд.

Сохторҳои соҳибкорӣ дар фазои иқтисодӣ – замонӣ вазифаҳои гуногуни хоҷагидориро иҷро мекунанд ва мақоми мухталиф доранд, ки на танҳо бо андозаи онҳо, балки бо ҳолат ва сохтори иқтисодии захиравӣ, афзалиятҳои рақобатӣ, омилҳои соҳавӣ, ҳудудӣ, илмӣ –технологӣ ва ғайра муайян мешавад. Кӯшишҳои таҳия намудани стратегияҳои пурмазмунтари тадқиқотӣ барои соҳибкорӣ дар илми иқтисоди муосир аз ҳисоби амалисозии тағйиротҳои муайян дар тамсилаи рафтори оқилона, ки фарқиятҳои калидии байни муносибатҳои рақобатӣ, имкониятҳои таҳлилий ва ҳудуди татбиқи онҳоро муайян мекунанд, таъмин карда мешаванд. Тафовутҳои типологии ба вуҷудояндаи стратегияҳои алтернативӣ бо як навъ маҷмӯи нишонаҳои муҳимтарин: оқилияти абзорӣ ва арзишӣ, комил ва маҳдуд, фардгаро ва коммуникативӣ, иқтисодӣ ва ғайрииқтисодӣ, ки ба афзалиятҳои экзогенӣ ва эндогенӣ асос ёфтаанд, ва ғайра тавсиф карда мешаванд [1, с.110-116].

Табдили мейнстрими илми иқтисод аз ҳисоби таҷдиди намуди он, бидуни таъсир ба «ҳастаи саҳт» ба амал омада, танҳо ба «камарбанди пешгирикунанда» – заминаҳои алоҳида ва тамсилаҳои таҳлилий дахл дорад, ки тағйирёбии онҳо танҳо дар чаҳорҷӯбаи қабулшудаи парадигмалӣ, ки зиёда сад сол пеш ташаккул ёфта, қайҳо кӯҳна шудааст, имконпазир аст. Тақия ба назарияи маҳкамэйтиқоди иқтисодӣ ба позитивизм ва фардгароии методологӣ истифодаи амсилаи кориро муайян мекунад, ки модификатсияи он танҳо дар доираи усули мақсадгузориё имконпазир аст, ки ба тафсири неоклассикии оқилият мувофиқ аст. Тамсилаи неоклассикӣ “ҳадафҳо, ангезаҳо ва афзалиятҳои афродро ҳамчун маълумот қабул карда, танҳо дар бораи воситаҳои муҳокима ронданро роҳ медиҳанд. Ин як тамсилаи мубоқишавӣ маҳсуб меёбад. Масъалаи арзишҳо ҳамчун масъалаи интиҳоби байни ҳадафҳои гуногун, ҳамчун савол аз рӯйи кадом меъёрҳои интиҳоби мазкур амалӣ карда шаванд, аз ҷиҳати методологӣ истисно карда мешавад” [7, с.40]. Дар робита ба ин, таҳаввули назарияҳои мейнстрим воқеан бо тағйирот дар ҷузъи абзории амсилаи рафтори оқилона ҳамроҳӣ карда, ҳастаи ҳавасмандии он боқӣ мемонад [7, с.158].

Принсипи фардгароии методологӣ, ки ҳастаи категориалии мейнстрими иқтисодиро ташкил медиҳад, ҳоло ба аксари концепсияҳо ва тамсилаҳо дохил шудааст [5, с.67-87]. Дар баробари ин, дар доираи методологияи фардгароӣ рафъи мушкилоти марбут ба зарурати ҳамгирошавии ҷанбаҳои фарҳангӣ ва институтсионалӣ ба тамсилаҳо ва концепсияҳои гуногуни рафтори субъектҳои иқтисодӣ ва ғаёлияти соҳибкорӣ муяссар нашуда истодааст. Дар натиҷаи тафсири маҳдуди соҳаи масъалавӣ ва ангезаҳои рафтори субъектҳои иқтисод парадигмаи соддаи таҳқиқи соҳибкорӣ ва биниши таҳрифшудаи механизмҳои ташаккули ғаёлияти соҳибкорӣ ташаккул меёбад [2, с.119-132].

Умуман ҳама гуна соҳибкор метавонад ҷаҳолияти худро ташкил кунад ва истеҳсоли самаранокро аз рӯи он ба роҳ монад. Тарзи амалиётҳои соҳибкорӣ дар бозорҳои гуногун бозоршиносии муайян мекунад, ки худ як қисми илми қисод буда, ки маҷмуи ҷаҳолияти соҳибкориро зимни тавлиди маҳсулот, муқараркунии нарх, ташкили тиҷорат ва ҳавасмандкунии фурушро дар бозор меомузад. Ҳамин тариқ мақсади соҳибкорӣ ин ба даст овардани ғоида ва қонеъ гардонидани талаботҳои ҷамъият бо маҳсулоти нави истеҳсолнамуда ва навоаринамудаи худ мебошад, ки ҳамаи ин дар зерӣ таваккали соҳибкорӣ сурат мегирад.

#### Адабиёт

1. Бирюков, В.В. Универсальное и локальное в развитии цивилизации: роль культурно-ценностных факторов / В.В. Бирюков // Инновационная экономика и общество. 2016. № 3. С. 110–116.
2. Бирюков, В.В. Ценностно-рациональное поведение и системно-эволюционная парадигма структуризации экономики / В.В. Бирюков // Вестник СибАДИ. 2016. № 3(49). С. 119–132.
3. Зомбарт В. Буржуа // Мировая экономическая мысль. Сквозь призму веков: в 5 т. Т.3: Эпоха социальных переломов / отв. ред. Г.Г. Фетисов. М.: Мысль, 2005. С. 222–223
4. Кантильон, Р. Эссе о природе торговли в общем плане // Мировая экономическая мысль. Сквозь призму веков: в 5 т. Т. 1: От зари цивилизации до капитализма / отв. ред. Г.Г. Фетисов. М.: Мысль, 2004. С. 273.
5. Кирдина, С. Методологический индивидуализм и методологический институционализм // Вопросы экономики. 2013. № 10. С. 67–87.
6. Кларк, Дж.Б. Распределение богатства // Мировая экономическая мысль. Сквозь призму веков: в 5 т. Т.2: Восходящий капитализм / отв. ред. М.Г. Покидченко. М.: Мысль, 2005. С. 395.
7. Козловски, П. Этика капитализма. Эволюция и общество. СПб.: «Экономическая школа», 1996. 40с.
8. Коуз, Р. Природа фирмы // Вехи экономической мысли. Теория фирмы. Т. 2 / под ред. В.М. Гальперина. СПб. : Экономическая школа, 2000. С.11–32. 307
9. Маркс, К., Энгельс Ф. Собрание сочинений: в 39 т. Соч. Т. 25. Гл. 23. М.,1982. 428с.
10. Маршалл, А. Принципы экономической науки: в 2 т.; пер. с англ. М.: Прогресс, 1993. Т. 1. 208 с.
11. Мизес, Л. Человеческая деятельность: трактат по экономической теории / Л. Мизес. М.: Экономика, 2000. 256 с.
12. Милль, Дж. С. Основы политической экономии: В 3 т.: пер. с англ. М.: Прогресс, 1980–1981. С.66
13. Найт, Ф. Риск, неопределенность и прибыль // Мировая экономическая мысль. Сквозь призму веков: в 5 т. Т.3: Эпоха социальных переломов / отв. ред. Г.Г. Фетисов. М.: Мысль, 2005. С. 540.
14. Норт, Д. Институты, институциональные изменения и функционирование экономики / Д. Норт. М.: Начало, 1997. 127 с.
15. Орехова, С.В. К дискуссии и динамических способностях фирмы / С.В. Орехова // Современная конкуренция. 2012. № 1 (31). С. 12–19.
16. Ореховский, П. Неэквивалентный обмен и свойство пространства в экономической теории / П. Ореховский // Вопросы экономики, 2010. № 8. С. 90–111.
17. Романенко, Е., Бирюков, В. Неиндустриальная парадигма развития промышленно-предпринимательского сектора в условиях догоняющей экономики /



- Е. Романенко, В. Бирюков // Yale Journal of Science and Education. 2015. – № 1(16). January–June. V. VI. pp. 151–156.
18. Романенко, Е.В. Малое предпринимательство и инновационный характер развития экономики России: монография / Е.В. Романенко. М.: ООО Издательство «Креативная экономика», 2010. 15-16 с.
  19. Смит, А. Исследования о природе и причинах богатств народов // Антология экономической классики: в 2 т. М.: МП «ЭКОНОВ», 1993. Т. 1. С.367
  20. Сэй, Ж.Б. Трактат по политической экономии // Мировая экономическая мысль. Сквозь призму веков: в 5 т. Т. 1: От зари цивилизации до капитализма / отв. ред. Г.Г. Фетисов. М.: Мысль, 2004. С.403
  21. Тюнен, И. Изолированное государство // Мировая экономическая мысль. Сквозь призму веков: в 5 т. Т. 2: Восходящий капитализм / отв. ред. М.Г. Покидченко. М.: Мысль, 2005. С.66
  22. Уильямсон, О.И. Экономические институты капитализма: Фирмы, рынки, «отношенческая» контракция / О.И. Уильямсон. СПб. : Лениздат; CEVPress, 1996. 97 с.
  23. Хайек, Ф. Претензии знания. // Мировая экономическая мысль. Сквозь призму веков: в 5 т. Т.5: в 2 кн. Всемирное издание. Лекции нобелевских лауреатов / отв. ред. Г.Г. Фетисов. М.: Мысль, 2004. Кн. 1. 214-224с.
  24. Шумпетер, Й. Теория экономического развития / Й. Шумпетер. М. Прогресс, 1982. 278.285с.
  25. Drucker, P.F. Innovation and entrepreneurship: Practice and principles / P.F. Drucker. N.Y. etc.: Harper and Row, 1985. 331 p.
  26. Pinchot, G. Intrapreneuring: why you don't have to leave the corporation to become an entrepreneur / G. Pinchot. New York: Harper and Row, 1985. pp. 28–48.
  27. Schultz, W. The Moral Conditions of Economic Efficiency. Cambridge: Cambridge University Press, 2001.

## **ЭВОЛЮЦИЯ КОНЦЕПТУАЛЬНЫХ ОТНОШЕНИЙ АНАЛИЗА ПРЕДПРИНИМАТЕЛЬСТВА**

**АЮБОВ ДИЛОВАР МИРЗОШАРИФОВИЧ,**

кандидат экономических наук, доцент,

заведующий общеуниверситетской кафедрой экономической теории

Таджикского государственного педагогического университета имени С. Айни,

734003, Таджикистан, Душанбе, пр. Рудаки, 121.

Тел.: (+992) 934-55-41-40. E-mail: d-ayubov@list.ru

*Новые современные угрозы являются одним из важнейших вопросов, изучению, которого отводится особое место в экономической науке, особенно в предпринимательстве. Так как в современное время вопросы предпринимательских отношений и их развития, в частности, приоритет промышленного предпринимательства, считаются одним из важнейших элементов и гарантом будущего развития страны. Поэтому ученые и исследователи в этой области науки видят изменения в социально-экономической жизни и, в частности, научно-технический прогресс в развитии этой области. С учетом этого в данной статье в качестве цели исследования выбраны вопросы эволюции концептуального подхода анализа предпринимательства, идеи ученых и исследователей, выявление его важных особенностей.*

*В статье автор уделяет особое внимание важным вопросам теории и идей ученых и исследователей. Было отмечено, что создателем производства и развития инноваций является предприниматель, то есть без предпринимательства и инноваций не может быть*

обеспечена стремительная индустриализация страны. Также представлены некоторые авторские взгляды на эти современные экономические проблемы. Для создания современных процессов развития предпринимательства и его влияния на изменения экономической деятельности людей важно вернуться к базовым принципам экономики и тогда это будет интерпретировано более удовлетворительно. В целом любой предприниматель может организовать свою деятельность и вести эффективное производство. Способ предпринимательских операций на различных рынках определяет маркетолог, который сам является частью экономической науки, изучающий комплекс предпринимательской деятельности при производстве товаров, ценообразовании, организации бизнеса и стимулировании сбыта на рынке.

**Ключевые слова:** экономика, предпринимательство, управление, риск, инновация, промышленность, экономическое пространство, научно-техническая революция, эволюция, наука, концептуальное, общество, добавочная стоимость, новые сочетания, новаторство, рынок, государство, институциональная, эквивалент, бизнес и т.д.

## EVOLUTION OF THE CONCEPTUAL RELATIONSHIP OF ENTREPRENEURIAL ANALYSIS

**AYUBOV DILOVAR MIRZOSHARIFOVICH,**

Candidate in Economics, Associate Professor,  
Head of the University-wide Department of Economic Theory,  
Tajik State Pedagogical University named after S. Aini,  
734003, Tajikistan, Dushanbe, 121, Rudaki ave.,  
Phone: (+992) 93 455 41 40. E-mail: d-ayubov@list.ru

*New modern threats are one of the most important issues, the study of which has a special place in economics, especially in entrepreneurship. As the issues of entrepreneurial relations and its development, in particular, the priority of industrial entrepreneurship are considered one of the most important elements in present time, and a guarantor of the future development of the country. Therefore scientists and researchers in this field of science can see changes in socio-economic life and, in particularly, scientific and technological progress in the development of this field. With this mind, in this article, the issues of the evolution of the conceptual approach to entrepreneurial analysis, the ideas of scientists and researchers, and the identification of its important features have been selected as the purpose of the study.*

*In the article, the author pays special attention to important issues of theory and ideas of scientists and researchers. It was noted that the creator of production and the development of innovation is an entrepreneur, that is, without entrepreneurship and innovation, the development of rapid industrialization of the country cannot be ensured. There were also provided some of the author's views on these modern economic problems. In order to create modern processes of entrepreneurship development and its impact on changes in people economic activities, it's important to return to the basic principles of economics and then it will be interpreted more satisfactorily. In general, any entrepreneur can organize his activities and conduct effective production. The means of entrepreneurial operations in various markets determined by the marketer, who himself is a part of economic science, who studies the complex of entrepreneurial activity in the production of goods, pricing, organizing business and stimulating sales in the market.*

**Key words:** economy, entrepreneurship, management, risk, innovation, industry, economic space, scientific and technological revolution, evolution, science, conceptual, society, value added, new combinations, market, state, institutional, equivalence, business, etc.



УДК: 338.2(575.3)

ТАШКИЛ ВА РУШДИ СОҶИБКОРИИ ЭКОЛОГӢ ДАР ЗАМИНАИ ПРИНСИПИ ИҚТИСОДИ «САБЗ»

**ДОСТИЕВ МАҲМАДШОҲ НАЗАРОВИЧ,**

номзади илмҳои иқтисодӣ, дотсент,  
мудири кафедраи идоракунии молияи давлатии  
Академияи идоракунии давлатии  
назди Президенти Ҷумҳурии Тоҷикистон.  
734025, Тоҷикистон, ш. Душанбе, к. С. Носир, 33.  
Тел.: (+992) 918-11-96-48. E.mail; [dostiev68@mail.ru](mailto:dostiev68@mail.ru)

*Дар мақола масъалаҳои ташкил ва рушди соҳибкории экологӣ дар заминаи принсипи иқтисоди «сабз» баррасӣ карда шудааст. Таъкид шудааст, ки ташкил ва рушди соҳибкории экологӣ дар Ҷумҳурии Тоҷикистон аз манфиат ҳолӣ набуда, метавонад баҳри амалӣ намудани ҳадафҳои асосии стратегияи кишвар дар заминаи принсипи “иқтисоди сабз” фаъолият намуда, саҳми арзандаи ҳешро гузорад.*

*Инчунин, зикр гардидааст, ки соҳаи соҳибкории экологӣ яке аз соҳаҳои асосии иқтисодиёт ба шумор рафта, ба рушди дигар соҳаҳои иқтисоди миллӣ таъсири калон мерасонад. Рушди соҳибкории экологӣ – ташаккули босуръати прогресси илмӣ-техникиро дар тамоми соҳаҳои иқтисодиёти миллӣ таъмин намуда, маҳсулоти аз ҷиҳати экологӣ тоза истеҳсол менамояд ва дар рушди иқтисодии ҳар як субъекти иқтисоди миллӣ, аз ҷумла энергетика, маориф ва тандурустӣ замина мегузорад.*

**Калидвожаҳо:** *иқтисоди сабз, энергетикаи «сабз», иқтисоди рақамӣ, соҳибкории экологӣ, иқтисоди миллӣ, муҳити зист, вазъи экологӣ, рушди иқтисодӣ, мушкилоти экологӣ, беҳатарии экологӣ, ҳадамоти экологӣ.*

Дар замони муосир таъмини рушди босуботи иқтисодӣ ва милликунони Ҳадафҳои рушди устувор (ХРУ), ки дар Стратегияи миллии рушди Ҷумҳурии Тоҷикистон барои давраи то соли 2030 (СМР-2030) дарҷ гардидаанд, яке аз омилҳои калидии расидан ба ҳадафҳои олии стратегияи кишвар маҳсуб меёбад. Мувофиқи санадҳои меъёрии ҳуқуқӣ ва мутобиқи ин ҳуҷҷати стратегӣ ҳадафи олии Ҳукумати Ҷумҳурии Тоҷикистон ин пеш аз ҳама беҳтар намудани сатҳи зиндагии мардуми кишвар тавассути таъмин намудани рушди босуботи иқтисодию иҷтимоӣ ба шумор меравад.

Ҷуноне ки олими ватанӣ н.и.и., дотсент Солеҳзода А. А. қайд намуданд, доир ба амалӣ намудани ҳадафҳо, инчунин дар кишвар ба масъалаи рушди устувори иқтисодию иҷтимоӣ дар асоси принсипи иқтисоди “сабз” тавачҷуҳи хосса зоҳир намуда, ҳамчун нақшаи дурнамои рушди Тоҷикистон арзёбӣ мегардад. Масалан, дар самти таъмини шуғл дар ин ҳуҷҷат ҳавасмандкунии рушди «шуғли сабз», вусъатдиҳӣ ва дастгирии давлатии низоми соҳибкории экологӣ ва бозори хизматрасониҳои экологӣ вазифаи муҳим арзёбӣ мегардад [11].

Ба андешаи мо дар ҳақиқат ташкил ва рушди соҳибкории экологӣ дар Ҷумҳурии Тоҷикистон аз манфиат ҳолӣ набуда, метавонад баҳри амалӣ намудани ҳадафҳои асосии стратегияи кишвар дар заминаи принсипи “иқтисоди сабз” фаъолият намуда, саҳми арзандаи ҳешро гузорад.

Аз ин ҷо хулоса баровардан мумкин аст, ки соҳаи соҳибкории экологӣ яке аз соҳаҳои асосии иқтисодиёт ба шумор рафта, ба рушди дигар соҳаҳои иқтисоди миллӣ таъсири калон мерасонад.

Омили асосии пешбарандаи иқтисодиёти миллӣ ба ҳисоб рафтани соҳибкории экологӣ бо шароитҳои зерин асоснок карда мешавад.

1. Рушди соҳибқорӣи экологӣ - ташаккули босуръати прогресси илмӣ-техникиро дар тамоми соҳаҳои иқтисодӣи миллӣ таъмин менамояд;

2. Соҳибқорӣи экологӣ маҳсулоти аз ҷиҳати экологӣ тоза истеҳсол намуда, дар рушди иқтисодии ҳар як субъекти иқтисоди миллӣ (энергетика, маориф, тандурустӣ ва дигар) замина мегузорад;

3. Аз рушди соҳибқорӣи экологӣ аксар соҳаҳои саноат, махсусан тақвияти истеҳсолоти соҳаҳои саноати сабук, хӯрокворӣ, коркарди маъдан, масолеҳи сохтмон ва ғайра бобати дастрасӣ ба молҳои ниёзи мардум, ба шуғл фаро гирифтани аҳоли ва таъмини зиндагии шоиста вобастагӣ дорад [5].

Ҳамин тавр, истеҳсолоти саноатӣ пешбарандаи иқтисоди миллӣ, таъминкунандаи шуғли аҳоли, сарчашмаи даромади буҷети давлатӣ ва дар маҷмӯъ омили ҳалли масъалаҳои муҳими иҷтимоӣ маҳсуб меёбад [4].

Дар баробари ин, тибқи ақидаи олимони иқтисодӣ аз рӯи сценарияи индустриалию инноватсионӣ манбаҳои рушди иқтисодӣи Тоҷикистон ин истифодаи самараноки сармоӣ инсонӣ, имкониятҳои инфрасохтори нави транзитӣ ва долонҳои иқтисодӣ, инкишофи рушди ба содирот нигаронидашуда ва воридотивазкунанда, густариши содироти хизматрасониҳо ва маҳсулоти дорой арзиши баланди иловашуда, инкишофи зироатҳои органикӣ, манбаҳои барқароршаванда ва аз ҷиҳати экологӣ тозаӣ нерӯ ҳамчун асоси “иқтисоди сабз”, вусъатдиҳии механизми ҳамгироёнаи идоракунии захираҳои об, аз ҷумла рушди ҳамачонибаи сайёҳӣ муайян карда шудаанд [11].

Асосгузори сулҳу ваҳдати миллӣ-Пешвои миллат, Президенти Ҷумҳурии Тоҷикистон муҳтарам Эмомалӣ Раҳмон дар паёми худ “Дар бораи самтҳои асосии сиёсати дохилӣ ва хориҷии ҷумҳурӣ” санаи 21 декабри соли 2021 таъкид намуданд, ки бо вучуди қорҳои анҷомдодашуда ва дастовардҳои зикргардида, ҳамчунин, ҷиҳати ҳалли пурраи мушкилоти мавҷуда Ҳукумати мамлакат вазифадор аст, ки минбаъд низ ба масъалаҳои баланд бардоштани гуногунсамтӣ рақобатнокии иқтисоди миллӣ, густариши раванди рақамикунонии иқтисод, татбиқи «иқтисоди сабз», саноатикунони босуръат, истифодаи технологияҳои инноватсионӣ ва рушди нерӯи инсонӣ афзалият дода, дар ин замина рушди устувору сифатноки иқтисоди миллиро таъмин намояд. [1].

Ҳамчунин Сарвари Давлат иброз намуданд, ки Ҳукумати мамлакат бо дарназардошти тағйирёбии глобалии иқлим ва зарурати рушди энергетикаи «сабз» бояд то охири соли 2022 Стратегияи рушди «иқтисоди сабз» дар Ҷумҳурии Тоҷикистонро қабул карда, татбиқи онро таъмин намояд.

Ҳамчунин, ҷиҳати рақамикунонии бомароми иқтисоди миллӣ ва ташаккул додани заминаи технологияи он ба ислоҳоти соҳаи алоқа тақвият бахшида, гузариши тадриҷӣ ба иқтисоди рақамӣ ва хизматрасониҳои рақамӣ дар ҳамаи соҳаҳо таъмин карда шавад [1].

Дар доираи ташаббусҳои байналмилалӣ Тоҷикистон ханӯз соли 2012 Президенти кишвар муҳтарам Эмомалӣ Раҳмон дар ҷаласаи умумии Конфронси СММ оид ба рушди устувор қайд намуданд: “Мамлақати мо нерӯи бузурги гидроэнергетикӣ дошта, ояндаи он вобаста ба истифодаи самарабахшӯ оқилонаи ин намуди энергия мебошад. Ҳиссаи энергияи нерӯгоҳҳои барқӣ обӣ ба баланси энергетикӣи кишвар 98 фоизро ташкил медиҳад [11].

Чанде баъд дар Форуми дувуми об барои кишварҳои минтақаи Осиё ва Уқёнуси Ором Пешвои миллат доир ба зарурати мутобиқ намудани масъалаҳои об нисбати

ҳалли мушкилоти глобалӣ, аз ҷумла концепсияи “Иқтисоди сабз” ва ҳадафҳои рушди устувор пешниҳоди мухталиф намуданд.

Ҳамин тарик, Асосгузори сулҳу ваҳдати миллӣ-Пешвои миллат, Президенти Ҷумҳурии Тоҷикистон муҳтарам Эмомалӣ Раҳмон аз минбарҳои баланд доир ба масъалаи иқтисоди “сабз” ва рушди устувор дар даҳсолаи охир таклифҳои судманд намудаанд [11].

Табиати иҷтимоии соҳибкории экологӣ маънои мавҷуд будани заминаҳои муайяни иқтисодӣ ва ниёзҳои иҷтимоиро дошта, дар асоси принсипи “иқтисоди сабз” фаъолияти истеҳсолии худро роҳандозӣ менамояд. Маҳз ҳузури тавачҷӯҳи мардум ба хидматҳо ва маҳсулоти экологӣ асоси маънавию ахлоқӣ ва омили пешбарандаи рушди соҳибкории экологӣ мебошад.

Беҳуда нест, ки аввалин бахшҳои соҳибкории экологӣ аз миёнаҳои солҳои 50-уми асри гузашта, замоне пайдо гардидаанд, ки қонунгузориҳои экологӣ ва санитарии гигиенӣ дар тамоми ҷаҳон ташаккул ёфта, ҳаракати оммавии “экологҳои сабз” муқобили ифлосшавии муҳити зист ба вуҷуд омадаанд.

Аввалин ширкатҳо дар баҳши соҳибкории экологӣ ба партофтани партовҳои саноатӣ диққат медоданд. Дар аввал, онҳо дар ИМА, баъдтар дар Ҷопон ва Канада, сипас дар кишварҳои Аврупо пайдо шуданд, ки дар онҳо дар тӯли ду даҳсола як соҳаи пурқудрати ҷамъоварӣ ва коркарди партовҳо бо гардиши миллиардҳо доллар ба вуҷуд омадааст [10].

Бозори соҳибкории экологӣ тадриҷан ба вуҷуд омад, ки ба он чунин корхонаҳо, ба монанди истеҳсоли таҷҳизоти назоратӣ ва ҷенкунӣ, технологияҳои аз ҷиҳати экологӣ тоза ва молҳои экологӣ (таҷҳизоти тозакунии, таҷҳизоти назоратӣ ва ҷенкунӣ) коркард, нобудсозӣ ва интиқоли партовҳои истеҳсолот ва истеъмолот, сӯзонидан ва коркарди партовҳо, ободонии муҳити зист ва ғайра дохил мешаванд.

Соҳибкорие, ки дар доираи муҳити зист ва экология фаъолият менамояд, бояд талаботи санадҳои меъёрии ҳуқуқии баҳши экологияро риоя намуда, самтҳои фаъолияти худро бахри беҳтар намудани вазъи экологии кишвар ва истеҳсоли маҳсулоти аз ҷиҳати экологӣ тоза равона созад [9].

Ба намудҳои соҳибкории экологӣ, инчунин истеҳсоли молҳо бо миқдори ками хлорфторокарбонҳо, металлҳо аз ашёи тақрорӣ, асбобҳо ва таҷҳизоти таҳлилий барои мониторинги равандҳои истеҳсоли, таҷҳизот барои тавлиди энергияи сабз аз манбаҳои ғайримуқаррарӣ, биотехнология дар соҳаи саноати ҳуҷраворӣ ва ғайра дохил мешаванд. [4].

Самтҳои асосии фаъолият дар партави иқтисоди «сабз» дар доираи ташкилотҳои байналмилалӣ, ки махсусан ба соҳибкории экологӣ алоқаманд ҳастанд, инҳоянд:

- ташкили ҷойҳои кории «сабз», ки бо кори арзанда ва беҳатар аз нуктаи назари экологӣ ва санитарӣ алоқаманд буда, ҳамаи соҳаҳои иқтисоди миллиро дар бар мегирад;
- баробарӣ ва кам кардани сатҳи камбизоатӣ. Татбиқи сиёсати баробарии иҷтимоӣ, гендерӣ ва адолати иҷтимоӣ вобасата ба дастрасӣ ба неъматҳои асосӣ ва хизматрасониҳои базавӣ, ҳамзамон кам кардани камбизоатӣ дар тамоми кишварҳо, алалхусус дар кишварҳои даромадашон паст;
- пешбурди сиёсати саноати «сабз», ки бо ҷорӣ намудани технологияҳои каммасраф ва бепартов алоқаманд буда, ташкили экосистема ва инфрасохтори иҷтимоии мусоидро дар шаҳру деҳот дар назар дорад;
- савдои «сабз», ки яке аз қисми асосии сиёсати савдои байникишварӣ ва дохилиро дар бар мегирад. Ин гуна сиёсат бо роҳи ҷорӣ

намудани стандартҳои ягона ва умумӣ ҷиҳати истеҳсоли молу хизматҳои аз ҷиҳати экологӣ тозаи пешниҳодшаванда амалӣ мегардад;

➤ Таълимоти иқтисоди «сабз» дар ҳамаи зинаҳо бо мақсади аз ҷониби тамоми кишри аҳоли дарки масъалаи экологӣ ва маҳдуд будани неъматҳои моддӣ ба роҳ монда мешавад [11].

Ба ақидаи мо ташкил ва рушди соҳибкории экологӣ дар Ҷумҳурии Тоҷикистон аз манфиат холӣ набуда, дар рушди устувори иқтисодию иҷтимоии он, махсусан рушди иқтисоди сабз саҳми арзандаи худро гузошта метавонад. Ва бояд тазаккур дод, ки баҳри дар амал татбиқ намудани ҳадафҳои соҳибкороне, ки ба ин ҷода қадам мениҳанд, нақши бозори қору ҳадамоти экологӣ ва бозори маҳсулоти экологӣ ниҳоят муҳим аст. Илова бар ин, оиди таъсиси ҷойҳои нави қорӣ ва ба қор таъмин намудани шаҳрвандон ҷӣ дар доираи соҳибқорӣ ва ҷӣ дар бозорҳои қору ҳадамоти экологӣ қадамҳои устувор ба шумор меравад.

Чуноне, ки аз таҳлилҳо ва мушоҳидаҳо бармеояд, дар Ҷумҳурии Тоҷикистон бозори қору ҳадамоти экологӣ ва бозори маҳсулоти экологӣ ба таври зарурӣ ва қонёқунандаи талаботи меъёрҳои экологӣ ба роҳ монда нашудааст. Ба мо зарур аст, ки оиди ин самт фаъолиятро пурзӯр намуда, нуфӯзи кишварамонро дар арсаи байналмилалӣ тавассути содирот намудани маҳсулоти аз ҷиҳати экологӣ тоза баланд бардорем [8].

Ба андешаи мо ташкили низоми соҳибкории экологӣ имконият медиҳад, ки ба навъҷудокунии шаклии маҳсулоти ба ҳифзи табиат нигарондашуда, мутобиқати он ба талаботи меъёр ва стандартҳо, ба даст овардани иҷозатномаҳо барои фаъолияти қорхонаҳои саноатӣ бо қорӣ намудани технологияҳои илман асоснокшуда ва пешқадаму ҳозиразамони истеҳсолот таъмин гарданд. Таҳия ва қорӣ намудани чунин механизмҳои низомҳои зикршуда барои рушди устувори экологӣ ғавқулода муҳим мебошад [6].

Дар асоси омӯзиши назари муҳаққиқони гуногун дар диссертатсия аз тарафи муаллиф хусусиятҳои хоси соҳибкории экологӣ ошқор қарда шудааст (қадвали 1).

Қадвали 1

**Хусусиятҳои хоси соҳибкории экологӣ**

<b>Хусусиятҳои хос</b>	<b>Объекти муносибати бозорӣ дар сектори соҳибкории экологӣ</b>
Фаъолияти асосӣ	Истеҳсоли маҳсулот, иҷрои қор ва пешниҳоди хизмат, ки таъиноти ҳифзи табиат қоранд
Таъини мақсад	Ҳамоҳангкунии ҳамқории инсон ва табиат, ҳифзи муҳити атроф
Маҳақи фаъолият	Бепартовии раванди истеҳсолот
Самтҳои асоси рушд	Маҳсулоти босифати аз ҷиҳати экологӣ тоза ва хизматрасонии босифат
Рушди фаъолияти экологии тарқиби илмӣ дошта	Истиқодаи натиҷаҳои дастовардҳои ҳозиразамони илмӣ, усулҳо, асбоб, технологияҳо
Маълумоти экологӣ	Баланд бардоштани сатҳи маълумоти экологӣ ва фарҳанги экологии қадрҳо
Фаъолияти ҳуқуқӣ	Фаъолият дар доираи қонунгузориҳои амалқунандаи экологӣ

**Манбаъ:** Муаллиф тартиб додааст[6].



Бо назардошти дастурамали зикршуда ва махсусиятҳои хоси соҳибкории экологӣ модели концептуалии ташаккул ва рушди устувори соҳибкории экологиро чунин таҳия кардан мумкин аст.



Мавриди зикр аст, ки таҷрибаи пешқадами мамалики хориҷа оид ба ташаккул ва рушди соҳибкории экологӣ омӯхта шуда, бешубҳа барои рушди самти зикршуда дар Ҷумҳурии Тоҷикистон саҳм хоҳад гузошт [6].

Омӯзиши таҷрибаи мамлакатҳои хориҷа оид ба рушди соҳибкории экологӣ гувоҳ аст, ки соҳибкории экологӣ дорони иқтисодӣ зиёдест, ки имкони истифодаи механизмҳои худташаккулёбии соҳаро дар бобати экология, хусусан агар дар ин маврид аз тарафи давлат дастгирии босамар ёбад, ба вучуд меорад. Ба ғайр аз ин, ҳангоми рушди соҳибкории экологӣ раванди ташкили ҷойҳои нави корро пурзӯр намудан мумкин аст ва метавон ваъи муҳити атроф ва сифати зиндагии мардумро бехтар намуд.

Дар бисёр кишварҳои ҷаҳон самти асосии фаъолияти соҳибкории экологӣ-истеҳсоли маҳсулоти аз ҷиҳати экологӣ тоза бо номи «Нерӯи покизаи экологӣ» рушди васеъ пайдо кардааст[2]. Бо назардошти ин, ба андешаи мо дар ҷумҳурӣ омӯзиш ва истифодаи таҷрибаи мамлакатҳои пешрафта оид ба истифодаи нерӯи шамол ва дигар сарчашмаҳои барқароркунандаи энергия, ҳамчунин коркард ва истифодаи дувумбори партовҳоро бештар ба роҳ мондан лозим аст [6].

Дар ҳулоса, қайд намудан зарур аст, ки ваъи экологӣ, ки дар он иқтисодиёти сабзи муосир бояд инкишоф ёбад, зарурияти баррасии мушкилоти ҳуқуқӣ рушди иқтисодиро барои нигоҳдории муҳити табиӣ тақозо менамояд. Соҳибкории экологӣ бошад, дар асоси принсипи иқтисодиёти сабз фаъолият намуда, ба дастгирии давлатӣ зарурати объективӣ дорад. Аз ин дастгирӣ аз бисёр ҷиҳат дурнамои тараққии ояндаи он ва дар амал татбиқ намудани принсипи иқтисодиёти сабз вобаста аст. Бо мақсади рушди фаъолияти соҳибкорӣ, ки ба истифодаи захираҳои табиӣ дар баҳши экология

асос ёфтааст, муттаҳид намудани ин мафҳумҳо ва принципҳо дар санадҳои меъёрию ҳуқуқӣ оид ба танзими давлатии иқтисодиёт мувофиқи мақсад мебошад.

Ҳамин тавр, масъалаҳои истифодаи сарфакоронаи захираҳои табиӣ, ҷорӣ намудани технологияҳо ва таҷҳизоти босарфа ва ҳифзқунандаи табиат, рушди қоидаҳои ташкил, ҳамчунин арзёбии самтҳои асосии инкишоф ва шаклҳои соҳибқорӣ экологӣ, тамоюл ба усулҳои танзими давлатӣ ва дастгирии соҳаи зикршуда таваҷҷуҳи ҳамешагиро металабад ва айни ҳол хеле муҳим мебошад.

#### Адабиёт

1. Паёми Президенти Ҷумҳурии Тоҷикистон, Пешвои миллат муҳтарам Эмомалӣ Раҳмон ба Маҷлиси Олии Ҷумҳурии Тоҷикистон 21 декабри соли 2021 [Захираи электронӣ]//www.president.tj

2. Бобошко, В.И. Особенности экологически ориентированного малого предпринимательства в России [Текст] / В.И. Бобошко, А.А. Гусев // Экономика природопользования. – 2006. - №5. – С.31-40.

3. Досиев М. Н., Каландарова И. М. Нақши соҳибқорӣ экологӣ дар рушди босуботи иқтисодиёти инноватсионии Ҷумҳурии Тоҷикистон [Текст] /М.Н. Досиев, И. М. Каландарова // Материалы международной научно-практической конференции (29–30 ноября 2019 года) // ТУТ, Душанбе -2019. С. 48-52.

4. Досиев М. Н., Мукамалгардонии ташкил ва рушди фаъолияти соҳибқорӣ дар бахши экология [Текст] /М.Н. Досиев, // Паёми ДДТТ 3(32), Душанбе -2020. С. 53-58.

5. Досиев М. Н., Ташкили соҳибқорӣ экологӣ дар Ҷумҳурии Тоҷикистон ва нақши он дар рушди саноат, [Текст] /М.Н. Досиев, // Паёми ДДТТ Душанбе -2021. С. 167-173.

6. Досиев М. Н. Особенности формирования и развития экологического предпринимательства [Текст] / М. Н Досиев// Автореф. дисс. ... канд. экон. наук. – Душанбе, 2019. – С.31-43.

7. Қонуни Ҷумҳурии Тоҷикистон «дар бораи ҳифзи муҳити зист» -Душанбе, 2011.

8. Новоселов, С.Н. Экологическое предпринимательство: сущность, особенности, пути развития [Текст] / С.Н. Новоселов // Электронный научный журнал «Инженерный вестник Дона». -М., 2007–2015, 11 с.

9. Модельный закон «Об основах экологического предпринимательства» [Принят на пятнадцатом пленарном заседании Межпарламентской Ассамблеи государств - участников СНГ] (постановление № 15-6 от 13 июня 2000 года) [Электронный ресурс]. URL: <http://docs.cntd.ru/document>

10. Развитие экологического предпринимательства за рубежом [Электронный ресурс]. URL: <http://lektsii.org/8-20026.html>

11. Солеҳзода А. А., Ҷумҳурии Тоҷикистон: роҳ ба сӯи рушди устувор дар заминаи принципи иқтисоди «сабз» форуми ҷумҳуриявӣ, Хучанд-2020

### ОРГАНИЗАЦИЯ И РАЗВИТИЕ ЭКОЛОГИЧЕСКОГО ПРЕДПРИНИМАТЕЛЬСТВА НА ОСНОВЕ ПРИНЦИПА «ЗЕЛеноЙ» ЭКОНОМИКИ

**ДОСИЕВ МАХМАДШОХ НАЗАРОВИЧ,**

Кандидат экономических наук, доцент,  
Заведующий кафедрой финансового управления  
Академии государственного управления при  
Президенте Республики Таджикистан,  
734025, Таджикистан, г. Душанбе, ул. С. Носира, 33.



Тел.: (+992) 918-11-96-48. E.mail; [dostiev68@mail.ru](mailto:dostiev68@mail.ru)

*В статье рассматривается вопрос организации и развития экологического предпринимательства на основе принципа «зеленой» экономики. Было подчеркнуто, что организация и развитие экологического предпринимательства в Республике Таджикистан не лишено преимуществ и может внести ценный вклад в реализацию основных стратегических целей страны на основе принципа «зеленой экономики».*

*Также было отмечено, что сфера экологического предпринимательства является одной из основных отраслей экономики и оказывает существенное влияние на развитие других отраслей национальной экономики. Развитие экологического предпринимательства обеспечивает быстрое развитие научно-технического прогресса во всех отраслях народного хозяйства, производит экологически чистую продукцию и закладывает основу экономического развития каждого субъекта национальной экономики, в том числе энергетики, образования и здравоохранения.*

**Ключевые слова:** *зеленая экономика, «зеленая» энергетика, цифровая экономика, экологическое предпринимательство, национальная экономика, окружающая среда, экологическая ситуация, экономическое развитие, экологические проблемы, экологическая безопасность, экологическая служба.*

## **ORGANIZATION AND DEVELOPMENT OF ENVIRONMENTAL ENTREPRENEURSHIP ON THE BASIS OF THE PRINCIPLE OF "GREEN" ECONOMY**

**DOSIEV MAHMADSHOH NAZAROVICH,**

Candidate in Economics, Associate Professor,  
Head of the Financial Management Department,

Academy of Public Administration under the  
President of the Republic of Tajikistan,

734025, Tajikistan, Dushanbe, 33, Said Nosir str.,

Phone: (+992) 918-11-96-48. E.mail: [dostiev68@mail.ru](mailto:dostiev68@mail.ru)

*The article discusses the issue on organization and development of environmental entrepreneurship based on the principle of "green" economy. It was emphasized that the formation and development of environmental entrepreneurship in the Republic of Tajikistan is not without advantages and can make a valuable contribution to the implementation of the country's main strategic goals based on the principle of "green economy".*

*It was also noted that the sphere of environmental entrepreneurship is one of the main sectors of the economy and has a significant impact on the development of other sectors of the national economy. The development of environmental entrepreneurship - ensures the rapid development of scientific and technological progress in all sectors of the national economy, produces environmentally friendly products and lays the foundation for the economic development of each subject of the national economy, including energy, education and healthcare.*

**Key words:** *green economy, green energy, digital economy, environmental entrepreneurship, national economy, environment, environmental situation, economic development, environmental problems, environmental safety, environmental service.*

УДК: 311:338.

РУШДИ АГРОТУРИЗМ ДАР ВИЛОЯТИ МУХТОРИ КЎҲИСТОНИ  
БАДАХШОН

**ИМАТЧОЕВ ЗИНАТШО ХИЗМАТЧОЕВИЧ,**

номзади илмҳои иқтисодӣ, дотсент, мудири кафедраи оморӣ  
Донишгоҳи давлатии молия ва иқтисоди Тоҷикистон,  
734067, Ҷумҳурии Тоҷикистон, Душанбе, кӯчаи Нахимов 64/14.  
Тел.: (+992) 988-25-65-81.

**ҶУРАХОНОВ ОЛИМҶОН ҲАЙБУЛЛОЕВИЧ,**

ассистенти кафедраи менечменти  
Академияи идоракунии давлатии назди  
Президенти Ҷумҳурии Тоҷикистон,  
734025, Тоҷикистон, ш. Душанбе, кӯч. Саид Носир, 33.  
Тел.: (+992) 987-27-74-74. E-mail: [jurakhonov.7474@mail.ru](mailto:jurakhonov.7474@mail.ru)

*Туризм деҳот (агротуризм) як баҳши соҳаи сайёҳӣ мебошад, ки ба истифодаи захираҳои табиӣ, фарҳангӣ, таърихӣ ва дигари деҳот ва хусусиятҳои он барои эҷоди маҳсулоти интегралӣ сайёҳӣ нигаронида шудааст. Тибқи рақамҳои расмӣ омор, ҳамасола зиёда аз 700 миллион сайёҳон аз ҷойҳои муайяни сайёра дидан мекунанд, ки аз 12 то 30 фоизи онҳо туризм деҳот мебошанд. Қобили қайд аст, ки туризм аграрӣ (деҳотӣ) як соҳаи камхарҷест, ки барои рушди он дар бисёр минтақаҳо имкониятҳои васеъ барои болоравии сатҳи иҷтимоии аҳоли фароҳам меорад. Ба ин намуди фаъолият ҷалб кардани одамони синну соли қобили меҳнат метавонад вазъи бозори меҳнатро дар шароити афзоиши бекорӣ ва зиёдшавии аҳоли дар деҳот сабук гардонад. Илова бар ин, он имкон медиҳад, ки даромади воқеии одамони синну соли гуногунро афзоиш диҳед, ки онҳо аллакай метавонанд дар соҳаи ҳам моддӣ ва ҳам ғайримоддӣ кор кунанд, ки аз кормандони хидматрасонӣ фишори беиштар ва саломатии ҷисмонӣ талаб намекунанд. Бояд қайд кард, ки суръат баҳшидан ба рушди соҳаи кишоварзӣ дар минтақаҳои алоҳида бо мақсади баланд бардоштани сатҳи диверсификатсияи иқтисодӣ деҳот, рушди баҳши ғайрикишоварзӣ бе кӯмаки ҳамаҷонибаи давлат ғайримкон аст.*

*Дар мақола нишондиҳандаҳои ояндаи рушди соҳаи кишоварзии ВМКБ дар шароити иқтисоди бозорӣ, хусусан баҳши агротуризм баррасӣ ва аҳамияту самаранокии таъкили низомии танзими давлатии кишоварзии мутобиқ ба хусусиятҳои муносибатҳои бозаргонӣ таъкид карда шудаанд. Ба фикри муаллифон, мавҷудияти чунин низом ва фаъолияти дурусти он оид ба дастгирии хоҷагиҳои деҳқонӣ (фермерӣ) ва шаклҳои дигари соҳибқорӣ кишоварзӣ дар шароити иқтисоди бозорӣ ва истиқлоли сиёсӣ ба баҳши аграрии Тоҷикистон дар афзоиши истеҳсолот ва ҳам таъмини суботи иҷтимоӣ рушди устувори ноҳияҳо имкониятҳои васеъро мекушояд.*

**Калидвожаҳо:** кишоварзӣ, рушди устувор, самаранокӣ, комплекси агросаноатӣ, эҷотуризм, муносибатҳои бозорӣ, ноҳияҳои кӯҳсор, танзими давлатӣ, соҳибқорӣ, истеҳсолот, рушди иҷтимоии деҳот.

Туризм деҳот метавонад яке аз механизмҳои баланд бардоштани самаранокии кишоварзии Тоҷикистон ва дар маҷмӯъ иқтисодӣ гардад.

Аксарияти аҳолии Тоҷикистон - зиёда аз 73% дар деҳот зиндагӣ мекунанд. Дар баробари ин, туризм дар деҳоти кишвар комилан рушд накардааст.

Сарфи назар аз он, ки туризм деҳот яке аз асосҳои иқтисодӣ бисёр кишварҳост. Дар Иёлоти Муттаҳида ва Аврупои Ғарбӣ, туризм деҳот дар тӯли 20 соли охир ба як соҳаи мустақили сайёҳӣ ва сердаромад табдил ёфтааст. Дар Юнон ва Кипр туризм деҳот ҳамчун таъғоҳи иқтисодӣ кишвар эътироф шудааст. Туризм деҳот, тибқи ГУС, яке аз панҷ самти стратегияи глобалии рушди сайёҳӣ мебошад.

Туризм деҳот (агротуризм) як баҳши соҳаи сайёҳӣ мебошад, ки ба истифодаи захираҳои табиӣ, фарҳангӣ, таърихӣ ва дигари деҳот ва хусусиятҳои он барои эҷоди маҳсулоти интегралӣ сайёҳӣ нигаронида шудааст. Тибқи омор, ҳамамола зиёда аз 700 миллион сайёҳон аз ҷойҳои муайяни сайёра дидан мекунад, ки аз 12 то 30 фоизи онҳо туризм деҳот мебошанд.

Аммо, ин рақам танҳо туризм байналмилалиро тавсиф мекунад ва шумораи сайёҳони ватанӣ чандин маротиба зиёдтаранд. Туризм дар Тоҷикистон як самти нав, вале хеле умедбахш аст. Бо мурури замон туризм деҳот боиси рушди дигар соҳаҳои кишоварзӣ мегардад; нақлиёт, воситаҳои алоқа, сохтмони манзил ва истироҳат, инфраструктура ва ғайра, инчунин барои пайдо шудани ҷойҳои нави қор шароит фароҳам меоварад.

Илова бар ин, рушди сайёҳии деҳот дар кишварро метавон на танҳо ҳамчун як масъалаи фарҳангӣ ва миллий, балки дар баробари як барномаи бузурги иқтисоӣ арзёбӣ кард.

Зарурати рушди туризм деҳот бо чанд омил алоқаманд аст:

- сатҳи пасти рушди иқтисоӣ иқтисодии деҳа;
- Рафтани сокинони деҳот ба шаҳрҳо ё берун аз кишвар;
- Набудани имкониятҳо барои навсозии шуғл ва зарурати таъсиси ҷойҳои нави қор;
- Дур будани деҳа аз марказҳои саноатӣ, шаҳру ноҳияҳо.

Дар муқоиса бо дигар соҳаҳо, ташкили туризм деҳот якҷанд афзалият дорад:

- Барои оғози тичорати сайёҳӣ, ба сармоягузориҳои қалон эҳтиёҷи махсус вучуд надорад: деҳқонони хоҳишманд метавонанд ин тичоратро бо харҷи камтарин анҷом диҳанд;
- Ба хароҷоти таблиғот эҳтиёҷи зиёд вучуд надорад, зеро маълумот (ҳам мусбат ва ҳам манфӣ) дар бораи ҷойҳои хизматрасонии сайёҳӣ худ аз як меҳмонхона ба меҳмонхонаи дигар паҳн карда мешавад;
- Дар атрофи хоҷагӣҳо, ки бо ин фаъолият машғуланд, инфрасохтори дигар бунёд карда мешавад: нуқтаҳои фурӯши тӯхфаҳо, маҳсулоти хӯроквории маҳаллӣ ва расонидани ҳадамоти гуногун;
- Дар деҳа ҳунармандӣ рушд мекунад, фарҳанги тичоратии сокинон меафзояд;
- Маҳсулоти хӯрокворӣ дар деҳот, баръакси шаҳр, 2-2,5 маротиба арзонтар аст, ки ин хароҷоти сайёҳонро коҳиш медиҳад ва ташрифи онҳоро ба деҳот ҳавасманд мекунад.

Дар таҷрибаи ҷаҳонӣ ду роҳи ташкили туризм деҳот мавҷуд аст:

Якум, туризм ҳамчун истехсолоти ёрирасон. Мардуми деҳа дар баробари дигар фаъолиятҳои иқтисодӣ ба тичорати сайёҳӣ машғуланд. Ҳамзамон онҳо сармоягузоро ҷалб намекунад ва туризм асосан аз ҳисоби худ рушд мекунад. Сониян, баҳши сайёҳӣ ба як намуди тичорат табдил меёбад, на ба ёрдамчӣ, ва ҳама шароит барои сайёҳон фароҳам оварда шудааст - экологӣ, эстетикӣ. Потенсиали ҳаёти деҳот пурра кушода мешавад, дастрасӣ ба маҳсулоти арзони маҳаллӣ, шиносӣ бо хусусиятҳои этнографӣ ва ғайра таъмин карда мешавад.

Ин намуди туризм - яъне туризм сабз дар деҳот ё туризм кишоварзӣ дар Иёлоти Муттаҳида, Аврупои Ғарбӣ ва Туркия васеъ паҳн шудааст. Сайёҳон муддате дар деҳот зиндагӣ мекунад ва таҷрибаи зиндагии кишварро аз худ мекунад.

Ҳоло сайёҳии деҳот дар Тоҷикистон аз рӯи усули аввал рушд мекунад ва иқтидори он амалан истифода намешавад. Набудани меҳмонхонаҳо, роҳҳо ва дигар инфрасохтори сайёҳӣ дар деҳот мушкилоти асосӣ аст. Масалан, агар як сайёҳ ба деҳот сафар кунад, то кӯл, кӯҳ ва ғайра омӯзад, вай бо мушкили дарёфти манзили якшаба

дучор хоҳад шуд. Одатан сайёҳон дар чунин ҳолатҳо хаймаҳоро бо худ мебаранд, ки дар шароити кӯхистон комилан бехатар нест.

Таҳқиқот нишон медиҳанд, ки рушди фарҳанги сайёҳии сокинон ҳатто пеш аз мавҷуд будани инфрасохтор муҳим аст. Дар акси ҳол, туризми деҳот самарабахш нахоҳад буд. Мафҳуми классикии меҳмоннавозӣ, ки дар асоси таълимоти "Меҳмон ҳадяи Худост" амал мекунад, то андозае барои табдил додани туризм ба манбаи даромад монеаҳо эҷод мекунад. Яъне ҳар як сайёҳе, ки ба деҳа меояд, мардуми маҳаллӣ онро меҳмон меҳисобанд ва нисбати онҳо татбиқи қоидаҳои меҳмоннавозӣ баракат доништа мешавад.

Тавре ки дар урфият мегӯянд "гуноҳ аст, вақте меҳмон омада, дар меҳмонхона шабро рӯз мекунад". Дар тӯли ҳама вақт, ки меҳмон дар хона зиндагӣ мекунад, ҳама хидматҳо ба ӯ ройгон дода мешаванд. Чунин вазъиятро дар аксари рустоҳои Тоҷикистон мушоҳида кардан мумкин аст.

Дар шароити ҷаҳони муосир ва рушди иқтисоди бозаргонӣ бо ин роҳ ташкили туризми деҳот душвор аст, зеро он зиёновар хоҳад шуд. Муҳимтар аз ҳама, тамоми сарватҳои табиӣ деҳаи Тоҷикистон аз ҷониби сайёҳон ройгон истифода мешаванд.

Баръакси ин, дар дигар минтақаҳо - ВМКБ, алалхусус дар Хоруғ ва дар ноҳияҳои Балҷувон, Варзоб ва Ромит, назари одамон дар бораи сайёҳӣ нисбатан пешрафт кардааст. Дар баробари бисёр меҳмонхонаҳо, провайдерҳои зиёди хидматрасонии хонагӣ мавҷуданд.

Сокинон манзилҳои худро ба сайёҳон пешниҳод мекунанд. Чунин меҳмонхонаҳои хонагӣ барои сайёҳон, ки имконоти онҳо нисбатан маҳдуд аст, махсусан барои меҳмонхонаҳои ватанӣ хеле дастрас мебошанд. Аз тарафи дигар, соҳибони чунин хонаҳо даромади муносиб мегиранд, ки ин қадамҳои мушаххас барои рушди сайёҳӣ ва ҳунармандии мардуми деҳот мебошад. Ин иқдом ба он марбут аст, ки сайёҳони хоричиро махсусан минтақаҳои кӯхистонӣ, яъне деҳаҳои Тоҷикистон ҷалб мекунанд.

Имрӯз таваҷҷӯҳи сокинони бархе аз рустоҳои кишвар ба соҳаи сайёҳӣ ва ҳунарҳои мардумӣ меафзояд. Масалан, як сокини ноҳияи Мурғоб дар маркази ноҳия як дӯкони ҳунармандӣ кушод, ки дар он на танҳо маҳсулоти худ, балки маҳсулоти ҳунармандони дигари ноҳияро мефурӯшад.

Ассотсиатсияи сайёҳии экологии фарҳангии Помир нақшаҳои рушди соҳаро дар ҳамкорӣ бо сохторҳои давлатӣ ва хусусӣ дар минтақаҳои дурдасти ВМКБ тартиб дода, шабакаи меҳмонхонаҳои хурди муосирро, ки дар паҳлӯи онҳо нуктаҳои фурӯши ҳунарҳои маҳаллӣ ҷойгиранд, таҳия кардааст. маҳсулот таъсис дода мешавад

Чунин таҷрибаро омӯхтан лозим аст, то ки онро дар тамоми Ҷумҳури паҳн кунанд.

Масалан, кишварҳои тамоми ҷаҳон имкониятҳои минтақаҳои рушдбандаро меомӯзанд, алалхусус кӯшиш мекунанд, ки ихтисоси худро бо назардошти хусусиятҳои иқлим, экология, рельеф, олами набототу ҳайвонот ва ғайра пайдо кунанд. Азбаски чунин ихтисоси минтақаҳо барои омӯхтани хусусиятҳои, ки ҷӣ тавр онҳо метавонанд даромад гиранд, кӯмак хоҳад кард. Дар оянда, он ба муаррифии ин минтақаҳо ҳамчун объекти сайёҳӣ мусоидат хоҳад кард.

Роҳнамоӣ кардани таҷрибаи кишварҳои, ки тавонистанд дар рушди туризми деҳот муваффақ шаванд, муфид хоҳад буд. Дар Полша, ки деҳот 93% қаламрави кишварро ташкил медиҳад, таваҷҷӯҳи асосӣ ба рушди туризми деҳот дода мешавад. Кӯдакони мактаб ба "техникаи сайёҳии деҳот" омодагӣ мебинанд ва онҳоро ба ин

тичорат чалб мекунад. Имрӯз дар ин кишвар зиёда аз 27% аҳоли дар соҳаҳои гуногуни туризми деҳот кор мекунад, ки ин таҷрибаи беҳамто аст.

Дар кишварҳои ҳамсояи Тоҷикистон, ба хусус Узбекистон ва Қирғизистон, туризми деҳот низ хеле рушд кардааст. Масалан, туризм дар деҳот дар минтақаҳои Чиззах ва Навоӣ, дар кӯҳҳои Нуратои Узбекистон ба таври васеъ рушд ёфтааст. Дар ин ҷо ба сайёҳон барои шиносӣ бо табиат ва дигар ҷозибҳо шароити хуб фароҳам оварда шудааст. Сайёҳон метавонанд асп, шутур, харро иҷора гиранд ва ба сайру гашт раванд.

Туризми деҳот дар Қирғизистон низ хеле ҷолиб аст, алалхусус «туризми юрт». Бисёре аз ҳунарҳои дастӣ ҳамчун тӯҳфа дар бозорҳои кишвар фурӯхта мешаванд. Дар натиҷа, шумораи сайёҳон, ки ба ин кишварҳо ташриф меоранд, аз нишондиҳандаи Тоҷикистон хеле зиёдтар аст. Масалан, дар соли 2018 ба Қирғизистон ташриф оварданд - 5,5 миллион сайёҳони хориҷӣ, Узбекистон - 5,3 миллион, ки ин нисбат ба Тоҷикистон 4,5 маротиба зиёд аст.

Аз ин лиҳоз сабабҳои мавҷуда, ки бевосита ё бавосита ба рушди туризми деҳот дар Бадахшон таъсир мерасонанд метавонанд инҳо бошанд:

1. Набудани таваҷҷӯҳи сокинони деҳа ба тичорати сайёҳӣ, тарс аз тартиби қабули меҳмонон, надониستاني асосҳои ин тичорат; надониستاني забонҳои хориҷӣ ва нарасидани кадрҳо.

2. Сифати пасти роҳҳо ва дар баъзе ҳолатҳо набудани роҳҳои қобили қабул барои сафар ба ҷойҳои сайёҳӣ. Масалан, роҳи сӯи дараи кӯҳии кули Сарез шикаста ва убурнашаванда аст, ки бо вучуди беҳамто будани табиати кӯлҳо сайёҳонро аз сафар метарсонад.

3. Таъмини пасти хизматрасонӣ ба сайёҳон дар шароити инфрасохтори мавҷудаи деҳа. Ноустувории бозори сайёҳӣ дар деҳа, ки ба мавсимӣ вобаста аст. Аксари агентҳои сайёҳӣ дар мавсимҳои муайян кор мекунад ва дар фасилаҳо (масалан, дар фасли зимистон) онҳо бо дигар корҳо машғуланд. Аҳамият диҳед, ки дуруст истифода бурдани захираҳои табиӣ деҳа метавонад ин мушкилро ҳал кунад. Дар як қатор деҳаҳо шумо метавонед дар фасли зимистон ба лижаронӣ равед. Фақат инфраструктураи заруриро рушд додан лозим аст. Масалан, ин намуди сайёҳиро метавон дар ҷамоати Сағирдашти ноҳияи Дарвоз рушд дод, ки дар он ба намунаи Сафед Дара як маҷмааи калони лижаронӣ бунёд кардан мумкин аст.

Бо мақсади истифодаи босамари захираи замини Кӯҳистони Бадахшон вобаста ба ояндаи неки рушди деҳот тавассути рушди туризми байналмилалӣ ва маҳаллӣ ба ҳадаф мувофиқ аст.

Шакле нест, ки баъди муддате бахши аграрии вилоят ба рушди устувор мерасад. Роҳи ин дар таҷдиди сохтори соҳа ва ҳам равишҳои муосири идоракунии дида мешавад. Суръати воридшавии соҳаи кишоварзӣ ба масири рушди устувор, ки оқибат вазъи иҷтимоию иқтисодии деҳотро куллан дигаргун мекунад, ба омодагӣ ва қобилияти одамон вобастагӣ дорад. Агарчӣ дар вилоят сатҳи маълумоти аграрӣ баланд аст, замони нав акнун на танҳо дониши илмиву ҳифзи воқеаҳо, балки қобилияти такмил додану истифода бурдани ин донишро дар амал талаб менамояд. Ислоҳоти аграрӣ дар соҳаи кишоварзии вилоят на танҳо шакли моликияти бештари корхонаҳо ва сатҳи технология, балки ҳуди одамон - сокинони деҳот, муносибати онҳоро ба зиндагиву кори худ тағйир доданд. Замони нав аз одамон мустақилӣ, корчаллониро металабад. Пеш аз ҳама ин ба роҳбарони корхона, хоҷагӣ ва ширкатҳо дахл дорад, ки бо гузариш ба иқтисоди бозорӣ онҳоро лозим омад услуби рафтарашонро пурра дигаргун созанд ё ҷояшонро ба насли нав диҳанд.



Азбаски 70 дарсади аҳолии Тоҷикистон дар деҳот ба сар мебаранд, агротуризм ба баланд бардоштани сатҳи инфрасохтори наздишаҳрӣ, сифатан беҳтар кардани зиндагии ҳар як сокини деҳа ва ҷалби сармоягузорию иловагӣ ба иқтисодиёт мусоидат хоҳад кард.

Туризм деҳот дар Ғарб ҳарчи бештар маъмул мешавад. Шаҳрвандон аллакай аксар вақт таътили худро дар деҳаҳо мегузаронанд, то нафаси ҳавои тоза гиранд, табиатро тамошо кунанд, дар хонаи деҳқон зиндагӣ кунанд, дар саҳро, боғ кор кунанд ва маҳсулоти тозаро бичашанд.

Аз ин лиҳоз метавон гуфт, ки соҳаи сайёҳиро дар Тоҷикистон рушд дод ва ба сатҳи зиндагии мардуми русто таъсири мусбат мерасонад. Қишлоқ ӯ агротуризм аллакай дар Аврупои Ғарбӣ, Амрикои Шимолӣ ва Австралия суръат гирифтааст, он дар Испания, Италия, Фаронса хуб рушд кардааст, ки ин пеш аз ҳама, ин маъноӣ якҷояшавии муваффақ ва муфидро бо истироҳат бо кор дар деҳот дорад. Аммо баръакси худ деҳқононе, ки аз субҳ то шом дар арақи пешонӣ кор мекунанд, барои сайёҳи шаҳр як навъ "васл" хоҳад буд, маҳфиле, ки ӯро муваққатан аз ташвишҳо, садои шаҳр ва ғайро "чудо мекунад". Сокинони шаҳр ба деҳот омада, дар он ҷо бевосита бо фарҳанг ва урфу одати маҳаллӣ ошно мешаванд ва ҳатто дар корҳои кишоварзӣ иштирок мекунанд. Сайёҳон барои як давраи муайяни ин корҳо меоянд: кишт ӯ чамбоварии ҳосил, дар амалисозии онҳо иштирок мекунанд, дар бораи ҳаёти деҳот маълумот мегиранд, дар бадан ва рӯҳ истироҳат мекунанд. Ин намуди ҳамкорӣ байни деҳқонон ва сайёҳон дар бисёр кишварҳои ҷаҳон сурат мегирад. Дар сайёҳии деҳотӣ истироҳаткунандагонро оромӣ ва мунтазамии ҳаёти деҳот, ҳавои тоза, набудани садо ва нооромии шаҳр, маҳсулоти табиӣ худсохт, эҳсоси наздикӣ ба табиат ва муҳимтар аз ҳама нархҳои қобили мулоҳиза нисбат ба дигар намудҳои истироҳат ҷалб мекунанд. Ва, албатта, сокинони шаҳрро шароити табиӣ ва иқлимӣ - мавҷудияти кӯлҳо, ҷангалҳо, кӯҳҳо, манзараи зебо ва ғайра ҷалб мекунад.

Туризм деҳот яке аз самтҳои муҳим ва ба қадри кофӣ истифоданашудаи рушди иқтисоди муосир ва рушди иҷтимоии Тоҷикистон мебошад. Аммо, рушди он, пеш аз ҳама, ба таҳияи концепсияи самаранок, ҳадафмандона ва дурусти назариявӣ вобаста аст, ки он ҳамчун маҷмуи барномаи давлатӣ амалӣ карда мешавад.

Аҳамият диҳед, ки агротуризм метавонад дар ҳалли мушкилоти иҷтимоӣ иқтисодии деҳот, ки беш аз 75% қаламрави Тоҷикистонро ишғол мекунад, нақши муҳимро бозад, аммо як қисми ночизи ММД-и кишварро таъмин мекунад. Рушди ин намуди сайёҳӣ метавонад дар рафъи кишвар аз камбизоатӣ, инчунин барои беҳтар кардани сатҳи зиндагии сокинони деҳот, таъсири ҷойҳои нави корӣ, афзоиши шуғл ва некӯаҳволӣ кумак кунад. Ҳамаи ин барои эътирофи агротуризм ҳамчун яке аз соҳаҳои ояндадори иқтисодиёт ва фаъолияти низоми давлатӣ замина фароҳам меорад. Он метавонад як омилҳои воқеӣ ва муассири диверсификатсияи на танҳо бахши кишоварзӣ, балки тамоми иқтисодиёти кишвар, манбаи муҳими даромади асосии аҳолии деҳот, хусусан дар доманакӯҳҳо, деҳаҳои кӯҳӣ ва баландкӯҳӣ гардад. Дар таҷрибаи ҷаҳонӣ туризм ва махсусан агротуризм пас аз солҳои 70 -уми асри гузашта ҳамчун як соҳаи алоҳида тафовут дорад. Ҳамин тариқ, дар кишварҳои аз ҷиҳати иқтисодӣ пешрафтаи Аврупо зиёда аз 2 миллион деҳот ба қайд гирифташуда ба агротуризм машғуланд ва ба бучети давлатии ин кишварҳо даромадҳои калон меоранд.

Ҳамзамон, туризм аграрӣ (деҳотӣ) як соҳаи камхарҷест, ки барои рушди он дар бисёр минтақаҳо имкониятҳои васеъ фароҳам меорад. Ба ин намуди фаъолият ҷалб кардани одамони синну соли қобили меҳнат метавонад вазъи бозори меҳнатро дар шароити афзоиши бекорӣ ва зиёдшавии аҳоли дар деҳот сабук гардонад. Илова бар ин,



он имкон медихад, ки даромади воқеии одамони синну соли гуногунро афзоиш диҳед, ки онҳо аллакай метавонанд дар соҳаи ҳам моддӣ ва ҳам ғайримоддӣ кор кунанд, ки аз кормандони хидматрасонӣ фишори бештар ва саломатии ҷисмонӣ талаб намекунанд.

Бояд қайд кард, ки суръат бахшидан ба рушди соҳаи кишоварзӣ дар минтақаҳои алоҳида бо мақсади баланд бардоштани сатҳи диверсификатсияи иқтисодиёти деҳот, рушди бахши ғайрикишоварзӣ бе кумаки ҳамаҷонибаи давлат ғайриимкон аст. Якҷоя кардани кӯшишҳои сатҳҳои минтақавӣ, минтақавӣ ва маҳаллӣ дар якҷоягӣ бо баррасӣ ва ташаббусҳои сармоягузори хусусӣ ва ҷомеа, яъне маҳз шарикӣ давлат ва бахши хусусӣ имкон медихад, ки ба қадри имкон суръатбахшии бунёди нав ва навсозии иншооти мавҷудаи инфрасохтор имконпазир гардад. Узвияти Ҷумҳурии Тоҷикистон дар СУС ба шиддат ёфтани рақобат дар бозор мусоидат мекунад ва тақсими самтҳои дастгирии давлатиро тақозо мекунад. Чораҳои қуттиҳои сабз ба рушди иҷтимоии деҳот, ҳифзи аҳолии деҳот ва таъмини сатҳи зиндагии шоистаи деҳқонон нигаронида шудаанд. Яке аз ин тадбирҳо дастгирии намудҳои алтернативии шуғл мебошад, ки бешубҳа туризми деҳотро дар бар мегирад.

#### **Адабиёт**

1. Территориальное разделение труда и рынок продукции АПК. /Под ред. / Боева В.Р. - М. - 1995. - 178с.
2. Гурский А.В., Соколов Ю.Л., Остапович Л.Ф. Влияние горных условий на растения. – Л., 1961. – С. 31.
3. Баратов Р.Б. Памир и его недра. – М.: Наука. – с. 3; /Гаврилюк А., Ярошенко В//. Памир. – «Планета», 1987. – С. 48.
4. Сельское хозяйство Республики Таджикистан. — 2013-2018гг.
5. Валамат -Заде Т. Некоторые аспекты концепции национальной энергетической безопасности Республики Таджикистан. /Валамат-Заде Т//. Экономика Таджикистана. Стратегия развития. №4. 2000. - С. 88-91.
6. Данные Государственный комитет статистики Республики Таджикистан. Регионы Республики Таджикистан. – Душанбе:- 2019г. С. - 267-274.
7. Михаэль Цинф. Выжить в новой экономике. /Михаэль Цинф//. Журн. Германия, № 5/2001, октябрь–ноябрь, С. - 40

### **РАЗВИТИЕ АГРОТУРИЗМА В ГОРНО БАДАХШАНСКОЙ АВТОНОМНОЙ ОБЛАСТИ**

#### **ИМАТЧОЕВ ЗИНАТШО ХИЗМАТЧОЕВИЧ,**

кандидат экономических наук, доцент,  
заведующий кафедрой статистики

Таджикского государственного финансово-экономического университета.  
734067, Республика Таджикистан, г. Душанбе, улица Нахимова, 64/14.

Тел.: (+992) 988-25-65-81

#### **ДЖУРАХОНОВ ОЛИМДЖОН ХАЙБУЛЛОЕВИЧ,**

ассистент кафедры менеджмента

Академии государственного управления при  
Президенте Республики Таджикистан,

734025, Таджикистан, г. Душанбе, ул. Саида Носира 33,  
Тел.: (+992) 987-27-74-74. E-mail: [jurakhonov.7474@mail.ru](mailto:jurakhonov.7474@mail.ru)

*Сельский туризм (агротуризм) является одной из отраслей туризма, в котором основное внимание направлено на использование природных, культурных, исторических и других ресурсов сельской местности, и их характеристик для создания интегрированных*

*туристических продуктов. Согласно официальным статистическим данным, ежегодно более 700 миллионов туристов посещают определенные места на планете, из которых от 12 до 30 процентов - сельские туристы. Следует отметить, что аграрный (сельский) туризм - это недорогая отрасль, развитие которой во многих регионах дает широкие возможности для повышения социального уровня населения. Вовлечение в эту деятельность трудоспособных людей может облегчить ситуацию на рынке труда в условиях роста безработицы и роста населения в сельской местности. Кроме того, это позволяет увеличить реальные доходы людей разного возраста, которые уже могут работать как в материальной, так и в нематериальной сфере, что не требует от обслуживающего персонала дополнительных стрессов и физического здоровья. Следует отметить, что ускорение развития сельского хозяйства в некоторых регионах с целью повышения уровня диверсификации сельской экономики, развитие несельскохозяйственного сектора невозможно без всесторонней поддержки государства.*

*В статье рассматриваются индикаторы перспективного развития сельскохозяйственной отрасли Горно-Бадахшанской автономной области в условиях рыночной экономики, в частности сферы агротуризма и подчеркнута важность и эффективность создания системы государственного регулирования сельского хозяйства области в соответствии со спецификой рыночных отношений. По мнению авторов, наличие такой системы и её надлежащее функционирование для поддержки дехканских (фермерских) хозяйств и других форм сельского предпринимательства в условиях рыночной экономики и политической независимости, позволит открыть большие возможности для аграрного сектора Таджикистана в росте производства и обеспечении социальной стабильности и устойчивого развития районов.*

***Ключевые слова:** сельское хозяйство, устойчивое развитие, эффективность, агропромышленный комплекс, экотуризм, рыночные отношения, горные районы, государственное регулирование, предпринимательство, производство, социальное развитие села*

## **DEVELOPMENT OF AGRO-TOURISM IN GORNO BADAKHSAN AUTONOMOUS REGION**

**IMATCHOEV ZINATSHO KHIZMATCHOEVICH,**

Candidate in Economics, Associate Professor,  
Head of Statistics Department of the  
Tajik State Financial and Economic University.  
734067, Republic of Tajikistan, Dushanbe, 64/14, Nakhimov str.,  
Phone: (+992) 988-25-65-81.

**JURAKHONOV OLIMJON HAIBULLOEVICH,**

assistant of the Management Department of the  
Academy of Public Administration under the  
President of the Republic of Tajikistan.  
Tajikistan, Dushanbe, 33, Said Nosir str.  
Phone: (+992) 987-27-74-74. E-mail: [jurakhonov.7474@mail.ru](mailto:jurakhonov.7474@mail.ru)

*Rural tourism (agrotourism) is one of the branches of tourism, which focuses on the use of natural, cultural, historical and other rural resources and their characteristics to create integrated tourist products. According to official statistics, more than 700 million tourists are annually visited certain places on the planet, of which 12 to 30 percent are rural tourists. It should be noted that agricultural (rural) tourism is an inexpensive industry, the development of which in many regions provides ample opportunities to increase the social level of the population. The involvement in this activity of able-bodied people can facilitate the situation in the labor market in the face of unemployment and population growth in rural areas. In addition, it allows increasing the real incomes of people of different ages that can already work both in material and in the intangible area,*

*which does not require additional stress and physical health from the service personnel. It should be noted that the acceleration of agricultural development in some regions in order to increase the level of diversification of the rural economy, the development of the non-agricultural sector is impossible without comprehensive support from the government.*

*The article discusses the indicators of the prospective development of the agricultural industry in the Gorno-Badakhshan Autonomous Region under market economy conditions, in particular the agro tourism sphere and emphasized the importance and efficiency of creating a system of state regulation of agriculture in the region in accordance with the specifics of market relations. According to the authors, the availability of such system and its proper functioning for supporting dekhkan farms and other forms of rural entrepreneurship in a market economy conditions and political independence will open up great opportunities for the agricultural sector of Tajikistan in the growth of production and ensuring social stability and sustainable development of the regions.*

**Key words:** *agriculture, sustainable development, efficiency, agro-industrial complex, ecotourism, market relations, mountainous regions, state regulation, entrepreneurship, production, social development of the village.*

УДК: 342.415

**ГУЗАРИШ БА НАСЛИ НАВИ ТЕХНОЛОГИЯИ МОБИЛӢ БО НАЗАРДОШТИ  
МАНФИАТҲОИ ИҚТИСОДӢ**

**МАХКАМОВА ИШКИНИСО ИНОМОВНА,**

омӯзгори калони кафедраи технологияи иттилоотӣ  
ва амнияти иттилоотии

Академияи идоракунии давлатии назди

Президенти Ҷумҳурии Тоҷикистон.

734003, Ҷумҳурии Тоҷикистон, шаҳри Душанбе, кучаи Саид Носир, 33.

Тел.: (+992) 935-81-88-85. E-mail: [mahkamova.ishkiniso@mail.ru](mailto:mahkamova.ishkiniso@mail.ru)

**ТУРСУНОВ ЗАМИРҶОН ЗАРИФҶОНОВИЧ,**

сардори шӯъбаи таҳсилоти ибтидоии касбии

Коллеҷи техникую омӯзгории ноҳияи Рӯдакӣ.

734002, г. Душанбе.

Тел.: (+992) 935-81-88-85. E-mail: [zamid.1985@mail.ru](mailto:zamid.1985@mail.ru)

**УМАРОВА МАНИЖА САЙДАҲМАДОВНА,**

ассистент ва унвонҷӯи дар кафедраи идоракунии молияи давлатӣ,

Академияи идоракунии давлатии назди

Президенти Ҷумҳурии Тоҷикистон.

734003, Ҷумҳурии Тоҷикистон, шаҳри Душанбе, кучаи Саид Носир, 33.

Тел.: (+992) 908-22-32-18. E-mail: [manii.98101@mail.ru](mailto:manii.98101@mail.ru)

*Дар мақолаи мазкур маълумоти умумӣ оиди системаҳои интиқоли бесими шабакавӣ ва технологияҳои «WiMAX» дода шудааст. Инчунин қайд карда шудааст, ки ҳар як технологияи интиқоли бесими шабакавӣ дар замони худ дорои суръати баланди интиқолро доранд. Барои дастгоҳҳои мобилӣ, кам кардани истеъмоли қувваи барқ хеле муҳим аст, ки бо усули махсус ва нави стандартӣ ба роҳ монда шудааст.*

*Инчунин дар мақола стандарти технологияи бесими шабакавӣ далел оварда шудааст, ки «стандарт IEEE 802.16e» ном дорад. Сатҳи физикӣ ва мобилӣ дар якҷоягӣ бо муштариёни алоқаи мобилӣ ва мунтазам дар гурӯҳҳои иҷозатдодашуда маълумот дода шудааст.*

*Бинобар сабаби ҳамин «иловаҳо» (аз сабаби он, ки стандарти «IEEE 802.16e WiMAX» мобилӣ номида мешавад) ва тарзи 802.16e стандартро ба ҷаҳон бефосилаи барномаҳои мобилӣ мекушояд. Дар натиҷа, рақиби ҷиддӣ ба технологияҳои мобилӣ дар наслҳои сеюм ва минбаъда, инчунин технологияҳои дигари бевоситаи бесимӣ мегардад.*

**Калидвожаҳо:** WiMAX, Wi-Fi, стандарт, мобилӣ, информасионӣ, технология, дифраксия, интиқоли бесим.

Системаҳои интиқоли бесими шабакавӣ беш аз тамаддуни инсон вучуд дорад. Бо вучуди ин, дар 15-20 соли охир онҳо якбора таҳким ёфта, яке аз самтҳои асосии рушди саноати телекоммуникатсионӣ тарақӣ гардиданд.

Технологияи муваффақ шуд, ки дастовардҳои на танҳо технологияи дастрасии бесим (Wi-Fi), балки технологияҳои шабакаҳои бесими насли 3-юмро ҷамъоварӣ намуданд. Аз «Wi-Fi» ба «WiMAX», технология интиқол дода шудааст, ки имкон медиҳад суръати баланди интиқоли барқро дар канали радио бе даҳлати ноустуворона ба даст оранд. Чи тавре, ки дар стандартҳои мобилӣ ба монанди UMTS, «CDMA-2000, WiMAX» усулҳои пешрафтаи рамзгузаронии такрорӣ ва такмил додани пакетҳои бефосила истифода мебаранд.

Соли 2004 стандарти беноқили «IEEE 802.16-2004» фарохмачро (широкополосного) табдил ёфт. Сипас, ба назар чунин афтод, ки ҷаҳон қадами наvero ба даст овард, ки дар он мубодилаи иттилооти зудсуръат, интиқоли маълумот ба

телефон ва телевизион, қариб ба ҳама ҷойҳои ҷаҳон дастрас аст. Аммо дере нагузашта, маълум шуд, ки стандарт ин ҳамма нест. Талаботҳои тақсими ресурсҳо, чудо кардани инфраструктураи шабакаҳо, талошҳои чиддии ҳамгирӣ ба хидматрасонӣ аллакай мавҷуданд ва ниҳоят, ҷалбкунандагони муҳтаво ро барои истифодабарандагони охири ба технологияи нав заруранд. Бо вучуди ин, мушкилоти асосӣ ин буд, ки стандарти «IEEE 802.16-2004» ба дастрасии устувор равона карда шудааст: ҷойгиршавии муштарӣ як маротиба ва барои ҳама муайян карда шуд. Дар асри XXI, ин аллакай ҳамчун анахронизм таъдил ёфтааст.

Тағирдиҳии вазъият даъват карда шуд, ки дар охири соли 2005 ҳуҷҷати IEEE Std 802.16e-2005 (28 феввали соли 2006 ҷоп карда шуд), ки он бо даъвати «стандарт IEEE 802.16e» ном дорад. Ин ном комилан дақиқ нест, зеро «IEEE 802.16e» маҷмуи ислоҳсозии стандарти мавҷудаи «802.16-2004» ва илова намудани «сатҳи физикӣ ва мобилӣ дар якҷоягӣ бо муштарӣни алоқаи мобилӣ ва мунтазам дар гурӯҳҳои иҷозатдодашуда» мебошад. Айнан ҳамин «иловаҳо» (аз сабаби он, ки стандарти «IEEE 802.16e WiMAX» мобилӣ номида мешавад) ва тарзи 802.16e стандартро ба ҷаҳон бефосилаи барномаҳои мобилӣ мекушояд. Дар натиҷа, рақибӣ чиддӣ ба технологияҳои мобилӣ дар наслҳои сеюм ва минбаъда, инчунин технологияҳои дигари бевоситаи бесимӣ мегардад.

Пешниҳоди нави IEEE 802.16e чӣ маъноро дорад? Фаҳмондадиҳӣ «мобилӣ» ду категорияи муштарӣро номбар мекунад. Но омади муштарӣ метавонанд дар дохили шабакаи маҳхали ҳаракат кунанд, аммо дар вақти ҷаласаҳои муошират онҳо ҷойгиранд (дар минтақаи сегменти асосӣ ҷойгиранд) масалан, истифодабарандагони нотбукҳо, ки метавонанд дар хонаҳои худ, дар идора, дар ҷойҳои нишастгоҳҳои парки ва ғайраҳо истифода баранд. Агар бақайдгирии фаврӣ дар ҳама гуна нуқтаҳо дар шабака (идеалӣ, шабакаи ҳар як провайдер) барои муштарӣни миёнарав аҳамияти муҳим дорад, пас мунтазам ҳаракат дар ҳақиқат душвор аст. Пеш аз ҳама, тартиби интиқоли абонентӣ аз як стансияи базавӣ (СБ) ба дигар (ё дар байни гурӯҳҳои гуногуни ҳамон СБ) зарур аст, то ки муштарӣ худ инро ҳис накунад. Ин функцияи даъваткунандаи интиқоли ҳендоверӣ мебошад.

Бинобар ин, дар нусхаи нави стандарҳо диққати махсус ба имконияти коҳиши мутаносибӣ банди канал, инчунин технологияи системаҳои антеннаҳои бисёрҷанбаи (MIMO) дода мешавад. Барои дастгоҳҳои мобилӣ, кам кардани истеъмоли қувваи барқ хеле муҳим аст, ки бо усули махсус ва нави стандарти ба роҳ монда шудааст.

Илова бар ин воқеияти мобили, диққати махсуси «IEEE 802.16e» ба сифати хидматрасонӣҳои пешниҳодшуда (QoS) таваҷҷуҳи махсус зоҳир мекунад. Дар ҳақиқат, «IEEE 802.16e» ҳамчун стандарти пешниҳоди хидматрасонии интиқолдиҳанда, аз ҷумла барои муштарӣни мобилӣ ба ҳисоб меравад. Аз ин рӯ, масъалаи «QoS» барои ин технология муҳим аст. Барои фаҳмидани муҳлати ин кор, дар «WiMAX» стандарти «IEEE 802.16e» маъно дорад.

Дар стандарти 802.16 барои таъмини корӣ дар 2 ... 11 ГҲс ва 10-66 ГҲс пешбинӣ шудааст. Дар диапазони 10-66 ГҲс, коммуникатсияи радио танҳо дар суръати бевосита дар байни нуқтаҳои пайвастан имконпазир аст. Характеристикаи стандарт дар ҷадвал 1 оварда шудааст.

Ҷадвали 1. *Характеристикаи стандартӣ.*

Стандарт	Қабул мм.гг	Хати басомад, ГҲс	Моб	Схемаи равонакуни	Суръати интиқол	Васеъги канал, М ГҲс
----------	-------------	-------------------	-----	-------------------	-----------------	----------------------



802.16	12.2001	11 - 66	He	Як баранда	32 - 134,4 Мбит/с	20, 25, 28
802.16-2004	06.2004	2 - 11	He	Як баранда ё 256, ё ин, ки 2048 OFDM	1 - 75 Мбит/с	1,75; 3,5; 7; 14; 1,25; 5; 10; 15; 8,75
802.16-e	12.2005	2 - 11 (фикс.) 2 -6 (моб)	ха	Як баранда ё ин, ки 256, 128, 512, 1024, 2048 OFDM	1 - 75 Мбит/с	1,25; 5; 10; 20

Азбаски технологияи «WiMAX» ба технологияи бесим алоқаманд аст, иттилоот тавассути каналҳои радиои, ки дар байни антеннаҳои дастгоҳҳо, ки қисми шабака ҳастанд, ба вучуд меоянд. Ҳангоми интиқоли мавҷи радио аз таъсири муҳити радиобасомад, параметрҳои муайяни сигнал тағйир медиҳанд. Дар натиҷа, сигнали гирифташуда аз ҳарвақта фарқ мекунад. Дар функсияҳои қории шабакаҳои «WiMAX», дарозии мавҷ на камтар аз 15 см аст, бинобар ин падидаи дифраксионӣ ба назар намерасад. Аз тавачҷӯҳи ду намуди тарғиботи сигнал: дар шароити бевосита ба назар мерасад (LOS - Line of Sight) ва дар сурати мавҷуд набудани бевосита (NLOS - Non Line of Sight) дида мешавад.

Маълумоти информатсионӣ дар сатҳи физикӣ дар шакли пайдарпаи мунтазами қисматҳо мегузарад. Ҳар кадр муайяни дарозии дорад (2 (2,5) ... 20 мс), бинобар ин қобилияти иттилоотии он аз меъёри рамз ва усули модулятсия вобаста аст «IEEE 802.16» аз шабакаҳои рақамӣ дуплексӣ. Ин имкон медиҳад, ки FDD муваққати TDD тақсими аз каналҳои болорафта ва поёнрафта мебошад. Дар каналҳои дуплексҳои муваққати, кадри зергурӯҳҳо ва зеристгоҳҳо (тақсими онҳо дар вақти амалиёт вобаста ба талаботи маҷмӯи васеъ барои каналҳои ҷудогардида ва пастшавӣ), ки аз ҷониби махсуси ҷудо кардани мешаванд, фосилаи махсуси муҳофизатӣ.

Мушаххасот (Спецификация) -ҳои стандартӣ «WiMAX» интиқоли сигнали трафикро танзим мекунад ва танҳо дар робита бо радио инъикос мекунад. Барои ҳамин, пайваستшавӣ СБ ба Интернет, шабакаҳои дастрасии бесим ва шабакаҳои операторҳои гуногун, қарорҳо дар бораи проектирони шабака аз тарафи оператор якҷоя бо истехсолкунанда анҷом дода мешаванд.

Дар мақсади унификатсионӣ нишон медиҳад, ки «WiMAX Forum» асосҳои пешниҳодшуда дар расми 2, ки проектирони шабака мебошад, нишон дода шудааст.

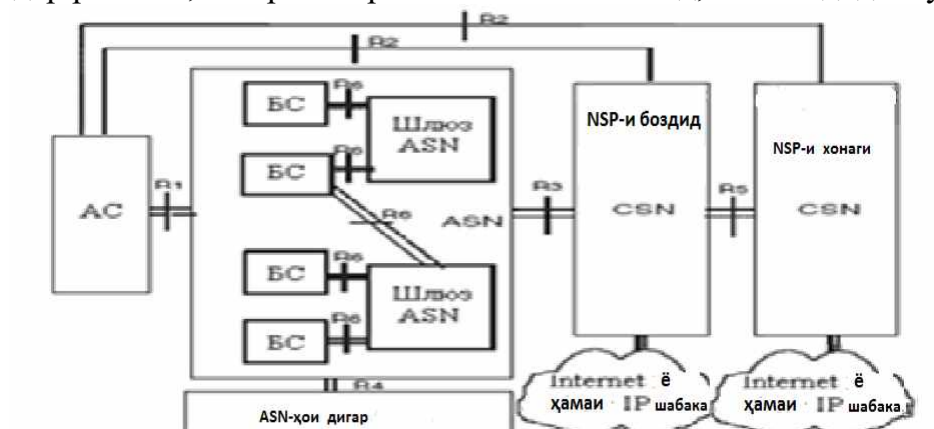

Расми 2. Модели асосии шабака.

Дар расми NRM (Network Reference Model - модели асосии шабака) «WiMAX», ки ба архитектураи мантиқии шабакави баробар аст. Системаи NRM се қисмҳои мантиқиро тақсим мекунад:

- Марказҳои мобилие, ки аз ҷониби муштариён истифода мешаванд, барои дастрасӣ ба шабака;
- ASN (Access Services Network) - шабакаи дастрасӣ ба хидматҳо, ки моликияти оператор барои дастрасӣ ба шабака мебошад (NAP - Network Access Provider); ASN аз як ё якчанд сутуни пойгоҳ, ки як ё якчанд шлюзҳои идора мекунад ASN (ASN-GW), иборат аст.
- CSN (Connectivity Services Network -хидматрасонии алоқа) зерсистемаи оператори барқ мебошад, ки дастрасӣ ба IP ва дигар шабакаҳои барои татбиқи хидматҳои муштарӣ таъмин менамояд. Ин зергурӯҳ вазифаҳои ивазшаванда ва амниятро таъмин мекунад. Муштарӣ метавонад ҳамчун оператори шабакави хона NSP (Network Services Provider) хидмат кунад. Муштарӣ метавонад дар роуминг бошад. Дар ин ҳолат, аз ҷониби оператори шабакавӣ вебсайт дастрас аст; Вақте ки ин рӯй медиҳад, мубодилаи иттилооти сигналии CSN ва оператори хона вазифаҳои зеринро иҷро мекунад:
  - Пайваستшавӣ дар сатҳи L2 бо AC;
  - Интихоби ҷустуҷӯ ва шабака дар асоси афзалиятҳои муштарӣ барои CSN / NSP;
  - Ташкили пайвастшавиҳои IP аз байни гуфтаҳои AC ва CSN;
  - Идоракунии захираҳои радио (RRM) мутобиқи синфҳои трафик ва QoS талаб карда мешавад;
  - Таъмини мобилӣ, иҷроиши интиқоли, ҳендовери маҳали ва пейжинги форуми муайян кардани роҳҳои гуногуни ташкили ASN, профилҳои номида шуд А, В, С, профилҳои мавҷуданд. Шлюзи ASN як усули мантиқест, ки бо роҳҳои гуногун ташкил карда мешаванд. Профилҳои ASN В, як ташкилоти оддӣ аст, ки BC ва ASN шлюзро дар бар мегирад. Профилҳои А ва С функцияҳои BC ва утоқи ASN дар роҳҳои гуногун, аз ҷумла идоракунии захираҳои ҳаракатдиҳанда ва радиоресурсӣ тақсим мекунад.

Шлюзи ASN –элементи асосии шабака мебошад. Ҳангоми гузаронидани гуфтугӯҳо, шлюз ба муштариён имконият медиҳад, ки ба ҳендовери муштариён ва пейджинги AC, кӯмак расонанд ва дастрасии шабакаро ба шабакаи Интернет ҷалб намоянд. Барои ҳар як муштарии пайвастшуда дар як вебсайте, ки дорои провайдерҳои абонентӣ ва калидҳои рамзкунӣ кушода шудааст, мебошад. Дар шлюз вазифадор шудаанд иҷозатдиҳии ҷараёни хизматрасонӣ мувофиқи маълумоти муштариён ва QoS идора карда мешавад.

Дар ҷадвали 2 тақсими вазифаҳо дар байни СБ ва шлюзи ASN мутобиқи профилҳои ASN муқаррарнамудаи «WiMAX Forum» нишон дода шудааст.

Ҷадвали 2.Тақсими вазифаҳо дар байни СБ.

Тартиб	Функсия	Номи объекти ASN		
		Профили А	Профили В	Профили С
Муҳофизат	Аутентификатор	Шлюз ASN	ASN	Шлюз ASN
	Ретранслятори аутентификатсионӣ	BC	ASN	BC
	Тақсимои калид	Шлюз ASN	ASN	Шлюз ASN
	Қабулкунандаи калид	BC	ASN	BC
Мобили	Машрутизатсияи потоки маълумот	Шлюз ASN и BC	ASN	Шлюз ASN и BC
	Идоракуни хендовер	Шлюз ASN	ASN	BC

	Контексти сервери (буфер)	Шлюз ASN ва БС	ASN	Шлюз ASN и БС
	ПО мобили интернет	Шлюз ASN	ASN	Шлюз ASN
Идоракуни радиоресурсҳо	Контроллёри радиоресурси	Шлюз ASN	ASN	БС
	ПО контроллёр	БС	ASN	БС
Пейчинг	ПО пейджинги	БС	ASN	БС
	Идоракуни пейджингҳо	Шлюз ASN	ASN	Шлюз ASN
QoS	Ичозаддиҳи хизматрасони потокҳо (селобҳо)	Шлюз ASN	ASN	Шлюз ASN
	Идораи хизматрасони потокҳо (селобҳо)	БС	ASN	БС

Тавсифи параметрҳои канал аҳамияти калидӣ дар рушди системаи ягонаи алоқа дорад. Хусусиятҳои каналӣ, тағирёбандаҳо ва даҳлатнопазирӣ, инчунин паҳнои имконпазирӣ спектри сигнали додашуда, суръати ҳадди барои сифат муайян мекунанд. Ҳамин тариқ, мо вазифаи муайян кардани параметрҳои канали интиқоли додашударо дар ин система мебинем.

Мафҳумҳои асосӣ дар тарғиби мавҷҳои радио баррасӣ карда мешаванд:

$$4\pi d^2$$

Энергияи сигнали радио аз як паҳнкунандаи нуқтаи паҳншавӣ қаввӣ нишон дода шудааст расми 3. Сигналҳои суратнокишон максимали СМ (МС максимальную скорость) гирифташуда аз антенна интиқолдиҳандаи СБ дар масофаи  $d$  низ баракс ба соҳаи рост меояд.

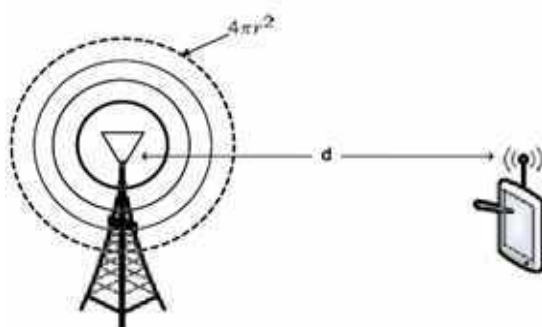

Расми 3. Воридшави сигнали радио аз як нишондиҳанда

•Талафот ба роҳ (path loss) - ҳамчун ҳар гуна бадшавии ё заифшавии сигнал дар давоми тарғиботи он муайян карда шудааст ва метавонад аз ду параметрҳои алоҳида ҷудо карда шавад: талафоти миёнаи роҳ ва пажмурда (замирание) шудан.

Сатҳи сигнали воридшаванда дар ҳолати паҳншавии хати рост дар фазои кушод бо намунаи модели якнура:

$$P_r = P_t \frac{\lambda^2 G_t G_r}{(4\pi d)^2} \tag{1.1}$$

ки дар он  $P_r$  - қудрати сигнали гирифташуда  $P_t$  - қувваи интиқолдиҳанда аст,  $\lambda$  - дарозии мавҷи аст.  $G$ - коэффисенти интиқол ва гирифтани антенна мебошад.

Аммо дар шароити воқеӣ гузариши сигнал аз сабаби он аст, ки монеаҳои зиёде дар роҳ, пайдо мешаванд 1.3. Дар натиҷаи инъикос аз замин ва дигар объектҳо, марҳалаи фазаи мавҷи метавонад тағйир ёбад  $180^\circ$ .

Барои дида баромадани паҳнкундаи радио се усул вучуд дорад:

- Инъикос (Отражение) - вақте ки гумшави мавҷ дар объектҳо назар ба андозагирӣ мавҷи дароз рӯй медиҳад. Масалан, инъикос аз замин, деворҳои бино ва ғайра.
- Дифраксия - падидаи пайдоиши мавҷҳои дуҷуминдараҷа мебошад, ки мавҷи радио ба монеаи дорои кунҷҳои тез бархӯрда мешавад. Дар дифраксия мавҷудияти майдон пас аз монеаҳо дар минтақаи геометрики. Дар басомадҳои баланди дифраксия, масалан вобаста ба инъикоси геометрии иншоот, инчунин дар аксари вақт амплитуда, марҳалаи мавҷ ва поларизатсиякунӣ вобаста аст.
- Парокандашавӣ - вақте рух медиҳад, ки мавҷ дар муҳити дорои объектҳои хурд (камтар аз дарозии мавҷ) паҳн мешавад.

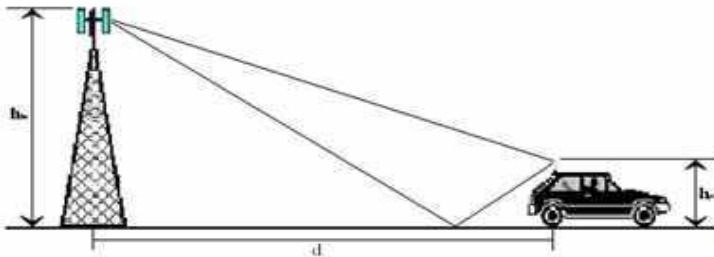

Расми 4. Паҳнкуни сигнали радиои дунура (двухлучевое).

Ҳангоми баррасии модели дунура дар расми 4 (двухлучевое), (Паҳнкуни сигнали радиои (двухлучевое) нишон дода шудааст.

$$P_r = P_t \frac{G_t G_r h_t^2 h_r^2}{d^4} \quad (1.2)$$

Дар ин ҳолат, баландии дарозии антенна  $h$  нақши калидӣ дорад: Азбаски вобастагии қувваи барқ дар масофа мегардад  $d^{-4}$ , аз ин рӯ, талафоти энергетикӣ бо масофа зиёдтар дар муқоиса бо паҳнкунии якбора бештар мегардад.

Барои чамбаст кардани ҳамаи параметрҳои гуногун, формулаи талафот дар роҳро истифода мекунем:

$$P_r = P_t P_o \left( \frac{d_0}{d} \right)^\alpha \quad (1.3)$$

Формула 1.3. натиҷаҳои гуногуни 2 параметрро чамбаст менамояд: маҷмӯи талафот дар роҳ  $\alpha$  ва ченкунии талафоти  $P_o$  вобаста ба масофа  $d_0$ , ки одатан ба 1 метр баробар аст.

Системаи таҳияшудаи васеъхати бесим дар асоси технологияи «WiMAX» ҳоло аксаран талаб карда мешавад. Шумораи зиёди корхонаҳо шабакаи беноқили фарохмаҷро, барои сохтани шабақаҳои локали ва шабақаҳои магистралӣ истифода мекунанд.

Дастрасии фарохмаҷро яке аз ҷузъҳои асосии концепсияи «NGN» мебошад, ки ҷойҳои хеле муҳимро ишғол менамояд. Дикқати махсус ба операторони телекоммуникатсионӣ ва таҳиягарони таҷҳизоти нав дода мешавад. Фаъолияти хизматрасонии дастрасии фарохмаҷро ба шабакаи телекоммуникатсионӣ метавонад эҳтимолияти таблиғоти бесими фарогир бошад ва ин танҳо аз якҷанд намуди сармоягузoron, ҳукуматдорон ва сиёсатмадорон, танзимгари бозор манфиатдор аст. Мувофиқи маълумотҳои тадқиқоти маркетингӣ, шабақаҳои бесим дар асоси

технологияи сеюми технологияҳои коммуникатсионӣ, инчунин технологияи «Wi-Fi ва WiMAX», имрӯзҳо дар бартарафсозии суръат, фарогирии ҳудуд, интиқол, самаранок на танҳо дар бисёр ҳолатҳо, балки баъзан танҳо ҳалли имконпазири иқтисодӣ мебошанд.

Дар ин мақола имкониятҳои иқтисодии пешбурди кор мушкилии тарҳрезии системаи иттилоотӣ аз рӯи формулаҳо муайян карда мешавад

$$T_{no} = T_o + T_u + T_a + T_n + T_{отл} + T_d \quad (1.4)$$

ки дар он  $T_o$  - арзиши корӣ барои тавсифи вазифа, шахс - ш

$T_u$  - арзиши татқиқоти дар муҳити мавзӯ, шахс - ш.

$T_a$  - арзиши таҳияи нақшаи тарҳрезӣ, шахс - ш.

$T_n$  - арзиши мантажи коргоҳӣ шабакави, шахс - ш.

$T_{отл}$  - арзиши бунёди барномаҳои системавӣ, шахс - ш.

$T_d$  - арзиши тайёр кардани ҳуҷҷатҳо, шахс - ш

Аксарияти компонентҳои шиддатнокии меҳнатӣ аз рӯи шумораи умумии операторҳо  $D$ , ададҳои мувофиқи формула муайян карда метавонанд;

$$D = ac(1+p), \quad (1.5)$$

Дар кучо  $a$  - адади операторҳо, ададҳо;

$c$  - коэффитсиенти мураккаби вазифа, ( $c = 1.75$ );

$p$  - коэффитсенти танзими система, бо назардошти навсозии лоиҳа ( $p = 0,1$ ).

$$D = 1000 \cdot 1,75 (1 + 0,1) = 1925$$

Хароҷоти меҳнатӣ барои тавсифи вазифа  $T_o$  пешакӣ муайян кардан мумкин нест, бинобар ин, мо тақрибан 40 нафарро ҳисоб мекунем корхоро бо муҳандис - технолог бо музди меҳнати 10 000 сомонӣ иҷро карда мешаванд, дар як моҳ ва коэффитсиенти тахассусӣ  $k_k = 1,3$ .

Арзиши меҳнат дар омӯзиши мавзӯ, ш - бо назардошти хусусияти тавсиф ва ихтисоси мутахассисон бо формула муайян карда мешавад

$$T_u = \frac{Db}{s_u k_k} \quad (1.6)$$

ки дар он  $D$  - шумораи умумии операторҳо, воҳид;

$b$  - коэффитсиенти афзоиши хароҷоти меҳнат, аз сабаби нокифоягӣ тавсифи вазифавӣ ( $b = 1,2$ );

$s_u$  - шумораи операторон ба як нафар - ш (барои чунин намуди кор  $s_u = 75$  воҳ /шахс - ш);

$k_k$  - коэффитсиенти класификатсияи мутахассис (ин коэффитсиент вобаста ба собиқаи кори муайян карда мешавад: ва барои коргарон то 2- сол - 0,8; аз 2- то 3-сол - 1,0; то 3- то 5 сол - 1, 1.1,2; аз 5 то 7 сол - 1,3.1,4; боло 7 сол - 1,5.1,6) мебошад.

$$T_u = 1925 \cdot 1,2 / 75 \cdot 1,0 = 30,8 \text{ шахс - ш.}$$

Хароҷоти меҳнатӣ барои рушди проектирони  $T_a$ , шахс. - сол, аз рӯи формула ҳисоб карда мешавад;

$$T_a = \frac{D}{s_a k_k}, \quad (1.7) \quad s_a$$

Аз ин ҷо арзиширо гирием = 25 воҳ /шахс - ш;

$$T_a = 1925 / 25 \cdot 1,0 = 77 \text{ шахс - ш.}$$

Хароҷоти меҳнатӣ барои кори насби шабака  $T_n$ , шахс. - ш, ки аз рӯи формула ҳисоб карда мешавад;



$$T_n = \frac{D}{s_n k_k}, \quad (1.8)$$

Дар кучо  $s_n = 25$  воҳ /шаҳс - ш);  
 Харочоти меҳнатӣ (муҳандиси насби шабака, музди меҳнати 7000 сомони / моҳ ва  
 коэффисенти квалитасиони  $k_k = 1,4$ )

$$T_n = 1925/25 \cdot 1,4 = 55 \text{ шаҳс - ш.}$$

Харочоти меҳнатӣ барои дархост кардани танзимои (настројку) барномаҳои  
 системавӣ  $T_{отл}$ , - шаҳс, ки аз рӯи формула ҳисоб карда мешавад;

$$T_{отл} = \frac{D}{s_{отл} k_k}, \quad (1.9)$$

Ки ин ҷо  $s_{отл} = 5$  воҳ./шаҳс - харочоти меҳнатиро барои беҳтар намудани барнома  
 (муҳандиси гурӯҳи якуми, бо музди меҳнати 9,500 сомони дар як моҳ ва коэффисенти  
 квалитасиони  $k_k = 1,2$ )

$$T_{отл} = 1925/5 \cdot 1,2 = 320,8 \text{ шаҳс. - ш.}$$

Харочоти меҳнатӣ барои таҳияи вазифаи ҳуҷҷатҳо, (муҳандиси категорияи дуҷум)  
 - ш,  $T_d$  бо формула ҳисоб карда мешавад;

$$T_d = T_{dp} + T_{до}, \quad (1.10)$$

ки дар он  $T_{dp}$  - харочоти меҳнат барои тайёр кардани мавод дар дастгоҳ, шаҳс –ш

$$T_{dp} = \frac{D}{s_{dp} k_k}, \quad (1.11)$$

Ин ҷо  $s_{dp} = 15$  воҳ /шаҳс - ш;

$$T_{dp} = 1925/15 \cdot 1,2 = 106,9 \text{ шаҳс. - ш.}$$

$T_{до}$  - харочоти меҳнатӣ барои таҳия, ҷоп ва коркарди ҳуҷҷатҳо, шаҳс-ш.

$$T_{до} = 0,75 T_{dp}, \quad (1.12)$$

$$T_{до} = 0,75 \cdot 106,9 = 80,175 \text{ шаҳс. - ш.}$$

$$T_d = 106,9 + 80,175 = 187,075 \text{ шаҳс. - ш.}$$

Шиддати умумии меҳнат баробар аст ба

$$T_{но} = 40 + 30,8 + 77 + 55 + 320,8 + 187,075 = 710,675 \text{ шаҳс. - ш.}$$

Соҳтори харочоти оператор барои бунёди шабакаи дастрасии радио дар  
 ҷадвали 3, нишон дода шудааст.

Азбаски соҳтори шабакаи дастрасии радио дорои зерсоҳтори васеъ аст, барои  
 муайян кардани харочоти ҷойгиркунӣ он душвор аст. Арзиши иловагӣ метавонад бо  
 насби таҷҳизот барои ҷойгиркунӣ шабакаҳои «WiMAX» пайдо шавад. Барои ҳисоб  
 кардани сармоягузориҳо мо маълумотро барои сармоягузори миёна дар як километри  
 мураббаъ, вобаста ба зичии фишурдани пойгоҳ истифода мекунем.

Дар ин кор дода шудааст, ки одатан шоҳиди маълумӣ бо 373800 нафар аҳоли  
 мебошад. Хусусиятҳои, ки дар назар гирифта шудаанд, дар ҷадвали 3, оварда шудаанд.

Ҷадвали 3. Тақсими аҳоли дар минтақаҳо.

Ноҳия	мураббаъ, км <sup>2</sup>	аҳоли
Маркази шаҳр	25	45 400
Боқимонда шаҳр	147	228 400

Дар канори	70	100 000
Тамоми минтақаҳои шаҳр	242	373 800

Ширкатҳои мобилии Чумхури шабакаҳои оптикиро таҳия намуда, таҷҳизоти СБ пайваст карданд. Аз ин рӯ, зарур нест, ки барои пайваст кардани таҷҳизоти радиой дар роҳи автомобилгарди нав мавҷуд бошад. Бо вучуди ин, захираҳои назаррас барои таҳияи ҷойҳои нав насби харчи карда мешаванд. Арзиши таҷҳизот, аз ҷумла истгоҳи асосӣ ва низоми назорат 42,000 сомониро ташкил медиҳад, дар як нуқтаи дастрасӣ.

Ҳамин тариқ, ҳиссаи хароҷоти асосӣ дар ин технология ҳамчун маҳсулот арзиши масофа дар масофаи як километр ва масоҳати фарогир мебошад (ҷадвали 3),

$$K = S_o \cdot S_p, \quad (1.13)$$

ки дар он  $K$ - ҳиссаи хароҷоти асосӣ; Ҳамин тавр, арзиши умумии таҷҳизот;  $S_p$  - майдони умумии рӯйпушҳо аст;

$$K = 42000 \cdot 25 + 42000 \cdot 147 + 42000 \cdot 70 = 10\,164\,000 \text{ сомон.}$$

Меъёри тарифӣ соатбайъ,  $s_{ч}$ , / ш, муҳандис-технолог:

$$s_{ч} = 10000 / 163 = 61,3 \text{ сомонӣ /ш.}$$

Меъёри тарифӣ соатбайъ,  $s_{ч}$ , / ш, муҳандис 1 категория:

$$s_{ч} = 9500 / 163 = 58,2 \text{ сом. /ш.}$$

Меъёри тарифӣ соатбайъ,  $s_{ч}$ , / ш, муҳандиси насби шабакавии:

$$s_{ч} = 7000 / 163 = 42,95 \text{ сом. /ш.}$$

Фонди корӣ ҳангоми таъсис додани шабакаи иттилоотӣ,  $t_e$  ш, бо формулаи муайян карда мешавад;

$$t_e = \alpha_n (T_n + T_{до} + T_{омл}), \quad (1.14)$$

дар ин ҷо  $\alpha_n$ , - коэффитсиент бо назардошти вақти сарфашуда дар соҳаи пешгирикунандаи кори ( $\alpha_n = 1,15$ ).

$$t_e = 1,15 \cdot (55 + 80,175 + 320,8) = 524,37 \text{ ш.}$$

Маблағи асосӣ  $Z_o$ , сомони, бо дарназардошти сатҳи гуногуни соат

$$Z_o = 55 \cdot 61,3 + (320,8 + 106,9 + 80,175) \cdot 58,2 + (40 + 30,8 + 77) \cdot 42,95 = 9703582,904 \text{ сомон}$$

Маблағи иловагии хизматчиён бо  $Z_d$ , сомонӣ бо формулаи муайян карда мешавад;

$$Z_d = Z_o \eta_d, \quad (1.15)$$

дар ин ҷо  $\eta_d$  - коэффитсиент музди иловагӣ ( $\eta_d = 0,2$ ).

$$Z_d = 9703582,904 \cdot 0,2 = 1940716,581 \text{ сомон}$$

Ҳиссагузори (отчисления) барои эҳтиёҷоти иҷтимоӣ  $Z_c$ , сомонӣ, бо формулаи муайян карда мешавад;

$$Z_c = \frac{(Z_o + Z_d)}{100} \eta_c, \quad (1.16)$$

Дар ин ҷо  $\eta_c$  - стандарти ҳиссагузори иҷтимоӣ ( $\eta_c = 34\%$ ) аст.

$$Z_c = 34 \cdot (9703582,904 + 1940716,581) / 100 = 3027517,866 \text{ сомон}$$

Хароҷоти нерӯи барқ  $Z_e$ , бо форм муайян карда мешавад;

$$Z_e = P_e t_e \mu_e, \quad (1.17)$$

дар ин ҷо - қувваи барқ СБ, кВт;

$t_e$  - вақти кории комплекси иттилооти, ш;

$U_3$  - арзиши 1 кВт нерӯи барқ, сомони. / кВт

$$Z_3 = 3 \cdot (0,3) \cdot 24 \cdot 2,82 = 61 \text{ сомон}$$

Арзиши маводҳо ва қисмҳои эҳтиётии  $Z_m$ , сомони, бо формулаи муайян карда мешавад

$$Z_m = \sum_{i=1}^n m_{mi} U_i, \quad (1.18)$$

Дар ин ҷо  $i=1, 2, \dots, n$  - интиқоли намуди маводҳо (шлюзи CSN);

$m_{mi}$  - миқдори  $i$ -и намуди материалҳо, воҳид (1);

$U_i$  - нархи як воҳиди  $i$ -и навъи материал, сомонӣ (8790).

$Z_m = 8790$  сомон

Арзиши хизматрасонӣ ва таъмири  $Z_n$ , сомонӣ (арзиши БС ба 126000 сомонӣ баробар аст).

$$Z_n = K_v \frac{\alpha}{100} \frac{t_v}{t_{v.z.}}, \quad (1.19)$$

дар ин ҷо  $K_v$  - арзиши сурадҳисоби техникаи ҳисоббарор, сомонӣ;

$t_{v.z.}$  - фонди солонаи вақти коркарди техникаи ҳисоббарор ( $t_{v.z.} = 2112$  х);

$\alpha = 4\%$  - сатҳи тарифҳо барои таъмир.

$$Z_n = 126000 \cdot 0,04 \cdot (24/2112) = 57,28 \text{ сомон}$$

Хароҷоти умумии сохтани маҳсулоти барномавӣ  $Z$  сомонӣ аз рӯи формула муайян карда мешавад;

$$Z = Z_o + Z_d + Z_c + Z_3 + Z_m + Z_n, \quad (1.20)$$

$$Z = 9703582,904 + 1940716,581 + 3027517,866 + 61 + 8790 + 57,28 = 14680725,63$$

сомон

Сармоягузорӣ дар татбиқи системаи иттилоотии  $K$ , сомони ба арзиши он баробар аст ва ба соли чорӣ нолозим мебошад;

$$K = Z = 14680725,63 \text{ сомон}$$

Хароҷоти эксплуататсионии  $Z$ , сомони, бо истифода аз системаи иттилоотӣ дар давоми 12 моҳ хоҳанд буд;

$$Z = Z_3 + Z_n, \quad (4.18), \quad Z = (61 \cdot 365) + 57,28 = 22322,28 \text{ сомон}$$

Даромад аз истифодаи маҳсулот барои соли  $\Pi$ , сомони, бо формула муайян карда мешавад;

$$\Pi = \mathcal{E} - Z, \quad (1.21)$$

ки дар он ҷо  $\mathcal{E}$  - арзиши хароҷоти натиҷаҳои татбиқи системаи иттилоот дар давоми сол сомони;  $Z$  - арзиши хароҷоти Ҳангоми истифодаи маҳсулоти барномави, сомонӣ.

$$\mathcal{E} = C_a \cdot T_n \cdot 12, \quad (1.22)$$

Дар ин ҷо  $C_a$  - шумораи муштариёни шабакаи «WiMAX», шахс;

$T_n$  - нархи миёнаи тариф дар як моҳ, сомони.

$$\mathcal{E} = 2500 \cdot 350 \cdot 12 = 10500000 \text{ сомон} \quad (1.23)$$

Даромад  $\Pi$  бо формула мувофиқа карда мешавад;

$$\Pi = 10500000 - 22322,28 = 10477677,72 \text{ сомон}$$

Ҳамин тариқ, мо аз ҳисоби маблағҳои пулии дар поён овардашуда, дар ҷадвали 4, нишон медиҳем.

Ҷадвали 4. Ҷараёни интиқоли пул аз истифодаи система.

• Мӯҳлати миёна	• Маблағ дар сомони
-----------------	---------------------

• 0 кадам (капиталовложения)	• 14680725,63
• 1 кадам	• 10477677,72
• 2 кадам	• 10477677,72
• 3 кадам	• 10477677,72
• 4 кадам	• 10477677,72

Арзиши тахфифшудаи ҳозираи холис (АТХ), (ЧДД, Чистый дисконтированный доход) барои чор сол бо истифода аз системаи иттилоотӣ бо суръатнокии  $E = 20\%$  бо формулаи зерин муайян карда мешавад:

$$ЧДД = \sum_{k=1}^n \frac{\Pi_k}{(1 + E)^{k-1}} - K, \quad (1.24)$$

Дар кучо  $n$  - давраи ҳисоббаробаркунӣ сол;  $\Pi_k$  - фоида аз истифодаи маҳсулотҳои барномави  $k$ -уми барои соли эксплуататсионӣ, сомони;  $E$  - меъёри тахфиф (дисконта);  $K$  - сармоягузори дар татбиқи маҳсулоти барномави, сомони.

$$АТХ = (10477677,72/1 + 0,2) + (10477677,72/(1 + 0,2)^2) + (10477677,72/(1 + 0,2)^3) + (10477677,72/(1 + 0,2)^4) - 14680725,63 = 8731398,11 + 7276165,08 + 6063470,91 + 5052892,42 - 14680725,63 = 12443200,89 \text{ сомон}$$

Дар асоси АТХ метавонем, ки лоиҳа самаранок аст. Мӯҳлати пардохти лоиҳа бо формула ҳисоб карда мешавад:

$$T_0 = K / \Pi_1, \quad (1.25)$$

Дар ин чо  $K$ - сармоягузори дар амалисозии маҳсулоти барномави, сомони;  $\Pi_1$  - фоида аз истифодаи маҳсулоти барномави дар соли аввали фаъолияти он.

$$T_0 = 14680725,63/10477677,72 = 1,4 \text{ сол.}$$

Амортизатсия дар ҳаҷми  $10\% - 15\%$  хароҷоти таҷҳизоти асосӣ гирифта мешавад:

$$A_m = 126000 \cdot 0,12 = 15120 \text{ сомон}$$

Таҷҳизотҳои амортизатсионӣ дар моҳ:

$$A_m = 15120 / 12 = 1260 \text{ сомон}$$

Нишондиҳандаи асосии техникӣ ва иқтисодии лоиҳа дар чадвали 4 оварда шудааст.

Чадвали 4. Нишондодҳои асосии техникӣ ва иқтисодии лоиҳа.

Характеристикаи асосӣ	Қисмҳои ченкунӣ	Лоиҳа
Мушкилии маҷмӯи рушд	шахс. - ш.	710,675
Арзиши пурраи эҷоди системаи иттилоотӣ	сомони	14680725,63
Таъсири солона аз ҷорӣ намудани системаи иттилоотӣ	Сомони	10500000,00
Арзиши холиси муосир барои 4 сол аз истифодаи системаи иттилоотӣ	Сомони	12443200,89
Маблағи дохилии баргардиш	%	58,23
Мӯҳлати лоиҳа	сол	1,4

Дар шабакаиҳои иттилоотии «WiMAX» таҳлилҳо гузаронида шуд, ки натиҷаҳои он муоширати доимӣ, суръати баланд ва эътимоднокӣ ҳангоми интиқоли маълумот тавассути канали оптики нишон медиҳад.

Ҳисоб кардани арзиши хизматрасониҳо ба принципи тақсими хароҷоти капиталӣ ҳангоми интиқол додани шабакаиҳои як километри мураббаъ, бо дарназардошти тақсим кардани пойгоҳ дар қисматҳои гуногуни шаҳр асос

ёфтааст. Мӯхлати пардохти лоиҳа 17 моҳ аст. Арзиши холиси муосир барои 4 сол аз истифодабарии системаи иттилоотӣ - 12443200,89 сомони. Афзалияти бузурге, ки шабакаи «WiMAX» таҳия кардааст, қобилияти вусъат додани системаро афзоиш медиҳад. Дар оянда, афзоиш ва рушди системаи «WiMAX» имкон медиҳад, ки шумораи бештари муштариён бо пайвастшавиҳо, ки ба ғоидаи ширкат ва рақобатпазирии бозори мавҷудаи технологияҳои коммуникатсионӣ таъсир мерасонанд.

Пас маълум гарди, ки шабакаи иттилоотии «WiMAX» дорой инфрасохтори васеъ аст, ки асбобҳои мавҷудаи оптикӣ ба шумо имкон медиҳад, ки СБ ба ҳам пайваст шаванд, ки хароҷоти зиёдро коҳиш медиҳад ва зарурати таҳияи системаҳои навро бартараф хоҳад кард.

#### **Адабиёт**

1. Сюваткин В.С., Есипенко В.И., «WiMAX» - технология беспроводной связи: теоретические основы, стандарты, применение. Санкт-Петербург, 2005 г.
2. Вишнеvский В., Портной С., Шахнович И.. Энциклопедия «WiMAX». Путь к 4G. Техносфера, 2009.
3. Весолоvский А., Кшиштоф Н., Системы подвижной радиосвязи. Горячая линия - Телеком, 2006.
4. Григорьев В.А., Лагутенко О.И., Распаев Ю.А., Сети и системы радиодоступа. Эко-Трендз, 2005.
5. Маковеева, Шинаков. Системы связи с подвижными объектами. Радио и связь, 2002.
6. Гринберг А.С., Шестаков В.М.. Информационные технологии моделирования процессов управления экономикой Издательство: Юнити-Дана, 2003 г.
7. Широков Л.А.. Бухгалтерские информационные системы Издательство: МГИУ, 2002 г.
8. Карабутов Н.Н.. Информационные технологии в экономике Издательство: Экономика, 2003 г.
9. Патрушина С.М.. Информационные системы в бухгалтерском учете Издательство: МарТ, 2003 г.
10. Родионов И.И.. Рынок информационных услуг и продуктов Издательство: МК-Периодика, 2002 г.
11. Волокитин А.В.. Средства информатизации государственных организаций и коммерческих фирм. Справочное пособие Издательство: ФИОРД-ИНФО, 2002 г.
12. Шафрин Ю.. Информационные технологии Издательство: Бином. Лаборатория знаний, 2002 г.
13. Когаловский М.Р.. Перспективные технологии информационных систем Издательство: ДМК Пресс, 2003 г.

### **ПЕРЕХОД НА НОВОЕ ПОКОЛЕНИЕ МОБИЛЬНЫХ ТЕХНОЛОГИЙ С УЧЕТОМ ЭКОНОМИЧЕСКИХ ИНТЕРЕСОВ**

**МАХКАМОВА ИШКИНИСО ИНОМОВНА,**

старший преподаватель кафедры  
информационных технологий и информационной  
безопасности факультета дипломатии и политики

Академии государственного управления при

Президенте Республики Таджикистан.

734003, Республика Таджикистан, г. Душанбе, ул. Саида Носира, 33.

Тел.:(+992) 935-81-88-85. E-mail: [mahkamova.ishkiniso@mail.ru](mailto:mahkamova.ishkiniso@mail.ru)

**ТУРСУНОВ ЗАМИРДЖОН ЗАРИФДЖОНОВИЧ,**



заведующий кафедрой начального профессионального образования  
Техническо-педагогического колледжа района Рудаки,  
Тел.: (+992) 935-81-88-85. E-mail: [zamir.1985@mail.ru](mailto:zamir.1985@mail.ru)  
**УМАРОВА МАНИЖА САЙДАХМАДОВНА,**  
ассистент и соискатель кафедры  
управление государственными финансами  
Академии государственного управления при  
Президента Республика Таджикистана. Тоджжикстан  
734003, Республика Таджикистан, г. Душанбе, ул. Саида Носира, 33.  
Тел.: (+992) 908-22-32-18. E-mail: [manii.98101@mail.ru](mailto:manii.98101@mail.ru)

*В данной статье представлена общая информация о системах передачи данных в беспроводной сети и технологиях WiMAX. Также отмечается, что каждая технология передачи по беспроводной сети в свое время имеет высокую скорость передачи. Очень важно снизить энергопотребление для мобильных устройств, что реализуется специальным и новым стандартным методом.*

*В статье также отмечается стандарт технологии беспроводной сети, называемый «стандартом IEEE 802.16e». Предоставляется информация о его физическом и мобильном уровне вместе с абонентами мобильной связи и регулярно в лицензированных группах. Благодаря этим самым «изменениям» (из-за того, что стандарт «IEEE 802.16e WiMAX» называется мобильным) способ 802.16e открывает миру непрерывный стандарт мобильных приложений. В результате он станет серьезным конкурентом мобильным технологиям третьего и последующих поколений, а также другим прямым беспроводным технологиям.*

**Ключевые слова:** *WiMAX, Wi-Fi, стандарт, мобильный, информационный, технология, дифракция, беспроводная передача.*

## TRANSITION TO A NEW GENERATION OF MOBILE TECHNOLOGIES TAKING INTO ACCOUNT ECONOMIC INTERESTS

**МАХКАМОВА ИШКИНИСО ИНОМОВНА,**  
senior lecturer of the Department of Information  
Technology and Information Security,  
Academy of Public Administration under the  
President of the Republic of Tajikistan,  
734003, Republic of Tajikistan, Dushanbe, 33, Said Nosir str.  
Phone: (+992) 935 81 88 85. E- mail: [mahkamova.ishkniso@mail.ru](mailto:mahkamova.ishkniso@mail.ru)  
**TURSUNOV ZAMIRJON ZARIFJONOVICH,**  
Head of the Department of Primary Vocational  
Education of the Technical and Pedagogical College of Rudaki district,  
Phone: (+992) 935-80-88-85. E-mail: [zamir.1985@mail.ru](mailto:zamir.1985@mail.ru)  
**УМАРОВА МАНИЖА САЙДАХМАДОВНА,**  
assistant and applicant of the  
Public Finance Management Department of the  
Academy of Public Administration under the  
President of the Republic of Tajikistan,  
734003, Republic of Tajikistan, Dushanbe, 33, Said Nosir str.  
Phone: (+992) 908-22-32-18. E-mail: [manii.98101@mail.ru](mailto:manii.98101@mail.ru)

*This article provides general information about data transmission systems in a wireless network and WiMAX technologies. It is also noted that each wireless network transmission technology at exact time has a high transmission speeds. It is very important to reduce power consumption for mobile devices, which is implemented by a special and new standard method.*

*The article also notes a wireless network technology standard called the “IEEE 802.16e standard”. Information about its physical and mobile level is provided along with mobile subscribers and regularly in licensed groups. Due to these “changes” (because the “IEEE 802.16e WiMAX” standard is called mobile) the 802.16e form opens up the world ongoing mobile application standard. As a result, it will become a serious competitor to third and next generation mobile technologies, as well as other direct wireless technologies..*

**Key words:** *WiMAX, Wi-Fi, standard, mobile, information, technology, diffraction, wireless transmission.*

УДК: 331.53

**ТАРҲСОЗИИ СИСТЕМАИ БА КОР ТАЪМИНКУНИИ ХАТМКУНАНДАГОНИ  
МУАССИСАҲОИ ТАҲСИЛОТИ КАСБӢ ДАР ТОЧИКИСТОН.**

**ГУЛОВ РАҲМОНАЛӢ БОБОХОНОВИЧ,**

докторант (Ph.D)-и Донишгоҳи миллии Тоҷикистон.

734025, Ҷумҳурии Тоҷикистон, ш.Душанбе. хиёбони, Рӯдакӣ, 17.

Тел.:(+992) 939-29-10-35. E-mail: rahmonaligulov1@gmail.com

*Дар мақолаи мазкур оид ба системаи маорифи муосир ва тарҳсозии шугли хатмкунандагони зинаи таҳсилоти касбӣ баҳс меравад. Муаллиф қайд менамояд, ки системаи тарҳрезиишудаи бо кор таъминкунии хатмкунандагони муассисаҳои таҳсилоти касбӣ чораҳои муосир ва инноватсионӣ дар ин самт ба шумор меравад. Таҳким башидан ба ҳамкориҳои миёни ташиклоту корхонаҳои давлатӣ ва ғайридавлатӣ дар шароити кунунӣ, инчунин миёни корфармоён ва қувваҳои корӣ модели дигари муносиб дар ин раванд ба шумор меравад. Таъмин намудани кадрҳои соҳибтаҳассус барои иқтисодиёти ҳар як кишвар вазифаи сиёсати миллӣ маҳсуб меёбад. Ҳукумати ҷумҳуриро зарур аст, ки тамоми равандҳои сиёсӣ, иҷтимоӣ, иқтисодӣ, меҳнатӣ ва таълимиро ба назар гирифта, дар таҳияи тадбири чораҳо ва ҳавасмандгардонии ҷавонон ба шугл омода бошад. Бояд зикр кард, ки масъалаи омӯзиши ва гузариши ҷавонон аз фаъолияти таълимӣ ба фаъолияти меҳнатӣ дар музокираҳо ва маълумотҳои Созмони Байналмилалии Меҳнат низ тавсифи худро ёфтаанд, зеро дар замони кунунӣ бо пайдо шудани муқовиматҳои зиддиятҳои ҷаҳони муосир насли ҷавон ягона қуввае мебошад, ки дар мубориза бо ин паёмдҳои ҷаҳонӣ истодагарӣ карда, раванди инкишофи худ ва кишварро таъмин менамояд. Имрӯз ҷавонон дар марҳилае, ба сар мебаранд ва қору зиндагӣ мекунад, ки дар баробари фароҳам овардани шароити мусоид барои инкишофи онҳо, як қатор мушкилоти зерин аз ҷумла, мушкилоти шуглмандӣ садди роҳи онҳо гардидааст. Дар ин замина Ҳукумати мамлакат ҷиҳати ҳалли мушкилоти пешомада, чораҳои лозима ва мусоидат ба раҳонидани онҳо аз ин мушкилот ва рушду такомули ҷавонро амалӣ карда истодааст. Ҷиҳати ҳалли масъалаҳои шуглмандии ҷавонон, дар айни замон дар иқтисодиёти кишвар чорабиниҳои гуногунро ба роҳ мондан лозим аст.*

**Калидвожаҳо:** тарҳрезии (моделирование) системаи шуглмандӣ, ҷавонон, муқовиматҳои ҷаҳонӣ, бозори меҳнат, мушкилоти шуглмандӣ, соҳаи иқтисодиёт, равандҳои иқтисодӣ, ҳавасмандгардонии ҷавонон.

Ҷаҳони муосир гуногун ва мураккаб аст. Ҷомеа дар ҷараёни инкишофи худ талаботи навро дар назди аъзоёнаш мегузорад, инсон ба ин шароит бо механизмҳои мутобиқшавӣ ва ҳамгирии иҷтимоӣ ба он мутобиқ шуда, тамоми мавҷудияти табақаҳои аҳолиро аз он ҷумла, ҷавонро тағйир медиҳад. Муваффақияти ин равандҳо аз бисёр ҷиҳат ба ҷалби ҷавонон ба кор вобаста аст, барои ҳамин ҳар як ҷавон ба таври объективӣ ва табиӣ бо интихоби касби оянда ва соҳаи кор рӯ ба рӯ мешавад [9, с.3]. Дар баробари равандҳои ҷаҳонишавӣ ба таври назаррас модели шуглро дигаргун сохта, ҳуқуқҳои кафолатноки кормандонро барои ҳифзи иҷтимоӣ ба таври куллӣ бояд тағйир дод. Дар натиҷа технологияҳои нави раванди меҳнат истифодаи қувваи кориро дар корхона ва ширкатҳои корфармо коҳиш медиҳад.

Тарбия ва истифодаи оқилонаи қувваи кории баландихтисос дар сиёсати давлатии соҳаи маориф ҷойи маҳсусро ишғол менамояд. Ин ба тағйироти куллӣ, ки дар сохтор ва сифати умумии қувваи корӣ ба амал меояд, вобаста аст. Тамоюли дар солҳои охир пешбинишаванда, мавриди нигарони чиддӣ мебошад. Аввало, азкорравии қувваи кории баландихтисос аз соҳаҳои бевоситаи истеҳсолот ба соҳаҳои ғайриистеҳсолӣ рух дода истодааст. Сониян, раванди бемайлоии афзун шудани шумораи ҷавони кормандони кадрӣ ҷараён дорад. Қисми зиёди ҷавонон ба соҳаи хизматрасонӣ ва тичорат ба кор рафтаанд афзалтар мешуморанд. Нуфузи ихтисосҳои муҳандисию

техникӣ баланд гардида истодааст. Сеюм, бинобар афзоиши бекорӣ ва фарқияти калон дар музди меҳнат дар дохили кишвар ва берун аз он, ба хориҷи кишвар рафтани қувваи кории ҳам баландхтисос ва ҳам бе ихтисос рӯй дода истодааст. Барномаи мақсаднок ва сиёсати воқеии ташаққулдиҳии омодамоии оқилонаи қувваи кории ҷавонони баландхтисос вучуд надорад, ки ҳоло зоҳир гардида истодааст ва баъд аз даҳсолаҳо ба иқтисодиёт таъсири худро мерасонад [13, с.61].

Яке аз ҳадафҳои ислоҳоти системаи таҳсилоти олии касбӣ таҳким бахшидан ба ҳамкориҳои муассисаҳои миёна ва олии касбӣ ба бозори меҳнат буда, дар айни ҳол талаботи миёни бозори меҳнат ва корфармоён ба қувваи корӣ ихтилофи назар вучуд дорад. Яке аз сабабҳои чунин ихтилоф зиёд будани шумораи ҷавонони соҳибтаҳассус дар бозори меҳнат ба ҳисоб меравад.

Таъмини кадрҳои баландхтисос дар иқтисодиёти ҳар як кишвар вазифаи асосии сиёсати давлатии он ба шумор рафта, устуворӣ ва суботи иқтисодиёти ҳар мамлакатро таъмин мекунад. Ин вазифаро дар миқёси кишвар мақомотҳои иҷроия, муассисаҳои таълимӣ, корфармоён дар раванди омодамоии кадрҳо ба иҷро мерасонанд. Вобаста ба раванди модернизатсияи иҷтимоӣ дар ҷомеа падидаи омадани мақомҳои нави иҷтимоӣ, нақшо, шуғл, ҳамкориҳои нав дар таркиби сохтори ҷомеа ба миён омада истодааст. Барои ба нақша гирифтани ҳаёти кадрҳо дар иқтисодиёти кишвар бояд тамоми равандҳои иқтисодӣ, меҳнатӣ, демографӣ, таълимӣ, иҷтимоӣ ва дигаргунӣ, ки дар сатҳи ин ҷараёнҳо ба вучуд меоянд ба назар гирифта шавад. Ин ҳадаф имкон медиҳад, ки маҷмуи тадбирҳоро дар таҳия, коркард ва истифода бурдани захираҳои мавҷуда, инчунин ҳавасмандагардонии рушд, самаранокии истифодаи неруи зеҳнӣ, ташкили ҷойҳои корӣ ва механизми фаъолияти меҳнатӣ таъмин намуд. Лекин Ҷумҳурии Тоҷикистон аз сабаби рушди босуръати технологияҳои нави иттилоотӣ аз ҷиҳати таҳлил, коркард, моделсозӣ ва пешгӯӣ ба ин масъалаҳо хеле эҳтиёҷ дорад.

Сатҳи инкишоф ва пешрафти кишвар дар арсаи ҷаҳон пеш аз ҳама ба ҷавонон вобаста аст, ки то чӣ андоза дорои дониш, фарҳанг ва ихтисосу касбҳои муосир ҳастанд ва тавонанд дар бунёди ҷомеаи мутамаддин саҳм гузоранд. Аз ин лиҳоз, қабул ва мавриди истифода қарор гирифтани “Барномаи миллии рушди иҷтимоии ҷавонон дар Ҷумҳурии Тоҷикистон барои солҳои 2016-2018” тақозои замони буда, ғамхорӣи Ҳукумати мамлакат нисбати ҷавонон мебошад. Хусусияти муҳими Барномаи миллии рушди иҷтимоии ҷавонон аз он иборат аст, ки дар Барнома паҳлӯҳои асосӣ бо назардошти талаботи замони ва ҷомеаи муосир тарҳрезӣ ва коркард шудааст.

Яке аз хусусиятҳои муҳими Барномаи зикршуда дар он ифода ёфтааст, ки самтҳои муҳим бо дарназардошти талаботи замони ва ҷомеаи муосир тарҳрезӣ гардидааст. Дар ин замина метавон масъалаҳои вобаста ба мустақилияти иқтисодии ҷавонон, рушди соҳибкорӣ миёни онҳо, баланд бардоштани маърифати ҳуқуқӣ, ҳисси ватандӯстиву ватанпарастӣ, иштироки ҷавонон дар ҳаёти иҷтимоӣ иқтисодӣ, шуғлмандии ҷавонон, таҳсилоти сифатии ҷавонон, таъминоти иҷтимоии ҷавонон, дастгирии ташаббуси иттиҳодияҳои ҷамъиятии ҷавонон, мусодиат ба рушди ҳаракати ҷамъиятии ҷавонон, ташаққули тарзи ҳаёти солим дар байни насли наврас ва дигар мушкилотҳои муҳими ҷавононро мисол овард [1, с.2].

Бинобар ин ҷавонон бо иқтисодии баланди зеҳнӣ, ташаббускорӣ, муносибат ва иштироки онҳо дар бисёр соҳаҳои иҷтимоӣ аз дигар гуруҳҳои иҷтимоӣ фарқ мекунанд. Ин гуруҳи иҷтимоӣ ҳамчун узви муҳими батанзимдароварандаи равандҳои иҷтимоӣ ҳангоми ҳалли масъалаҳои актуалӣ муҳим арзёбӣ мешаванд. Афзоиш ёфтани хизматрасониҳо барои ҷалб намудани шумораи коргарони хоҳишманд зиёд гашт. Дар миёни шумораи зиёди корҷӯён донишҷӯён, занони хонашин, нафақахӯрон, бекорон ва

нафароне, ки дар пайдо кардани кори муносибанд, мутахассисони ҷавон бартарӣ доранд. Пайдо кардани шуғли муносиб на танҳо малакаҳои касбиро такмил медиҳад, балки воситаи инкишофи ҳаматарафаи шахс дар ҷомеа махсуб меёбад. Бо тағйир ёфтани низоми муносибатҳои меҳнатӣ дар раванди ҷаҳонишавӣ барои кишварҳои ҷаҳон, аз ҷумла Ҷумҳурии Тоҷикистон корхонаҳо ва муассисаҳои истеҳсоли, коллективҳои меҳнатӣ оқибатҳои мураккабро ба миён овард.

Шароити муосир талаб мекунад, ки хатмкунандагони муассисаҳои миёна ва олии касбӣ бояд ба масъалаҳои ҳалли марбут ба шуғл ва ояндаи худ омода бошанд. Хатмкунандагон ва мутахассисони ҷавон дар бозори меҳнат бо рақибони худ дар соҳаҳои гуногуни касбӣ ва иҷтимоӣ рақобатпазир бошанд.

Мақсад аз тарҳсозии (моделирование) бо кор таъминкунии хатмкунандагони муассисаҳои миёна ва олии касбӣ дар Ҷумҳурии Тоҷикистон аз он иборат аст, ки назарияҳои то ин замон дар вақти бо кор таъминкунӣ истифода мегардид, то як андоза дигаргуни ворид намудан ва иваз кардани назарияҳои пештара, инчунин бо усулҳои муосир мутобиқ сохтани ин раванд ба ҳисоб меравад.

Системаи тарҳрезӣшудаи бо кор таъминкунӣ аз рӯйи гуфтаи сотсиолог Талкот Парсонс бояд ба чор талаботи асосӣ ҷавобгӯ бошад: мутобиқшавӣ, ноил шудан ба ҳадаф, ҳамгирӣ (интеграция) ва нигоҳдории намуна. Ҳангоми моделсозии система, принципҳои зерин: 1) Система бояд ба муҳити беруна ҳамгиро карда шавад - сегменти муайяни бозори меҳнат, ки дар асоси заминаи умумии меъёрӣ - ҳуқуқӣ амалӣ карда мешавад (аз ҷумла хусусиятҳои тахассусии мутахассисон); 2) Омодакунии мутахассисон дар асоси баҳодихии пешгӯии ниёз ба кадрҳо иҷро карда шавад; 3) Ташаккули контингенти донишҷӯёни хатмкунандагони мактабҳо бо ҳавасмандии зиёд барои таҳсил; 4) Барномаҳои таълимӣ донишгоҳҳо ва муассисаҳои миёнаи касбӣ бояд мутобиқи талаботи корфармо танзим карда шавад; 5) Дар раванди таҳсил дар муассисаҳои олии миёнаи касбӣ бо донишҷӯён, чорабиниҳои роҳнамоии касбӣ ва тадбирҳои мутобиқсозии иҷтимоӣ ва равонӣ амалӣ карда шаванд, ки ба онҳо имкон диҳад, ихтисоси лозимиро мувофиқи хусусиятҳои шахсии худ ва мувофиқи талаботи корфармои оянда, инчунин аз ҷойи корӣ бо камтарин мутобиқгардонии касбӣ гузаранд.

Аз рӯйи гуфтаи Т.Парсонс дар раванди сохтани системаи тарҳсозии (моделирование) бо кор таъминкунии хатмкунандагони муассисаҳои миёнаи касбӣ ва олии касбӣ мутобиқи талаботи аввал, яъне мутобиқшавӣ чунин қайд кардан лозим аст, ки дар раванди бо кор таъминкунии хатмкунандагон бештар мутобиқшавии хатмкунандагон ба мутобиқшавии меҳнатӣ рост меояд.

Мутобиқшавии меҳнатӣ – ин ҷараёни иҷтимоии азхудкунии ҳолатҳои нави меҳнатӣ, ки дар фарқият аз муҳити биологӣ, шахсӣ ва меҳнатӣ ба якдигар таъсири назаррас расонида, системаи мутобиқ ва мутобиқшавандаро ифода мекунад [12, с.4]. Вақте ки, хатмкунандагони муассисаҳои миёна ва олии касбӣ ба кор шуруъ мекунанд муносибатҳои гуногуни касбӣ, меҳнатӣ, психологӣ, муносибатҳои мустаҳкам бо ташкилотҳои меҳнатӣ ба вучуд меоянд ва меъёру арзишҳои навро дар раванди фаъолияти меҳнатӣ аз худ мекунанд.

Дар шароити иқтисоди бозорӣ яке аз самтҳои муҳими фаъолияти муассисаҳои таълимӣ муосир ин мутобиқсозии хатмкунандагон ба бозори меҳнат мебошад, ки чунин омилҳоро дар бар мегирад: ташаккули камолоти шахсӣ, омодагии ҷавонон ба худшиносӣ дар фаъолияти касбӣ, ҳамчунин қобилияти мутахассисони ҷавон барои самаранок амал кардан дар бозори меҳнат. Гузариш аз тақсмоти ҳатмии хатмкунандагони муассисаҳои таълимӣ тақрибан ба набудани амнияти ҷойгоҳ



чавононро ба он водор мекунад, ки муस्ताкилона мушкилоти шуғлро ҳал кунанд [16, с.1]. Дар ҳолати ба амал омадани чунин вазъият бояд ҳар як муассисаи таълимӣ ба хамткунандагони худ, чихати таъмини шуғл ва роҳу воситаҳои ҳалли он мусоидат намуда, кӯмак намояд. Баробари ворид шудани чавонон ба ҷаҳони кор мушкилотҳо сади роҳ мегарданд, чунки чавонони замони муосир талаботҳои хеле гуногун ва баланддоранд. Ба андешаи мо яке аз воситаҳои муносиб дар самти шуғли хатмкунандагон ин технологияҳои муносиби мутобиқшавӣ ба бозори меҳнат дар пайдо кардан ва ба даст овардани ҷойи кори мувофиқ вобаста ба касб ҳисоб меёбад.

Натиҷаҳои тадқиқотҳои сотсиологӣ нишон медиҳанд, ки надоштани малакаҳои зарурӣ, ба назар нагирифтани вазъи воқеии бозори меҳнат, нотавонии таҳлили тағйироти бозори меҳнат, баъзе амалҳои коррупсионӣ, надоштани фикру ақидаҳои лозимӣ дар бораи ҳадамотҳои шуғл барои хатмкунандагон як қатор мушкилотро пеш меорад.

Аз рӯйи ақидаи Юнаева Н.И омӯзгори коллеҷи политехникии шаҳри Саранск ва пешниҳоди ӯ ба муқаддимаи барномаи таълимӣ барои омодагии донишҷӯён ворид карда шавад, курсҳои калони барномаи “Мутобиқсозии хатмкунандагон дар бозори меҳнат”, ки барои ба даст овардани дониш, маҳорат ва малакаҳои аз ҷониби мутахассисони ҷавони оянда, дар ҳалли масъалаҳои шуғл ва мутобиқсозии хатмкунандагон дар бозори меҳнат зарур аст, коркард кардан, сохтани мансаб, ба афзоиши рақобатпазирии онҳо дар бозори меҳнат кӯмак мерасонад. Барои ташкили сармараноки раванди таълим дар ин низом пешниҳод карда мешавад, ки донишҷӯёнро бо маводи таълимӣ ва методӣ, дар шакли дастрас, муқаррароти асосии назариявӣ оид ба мавзӯҳои таълимӣ ва тавсияҳои амалӣ, машқҳо, намунаи ҳуҷҷатҳо таъин намудан лозим аст. Ҳадаф аз таҳияи барномаи номбурда, нишон додани роҳҳои мутобиқшавии хатмкунандагон дар бозори меҳнат мебошад. Барои ноил шудан ба ин ҳадаф, вазифаҳои зеринро бояд ҳал кард:

1. Омӯзиши хусусиятҳо ва тамоюлҳои муосири бозори меҳнати минтақавӣ, роҳнамоии касбӣ дар раванди таълим, технологияи шуғл.
2. Таҳия ва ворид намудан ба раванди барномаи таълимии “Мутобиқшавии хатмкунандагон дар бозори меҳнат” [16, с.2].

Дар шароити навин яке аз мушкилоти нави иҷтимоӣ дар ҷомеа тоҷик ин раванди иҷтимоишавии мутахассисони ҷавон ба шумор меравад. Иҷтимоишавии мутахассисони ҷавон, аз ҷумла хатмкунандагон мушкилотро ба миён оварда, таҳлилу таҳияи ҷиддиро талаб мекунад. Бинобар ин талаботи ҷаҳони муосир ва шароити дигаргуншудаи сохтори ҷомеа, муассисҳои олий ва миёнаи касбиро водор сохтааст, ки пайваста тачрибаи худро такмил диҳанд.

Инчунин ин ҷараён барои такмил додани ихтисоси мутахассисони оянда аҳамияти калон дорад, чунки азхудкунии меъёрҳои касбӣ, муоширати касбӣ тавассути раванди иҷтимоишавӣ амалӣ мегардад. Дар раванди таҳсил аслан ду давраи иҷтимоишавии мутахассисони ҷавон вучуд дорад; дохили донишгоҳӣ ва берун аз донишгоҳӣ. Давраи аввали иҷтимоишавии дохилӣ назоратшаванда ва давраи дуввум назоратнашаванда аст, чунки фаъолияти касбии мутахассис берун аз муассисаи касбӣ барои ташаккули касб ва фаъолияти касбӣ равона шудааст.

Давраи мутобиқшавии касбӣ ҳадафнок буда, аз қабули нақшаҳои нави иҷтимоӣ, вазифаҳои хусусияти касбӣ ва шомил шудан ба сохтори муносибатҳои байниҳамдигарӣ ҳалли масъалаҳои касбии педагогиро дар бар мегирад. Дар натиҷаи мутобиқшавии касбӣ тавозуни мувофиқи байни талаботе, ки ҷомеа нисбат ба онҳо мегузорад ба дастоварда мешавад. Мутобиқшавии касбӣ ба фаъолияти касбӣ, талабот,

меъёрҳо ва шароити кори касбӣ, вазъи иҷтимоӣ ва касбӣ, муносибатҳои арзишӣ дар ҷомеаи касбиरो дар назар дорад [8, с.93-96].

Иҷтимоишавии касбӣ-меҳнатӣ яке аз қисмҳои таркибии тадқиқоти муносири сотсиологӣ мебошад. Ин ҷараён муайян мекунад, ки дурнамои ҳаракати муносибатҳои меҳнатӣ аз боло ба поён ва баръакс ҳаракат кунанд. Агентҳои асосии мутобиқшавӣ ва иҷтимоишавӣ, меҳнат корфармо ва коллективи кормандони корхона ба ҳисоб мераванд. Барои омодакунии кадрҳо дар асоси эҳтиёҷоти иқтисодии мамлакат, инчунин таъмини бозори меҳнат бо ҷавонони соҳибхтиссос модели нави ин равандро сохтан лозим меояд.

Мураккабии моделсозии эҳтиёҷоти иқтисодии минтақаҳо ба кадрҳо ба он шарҳ дода мешавад, ки рушди системаи иқтисодӣ дар гузариш ба модели инноватсионӣ хусусиятҳои худро дорад. Ин хусусиятҳо иборатанд аз:

1.Пайдоиши тағйироти сохторӣ дар параметрҳои талаботи иқтисодӣ ба кадрҳои касбӣ. Дар натиҷаи фаъолгардонии равандҳои навсозӣ ва ворид намудани навгониҳо тағйирот дар сохтори истеҳсолот ва шуғл аз рӯи намуди фаъолияти иқтисодӣ ба назар мерасад. Дар бозори меҳнати минтақа талаботро ба сатҳи маълумот, касб ва ихтисос тағйир медиҳад. Таъмини мувозинати талабот ва пешниҳод боиси такмили ихтисоси кадрҳо дар системаи таълими касбӣ, пеш аз ҳама дар шароити талаботи номуайян дар касб ва ихтисоси нав ба миён меояд;

2.Мавҷудияти ақибмонии вақт миёни пайдоиши талабот ба кадрҳои касбӣ дар соҳаи иқтисодӣ ва имконияти тайёр кардани онҳо аз ҷониби системаи минтақавии таҳсилоти касбӣ, мушкilotи пешгӯиро оиди сохтори касбӣ ва таҳассуси кадрҳо бо сабабҳои зерин душвор мегардонад. Якум, бинобар дар раванди тулонӣ тайёр кардани кадрҳои касбӣ ва имконнопазирии тасхеҳи усулҳои аллакай баргузоршуда. Дуввум, бинобар дар давраи гуногун тайёр кардани мутахассисон дар сатҳи гуногун: дар муассисаҳои таҳсилоти олии касбӣ (МТОК) - 4-6 сол; дар муассисаҳои миёнаи касбӣ (ММК) - 3-4 сол. Аз сабаби талабот ба кадрҳои иқтисодӣ дошта, бояд пешакӣ аз ҳисоби кадрҳои касбӣ ба бозори меҳнат дохилшуда, системаи таҳсилоти минтақавӣ, андоза ва сохтори таҳассусии ниёз ба кадрҳо ба андозаи зарури пур карда мешавад. Ин имкон медиҳад, ки таълими тағйирёбандаи иқтисодӣ сари вақт гузаронида шуда, суръати афзоиши он ба сатҳи дахлдори рушди технологӣ таъмин карда шавад.

3.Сатҳи гуногуни раванди модернизатсия ва рушди инноватсионии иқтисодӣ аз рӯи намудҳои фаъолияти иқтисодӣ (НФИ), ҳамзамон боиси мавҷудияти сегментҳои минтақавии сатҳи гуногуни технологӣ (анъанавӣ, модернизатсионӣ ва инноватсионӣ), ташаккулдиҳандаи эҳтиёҷоти гуногун нисбат ба ҳайати касбӣ ва таҳассусии коргарон (“барои иваз кардан”, иловагӣ барои суръати рушди иҷтимоӣ иқтисодӣ; иловагӣ барои суръати навсозӣ; иловагӣ барои рушди навоарӣ) мешавад.

4.Тафовути шадиди минтақаҳои шахрӣ аз рӯи суръат, сатҳи рушд ва самтҳои маҳсусгардонии иқтисодӣ, аз ҷиҳати зичии аҳоли ва сатҳи ҳаёт, эҳтимолияти гирифтани натиҷаҳои пешгӯии эҳтиёҷоти кадрӣ дар сатҳи маълумоти шахрӣ, ба вучуд меорад, зеро аксари оморҳо ва иттилоо танзимӣ, ки ҳамчун параметр истифода мешаванд, пешгӯи дар сатҳи давлатӣ (минтақа) ва воситаҳои пешгӯии истифодашуда наметавонанд хусусияти асосии эҳтиёҷоти кадриро дар сатҳи шахрӣ инъикос кунанд [5, с.30-31].

Мизи мудаваре, ки дар соли 2004 ба хотири ҳалли мушкilotи афзоианда, аз ҷумла бекорӣ ҷавонон дар қитъаҳои гуногуни олам гузаронида шуда буд, як қатор Стратегияҳо дар амал татбиқ намуданд. Ҷаласаи гузаронидашуда тавсия дод, ки

сиёсати муваффақона ва барномаҳои ҷавононро ба назар гирифта, масъалаҳои баробарии гендерӣ ба инҳо нигаронида шуда буданд:

1. Андешидани чораҳо дар самти рушди имконоти ҷавононро ба шуғл фаро гирифтани ва рақобатпазирии онҳо дар бозори меҳнат;
2. Ташкили чорабиниҳо дар самти бо ҷойи корӣ таъмин намудани ҷавонони имконияти маҳдуддошта ва шаҳрвандони ҷавоне, ки хизмати ҳарбиро адо кардаанд;
3. Андешидани чораҳои дахлдор дар самти таҳсили муосир, сифатнок ва рақобатпазирии ҷавонон;
4. Ташкил ва амсиласозии чорабиниҳо дар самти танзими муҳочирати меҳнатии ҷавонон, аз ҷумла ба талаботи бозори меҳнати минтақа мувофиқ намудани сатҳи таҳассуси онҳо [1, с.12].
5. Фароҳам овардани мавқеъ ва имкониятҳо барои ҷавононе, ки бори аввал ба ҷаҳони кор ворид мешаванд, барои гирифтани ҷунин таҷриба, дастрасӣ ба ҷойи кори шоиста дар иқтисоди воқеӣ, тавассути гузаронидани таҷрибаомӯзии расмӣ тасдиқшуда ва омӯзонидани малакаҳои идоракунии одамон, пешниҳоди ҳадамоти шуғл оиди бо ҷойи кор таъминкунӣ дар ҷорҷӯбаи шарикӣ миёни бахши хусусию давлатӣ ва мутобиқати таҳассус бо талаботи ҷойи кор, инчунин татбиқи барномаи ташкили ҷойҳои нави корӣ, ки ба талабот ва хусусиятҳои механизмҳои бозори меҳнатро пурра ба назар гирад;
6. Таъмин намудани таълими дастрас дар амалияи омодагии касбӣ, ки бо иштироки ҷавонон таҳия шудааст ва таҳсилоти иловагӣ ё мустақилона дошта, ҳамзамон расонидани кӯмаки махсус ба ҷавонони бемаълумот дар пайдо кардан ва истифода кардани қобилият ва малакаҳои касбӣ, ки метавонанд рушди минбаъда ва барои бо кор таъмин шудани худ истифода барад. Аз ҷумла, малакаҳои мушаххас барои ба шуғл фаро гирифтани дар як қатор соҳаҳо муҳим ҳисобида мешаванд; малакаҳои ибтидоии соҳибкорӣ, малакаҳои асосии идоракунии молиявӣ, дастрасӣ ба иттилоот ва дониш ва идоракунии онҳо, банақшагириӣ ва татбиқи лоиҳаҳо, баҳогузорӣ ва натиҷаи ниҳой ва андозагириии онҳо;
7. Беҳтар намудани дастрасӣ ба маблағгузорӣ барои ташаббусҳои шуғли ҷавонон;
8. Таъмини пурраи иштирок ва дастгирии шарикони институтсионалӣ, ба монанди шарикони дар Шабакаи шуғли ҷавонон иштироккунанда, инчунин тарафҳои манфиатдори ҳукумат ва ташкилотҳои маҳаллӣ, ки нақши ҷавононро дарк мекунанд ва дар байни онҳо тадбирҳо, дастурҳо ва маҷмӯи воситаҳои кумакунандаи ҷавононе, ки бо ҳукумат ва дигар шарикон дар таҳия, татбиқ, нақшаҳои амалии оид ба шуғли ҷавонон ва таҷдиди назар дар сатҳҳои гуногун кор мекунанд;
9. Тақвияти иштироки ҷавонон дар раванди қабули қарорҳои сиёсати макроиқтисодӣ, алаҳхусус дар самти шуғли ҷавонон, тавассути тақвияту мустаҳкамнамоии онҳо ва иштирок дар тарҳрезӣ ва татбиқи Шарикии нав барои рушд ва стратегияҳои паст кардани сатҳи камбизоатӣ ва дигар нақшаҳои рушд;
10. Фароҳам овардани дастрасии васеъ ба иттилоот ва ҷалби ҷавонон ба раванди қабули қарорҳо, ки бевосита ба манфиатҳои онҳо таъсир мерасонад;
11. Хусусан ба мушкилоти шуғли ҷавонон дар минтақаҳои гуногун, аз ҷумла деҳот ва шаҳрҳо диққати махсус додан лозим аст;
12. Ҳалли мушкилоти торафт васеъпаҳншавандаи гендер-нобаробарӣ, ки вазъияти занонро дар ҳарду ҳолат; иқтисодии воқеӣ ва ғайрирасмӣ ногувор мекунад [6, с.61].

Тибқи кодекси меҳнати Ҷумҳурии Тоҷикистон давлат дар ҳалли мушкилоти соҳаи шуғли аҳоли, аз ҷумла ҷавонон кафолатҳои зиёдро додааст. Ба хоҳири ҳифз ва таъмини шуғли баробар ва додани имкониятҳои баробар ба шахрвандон Ҳукумати Ҷумҳурии Тоҷикистон дар асоси омодамоии кадрҳои ба талаботи бозори меҳнат ҷавобгӯ саъю талош намуда истодааст. Ҷумҳурии Тоҷикистонро лозим аст, ки дар доираи қонуни мусоидат ба шуғли аҳоли ва бо кор таъминкунии ҷавонон Барномаҳои нави хизматрасонӣ, ҷойҳои нави корӣ, пардохтани қарзи корфармоён, ки ҷавонро ба кори иҷора мегиранд, таъмини ёри моддӣ ба табақаи ҷавон, ки дар давоми таҳсил дар муассисаҳои олии ва миёнаи касбӣ таҳсил мекунанд ба зами он стипендияе, ки ҳар сари моҳ ба донишҷӯён дода мешавад. Илова бар ин лозим аст, ки дар ҳар як муассисаи таҳсилоти касбӣ, бояд роҳбалади махсус бошад, то ин ки дар роҳнамоии касбии ҷавонон кӯмак расонад. Диқатти ҷиддиро ба соҳаҳои ҳаёти иҷтимоии ҷавонон додан лозим аст, то ин ки дар ташкилоти корхонаҳои ватанӣ ҷавонон бештар ба кор таъмин шаванд.

Дар бехтар намудани сифати зиндагӣ, бехатарӣ, дастрасӣ ба илму фарҳанг, мусоидат намудан ба сатҳи маълумотнокии ин кишри ҷомеа омӯзгорону волидон, давлату ҳукумат, муҳити атроф саҳмгузор бошанд. Барномаҳои тасдиқ ва мавриди омӯзиш бояд қарор дода шаванд, ки ҷавонони бекор ва аз таҳсил дурмонда ба таълим фаро гирад. Дар назди Хадамоти давлатии меҳнат ва шуғли аҳоли шуъбаи махсус таъсис дода шавад, ки ҳамасола шумораи хатмкунандагоне, ки муассисаҳои олии ва миёнаи касбиро хатм мекунанд дар кадом вазъият қарор доштани онҳоро дар бар гирад, инчунин шумораи хатмкунандагоне, ки бо кор таъмин шудаанд ба маҷмӯаҳои солонаи Хадамоти давлатӣ дар соҳаи шуғл пешниҳод гарданд.

Муассисаҳои олии ва миёнаи касбиро лозим аст, ки Барномаи махсуси Таҷрибаи меҳнатро қабул намоянд ва ба ҷавонон пешниҳоди таҷрибаи меҳнатӣ, ки ба онҳо ҷӣ будани ҷойи кор ва ихтисоси касбиро омӯзанд, қабул намоянд. Ин гуна барномаҳо ба омӯзандагон ва хатмкунандагони коллеҷу муассисаҳои олии барои аз худ намудани таҷрибаи меҳнатӣ дар системаи ёри шуғлмандӣ кӯмак мерасонад. Паҳлуи дигари мусбии ин Барномаҳо аз он иборат аст, ки таҷрибаомӯзии донишҷӯён дар ширкатҳои давлатӣ ва хусусӣ ба сифати таҷрибаомӯз аз дасти аввал сурат хоҳад гирифт. Вақте таҷрибаомӯзон дар ҷунин ширкатҳо фаъолият мекунанд онҳо метавонанд дар интихоби касби худ муваффақ шаванд, таҷрибаи кории хуб ҳосил намоянд ва аз ширкат ёри пулӣ ва ё моддӣ дастрас кунанд.

Мушоҳидаҳо нишон медиҳанд, ки дар шароити муосир ҷавононе, ки дар ҷустуҷӯи коранд ва ба таври доимӣ кор намеёбанд ниёз ба машваратҳои инфиродӣ дошта, дар бозори меҳнат шумораи онҳо меафзояд. Андешидани ҷунин чораҳо ва коркарди барномаҳо метавонанд дар интихоби хуби ҷойи кор ва кам кардани бекорӣ ҷавонон дар бозори меҳнат мусоидат намоянд. Ҷӣ тавре ки дар боло қайд кардем, барномаҳои ба бозори меҳнат мусоидаткунанда дар бехтар намудани фаъолияти шуғли ҷавонон саҳм мегузоранд.

Дар кадом ҳолат мо метавонем барои ҷалби ҷавонон ба кор ва кам кардани сатҳи камбизоатии ҷавонон ва талаботро афзун кардан ба қувваи корӣ ба муваффақият ноил гардем? Созмони Байналмилалӣ Меҳнат дар асоси тадқиқотҳои гузаронидаи охири муайян намуд, ки “Барномаҳои фаъоли бозори меҳнат” аз ҷиҳати иқтисодӣ ва стратегӣ барои шуғли ҷавонон дар замони кунунӣ аҳамияти мусоидаткунанда доранд. Инчунин ин Барномаҳо ҷиҳати барқарорсозии вазъи муътадил ва бартараф кардани маҳдудиятҳои иқтисодӣ аз вазъи нгувори шадиди, бучаро ба низом медароранд.

Таҷрибаҳои гузаронидашуда исботи онанд, ки хадамоти давлатии шуғли аҳоли пеш аз ҳама бояд гуруҳҳои муайяни аҳолии бекор, камбизоатро дар бар гирад, яъне гуруҳҳои, ки бештар ниёз ба дастгириро ҳифзи иҷтимоӣ доранд. Лекин дар хадамоти шуғли аҳолии Ҷумҳурии Тоҷикистон дар бораи шуғли ҷавонони хатмкарда ва бозори меҳнати ин гуруҳи ҷавонон маълумоти кофӣ дастрас нест.

Дар аксарияти кишварҳои Иттиҳоди Аврупо, Хадамоти шуғли аҳоли калиди асосии татбиқи стратегияҳо барои гузариши ҷавонон аз таҳсил ба кор мебошад. Масалан якҷанд шарҳҳои охири гуфтаҳои болоро тасдиқ мекунад:

- Чунин ба назар мерасад, ки равишҳои шахсӣ ба машварат ва роҳбарӣ мутаасиртаранд, нисбат ба равишҳои умумӣ. Илова бар ин, машваратҳои инфиродӣ ва таъсиси нақшаи инфиродии шуғл дар аввали давраи бекорӣ воситаи муассири татбиқи стратегияҳои барқарорсозии ҷавонон мебошад. Роҳҳои идоракунии тичорат ва роҳнамоӣ низ натиҷаҳои хуб нишон додаанд;
- Системаи ихтисосҳо дар асоси бозори кории дақиқ, саривақтӣ ва маълумоти боэътимоди бозори меҳнат ва ба назар гирифтани тамоми вазъияти шахсӣ/ҳаётии мизочони ҷавон ва стратегияҳои ҳамгирии бозори меҳнатро самараноктар мекунад;
- Тарғибот ва таблиғот ба корфармоёне равона карда шавад, ки эҳтимолан ҷавонони камбизоатро ба кор қабул кунанд ё ба онҳо дар ҷойи кор омӯзишро пешниҳод кунанд. Он муносибати хуб бо тичорати маҳаллӣ ва робита бо корфармоён, корхонаҳои иҷтимоӣ ва бахши ихтиёро дар бар мегирад.
- Дар мавриди таҳсил кардани ҷавонон дар муассисаи таълимӣ, омӯзиши ғайрирасмӣ, нисбат ба таҳсилоти расмӣ метавонад чиддитар бошад. Ҳамкорӣ дар муассисаи таълимӣ ва омӯзиши ҷойи корӣ эҳтимолияти натиҷаҳои мусбати бозори меҳнатро зиёд мекунад;
- Ҳангоми омӯзиши мақсаднок ва дурусти маблағгузорӣ (субсидия) барои омӯзиши ширкатҳои, ки ҷавонони камтаҷрибаро ба кор қабул мекунанд, метавонад мавқеи омӯзиши ҷойи корро барои ҷавонони камбизоат васеъ гардонад [15, с.57].

Созмони Байналмилалӣ Меҳнат муайян кардааст, ки дар ҷаҳон аксарияти ҷавононе, ки дар ҷустуҷӯи кор ва шуғл ба хадамотҳои шуғли аҳоли ва роҳнамоии касбӣ муроҷиат мекунанд ин ҷавонони Аврупои Шарқӣ ва Осиёи Марказӣ мебошанд. Воситаи дигари ҷалби ҷавонон ба кор ва таъмин намудани онҳо ба шуғли доимӣ ин кумакпулӣ ба маоши ҳадди ақали музди меҳнат ба шумор меравад. Дар баробари ин метавонад афзоишро ба талаботи қувваи корӣ дар бозори меҳнат зиёд намуда, ба коргарони ҷавон кӯмаки моддӣ расонад. Маблағ ҷудо кардан ба (субсидия) музди меҳнат ба мушкилии раванди меҳнат мусоидат намуда, гузариши ҷавонро аз фаъолияти таълимӣ ба фаъолияти меҳнатӣ ва коҳиши қувваи кориро дар бозори меҳнат кам мекунад.

Додани афзалияти миллӣ ба шуғли ҷавонон ифодагари он аст, ки сиёсати ҳамтарафаи рӯзномаи маҷлисҳо, аз ҷумлаи ҷаҳорҷӯбаҳо ва нақшаҳои миллии рушд, маҷмӯи сиёсати иқтисодӣ ва иҷтимоӣ, ки ба ҳали мушкилоти шуғли ҷавонон ва муайян кардани ҳадафҳои мушаххас нигаронида шудааст. Ин бартарият ифодакунандаи роҳи муайян кардани ҳадафҳои асли, натиҷаҳои андозашавандаи сиёсат ва натиҷҳои интизоршаванда аст [15, с.30]. Барномаҳои фаъоли бозори меҳнат дар самти сиёсати ҷавонон ва бозори меҳнат метавонанд мушкилоти ҷавонро то дараҷаи лозими осон гардонад. Аз ин рӯ, ворид шудани онҳо ба бозори меҳнат афзалиятҳои дигар низ дорад. Созмони Байналмилалӣ Меҳнат дар асоси тадқиқотҳои худ муайян намудааст, ки таъсири бозори меҳнат ба рушд, баробарии иҷтимоӣ ва ҳамгирии ҷавонон мусоидати



фаълдорад. Дар баробари ин дар аксари кишварҳои ҷаҳон ҷавонон воситаи асосӣ ва баҳрабарандагони барномаҳои фаъоли бозори меҳнат ба ҳисоб мераванд.

Барномаҳои фаъоли бозори меҳнат инструменти (асбоби) муҳими коҳиш додан ва барҳам задани шуғли ҷавонон аз бухронҳои гуногуни иҷтимоӣ мебошад. Сиёсати барномаҳои фаъоли бозори меҳнат яке аз даҳолаткунандаи микроиқтисодӣ арзёбӣ карда мешавад. Тибқи нишодиҳандаҳои кишварҳои аъзои Ташкилоти ҳамкориҳои иқтисодӣ ва рушд Барномаҳои фаъоли иқтисодӣ канали асосии барҳам задани бухрони шуғл мебошад. Аксари ин гуна тадбирҳо, аз ҷумла Барномаҳои фаъоли бозори меҳнат сабуқӣ ва беҳбуд бахшидан ба гуруҳҳои гуногуни ҷавонон нигаронида шудаанд. Аз ҷорабиниҳо ва тадбирҳо сар карда, кӯмакпулӣ ва баланд бардоштани ҳавасмандии корфармоён ба кор таъмин нумудани ҷавонон, бевосита ташкили шуғли аҳоли ва барномаҳои мусоидат ба шуғли аҳоли иборат аст.

Хулоса, бо мақсади фаро гирифтани хатмкунандагони муассисаҳои миёна ва олиии касбӣ ба шуғли доимӣ системаи тарҳрезӣшуда, яъне (моделирование) бояд ҷавобгӯи талабот ва мутабиқсозандаи ҷавонон дар ин самт бошад. Дар радиҳои равандҳои ҷаҳонишавӣ ба таври дуруст тарҳсозии шуғли ҷавонон, тарзи ҳифзи иҷтимоӣ ва таъмини ҳуқуқҳои иҷтимоии мутахассисони ҷавонро дигаргун сохта, кафолати онҳоро ба фаъолияти меҳнатӣ ба таври кулӣ тағйир медиҳад. Аз ин рӯ, истифодаи қувваи кории ҷавон раванди истеҳсолотро дар соҳаи иҷтимоӣ-иқтисодӣ метезонад. Баланд бардоштани музди маош дар шароити имрӯза модели хуби ҷалби ҷавонон ба шуғл маҳсуб меёбад. Ташкил намудани Барномаҳои мукамал ва мақсаднок дар ташаккул ва омодагии оқилонаи қувваҳои корӣ дар иқтисодиёт таъсири назаррас мегузорад.

#### Адабиёт

1. Барномаи миллии рушди иҷтимоии ҷавонон дар Ҷумҳурии Тоҷикистон барои солҳои- 2016-2018.с-2016.
2. Баскаков Ю. //Проблемы занятости и безработицы. –СПб., -1997
3. Гендлер Г. Цена труда и заработная плата. Гендлер Г., Ведерникова Н. //Человек и труд. -2000.
4. Корнай Я. Дефицит. Гл. //Занятость. –М., -1990.
5. Лейбовича А.Н. Эффективные методы прогнозирования кадровых потребностей рынка труда для формирования регионального заказа на подготовку кадров: сб. докл. предисл. //А.Н. Лейбовича. – М.: Федеральный институт развития образования,- 2016. -117 с.
6. Молодежь: пути к достойному труду Доклад VI: Содействие занятости молодежи ответ на вызов., Шестой пункт повестки дня., Международное бюро труда Женева: //Международная конференция труда, 93-я сессия -2005 г.-114 с.
7. Риз А. Экономика занятости и оплаты труда. //Нью-Йорк, -1987.
8. Садырин В.В. Профессиональная социализация выпускников педагогических вузов на основе использования современных технологий сетевого взаимодействия [Текст]: коллективная монография //Садырин В.В, Н.О. Яковлева, Л.В. Трубайчук, З.И. Тюмасева [и др.]; под общей ред. В.В. Садырина. – Челябинск: Из-во Чел. гос. пед. ун-та, -2013. -294 с.
9. Салахутдиновой Р. Х. Труд молодежи в XXI веке: вызовы и возможности. Диалог поколений. Материалы Петербургского международного молодежного форума труда — 2017. Санкт-Петербург, 14 марта 2017 г. / под ред. //Р. Х. Салахутдиновой, М. С. Касабуцкой. — СПб.: Изд-во Санкт-Петерб. ун-та, - 2018.С-3. -314 с.

10. Саруханов Э. Рынок труда и рынок занятости: противоречия определения и трактовки: //Саруханов Э Человек и труд. -1995.
11. Фролов В. Формирование региональной политики занятости. //Фролов В. Человек и труд.-1994.
12. Шалаева Н.В. Адаптация выпускников на рынке труда: краткий курс лекций для студентов 4 курса всех направлений подготовки бакалавриата / Сост.: //Н.В. Шалаева, С.С. Шалаева, И.А. Ножкина и др. // ФГБОУ ВО «Саратовский ГАУ». – Саратов, -2016. -77 с.
13. Шуғл дар шароити рушди инсон;.Ҳисоботи миллӣ оид ба рушди инсон дар солҳои 2008-2009. //Душанбе – 2010. -154 с.
14. Rising to the youth employment challenge: New evidence on key policy issues/ Niall O’Higgins; //International Labour Office – Geneva: ILO, 2017.234 с.
15. The youth employment crisis: Time for action Fifth item on the agenda., International Labour Conference, 101st Session, 2012.Report V., //International Labour Office Geneva. First edition 2012. 116 с.
16. [http://gouspt.ru/wp-content/uploads/ адаптация -Юнаевана- конференцию.pdf](http://gouspt.ru/wp-content/uploads/адаптация_Юнаевана_конференцию.pdf). // [Маводи электронӣ] (Санаи истифодабарӣ:13.06.2021).

## **МОДЕЛИРОВАНИЕ СИСТЕМЫ ТРУДОУСТРОЙСТВА ВЫПУСКНИКОВ ПРОФЕССИОНАЛЬНЫХ УЧЕБНЫХ ЗАВЕДЕНИЙ ТАДЖИКИСТАНА**

**ГУЛОВ РАХМОНАЛИ БОБОХОНОВИЧ,**

докторант (Ph.D) Таджикского национального университета.  
734025, Республика Таджикистан, г. Душанбе, проспект Рудаки, 17.  
Тел.:(+992) 939-29-10-35. E-mail: rahmonaligulov1@gmail.com

*В данной статье рассматривается вопрос о современной системе образования и моделировании трудоустройства выпускников профессионального образования. Автор отмечает, что разработанная система трудоустройства выпускников учреждений профессионального образования является современной и инновационной мерой в этой сфере. Укрепление сотрудничества между правительственными и неправительственными организациями и предприятиями в текущих условиях, а также между работодателями и рабочей силой является еще одной подходящей моделью в этом процессе. Обеспечение квалифицированными кадрами является задачей национальной политики в экономике каждой страны. Правительству республики необходимо быть готовым разработать меры и стимулировать молодежь к трудоустройству, принимая во внимание все политические, социальные, экономические, трудовые и образовательные процессы.*

*Следует отметить, что вопрос обучения и перехода молодежи от учебной к трудовой деятельности также освещается в переговорах и данных Международной организации труда, так как в настоящее время, с появлением сопротивлений и противоречий в современном мире, молодое поколение является единственной силой, способной противостоять этим глобальным вызовам, и обеспечить развитие себя и страны. Сегодня молодые люди живут и работают в то время, когда наряду с созданием благоприятных условий для их развития существует ряд проблем, в том числе проблема трудоустройства. Исходя из этого, правительство страны принимает необходимые меры для решения стоящих перед ним задач и содействия в преодолении этих проблем и развитии молодежи. Для решения проблемы занятости молодежи в то же время необходимо принимать различные меры в экономике страны.*

**Ключевые слова:** моделирование системы занятости, молодежь, глобальные конфликты, рынок труда, проблемы занятости, сектор экономики, экономические процессы, стимулирование молодежи.

**MODELING THE SYSTEM OF EMPLOYMENT OF GRADUATES OF  
VOCATIONAL EDUCATIONAL INSTITUTIONS IN TAJIKISTAN**

**GULOV RAKHMONALI BOBOKHONOVICH,**

Doctoral student (Ph.D) of the

Tajik National University,

734025, Republic of Tajikistan, Dushanbe, 17, Rudaki Ave.

Phone :(+992) 939-29-10-35. E-mail: [rahmonaligulov1@gmail.com](mailto:rahmonaligulov1@gmail.com)

*This article discusses the issue on the modern system of education and modeling the employment of graduates of vocational education. The author notes that the developed system of employment of graduates of vocational education institutions is a modern and innovative measure in this area. Strengthening cooperation between governmental and non-governmental organizations and enterprises in the current conditions, as well as between employers and the labor force, is another suitable model in this process. The provision of qualified personnel is the objective of national policy in the economy of each country. The government of the republic needs to be ready to develop measures and encourage young people to find employment, taking into account all political, social, economic, labor and educational processes.*

*It should be noted that the issue of education and the transition of young people from school to work is also highlighted in the negotiations and data of the International Labor Organization, as at present, with the emergence of resistance and contradictions in the modern world, the young generation is the only force capable of confronting these global challenges, and ensure the development of both themselves and the country. Today young people live and work at a time when, along with the creation of favorable conditions for their development, they are hampered by a number of problems, including problem of employment. Based on this, the government of the country is taking the necessary measures to meet the challenges they face and to assist to overcome these problems and develop young people. To solve the problem of youth employment, at the same time, it is necessary to take various measures in the country's economy.*

**Key words:** *modeling of the employment system, youth, global conflicts, labor market, employment problems, sector of the economy, economic processes, youth motivation.*

**УДК: ТДУ 338.45 (575.3)**

**РУШДИ САНОАТИ ТОҶИКИСТОН ТАВАССУТИ БЕҲТАРНАМОИИ  
ФАЗОИ САРМОЯГУЗОРӢ**

**ҚУВАТЗОДА ҲАСАНИ АКРАМ,**

муаллими калони кафедраи идоракунии давлатӣ ва иқтисоди миллии  
Академияи идоракунии давлатии назди  
Президенти Ҷумҳурии Тоҷикистон,  
734003, ш. Душанбе, кӯчаи Саид Носир, 33.  
Тел.: (+992) 988-88-57-50.

**МИРСАРВАРЗОДА ФИРДАВС МИРҲАЙДАР,**

ассистенти кафедраи идоракунии молияи давлатии  
Академияи идоракунии давлатии назди  
Президенти Ҷумҳурии Тоҷикистон,  
734003, ш. Душанбе, кӯчаи Саид Носир, 33.  
Тел.: (+992) 988-67-73-73. E-mail: misarvarzoda01@mail.ru

*Дар мақола оиди ҷалби сармоязузорӣ дар соҳаи саноат мулоҳизаронӣ шудааст. Масъалаҳо ва афзалияти рушди иқтисодӣ дар соҳаи саноат тариқи ҷадвал дарҷ гардида, барои баланд бардоштани рақобатпазирии корхонаҳои саноатӣ назарияҳо пешниҳод шудааст.*

*Муаллифон истифодаи сармоязузорӣҳои ватаниву хориҷиро ба рушди иқтисоди содироти мамлакат, тавсияи истеҳсолоти ивазкунандаи воридот, баланд бардоштани сатҳи техникаю технологияи истеҳсолот, сифат ва рақобатпазирии маҳсулот мулоҳизаронӣ намудааст.*

***Калидвожаҳо:** сармоязузорӣ, сармоязузорӣи мустақим, саноат, рушди иқтисодӣ, стратегияи миллии рушд, истиқлолияти энергетикӣ, саноатчиёни кишвар, ҳадафи чаҳорум, масъалаҳо, афзалиятҳо.*

Сармоязузорӣ яке аз омилҳои рушди иқтисодиёти кишвар ба шумор рафта, сармоязузорон муҳаррики асосии пешрабии рушди соҳаҳои мухталифи кишвар ба шумор мераванд. Тавре аз Паёми Президенти Ҷумҳурии Тоҷикистон, Асосгузори сулҳу ваҳдати миллӣ, Пешвои миллат, мухтарам Эмомалӣ Раҳмон ба Маҷлиси Олии кишвар бармеояд: «Мо инкишофи устувори минбаъдаи кишварро дар шакли индустриалӣ ва инноватсионӣ пешбинӣ карда, барои баланд бардоштани самаранокии истифодаи захираву имкониятҳо дар ҳамаи соҳаҳои ҳаёти иқтисодиву иҷтимоӣ талош менамоем ва чиҳати роҳ надодан ба осебпазирии иқтисоди миллии кишвар дар давраи дарозмуҳлат тадбирҳои алоҳидаро амалӣ карда истодаем»[1].

Тибқи манбаъҳои сармоязузорӣ, сармоязузорӣҳои хусусӣ, давлатӣ, хориҷӣ ва омехта мавҷуданд. Сармоязузорӣҳои хусусиро шахсони алоҳида ё корхонаю ташкилотҳои моликияти ғайридавлатӣ мегузаронанд. Сармоязузорӣҳои давлатӣ ин сармоязузорӣҳои мебошанд, ки мақомоти давлатӣ ва корхонаҳои давлатӣ аз ҳисоби буча, фондҳои берун аз бучет ва маблағҳои қарзӣ татбиқ мекунанд. Дар шароити иқтисоди кушода шахсони воқеӣ ва ҳуқуқии дигар кишварҳо, инчунин давлатҳои хориҷӣ метавонанд ба иқтисодиёти як кишвар сармоязузорӣ номоянд. Инҳо сармоязузорӣҳои хориҷӣ мебошанд. Сармоязузорӣ дар рушди соҳаҳои алоҳида аз ҷониби субъектҳои гуногун дар асоси саҳмия ё дигар маблағҳои молияви пешниҳод карда мешаванд. Тавре ки таҳлилҳо нишон медиҳанд, дар байни соҳаҳои иқтисоди миллии саноат мавқеи хосро ишғол намуда, ба сармоязузорӣ ниёз дорад.

Тибқи маълумоти Агентии омили назди Президенти Ҷумҳурии Тоҷикистон воридоти умумии сармоязузорӣи хориҷӣ дар соли 2019- ум, 607,1 млн. доллари ИМА ташкил додааст, ки аз он 345,9 млн. доллари ИМА сармоязузорӣҳои мустақим ва

261,2млн. доллари ИМА қарзҳои аз ҷониби корхонаву ташкилотҳо ҷалбгардида мебошанд. Сармояи муस्ताқим ассосан ба соҳаҳои саноати коркард – 49,2млн. дол.ИМА(14,2%) саноати истихроҷи маъдан – 231,7 млн.дол. ИМА (2,5%), нақлиёт ва алоқа – 36,4млн.дол. ИМА(10,5%), саноати сохтмон – 2,7 млн.дол.ИМА(0,8%). Дигар намуди сармоя аз ҷумла, қарзҳо ба соҳаи саноат – 1,6 млн.доллари ИМА(0,6%) равона гардидаанд. [7]

Бо мақсади танзими муносибатҳо дар самти пешбурди баҳисобгирии муҳосибӣ ва ҷалби сармояи муस्ताқим ба вазоратҳои молия, саноат ва технологияҳои нав, Кумитаи давлатии сармоягузорӣ ва идораи амволи давлатӣ, Кумитаи андозии назди Ҳукумати Ҷумҳурии Тоҷикистон ва дигар мақомоти назоратӣ супориш дода мешавад, ки барои ҷорӣ намудани стандартҳои байналмилалӣ ҳисоботи молиявӣ ва аз аудити ҳарсолаи ҳатмӣ гузаштани субъектҳои дорои манфиати умум ва дигар субъектҳои хоҷагидорӣ чораҳои бетаъхир андешанд.[2]

Танҳо дар соли 2020, 29 созишномаи сармоягузорию давлатӣ ба маблағи 10 миллиард сомонӣ ба имзо расонида шуд, ки барои беҳтар намудани ҳифзи иҷтимоии аҳоли, хизматрасониҳои тиббӣ, бунёди иншооти соҳаи маориф, рушди деҳот, сохтмонро барқарорсозии роҳҳо ва иншооти энергетикӣ равона гардидааст. [2]

Дар ҷараёни ислоҳоти соҳаи саноат тӯли солҳои охир барномаҳои рушди соҳаҳои ҷудоғона, аз қабилӣ барномаҳои истихроҷу коркарди сангҳо ва металлҳои киматбаҳо, рушди саноатӣ сабук, коркарди пурраи нахи пахта ва ғайра қабул шудаанд, ки ин барои самаранок истифодабарии захираҳои молиявӣ хело муҳим мебошад.

Барои баланд бардоштани рушди иқтисодии кишвар ва беҳтар намудани фазои сармоягузорию ватаниву хориҷӣ аз тарафи Ҳукумати кишвар, Стратегияи миллии рушди Ҷумҳурии Тоҷикистон барои давраи то соли 2030 тасдиқ гардидааст. Дар Стратегия масъалаҳои махсуси бахши воқеии иқтисодӣ ва афзалиятҳои махсуси рушди бахши воқеии иқтисодӣ дар соҳаи саноат пешниҳод гардидааст, ки дар нақша оварда шуда аст.

<b>Масъалаҳои махсуси бахши воқеии иқтисодӣ дар соҳаи саноат</b>	<b>Афзалиятҳои махсуси рушди бахши воқеии иқтисодӣ дар соҳаи саноат</b>
❖ номукамал будани низомии андозбандӣ ва рушди нафти механизми дастгирии молиявӣ қарзии фаъолияти сармоягузорӣ ва инноватсионӣ;	❖ баланд бардоштани рақобатпазирӣ ва занҷири арзиши иловашудаи соҳаҳои саноатӣ;
❖ сатҳи пасти ҳамкорӣҳои дохилсоҳавӣ, байнисоҳавӣ байниминтақавӣ ва ҳамгирӣ, рушди нафти муносибатҳои кластерӣ;	❖ афзоиши ҳаҷми истеҳсол ва фурӯши маҳсулоти саноатӣ, ки дар бозорҳои дохилӣ ва беруна рақобатпазир мебошад;
❖ сифати пасти маҳсулот, талаботи зиёд доштан ба истифодаи неру, меҳнат ва масолеҳ ҳангоми истеҳсоли маҳсулот, ки сатҳи пасти рақобатпазирӣ онро пешакӣ муайян мекунад;	❖ ташкили низомии самараноки тайёр намудани мутахассисоне, ки дорои қобилияти офаридан ва азхудкунии технологияҳои саноатӣ ва истеҳсоли маҳсулоти инноватсионӣ мебошанд;
❖ номукамал будани механизми идоракунии партовҳои истеҳсолоти саноатӣ	❖ бунёди асосҳои институтсионалӣ барои рушди устувор ва пешгирикунандаи соҳаҳои саноат,



	ташкили кластерҳои инноватсионӣ ва пурмаҳсул.
	❖ мусоидат ба рушди содирот ва низоми миллии воридотивазкунии интихобӣ, пеш аз ҳама дар соҳаи комплекси агросаноатӣ (коркарди маҳсулоти меваю сабзавот ва зиёдкардани истеҳсоли он), соҳаи сохтмон, саноати сабук ва хӯрокворӣ

Сарчашма: маълумотҳои стратегияи миллии рушди Ҷумҳурии Тоҷикистон барои давраи то соли 2030

Барои баланд бардоштани рақобатпазирии корхонаҳои саноатӣ чалби сармоягузорӣ яке аз самтҳои афзалиятноки кишвар маҳсуб меёбад. Дар шароити муосир, соҳаи саноат бо дастгириҳои Асосгузори сулҳу ваҳдатӣ миллий, Пешвои миллат, Президенти Ҷумҳурии Тоҷикистон сол аз сол боло рафта истодааст.

Тоҷикистон дорои захираҳои бойи маъданӣ ғайримаъданӣ, аз қабилҳои металлҳои сиеҳ, ранга, қиматбаҳо, нодир, сангҳои худчило ва ороишӣ, ангишт ва монанди инҳо мебошад, ки ҳаҷми тасдиқшудаи онҳо садҳо миллиард сомониро ташкил медиҳад. [2]

Имрӯз дар Тоҷикистон беш аз 600 кон ва 800 зухурот кашф ва омӯхта шудааст, ки дорои зиёда аз 60 нави ашёи хоми маъданӣ ғайримаъданӣ мебошад. Ҳоло ҳамагӣ 27 фоизи захираҳои зикршуда истихроҷ ва коркард шуда истодааст, ки чунин ҳолат барои расидан ба ҳадафи чаҳоруми стратегияи мо қонекунанда нест. Чӣ ҳақиқи рушди саноати маъдан ва дигар соҳаҳои саноати коркард ба Саридораи геология якҷо бо вазорату идораҳои марбута супориш дода мешавад, ки дар асоси таҳлили захираҳо ва дараҷаи омӯзиши геологии онҳо лоиҳаи Барномаи давлатии рушди соҳаи геологиро барои солҳои 2021 – 2030 таҳия ва ба Ҳукумати кишвар пешниҳод намоянд. [2]

Соли 1991 дар кишвар ҳамагӣ 358 корхонаи саноатӣ ба қайд гирифта шуда буд. Танҳо соли 2020, 300 корхонаву коргоҳҳои нави саноатӣ бо зиёда аз 6500 ҷойи корӣ сохта, ба истифода дода шуданд. Дар натиҷа соли гузашта шумораи корхонаҳои саноатӣ ба 2274 расида, тибқи ҳадафҳои муайянгардида дар ҳафт соли оянда ба зиёда аз 3500 расонида мешавад, яъне беш аз 54 фоиз афзоиш меёбад. [2]

Чӣ тавре дар боло қайд карда шуд соли 1991 дар кишвар ҳамагӣ – 358 корхонаи саноатӣ ба қайд гирифта шуда буд, имрӯз ин теъдод танҳо соли 2020 - ум ба 300 корхонаҳои саноатӣ расидааст. Ҳадафҳои пешгирифтаи ҷаноби олий бо маром ва натиҷабахш буда, барои рушди соҳаи саноат ва зиёд намудани ҳаҷми корхонаҳои саноатӣ ҳадафнок мебошад.

Дар давраи соҳибистиклолии кишвар чӣ ҳақиқи ҳалли мушкилоти соҳаи энергетика ва рушди он 34 лоиҳаи давлатии сармоягузорӣ ба маблағи 57,2 миллиард сомонӣ амалӣ карда шудааст. Дар ин давра зиёда аз 2000 мегаватт иқтидорҳои нав ба кор андохта, ҳаҷми истеҳсоли неруи барқ, соли 1991, 17 миллиард киловатт – соат, дар соли 2019 ба 21 миллиард киловатт – соат афзоиш дода шуд.[2]

Истиклолияти энергетикӣ – боиси баландравии рушди соҳаи саноат ва иқтисодии кишвар мансуб меёбад, бинобар ин, чалби сармоя дар ин самт манфиатнок ва натиҷабахш мебошад. Роҳе аз ҳама баланд кардани ҳаҷми нерӯи барқ, ба роҳ мондани сармоягузорӣ мебошад. Дар Паёми навбатии Асосгузори сулҳу ваҳдати миллий, Пешвои миллат, мухтарам Эмомалӣ Раҳмон ба Маҷлиси Олии кишвар

қайд карданд: “Ҳоло дар ин самт боз 17 лоиҳаи давлатии сармоягузорӣ ба маблағи 16,4 миллиард сомонӣ татбиқ гардида истодааст”.

Бо дарназардошти тағйирёбии вазъу талаботи бозори ҷаҳонӣ ва таъмини рушди устувори иқтисодӣ тараққӣ додани соҳаи саноат ва коркарди маҳсулоти он то ҳадди ниҳой аз ҷумлаи вазифаҳои муҳимтарин мебошад. Хотиррасон менамоем, ки пешрафти ояндаи Тоҷикистон дар шакли индустриалӣ ва инноватсионӣ пешбинӣ гардида, ҷиҳати татбиқи ин ҳадаф бо истифода аз технологияҳои муосир баланд бардоштани самаранокии саноати коркард ва қобилияти рақобати маҳсулоти ватанӣ бисёр муҳим мебошад.

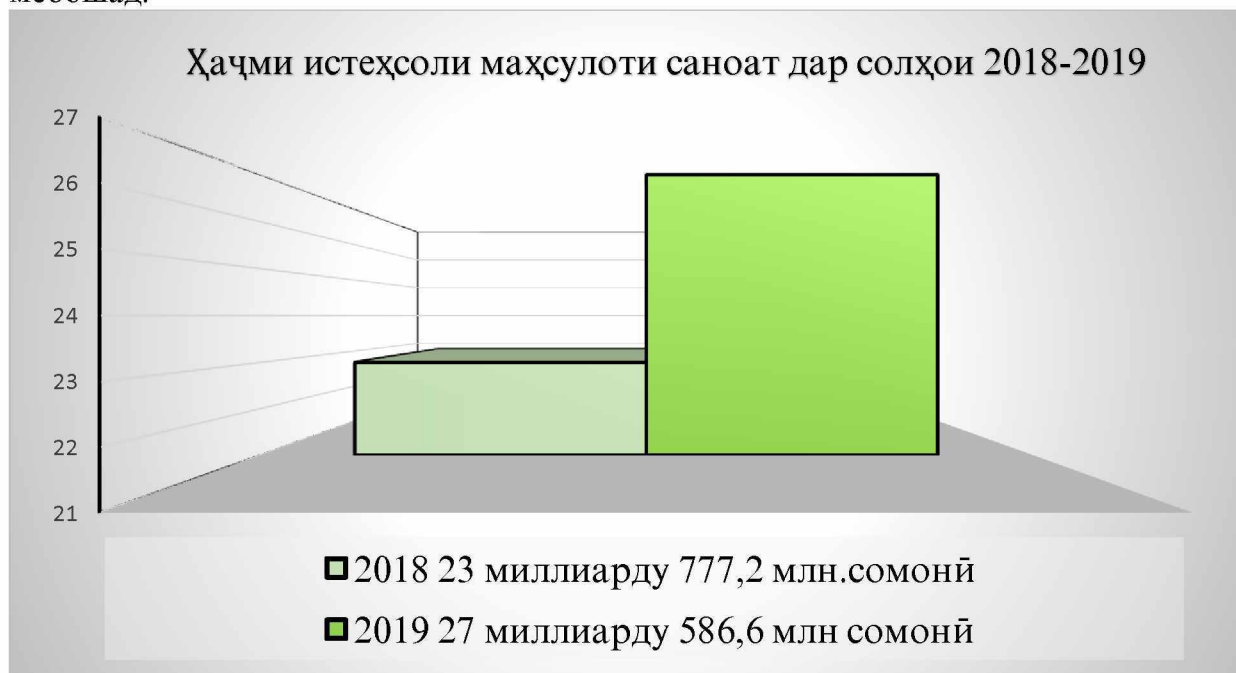

Саноатчиёни кишвар дар соли 2019 дар самтҳои гуногуни саноат фаъолият намуда, ҳаҷми истеҳсоли маҳсулоти саноатиро ба 27 миллиарду 586,6 млн сомонӣ расониданд, ки нисбат ба ҳамин давраи соли 2018 3 млрд 809,4 млн сомонӣ зиёд гардида, суръати афзоиш 113,6 фоизро ташкил дод. Қайд гардид, ки соли 2019, 256 корхонаҳои азими саноатӣ фаъолияти худро бо афзоиш ҷамбааст намуда, ба маблағи 14,6 млрд сомони маҳсулоти саноатӣ истеҳсол намуданд, ки аз ин ҳисоб нисбат ба соли 2018 ба маблағи 4,6 млрд сомонӣ зиёд гардидааст. [9]

Аксарияти корхонаҳои саноатӣ бинобар набудани сармоя, имконияти гузаштан ба рушди инноватсионӣ надоранд. Сармоягузориҳои ноқофӣ ин боиси қафомонии соҳаи саноат ва фаъолияти инноватсионӣ мебошад. Ҷумҳурии Тоҷикистон дар шароити муосир аҳамияти маҳсус дода, барои ҷалби сармоя диққати ҷидди дода истодааст.

Тибқи таҳлили соҳаи саноати шаҳри Душанбе дар моҳҳои январ-август соли 2019 аз ҷониби 455 адад корхонаҳои истеҳсоли бо дарназардошти субъектҳои соҳибкорӣ ба маблағи 1644745,4 ҳазор сомонӣ маҳсулот истеҳсол карда шудааст, ки нисбат ба моҳҳои январ-август соли 2018 ба маблағи 285313,0 ҳазор сомонӣ зиёд буда, 118,8 фоизро ташкил додааст.

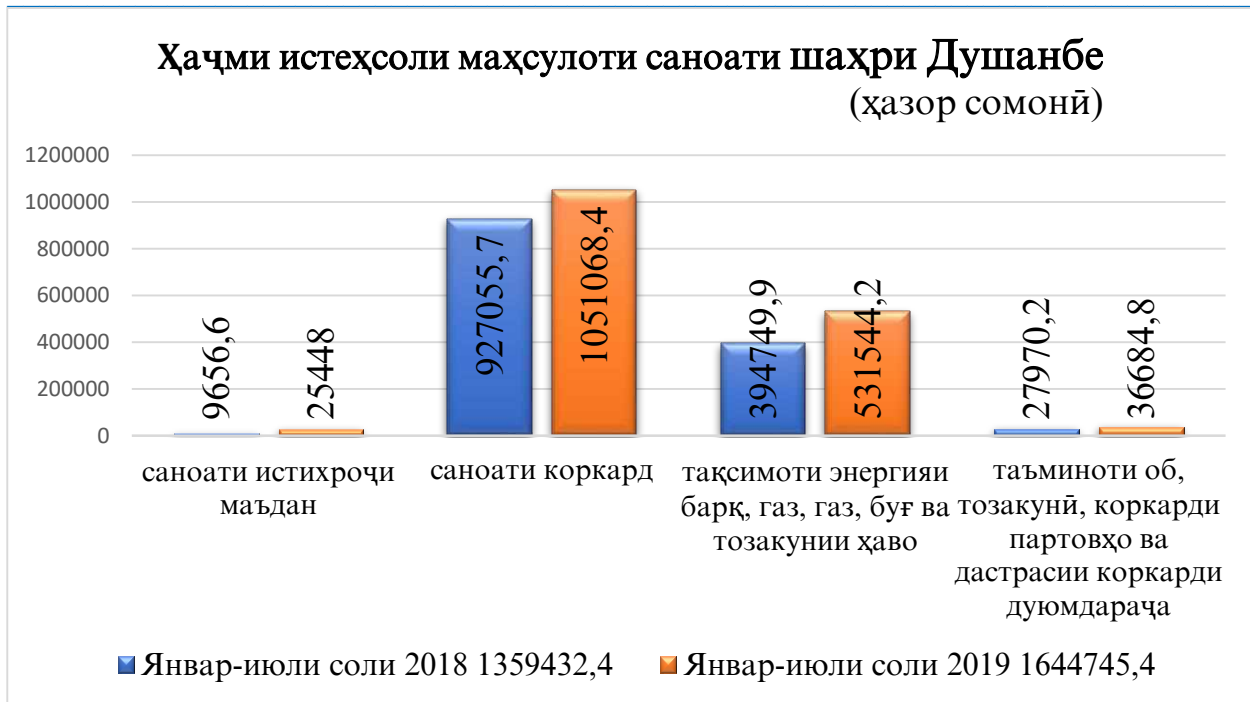

Сарчашма: маълумотҳои Мақомоти иҷроияи ҳокимияти давлатии шаҳри Душанбе – сайт - dushanbe.tj

Чӣ тавре ки Асосгузори сулҳу ваҳдати миллӣ, Пешвои миллат, муҳтарам Эмомалӣ Раҳмон дар Паёмашон ба Маҷлиси Олии кишвар вобаста ба таъсиси корхонаҳои нави истеҳсоли иброн доштанд: « Аз соли 2013 то имрӯз аз ҷониби Ҳукумати мамлакат бо ширкатҳои ватаниву хориҷӣ 17 созишнома оид ба сармоягузори мустақим ба имзо расонида шудааст, ки дар доираи онҳо 15 корхонаи нави истеҳсоли ба маблағи умумии зиёда аз 10 миллиард сомонӣ бунёд гардида, беш аз ҳафт ҳазор нафар сокинони мамлакат бо ҷойи кори доимӣ таъмин карда шудаанд. Дар робита ба ин, зарур аст, ки корҳо дар самти бунёди корхонаҳои металлургӣ, маъдантозакунии, истихроҷ ва то маҳсулоти ниҳой коркард намудани металлҳои ранга ва қиматбаҳо, рушди саноати мошинсозӣ, насосҷӣ, хӯрокворӣ ва дорусозӣ вусъат бахшида шаванд. »[2]

Дар давраи соҳибистиклолии кишвар ҷиҳати ҳалли мушкилоти соҳаи энергетика ва рушди он 34 лоиҳаи давлатии сармоягузорӣ ба маблағи 57,2 миллиард сомонӣ амалӣ карда шудааст. Ҳоло дар ин самт боз 17 лоиҳаи давлатии сармоягузорӣ ба маблағи 16,4 миллиард сомонӣ татбиқ гардида истодааст. [2]

Дар робита ба ин, ба вазоратҳои саноат ва технологияҳои нав, тандурустӣ ва ҳифзи иҷтимоии аҳоли ва Кумитаи давлатии сармоягузорӣ ва идораи амволи давлатии Ҷумҳурии Тоҷикистон супориш дода мешавад, ки бо мақсади таъмин намудани рушди саноати дорусозӣ ва омода кардани мутахассисони дорой малакаи баланди истифодаи технологияҳои муосири дорусозӣ тадбирҳои фаврӣ ва мушаххас андешанд. [2]

Таъмини фаъолияти муътадили соҳаи саноат ва рушди устувори он яке аз вазифаҳои аввалин дараҷаи Ҳукумати Ҷумҳурии Тоҷикистон мебошад. Бинобар ин, тӯли солҳои охир соҳаи саноати мамлакат ҳамчун соҳаи стратегии иқтисодиёти мамлакат аз ҷониби Ҳукумати Ҷумҳурии Тоҷикистон эътироф шудааст. Дар шароити имрӯза Ҳукумати Ҷумҳурии Тоҷикистонро лозим аст, ки барои амалӣ намудани лоиҳаҳои сармоягузорӣ ва ҷалби қарзҳои дарозмуддат, инчунин грантҳои институтҳои молиявии ҷаҳонӣ ва маблағҳои корхонаҳои калонтарини саноатӣ ҷумҳурӣ чораҳои зарурӣ роҳандозӣ намуда, барои маблағгузорӣ тамоми шароитҳоро

фароҳам сохта, расидан ба натиҷаи дилхоҳ тамоми имкониятҳоро истифода намояд.

Имрӯз барои ҷалби сармоягузорӣ дар соҳаи саноат, рушди сармоягузорию ватаниро низ боло бардоштан лозим, чунки сармоягузориҳои дохили камтар ба назар гирифта мешаванд. Тавассути сармоягузорию ватанӣ каме ҳам бошад, мо метавонем, як корхонаи хурд таъсис диҳем, ин ҳам барои рушди иқтисод ғоидаовар мебошад. Дар кишварҳои рӯ ба тараққӣ мардум ба ноустуворию иқтисодӣ назар мекунанд, аз ин лиҳоз, бояд боэътимодӣ ва бехатарии пасандозҳо қафолат дода шавад, то мардум пасандозҳои кардаи худро ба сармоягузорӣ пешниҳод намоянд. Рушди минбаъдаи Ҷумҳурии Тоҷикистон аз соҳаи саноат вобастагии калон дорад. Дар аксар кишварҳои тараққикарда рушди саноатро ба воситаи сармоягузорӣ натиҷабахш номидаанд.

Барои ҳавасмандгардонии фаъолияти сармоягузорию корхонаҳои саноатӣ дар Тоҷикистон таҳияи барномаҳои давлатии дастгирии субъектҳои хоҷагидорӣ зарур аст, ки дар оянда метавонанд ба бехтар шудани дурнамои вазъи иқтисодии кишвар мусоидат кунанд. Барои ҳавасмандгардонии фаъолияти сармоягузорию корхонаҳои саноати сабуки Ҷумҳурии Тоҷикистон, ҳалли маҷмӯи вазифаҳои стратегӣ зарур аст. Дар баробари ин, тақвияти сармоягузорию корхонаҳо тавассути идоракунии самарабахши онҳо муҳим мебошад. Инчунин истифодаи усулҳои нав, ҳам дар сиёсати амортизатсия ва ҳам дар системаи андозбандӣ дар корхонаҳои саноати сабук мувофиқи мақсад аст.

Хулоса, Тоҷикистон масъалаҳои таъмини рушди устувори иқтисодӣ, пешрафти бахшҳои воқеи иқтисодӣ дар мадди аввали ҳадафи ҷаҳоруми стратегикунонию худ қарор додааст. Саноат муҳимтарин соҳаи бахши воқеии иқтисодӣ буда, имконияти содиротӣ ва сатҳи рақобатпазирии миллиро таъмин месозад. Дар замони муосир давлат эҳёи раванди индустриаликунонӣ ва рушди соҳаи саноатро ҳадафи ҷаҳоруми стратегикунонӣ номида, барои ноил гаштан ба ин ҳадаф, дар сатҳи баланд, ҷалб кардани сармоягузорию муҳим ва зарур мешуморад.

#### Адабиёт

1. Паёми Президенти Ҷумҳурии Тоҷикистон ба Маҷлиси Олии кишвар -20-январии соли 2016.
2. Паёми Президенти Ҷумҳурии Тоҷикистон, Пешвои миллат, мухтарам Эмомалӣ Раҳмон ба Маҷлиси Олии Ҷумҳурии Тоҷикистон «Дар бораи самтҳои асосии сиёсати дохилӣ ва хориҷии ҷумҳурӣ» 26.01.2021
3. Стратегияи миллии рушди Ҷумҳурии Тоҷикистон барои давраи то соли 2030
4. Барномаи рушди иқтисодии Ҷумҳурии Тоҷикистон дар давраи то соли 2015.
5. Маълумот оид ба рафти татбиқи лоиҳаҳои бахши саноат с.2011.
6. Нашриҳои Вазорати энергетика ва саноати Ҷумҳурии Тоҷикистон «Энергетика ва саноат», солҳои 2005, 2006, 2007, 2008, 2011.
7. <https://investcom.tj> – сайти Агентии Омори назди Президенти Ҷ.Т.
8. Мақомоти иҷроияи ҳокимияти давлатии шаҳри Душанбе, сайти интернетӣ - <https://dushanbe.tj/promyshlennost>
9. <https://tg.wikipedia.org> – Иқтисоди Тоҷикистон

#### РАЗВИТИЕ ПРОМЫШЛЕННОЙ ТАДЖИКИСТАНА ПОСРЕДСТВОМ УЛУЧШЕНИЯ ИНВЕСТИЦИОННОГО КЛИМАТА



**КУВАТЗОДА ХАСАНИ АКРАМ,**

старший преподаватель кафедры государственное  
управление и национальной экономики  
Академии государственного управления при  
Президенте Республики Таджикистан,  
734003, город Душанбе, улица Саида Носира, 33.  
Тел.: (+ 992) 988-88-57-50

**МИРСАРВАРЗОДА ФИРДАВС МИРХАЙДАР,**

Ассистент кафедры управления государственными финансами  
Академии государственного управления при  
Президенте Республики Таджикистан,  
734003, город Душанбе, улица Саида Носира, 33.  
Тел.: (+ 992) 988-67-73-73. E-mail: [misarvarzoda01@mail.ru](mailto:misarvarzoda01@mail.ru)

*В статье рассматривается привлечение инвестиций в промышленный сектор. В таблице приведены проблемы и приоритеты экономического развития промышленного сектора и предложены теории повышения конкурентоспособности промышленных предприятий.*

*Авторы рассматривают использование отечественных и зарубежных инвестиций в развитие экспортного потенциала страны, расширение импортозамещающего производства, повышение технического и технологического уровня производства, качества и конкурентоспособности продукции.*

***Ключевые слова:** инвестиции, прямые инвестиции, промышленность, экономическое развитие, национальная стратегия развития, энергетическая независимость, промышленники страны, четвертая цель, проблемы, приоритеты.*

**FORMATION AND DEVELOPMENT OF THE INDUSTRIAL SPHERE OF  
TAJIKISTAN THROUGH IMPROVEMENT OF THE INVESTMENT CLIMATE**

**KUVATZODA HASANI AKRAM,**

Senior Lecturer of the Department of  
Public Administration and National Economy of the  
Academy of Public Administration under the  
President of the Republic of Tajikistan.  
734003, Dushanbe, 33, Said Nosir str.  
Phone: (+ 992) 988-88-57-50

**MIRSARVARZODA FIRDAVS MIRHAYDAR,**

Assistant of State Finance Management Department of the  
Academy of Public Administration under the  
President of the Republic of Tajikistan.  
734003, Dushanbe, 33, Said Nosir str.  
Phone: (+992)988-67-73-73. E-mail: [misarvarzoda01@mail.ru](mailto:misarvarzoda01@mail.ru)

*The article discusses the attraction of investment into the industrial sector. The table lists the problems and priorities of the economic development of the industrial sector and proposes theories for increasing the competitiveness of industrial enterprises.*

*The author examines the use of domestic and foreign investments in the development of the country's export potential, the expansion of import-substituting industries, an increase in the technical and technological level of production, product quality and competitiveness.*

***Key words:** investments, direct investments, industry, economic development, national development strategy, energy independence, industrialists of the country, the fourth goal, problems, priorities.*



УДК: 337.45 (573.3)

ТАМОЮЛГИРИҲОИ СИЁСАТИ ИҶТИМОИИ ДАВЛАТ ДАР ҚОМЕАИ  
МУОСИРИ ТОҶИКИСТОН

**САМИЕВА МЕҲРАНГЕЗ БОБОЕВНА,**

унвончуйи кафедраи назарияи иқтисодии

Донишгоҳи омӯзгории Тоҷикистон ба номи С.Айнӣ.

734003, шаҳри Душанбе, хиёбони Рӯдакӣ, 121.

Тел.: (+992) 888-83-01-20

*Сиёсати иҷтимоӣ яке аз самтҳои муҳими танзими давлатии иқтисодӣ мебошад. Он ҷузъи асосӣ ва бунёди сиёсати дохилии давлат буда, ба таъмини некуаҳволӣ ва рушди ҳамаҷонибаи шаҳрвандон ва дар маҷмӯъ, қомае нигаронида шудааст. Ҷумҳурии Тоҷикистон мувофиқи моддаи якуми Конституцияи Ҷумҳурии Тоҷикистон давлати иҷтимоӣ мебошад.*

*Дар ин замина муаллиф дар мақолаи мазкур кӯшидааст, ки шарҳу тавзеҳи иборати сиёсати иҷтимоӣ, моделҳои пешниҳодкардаи иқтисодшиносонро дар консепсияҳои муосири илмӣ шарҳу тавзеҳ дода, нақши давлатро дар тартиби танзим ва баланд бардоштани сатҳи зиндагии иҷтимоии аҳолии Ҷумҳурии Тоҷикистон нишон диҳад.*

**Калидвожаҳо:** *сиёсати иҷтимоӣ, некуаҳволӣ, сатҳи зиндагӣ, шароити иқтисодӣ, манбаҳои даромад, нобаробарии иҷтимоӣ, қувваи коргарӣ, ҳосилнокии меҳнат, дараҷаи маълумотнокӣ, касбият, захираҳои меҳнатӣ, ҳаёти фарҳангӣ ва ғайра.*

Тоҷикистон давлати иҷтимоӣ буда, барои ҳар як инсон шароити зиндагии арзанда ва инкишофи озодонаро фароҳам меорад [4, с.4.] Аҳамияти сиёсати иҷтимоии давлатро сатҳи таъсири он ба равандҳои такрористеҳсолкунии қувваи коргарӣ, баланд шудани ҳосилнокии меҳнат, дараҷаи маълумотнокӣ ва касбияти захираҳои меҳнатӣ, дараҷаи тараққиёти илмию техникии қувваҳои истеҳсолкунанда, ҳаёти фарҳангӣ ва маънавии қомае муайян менамояд. Сиёсати иҷтимоӣ, ки ба беҳтар намудани шароити меҳнату маишат, инкишофи тарбияи ҷисмонӣ ва варзиш равона карда шудааст, афзоиши бемориҳоро кам мекунад ва бо ҳамин ба кам шудани талафоти иқтисодӣ дар истеҳсолот таъсири ҷиддӣ мерасонад.

Илм ва таъминоти қомае ва ниҳодҳои илмӣ, ки дурнамои рушди иқтисоди кишварро дар шароити ташаккул ва рушди иқтисоди инноватсионӣ муайян мекунад, низ ҷузъи ҷудоинопазир ва афзалиятноки соҳаи иҷтимоӣ буда, рушду самаранокии онҳоро дар доираи сиёсати иҷтимоӣ танзим мекунад.

Соҳаи иҷтимоӣ на танҳо равандҳои бо кор таъмин намудани аҳолиро ба танзим мебарорад, балки бевосита муҳити татбиқи қувваи меҳнат буда, ҳазорон нафар одамони мамлакатро бо кор таъмин менамояд.

Нобаробарӣ дар тақсмоти даромадро фиаско (нобаробарӣ, нокомӣ)-и бозор номидан мумкин нест. Аммо нобаробарии аз ҳад зиёд ноодилона ҳисобида мешавад ва боиси ноустувории соҳаи иҷтимоӣ мегардад. Сиёсати иҷтимоии давлат - ин амали ҳукумат мебошад, ки ба тақсим ва аз нав тақсмоти даромади аъзо ва гурӯҳҳои гуногуни қомае равона шудааст. Ба иборати дигар, ин яке аз самтҳои танзими макроиқтисодист, ки барои таъмини суботи иҷтимоии қомае ва фароҳам овардани як «шароити ибтидоӣ» барои шаҳрвандони кишвар пешбинӣ шудааст.

Фарқияти байни тақсмоти функционалӣ ва шахсии даромад маъмул аст. Функционалӣ – тақсмоти даромади миллиро байни соҳибони омилҳои гуногуни истеҳсолот (меҳнат, сармоя, замин) ифода мекунад. Як қисми «ҳиссаи милли» ба музди кор, фоиз, даромади иҷора, фоидаи рост меояд. Шахсӣ - тақсмоти даромади милли дар байни шаҳрвандони кишвар, сарфи назар аз соҳибони кадом омилҳои истеҳсолот мебошад. Як қисми даромади миллиро (бо ҳисоби пул) масалан, 10 фоизи камбағалтарин

ва 10 фоизи оилаҳои бойтарин мегиранд. Дар робита ба ин, як қатор концепсияҳои одилонаи тақсимои даромадро, ки дар адабиёти иқтисодӣ мавҷуданд [1,2,3,9], мавриди баррасӣ қарор медиҳем:

Якум - концепсияи баробарӣ - тақсимои баробарҳукукии даромадро одилона мешуморад, яъне тақсимои баробар байни одамоне, ки саҳми якхела доранд.

Дуюм – концепсияи утилитарӣ – чунин тақсимои даромадро одилона мешуморад, ки дар он неъматҳои иҷтимоӣ ба ҳадди аксар расонида мешавад, ки бо маҷмӯи фондаҳои инфиродии ҳамаи аъзои ҷомеа ифода меёбад.

Сеюм - концепсияи роулсианӣ - тақсимои, ки неқӯаҳволии аъзои камбизоати ҷомеаро ба ҳадди аксар мерасонад, одилона ҳисобида мешавад. Муносибати Ҷ.Роулс чунин маъно дорад, ки тақсимои одилонаи даромад танҳо ба неқӯаҳволии шахси камбизоаттарин вобаста аст. Ба гуфтаи Роулс, неқӯаҳволии ҷамъият танҳо дар сурате беҳтар мешавад, ки дараҷаи неқӯаҳволии шахси камтаъминшуда баланд шавад.

Чаҳорум – концепсияи бозор – тақсимои одилонаи даромадро дар асоси бозии озодаи нархҳои бозорӣ, механизми рақобатии талабот ва пешниҳоди омилҳои истеҳсолот баррасӣ мекунад. Охири мафҳумҳои давлатро маҷбур мекунад, ки ба раванди азнавтақсимкунии даромад даҳлат кунад, зеро манфиатҳои дар иқтисоди бозори озод танҳо ба онҳое мерасад, ки «рабӣ пулӣ» доранд.

Дар воқеъ, сиёсати иҷтимоӣ қисми таркибии стратегияи умумии давлат ба ҳисоб рафта, ба соҳаи иҷтимоӣ алоқаманд мебошад ва ба андешаи мо, дорои вазифаҳои зерин аст:

- фаъолияти мақсаднок оид ба таҳия ва татбиқи қарорҳои, ки бевосита ба шахс, мавқеи ӯ дар ҷомеа алоқаманданд;

- бо назардошти хусусиятҳои гурӯҳҳои гуногуни аҳолии ҷумҳурӣ ба ӯ додани қарорҳои иҷтимоӣ, сиёсати иҷтимоии пешгирифтаи ҳукумат, тамоми шояҳо ва мақомот бо таъя ба дастгирии васеи ҷомеа, ҷамъоварӣ, тамаркуз, инъикоси вазъият, талабот ва мақсадҳои тараққиёти ҷамъиятро дар назар дорад.

Шаклҳои гуногуни татбиқи сиёсати иҷтимоӣ мавҷуданд. Яке аз чунин шаклҳои асосӣ расондани хизмати маишӣ мебошад. Объекти хизматрасонии иҷтимоӣ метавонад ҳам гурӯҳҳои алоҳидаи иҷтимоӣ (одатан дорои мушкилоти муайяни иҷтимоӣ), ки нисбат ба онҳо идоракунии иҷтимоӣ амалӣ карда мешавад ва ҳам дар маҷмӯъ тамоми аҳоли бошад. Стратегияи сиёсати иҷтимоӣ ҳалли умумии системаи масъалаҳои иҷтимоии кишвар дар ин марҳилаи мушаххаси таърихии рушди он мебошад.

Вобаста ба ин дар Паёми Асосгузори сулҳу ваҳдати миллӣ, Президенти Ҷумҳурии Тоҷикистон, Пешвои миллат Эмомалӣ Раҳмон «Дар бораи самтҳои асосии сиёсати дохилӣ ва хориҷии ҷумҳурӣ» чунин иброз шудааст: «тавре ки борҳо зикр намудам, ҳадафи олии давлат ва Ҳукумати мамлакат беҳтар кардани шароити зист ва баланд бардоштани сатҳи сифати зиндагии мардуми азизамон мебошад,..... мо талош дорем, ки барои ҳар як сокини мамлакат шароити зиндагии шоистаро муҳайё созем ва ҳамаи нақшаву барномаҳои маҳз ба хоҳири амалӣ гардонидани ҳамин ҳадафи олии давлат қабул ва амалӣ карда мешаванд».[11]

Аз ин рӯ, ҳангоми тартиб додан ва амалӣ гардондани сиёсати иҷтимоӣ вобаста ба зарурат ҳамеша масъалаи афзалиятҳои иҷтимоӣ, яъне вазифаҳои иҷтимоие, ки ҷамъият дар марҳалаи нави тараққиёти ҷумҳурӣ ҳамчун вазифаи муҳимтарин эътироф карда, ҳалли аввалиндарачаро талаб мекунад, ба миён меояд. Ба сифати афзалиятҳои асосии сиёсати иҷтимоӣ метавон механизмҳои зеринро ҷудо намуд:

- ба шахс аз давраи таваллуд то синни пиронсолӣ шароити муътадили зиндагӣ ва рушд, шуғли пурсамар, қонеъ гардонидани талаботи ӯ ба меҳнати таъмин намуд;

- муҳайё намудани шароит барои фаъолияти оила ҳамчун ҷузъи асосии ҷамъият, машғул шудан бо фаъолияти фондаҳои иқтисодӣ ва ҷамъиятӣ;

- таъмини амнияти иқтисодӣ, ҳифзи бозътимоди ҳукуку озодиҳои конституционии шаҳрвандон;

- таъмини шароит барои рушди инсон, рушди сармояи инсонӣ, сармояи зеҳнии ҷомеа;

- баланд бардоштани сифати ҳифзи иҷтимоии аҳоли, масъулияти иҷтимоии соҳибкорон, шарикӣ иҷтимоӣ, ҳифзи саломатӣ, шароити манзил, беҳтар намудани вазъи демографӣ.

Дар қорҳои таҳқиқотии иқтисодшиносони ватанӣ бисёр ҷанбаҳои тақмили механизмҳои татбиқи афзалиятҳо ва самтҳои дар боло зикршуда мавриди омӯзиш қарор гирифтаанд. Масалан, масъалаҳои, ки асосҳои концептуалии танзими давлатии баланд бардоштани сатҳи зиндагии аҳолиро муайян намуда, роҳи самтҳои асосии тақмили механизмҳои танзими давлатии баланд бардоштани сатҳи сифати зиндагии аҳолиро дар бозори тараққиёбанда нишон додаанд, дар қорҳои таҳқиқотии иқтисодшиносии тоҷик Ф.А.Мирсаидова [8] инъикос ёфтаанд.

Дар монографияи А.Н.Нуралиев [10] муносибати муназзам ба омӯзиши механизмҳои амалӣ гардондани сиёсати иҷтимоӣ дар самти баланд бардоштани дараҷаи некуаҳволии аҳоли истифода бурда, тамоюлҳои минтақавии инкишофи дараҷаи некуаҳволии аҳоли дида баромада шуданд.

Масъалаҳои нақши гиреҳии хизматрасониҳои бахши давлатӣ ҳамчун ҷузъи хизматрасониҳои иҷтимоӣ ба аҳоли дар татбиқи сиёсати иҷтимоии давлат, беҳтаргардонӣ ва тағйироти сифатии ҳолати иштирокчиёни муносибатҳои иқтисодӣ ва ҳаёти иҷтимоӣ-иқтисодии ҷамъият тавассути пешниҳод намудани неъматҳои ҷамъиятӣ (ҳамчун намуди неъматҳои иқтисодӣ) дар қорҳои таҳқиқотии А.Б.Мирсаидов, Н.Куганов ва Ф.Шарифӣ [5,7] мавриди таҳқиқ қарор гирифтааст. Дар таҳқиқотҳои онҳо мафҳуми давлати иҷтимоӣ ҳамчун намуди махсуси давлати мутараққӣ маънидод шудааст, ки фаъолиятҳо барои истеҳсолу пешниҳоди неъматҳои ҷамъиятӣ, таъмини сатҳи баланди ҳифзи иҷтимоии аъзои ҷамъият равона карда шудааст.

Омӯзиши таҳқиқотҳои онҳо имконият дод, ки мо субъектҳои сиёсати иҷтимоӣ, принципҳо, вазифаҳои он, ҳамзамон моделҳои сиёсати иҷтимоиро тавсиф намоем. Ба субъектҳои сиёсати иҷтимоӣ мақомоти ҳокимияти қонунгузор ва иҷроия дар сатҳҳои гуногун, корфармоён дар секторҳои давлатӣ ва ғайридавлатии иқтисодӣ, инчунин иттифоқҳои қасаба ва дигар ташкилотҳои ҷамъиятӣ дохил мешаванд, ки ба рушди сиёсати иҷтимоии давлат таъсир мерасонанд. Принципҳо ва ҳадафҳои сиёсати иҷтимоӣ дар расми 1.1.1. нишон дода шудаанд.



**Расми 1.1.1. Принципҳо ва вазифаҳои сиёсати иҷтимоӣ**

Давлат барои амалисозии самараноки вазифаҳои танзимкунандаи худ чунин фишангҳои тавоноии таъсиррасонӣ дорад, ба мисли қонунгузори кишвар, бучети миллӣ, низоми андозу бочҳо. Таҷрибаи аксари кишварҳои ҷаҳон тасдиқ мекунад, ки

сарфи назар аз вобастагии объективии ҳалли масъалаҳои иҷтимоӣ аз вазъи иқтисодӣ ва сиёсии кишвар, сиёсати иҷтимоӣ мустақил буда, бо воситаҳои худ метавонад ба баланд бардоштани сатҳи некуаҳволии мардум мусоидат намояд, ба майлу хоҳиши шаҳрвандон ҷиҳати рушди иҷтимоӣ таъсири ҳавасмандкунанда расонад.

Моделҳои муосири сиёсати иҷтимоӣ бо дараҷаи даҳолати давлат ба соҳаҳои иҷтимоӣ иқтисодии ҷомеа, дараҷаи ҳифзи иҷтимоӣ шаҳрвандон, дар сатҳи озодии интиҳоби иҷтимоӣ дар байни табақаҳои гуногуни аҳоли ва таъсири равандҳои иҷтимоӣ дар бораи тараққиёти иқтисодӣ мамлакат, фарқ мекунад.

Дар ҷаҳон моделҳои гуногуни сиёсати иҷтимоӣ паҳн шуда истодаанд. Намунаи модели патерналистии социалистӣ маълум аст. Хусусиятҳои асосии он - масъулияти ҷамаҷонибаи давлат барои вазъи иҷтимоӣ иқтисодии шаҳрвандон, монополияи давлатӣ дар истеҳсол ва тақсими тамоми молу хизматрасониҳои ба аҳоли зарурӣ, эҳсоси амнияти иҷтимоӣ, суботи иҷтимоӣ, садоқати шаҳрвандон ба давлат ва ғайра мебошанд. Ин низом бо тамоми хислатҳои мусбати худ, ки самаранокии пасти иқтисодӣ дорад, наметавонад сатҳи баланди некуаҳволии ҷамаи шаҳрвандонро таъмин кунад. Зеро системаи имтиёзҳо ва имтиёзҳои иҷтимоӣ барои элитаи бюрократӣ ва сатҳи пасти таъминот ба қисми асосии аҳоли хос буд. Дар шароити ин модел вобастагии шахс ба давлат зиёд гардида, мафкураи вобастагӣ ташаккул меёбад, ташаббус аз даст меравад ва дар ниҳоят озодии иҷтимоӣ маҳдуд мешавад. Инкишофи сусти муносибатҳои бозаргонӣ дар соҳаҳои иҷтимоӣ шавқу ҳавасро ба натиҷаҳои меҳнати кормандони он суст мекунад, паст будани тамоюли истеъмолкунандагон, амалан вучуд надоштани ҳифзи истеъмолкунандагонро пешакӣ муайян мекунад. Методҳои ба амал баровардани сиёсати иҷтимоӣ гуногунанд - аз маъмурӣ, иқтисодӣ то зӯроварии бевосита.

Моделҳои шведии сиёсати иҷтимоӣ бо дараҷаи хеле баланди масъулият ва дараҷаи баланди танзими давлатии соҳаи иҷтимоӣ хос аст. Баъзан онро «социализми шведӣ» меноманд. Он дараҷаи баланди ҳифзи иҷтимоӣ шаҳрвандонро таъмин менамояд, вале аз сабаби муттаҳидшавӣ, ки ба ҷамаи системаҳои аз ҳад мутамаркази соҳаи иҷтимоӣ хос аст, озодии маҳдудияти интиҳоб барои истеъмолкунандагони он ба таври васеъ истифода намешавад ва маъмул аст, аз ин рӯ, он дар системаи демократияи Ғарб камбудии хеле ҷиддӣ ба ҳисоб меравад. Барои модели шведӣ, инчунин фишори баланди андоз ба корхонаҳо ва аҳоли хос аст, ки ин ҳам барои кишварҳои дигар чандон ҷолиб нест.

Моделҳои "давлати осоишта" («давлати некуаҳвол» - М.Самиева) як модели маъмулии бозор бо сатҳи баланди танзими иҷтимоӣ мебошад. Давлат дорои афзалияти иқтисодии бозор буда, вазифаи таъмини суботи иҷтимоӣ шаҳрвандонро ба зиммаи худ мегирад, доираи васеи хизматрасониҳои иҷтимоиро пешкаш менамояд, ки бозор наметавонад таъмин намояд. Дар «давлати осоишта» дараҷаи харочот барои эҳтиҷоти иҷтимоӣ, стандартҳои минимуми иҷтимоӣ баланд буда, аксар вақт онҳо ба нишондиҳандаҳои миёнаи мамлакат наздиканд.

Моделҳои «иқтисодӣ бозари иҷтимоӣ» (асосгузори он Людвиг Эрхард), ки иқтисоди Тоҷикистон ба он асос ёфтааст, ба принсипҳои рақобати озод, интиҳоби озоди мол, озодии ошкор ва рушди шахсият асос ёфтааст. Бо афзалияти бечунуҷарои озодии иқтисодии бозор, ин модел инчунин бо дараҷаи баланди ҳифзи шаҳрвандон хос аст, ки тавассути даҳолати давлат тавассути тақсими имтиёзҳо, сиёсати андоз, дастгирии ҳуқуқӣ ва ғайра таъмин карда мешавад. Дар ин модел системаи томи амортизаторҳои иҷтимоӣ мавҷуд аст, ки сатҳи зиндагии на камтар аз ҳатти факрро таъмин мекунад. Бинобар ин, дар Паёми Президенти Ҷумҳурии Тоҷикистон, Пешвои

миллат мухтарам Эмомалӣ Раҳмон «Дар бораи самтҳои асосии сиёсати дохилӣ ва хориҷии ҷумҳурӣ» чунин таъкид шудааст: «Ҳалли саривақтии масъалаҳои иҷтимоии аҳоли ва фароҳам овардани шароити ҷиҳати зиндагии арзандаи мардум, аз ҷумла бо роҳи мунтазам таъсис додани ҷойҳои нави корӣ, зиёд намудани ҳаҷми даромади аҳоли, баланд бардоштани музди меҳнати кормандон, нафақа ва стипендияҳо аз ҷумлаи масъалаҳои муҳимтарин дар ин давра мебошанд».[11]

Дар баробари ин, модели иҷтимоии бозор бо саҳтгирии бештари иҷтимоӣ хос аст. Ба сифати принсипи асосӣ дар ин ҷо афзалияти усулҳои бозории танзими соҳаи иҷтимоӣ нисбат ба усулҳои даҳолати бевоситаи давлат мебошад. Ба он ғайридавлатигардонии соҳаи иҷтимоӣ, кам кардани ёрии пулӣ ва дотасия (аз тарафи давлат ба ягон идора, муассиса ё ташкилот бар илова пул ҷудо кардан – М.Самиева)-и давлатӣ, васеъ шудани воситаҳои бозор дар амал, хос аст.

Дар Тоҷикистон бо тавачҷуҳи стратегӣ ба иқтисоди бозори иҷтимоӣ феълан модели иҷтимоии бозорӣ бартарӣ дорад. Гузариши шадид аз модели патерналистии сотсиалистӣ ба модели иҷтимоии бозорӣ, аз ҳимоя ва дастгирии иҷтимоии оммавӣ ва шабакаи васеи институтҳои озоди иҷтимоӣ ба усулҳои бозор тазоди хеле шадид медиҳад, ки онро аҳоли бо дард таҳаммул мекунад. Ғайр аз ин, ин моделҳо аз ҷиҳати идеявӣ ба ҳамдигар бегонаанд, зеро яке ба коллективизм ва дигаре ба индивидуализм асос ёфтааст. Моделҳои нармтари «давлати некуаҳвол» ва «иқтисодиёти бозори иҷтимоӣ» бешубҳа, барои гузаштан ба муносибатҳои бозаргонӣ мусоидат мекарданд, вале шароити ҳанӯз нокифоя рушд кардани иқтисодиёт ин имкониятҳоро хеле маҳдуд мекунад. Аз ин сабаб на ҳама вақт амалӣ намудани принципҳои эълоншудаи сиёсати иҷтимоӣ, аз қабилӣ фароҳам овардани шароит барои нигоҳ доштани сатҳи қабилӣ қабули некуаҳволӣ, ҳифзи иҷтимоӣ дар ҳолатҳои фавқулодда, кафолат додани музди меҳнат дар шакли ҳадди ақали музди меҳнат ва ҳадди ақали нафақа, муяссар мегардад. Ба принципҳои асосии сиёсати иҷтимоии кишвар, инчунин дастгириӣ аз ҳисоби маблағҳои давлатӣ дохил мегардад:

- фақат гурӯҳҳои суғҳи ҳифзшавандаи аҳоли, дастгирии мақсадноки онҳо;
- зиёд кардани эътибори сабукиҳо ва имтиёзҳои пешбинишуда;
- аз ҷиҳати мазмуни соҳаи иҷтимоӣ ба сатҳи маҳаллии ҳокимият гузарондани маркази вазнинӣ;
- характери ҷамъиятии сиёсати иҷтимоӣ, таъмини аҳли ҷамъият бо натиҷаҳои дигаргунсозии ба амаломандаи иҷтимоӣ;
- назорати давлатӣ ва ҷамъиятӣ дар соҳаи иҷтимоӣ ва ғайра.

Иқтисоди бозорӣ ноғузир боиси тафрикаи даромади аҳоли, афзоиши нобаробарӣ ва мушкilotи камбизоатӣ мегардад. Бинобар ин, бояд масъала дар бораи ба вучуд овардани иқтисодиёти бозаргонии ба иҷтимоӣ нигаронидашуда, ки на суръати афзоиши иқтисодиёт, балки баланд шудани дараҷаи некуаҳволии халқ, фароҳам овардани имкониятҳои баробари ибтидоии ҳамаи шаҳрвандони мамлакатро дар мадди аввал қарор медиҳад, гузошта шавад. Ва дар ин сурат даҳолати фаъолонаи давлат, кор карда баромадани сиёсати самарабахши иҷтимоӣ талаб карда мешавад, ки он бояд ба танзими муносибатҳои унсурҳои асосии соҳти иҷтимоии ҷамъият, ба мутобиқ намудани манфиатҳои дарозмуддати гурӯҳҳои иҷтимоӣ ҳамчунин бо ҷомеа, равона гардад.

Идеяи асосии стратегияи умумии сиёсати иҷтимоӣ таъмини рушди иқтисодӣ дар асоси болоравии сектори воқеии истеҳсолот тавассути фаъолсозӣ ва истифодаи воситаҳои сиёсати иҷтимоӣ мебошад. Бинобар ин, сиёсати иҷтимоӣ, аз як тараф,



мақсади афзоиши иқтисодиёт бошад, аз тарафи дигар, чузъи органикии ҳар як самти стратегияи бозсозии иқтисодиёт мегардад.

Чӣ тавре таҷрибаи ҷаҳонии кишварҳои иқтисодиёти бозориашон тараққикарда шаҳодат медиҳанд, на танҳо дар мазмуни сиёсати иҷтимоӣ, балки дар васеъ намудани объектҳои таъсирбахши он ҳам дигаргуниҳои ҷиддӣ ба амал меоянд. Таъсири он ба категорияҳои муайяни аҳоли (коргарон, инвалидон) маҳдуд намешавад. Шароити зиндагии қариб ҳамаи категорияҳои демографӣ ва иҷтимоӣ ҳамчун объекти мустақим амал мекунад. Сиёсати иҷтимоӣ аз ислоҳи оқибатҳои манфии тараққиёти иқтисодиёт берун баромад. Он ба пешгирӣ ва тақмили мусбати системаи иқтисодиёт диққати калон медиҳад. На танҳо аз нав тақсим кардани даромад, балки ба амал баровардани соҳаҳои нави бо хизматрасонии иҷтимоӣ таъмин намудани аҳоли, ба тартиб андохтани кор, музди меҳнат ва ғайра низ мавқеи калонро ишғол мекунад. Ба ибораи дигар, давлат бо ёрии сиёсати иҷтимоӣ кушиш мекунад, ки ба рафтори хонаводаҳо ҳамчун фурушандаи меҳнат, истеъмолкунандагон, агентҳои амонатӣ ва ғайра таъсир расонад. Хусусияти чунин сиёсати иҷтимоӣ алоқаи қатъии соҳаҳои алоҳидаи он мебошад:

- 1) фароҳам овардани шароит барои фаъолияти меҳнатӣ, танзими шуғл ва музди меҳнат, баланд бардоштани сифатҳои меҳнати кормандон;
- 2) дастгирии бевоситаи даромад тавассути системаи таъминоти иҷтимоӣ;
- 3) инкишофи шахсияти инсон, нигоҳ доштани саломатӣ, баланд бардоштани сатҳи фарҳангӣ, хизматрасонӣ тавассути системаи инфрасохтори иҷтимоӣ.

Чумхурии Тоҷикистон дар таҳия ва татбиқи сиёсати иҷтимоӣ ба ин тамоюлҳои ҷаҳонӣ ворид шудааст. Ҳоло дар соҳаи сиёсати иҷтимоии чумхурӣ маблағгузорӣ ба одамон самти афзалиятнок номида мешавад. Ҳадафҳои стратегияи он фароҳам овардани шароит барои шаҳрвандон ҷиҳати амалӣ намудани ҳуқуқҳои худ ба таҳсил, беҳбудии саломатӣ, ҳифз ва рушди иқтисодӣ фарҳангӣ, фароҳам овардани бозори самараноки мутамаддини меҳнат, таҳкими суроғавии дастгирии иҷтимоӣ, таъмини устувории низоми нафақа ва баланд бардоштани сатҳи воқеии нафақа, андозаи нафақа мебошад.

Дар айни замон ба механизми иҷтимоӣ иқтисодии инкишоф додан ва ба амал баровардани сиёсати иҷтимоӣ таваҷҷуҳи хосса дода мешавад. Дар навбати аввал чунин тадбирҳо андешида мешаванд:

- фароҳам овардани шароити иқтисодӣ барои аҳолии қобили меҳнат, ки ба шаҳрвандон имкон медиҳад, ки аз ҳисоби даромади худ сатҳи баланди истеъмоли иҷтимоӣ, аз ҷумла манзили бароҳат, сифати бехтарини хизматрасонӣ дар соҳаи маориф ва тандурустӣ, дараҷаи шоистаи зиндагӣ дар айёми пирӣ доштан;

- дар соҳаи иҷтимоӣ фарҳангӣ ташаккул додани ниҳодҳои, ки имконияти пурратар сафарбар намудани маблағи аҳоли ва корхонаҳо, истифодаи самарабахши ин маблағро ба вучуд меоваранд ва дар ин замина сифат ва имкониятҳои интиҳоби васеи маҳсулоти иҷтимоӣ, имтиёзҳо ва хизматрасонӣ ба аҳолиро таъмин менамоянд.

Ҳамин тариқ, афзалиятҳои сиёсати иҷтимоӣ бо назардошти таъсири он ба рушди дарозмуддати иқтисодӣ ва таъмини сохтори мутаносиби иҷтимоӣ муайян карда мешаванд. Ба ин муносибат ба тадбирҳои, ки ба инҳо мусоидат мекунад, диққати махсус дода мешавад:

- оид ба инкишоф додан ва истифодаи оқилонаи неруи меҳнати ҷомеа;
- доир ба ҳавасмандгардонии фаъолияти иқтисодӣ, дар даромадҳои табақаҳои гуногуни аҳоли, аз ҷумла кормандони соҳаи бучетӣ бештар инъикос намудани нишондиҳандаҳои воқеии он;

- оид ба баробар кардани имкониятҳои иқтисодӣ ва баланд бардоштани ҳаракати иҷтимоӣ тавассути дастрасӣ ба таҳсилоти муосир, кори соҳибхтисос, музднок ва соҳибкорӣ;

- доир ба пурзур намудани дастгирии маъҷубон, собиқадорон ва дигар гурӯҳҳои аз ҷиҳати иҷтимоӣ осебпазир ҳамчун шартӣ зарурии дастгирии иҷтимоии ислоҳоти иҷтимоию иқтисодӣ ва ғайра;

Барои тартиб додан ва ба амал баровардани сиёсати мақсадноки нигоҳ доштани таносуби оқилонаи музди меҳнати категорияҳои алоҳидаи коргарон, хусусан таносуби музди корӣ дар соҳаҳои илм, маориф, фаъолияти лоиҳакашию ҷустуҷӯӣ, коркунони муҳандисӣ-техникӣ ва музди кори дигар гурӯҳҳои дар хоҷагии халқ коркунанда. Мақсади ниҳонии таҳия ва татбиқи сиёсати иҷтимоӣ баланд бардоштани сатҳ ва сифати зиндагии мардум мебошад.

### Адабиёт

1. Жеребин В.М., Романов А.Н. Уровень жизни населения. - М.: ЮНИТИ - ДАНА, 2002. - с.592.
2. Институциональные проблемы эффективного государства / Под ред. В.В. Дементьева, Р.М. Нуреева. - Донецк: Дон НТУ, 2011. - 372 с.
3. Кадырова “Доходы населения как фактор роста благосостояния”, г. Воронеж, 2004, 220с.
4. Конституцияи Ҷумҳурии Тоҷикистон. – Душанбе, «Нашриёти Ганҷ», 2016. – 135с. - С.4.
5. Куганов Н.К. Специфика функционирования общественного сектора в региональной экономике»//Вестник Таджикского национального университета. - Душанбе: «Сино», 2013, 2/7 (123), с.179-184.
6. Мирсаидов А.Б. Основные тенденции развитие социального сектора и параметры становление социального государства в Республики Таджикистан// Таджикистан и современный мир, 2016, № 3 (53), с.262-269.
7. Мирсаидов А.Б., Ф.Шарифӣ. Государственные услуги: экономическое содержание, типология//Таджикистан и современный мир//Вестник ЦСИ при Президенте РТ.-Душанбе, 2016-№2 (52) - с.197-208.
8. Мирсаидова Ф.А. Государственное регулирование уровня жизни населения в Республики Таджикистан. Автореферат на соискание к.э.н.- Душанбе, 2020, 27 с.
9. Модели социального государства //http://studopedia.su/10\_17147\_modeli-sotsialnogo-gosudarstva.html.
10. Нуралиев А.Н. Уровень жизни населения: теория, мониторинг и пути повышения. - Душанбе, 2011, 180 с.
11. Паёми Президенти Ҷумҳурии Тоҷикистон, Пешвои миллат муҳтарам Эмомалӣ Раҳмон ба Маҷлиси Олии Ҷумҳурии Тоҷикистон «Дар бораи самтҳои асосии сиёсати дохилӣ ва хориҷии ҷумҳурӣ». – Душанбе, аз 26.01.2021.

## ТЕНДЕНЦИИ ГОСУДАРСТВЕННОЙ СОЦИАЛЬНОЙ ПОЛИТИКИ В СОВРЕМЕННОМ ОБЩЕСТВЕ ТАДЖИКИСТАНА

**САМИЕВА МЕХРАНГЕЗ БОБОЕВНА,**  
соискатель кафедры экономической теории

Таджикского государственного педагогического университета имени С. Айни.  
734003, город Душанбе, проспект Рудаки, 121.

Тел.: (+992) 888-83-01-20

*Социальная политика является одним из важнейших направлений государственного регулирования экономики. Она является ключевым и основополагающим компонентом внутренней политики государства и направлена на обеспечение благосостояния и всестороннего развития граждан и общества в целом. Республика Таджикистан в соответствии со статьей 1 Конституции Республики Таджикистан является социальным государством.*

*В этом контексте автор статьи стремится объяснить определения социальной политики, предложенные экономистами модели в современных научных концепциях, роль государства в порядке регулирования и улучшения социальной жизни населения Республики Таджикистан.*

**Ключевые слова:** *социальная политика, благосостояние, уровень жизни, экономические условия, источники доходов, социальные неравенства, рабочая сила, производительность труда, уровень образования, профессионализм, трудовые ресурсы, культурная жизнь и др.*

## **TRENDS OF STATE SOCIAL POLICY IN THE MODERN SOCIETY OF TAJIKISTAN**

**SAMIEVA MEHRANGEZ BOBOEVNA,**

applicant of Economic Theory Department of the  
Tajik State Pedagogical University named after S. Aini  
Тел.: (+992) 888-83-01-20

*Social policy is one of the most important areas of state regulation of the economy. It is a key and fundamental component of the state internal policy and is aimed at ensuring the well-being and comprehensive development of citizens and society as a whole. The Republic of Tajikistan is a social state in accordance with Article 1 of the Constitution of the Republic of Tajikistan.*

*In this context, the author of the article tries to explain the formulations of social policy, the models in modern scientific concepts proposed by economists, the role of the state in regulating and improving the social life of the population of the Republic of Tajikistan.*

**Key words:** *social policy, welfare, standard of living, economic conditions, sources of income, social inequalities, labor force, labor productivity, level of education, professionalism, labor resources, cultural life, etc.*

УДК: 620.9(575.3)

ВАЗЪИ КУНУНИИ СОҶАИ ЭНЕРГЕТИКАИ ҶУМҲУРИИ ТОҶИКИСТОН ВА  
ДУРНАМОИ РУШДИ ОН

**РАҲИМЗОДА МАҲИНАИ САЙФУДДИН,**

доктрант (PhD)-и Академияи идоракунии давлатии назди

Президенти Ҷумҳурии Тоҷикистон

734003, ш. Душанбе, к. Саида Носир, 33.

Тел.: (+992) 985-00-01-22. E-mail: [rahimzoda.95@mail.ru](mailto:rahimzoda.95@mail.ru)

*Мақола ба вазъи кунунии соҳаи энергетикаи Ҷумҳурии Тоҷикистон ва дурнамои рушди он бахшида шуда, қайд гардидаст, ки масъалаи дурнамои вобастагии энергетикӣ ва амният дар Ҷумҳурии Тоҷикистон ҳамарӯза актуалӣ мебошад. Вобаста ба ин дар мақола вазифаҳои муҳимми иҷтимоии соҳаи энергетика, ба монанди таъминоти боэътимод ва бефосилаи барқ ба истеъмолкунандагон мутобиқи стандартҳои давлатии амалкунандаи параметрҳои сифати барқ ва ғ. мавриди таҳлил қарор гирифтаанд. Зарурати таҳияи барномаи истифодаи самараноки захираҳои энергетикӣ ва сарфаи энергияро барои солҳои 2021-2030, ки болоравии фарҳанги истифодабарии самаранокӯ сарфакоронаи неруи барқро мусоидат менамояд асоснок шудааст ва заминаҳои концептуалии он пешниҳод карда шудааст.*

**Калидвожаҳо:** саноати энергетикӣ, ҳаҷми истеъмоли қувваи барқ, амнияти иқтисодии кишвар, захираҳои энергетикӣ, таъмини амнияти энергетикӣ, неругоҳҳои барқӣ, таҷҳизоти каммасраф, гидроэнергетика.

Мутобиқи Стратегияи миллии рушди Ҷумҳурии Тоҷикистон барои давраи то соли 2030 дар давраҳои минбаъда стратегияи ноил шудан ба истиқлолияти энергетикӣ «сифатҳои нав касб карда, асоси онҳоро гузаштан аз таъмини истиқлолияти энергетикӣ ба истифодаи самарабахши нерӯи барқ»<sup>1</sup> ташкил медиҳад. Вазифаи оммавии соҳаи энергетикаи барқӣ ҳамчун соҳаи инфрасохтори асосӣ дар таъмини амнияти иқтисодии кишвар - унсури муҳимтарини амнияти миллии мебошад. Чунки энергетика яке аз омилҳои асосии истеҳсолот ва ташаккули ҷомеаи муосир ба ҳисоб меравад. Захираҳои энергетикӣ, албатта, омили асосӣ, бунёдии рушди иқтисодӣ мебошанд ва аз ин рӯ сиёсати иқтисодии ҳар як давлатро муайян мекунанд. Ҳатто кишварҳои пешрафта, ки сиёсати хоричӣ, иқтисодӣ ва илмӣ-техникии онҳо дар ҷаҳон мавқеи баланд дорад (афзалиятнок ва ҳалкунанда ҳисобида мешавад), аз кишварҳои таъминкунандагони манбаъҳои энергетикӣ вобастаанд. Аз ин лиҳоз, барои кишварҳои мутараққӣ (ИМА, Ҷопон, Бритониё, Фаронса, Олмон ва ғайра) таъмини амнияти энергетикӣ ва дарёфти манбаъҳои энергияи алтернативӣ самти муҳими корҳои илмӣ гардид.

Саноати энергетикӣ звенои пешбарандаи бахши энергетикаи кишвар мебошад. Он ҳамчун маҷмӯи истеҳсоли ва технологӣ ҳисобида шуда, дар худ дастгоҳҳои коркарди нерӯи барқ, истеҳсоли муштараки он ва сӯзишворӣ, инчунин, интиқоли нерӯи барқ ба дастгоҳҳои абонентии истеъмолкунандагонро дарбар мегирад. Барқ дорои вазифаҳои муҳими иҷтимоии зерин аст:

- таъминоти боэътимод ва бефосилаи барқ ба истеъмолкунандагон мутобиқи стандартҳои давлатии амалкунандаи параметрҳои сифати барқ;

- таъмини электрикунии минбаъдаи хоҷагии халқ ҳамчун раванди тавсеаи истифодаи нерӯи барқ барои ба даст овардани шаклҳои гуногуни энергияи ниҳой ва иваз кардани интиқолгарони дигар бо нерӯи барқ;

- рушди гармидиҳии марказӣ дар шаҳрҳо - раванди гармидиҳии баландсифати марказӣ дар асоси коркарди якҷояи барқ ва гармӣ;

<sup>1</sup> Стратегияи миллии рушди Ҷумҳурии Тоҷикистон барои давраи то соли 2030 с 4.

- ҷалб намудани манбаъҳои барқароршавандаи энергия, сӯзишворию сахти пастсифат ва энергияи атом ба тавозуни сӯзишворию энергетикии кишвар (тавассути истехсоли нерӯи барқ). Дар ин ҳолат истифодаи саноати камёфт ва баландсифати сӯзишворӣ, пеш аз ҳама, гази табиӣ, ки дар дигар соҳаҳои хоҷагии халқ самаранок истифода мешаванд, дар саноати электроэнергетика кам мешавад.

Бояд қайд кард, ки ин функсияҳо бояд бо назардошти талаботҳои иҷтимоӣ барои истифодаи оқилонаи захираҳои сӯзишворию энергетикии кишвар ва тозагии экологии истехсоли энергия амалӣ карда шаванд<sup>1</sup>. Нерӯи барқ пешрафтатарин ва беназиртарин манбаи энергия аст. Хусусиятҳои он чунинанд, ки он ба табдил ёфтани ҳар энергияи ниҳой қодир аст, дар ҳолате, ки дар дастгоҳҳои истеъмоли сӯзишворию мустақиман истифода мешавад - буғ ва оби гарм бошад - танҳо энергияи механикӣ ва гармии дорои иқтидори гуногун мебошанд. Истифодаи нерӯи барқ дар истехсолот имкон медиҳад, ки равандҳои технологӣ интенсификатсия карда шуда, автоматизатсияи пурраи онҳо ва таъмини назорати дақиқи он, ба баланд шудани ҳосилнокии меҳнат, кам шудани сарфи захираҳои моддӣ ва баланд шудани сифати маҳсулот оварда мерасонад. Дар айни замон, баъзе равандҳои прогрессивӣ, алаҳусус, дар металлургия ва химия, одатан истифодаи ягон интиқолдиҳандаи дигарро иҷозат намедиҳанд<sup>2</sup>. Ғайр аз он, дар марҳилаи истеъмоли нерӯи барқӣ - барқ манбаи аз ҷиҳати экологӣ тозаи энергия мебошад. Онро ба масофаи дур интиқол додан мумкин аст, ки ин ба доираи васеи истеъмолкунандагон, аз ҷумла, минтақаҳои, ки бо захираҳои кофии сӯзишворию фойданок таъмин нестанд, хизмат мерасонад.

**Ҷадвали 1.**

**Энергия дар низоми такрористехсолкунии ҷамъиятӣ**

№ п п	Нишондиҳандаҳо	2005	2006	2007	2008	2009	2010	2015	2019	2019 ба 2005 бо %
1.	Истехсоли нерӯи барқ, млн. кВт/соат	1709 0	1693 5	1749 4	1614 7	1611 7	1643 5	1974 2	2067 7	121, 1
2.	Ба ҳар нафар аҳоли, кВт/соат	2461, 3	2476, 8	2385, 2	2429, 7	2211, 9	2220, 1	2163, 1	2220, 0	90,2
3.	Истеъмол шуд, млн. кВт/соат	1723 5	1752 8	1758 2	1701 2	1616 0	1658 1	1427 4	1514 1	87,8
4.	Ба ҳар нафар аҳоли, кВт/соат	2512, 7	2510, 8	2468, 7	2441, 9	2330, 4	2301, 5	1563, 9	1625, 6	64,7

<sup>1</sup> Мирсаидов А.Б. Муҳимияти омилҳои синергия дар низоми идоракунии муассисаҳои соҳаи энергетика-Политиҳический вестник №2 (46), 2019, с 46-53.

<sup>2</sup> Гительман Л.Д., Ратников Б.Е. «Энергетический бизнес: Учеб. пособие». – М.: Дело, 2006. - С. 25.



5.	Истеъмоли қувваи барқ ба 1 сомони ММД, кВт/соат	2,39	1,87	1,37	0,96	0,78	0,66	0,20	0,19	7,9
6.	Харочотҳо барои як нафар аъзои хонавода дар ХХК дар як моҳ, сомони	1,03	1,29	1,87	2,18	3,11	3,47	3,61	3,76	365,0

**Сарчашма:** Тоҷикистон: 20-соли Истиқлолияти давлатӣ. Омори солонаи Ҷумҳурии Тоҷикистон, 2010. - С.12,443-445; Омори солонаи Ҷумҳурии Тоҷикистон - 2020, С.288. Агентии омили назди Президенти Ҷумҳурии Тоҷикистон.

Дар сатҳи кишоварзии кишвар афзалиятҳои иқтисодӣ ва иҷтимоии нерӯи барқ дар таносуби зичи байни чунин нишондиҳандаҳо мебошад, ба монанди истеҳсоли маҷмӯи маҳсулоти дохилӣ ба ҳар сари аҳоли ва истеъмоли қувваи барқ ба ҳар як сокини кишвар ба ҳисоб гирифта мешавад.

Маълумоти омили кишварҳои гуногуни ҷаҳон нишон медиҳанд, ки дар маҷмӯъ, дар он ҷое, ки истеъмол ва коркарди сарикасии қувваи барқ зиёдтар аст, сатҳи баланди иқтисодӣ вучуд дорад<sup>1</sup>. Аммо, дар байни динамикаи ММД ва ҳаҷми истеъмол дар ҷумҳурӣ вобастагии коррелясионӣ вучуд надорад. Масалан, дар давраи солҳои 2005-2019 ҳаҷми истеъмоли нерӯи барқ дар ҷумҳурӣ 3,8%, ва истеҳсоли он 12,2% коҳиш ёфт. Дар соли 2019 ҳаҷми истеъмол ба як сомонӣ ММД - 0,19 кв/соатро ташкил дод, ки нисбатан ба соли 2005 - 2,2 кв/соат кам шудааст. Маълумотҳои ҷадвал нишон медиҳанд, ки дар ҷумҳурӣ тамоюлҳои сарфаи энергия ва истифодаи самараноки нерӯи барқ мавҷуданд. Ҳамзамон, истеъмоли нерӯи барқ мушоҳида карда мешавад: хароҷоти як узви хонавода барои ҳадамоти манзилию коммуналӣ дар як моҳ дар соли 2019 нисбат ба соли 2005 беш аз 3,6 маротиба афзоиш ёфт (ниг. ба ҷадвали 1). Ҳаҷми истеъмоли қувваи барқ ба ҳар сари аҳоли низ 35,3% коҳиш ёфт. Ин нишондиҳанда ба афзоиши табиӣ аҳоли (2,2% миёнаи солона) алоқаманд аст, яъне, афзоиши аҳоли аз динамикаи истеҳсоли қувваи барқ пеш гузаштааст. Аммо бояд қайд кард, ки баробари афзоиш ёфтани истеҳсоли нерӯи барқ, дар корхонаҳои саноатӣ дар ҷумҳурӣ эҳёшавӣ баназар мерасад. Ҳамин тариқ, ҳаҷми истеъмоли қувваи барқ барои як сомонӣ маҳсулоти саноатӣ 24,2% афзудааст: агар ин нишондиҳанда дар соли 2000-ум 1,28 сомониро ташкил дода бошад, пас дар соли 2019 он ба 1,59 сомонӣ баробар шуд.

Масъалаи дурнамои вобастагии энергетикӣ ва амният дар Ҷумҳурии Тоҷикистон ҳамаҷуз ақтуалӣ мебошад. Ҷумҳурӣ дорои захираҳои бузурги табиӣ, аз ҷумла захираҳои об мебошад, ки қобилияти ҳамасола истеҳсоли 527 миллиард кВт/соат қувваи барқро дорад. Ғайр аз ин, дар Тоҷикистон солона аз ҳисоби энергияи офтобӣ 18,4 миллиард кВт/соат қувваи барқ истеҳсол кардан мумкин аст. Аз ин рӯ, дар ҷумҳурӣ заминаҳои воқеии ба даст овардани истиқлолияти энергетикӣ мавҷуданд.

Дар шароити ҷаҳонишавӣ мушкилот ва равандҳое, ки имрӯз дар сайёра ба амал омада истодаанд, шиддат гирифтани мубориза барои ба даст овардани манбаъҳои сӯзишворӣ ва болоравии нархи ҷаҳонии нафту газ мебошанд, ки танҳо дар давраи

<sup>1</sup> Энергорынок. // Профессиональный журнал. 2005. Март.

ҳозира нархҳо мутаносибан 40 ва 50 фоиз баланд шудаанд, масъалаи истифодаи оқилона ва самараноки захираҳои энергетикӣ аҳамияти рӯзафзун пайдо мекунад. Масалан, тибқи маълумоти Агентии Байналмилалии Энергетика, то соли 2030 талабот ба манбаҳои энергетикӣ дар муқоиса бо соли 2006, 50 фоиз зиёд хоҳад шуд, ки ба 18 миллиард тонна нафт баробар аст. Дар ин давра манбаи асосӣ ва ибтидоии энергия сӯзишвории минералӣ боқӣ хоҳад монд, ки 84 фоизи талаботро ташкил медиҳад. Талаботи нафт аз 35 фоизи соли 2006 то 32 фоиз коҳиш хоҳад ёфт, аммо талабот ба ангишт, баръакс, 73 фоиз афзуда, истеъмоли қувваи барқ ду баробар зиёд мешавад ва ҳиссаи он дар ҳаҷми умумии талабот 22 фоизро ташкил хоҳад дод<sup>1</sup>. Дар ин шароит, бо назардошти он, ки эҳтиёҷоти кишвар ба нерӯи барқ ва дигар манбаҳои энергетикӣ низ доимо меафзояд, муҳимтарин самти корӣ муштарак қабули ҳама чораҳои имконпазири рушди соҳаи энергетика, алахусус гидроэнергетика мебошад, аз ҷумла сохтмони стансияҳои электрикии обии хурду калон, инчунин истеҳсоли нерӯи барқ тавассути истифодаи манбаҳои алтернативӣ, аз ҷумла ангишт шуда метавонад. Ноил шудан ба нишондиҳандаҳои дахлдори рушди макроиқтисодии кишвар аз сатҳи амнияти энергетикӣ вобаста аст. Аз ин лиҳоз, нақшаи дурнамои амнияти энергетикӣ кишвар то соли 2030 бо муайян кардани давраҳои кӯтоҳмуддат ва дарозмуддат: то солҳои 2010, 2010-2015 ва 2015-2030 таҳия шуд<sup>2</sup>. **Якҷум.** То соли 2010 ноил гардидан ба истеҳсоли нерӯи барқ дар ҳамаи иншооти истифодашаванда ба сатҳи 18 миллиард кВт/соат расонида шавад. Ба истифода додани нерӯгоҳҳои «Сангтӯда-1» ва «Сангтӯда-2», ва ба итмом расонидани сохтмони сарбанди НБО «Роғун». **Дуюм.** То соли 2015 бояд корҳои зерин анҷом дода шаванд: ба даст овардани истеҳсоли нерӯи барқ дар як сол то 23,6 миллиард кВт/соат; ва ба қор даровардани ду агрегати НБО «Роғун» бо истеҳсоли 6,5 миллиард кВт/соат дар як сол. **Сеюм.** То соли 2020 истеҳсоли нерӯи барқ ба миқдори 24,6 миллиард кВт/соат дар як сол ба даст оварда мешавад. Азнавсозӣ ва таъмири нерӯгоҳҳои мавҷудбуда ва бунёди нерӯгоҳҳои хурд. Фаъолияти пурраи НБО «Роғун» бо истеҳсоли 13,3 миллиард кВт/соат дар як сол. **Чорум.** То соли 2030 корҳои зеринро ба анҷом расонидан лозим аст: сохтмон ва ба истифода додани НБО «Даштиҷум», ки иқтидораш 15,6 миллиард кВт/соат дар як сол мебошад.

Дар ҷумҳурӣ нерӯи барқ дар нерӯгоҳҳои барқии гуногун: гидравликӣ ва ҳароратӣ истеҳсол карда мешавад. Намуди асосии он нерӯгоҳҳои барқии обӣ мебошанд. Иқтидори ҳамаи нерӯгоҳҳо дар соли 2010 ба 5105 ҳазор кВт баробар буда, нисбат ба соли 2000-ум 15,4% зиёд шуд. Дар соли 2010 нерӯи барқ дар ҳаҷми 16435 миллион кВт/соат истеҳсол карда шуд, ки ин нисбат ба соли 2000-ум 15,3% зиёд аст. Тақрибан 94 фоизи иқтидор ва 98,2 фоизи истеҳсоли нерӯи барқ ба нерӯгоҳҳои барқии обии ҷумҳурӣ рост меояд. Дар давраи солҳои 2000-2010 иқтидори стансияҳои электрикии обии ҷумҳурӣ -16,7% афзуд (нигаред ба ҷадвали 2).

Ҷадвали 2.

**Иқтидори нерӯгоҳҳо ва истеҳсоли нерӯи барқ дар Ҷумҳурии Тоҷикистон**

№ нн.	Нишондиҳандаҳо	2000	2005	2010	2015	2020	2019 бо % ба соли 2000
1	Ҳамаи электростансияҳо: Иқтидор, ҳаз. кВт	4424	4404	5105	6197	6475	146,3

<sup>1</sup> Эмомалӣ Раҳмон. «Энергетика на пути развития». // Народная газета. 2008. 24 июня.

<sup>2</sup> Нажмиддинов Ш. Аз вобастагии энергетика то истиқлоли энергетикӣ. // Ҷумҳурият. 2008. 2 декабр.

2	<i>Истеҳсоли қувваи барқ, млн. кВт/с</i>	1424 7	1709 0	1643 5	1974 2	2067 6	145,1
3	<i>Инчунин гидроэлектростансияҳо</i>	1402 5	1696 7	1640 1	1839 4	1916 9	136,4
4	<i>вазни қиёсӣ, бо%</i>	92,0	92,5	93,8	92,9	92,7	0,7

*Сарчашма: Тоҷикистон: 20-соли истиқлолияти давлатӣ. Омори солонаи Ҷумҳурии Тоҷикистон. Агентии омори назди Президенти Ҷумҳурии Тоҷикистон, 2010. - С.445; Омори солонаи Ҷумҳурии Тоҷикистон -2020, С.286.*

Асоси потенциали истеҳсолии саноати электроэнергетикии ҷумҳуриро нерӯгоҳҳои истифодаи умумӣ ташкил медиҳанд, ки онҳо беш аз 92% иқтидорҳои бунёди ро ташкил мекунад. Қисми боқимонда - манбаъҳои марказонидашудаи энергия мебошанд.

Дар шароити иқтисоди бозорӣ ва рақобати шадид дар маҷмааи сӯзишвории энергетикӣ, таъмини истифодаи оқилона ва сарфакоронаи нерӯи барқ, бо дарназардошти имкониятҳои мавҷудаи кишвари мо, аҳамияти махсус дорад. Яъне, вақти он расидааст, ки ба партовҳои беаъни ва талафоти нерӯи барқ, гази табиӣ, гармӣ ва об бо ҳама роҳҳои мавҷуда хотима дода шавад. Зеро ҳуди ҳаёт аз мо талаб мекунад, ки захираҳо ва имкониятҳои энергетикиро оқилона истифода барем. Маълум аст, ки коҳиши талафоти сӯзишворӣ ва энергия аз омилҳои гуногун, аз ҷумла механизмҳои мавҷудаи иқтисодӣ, молиявӣ ва ҳуқуқӣ, инчунин ҷорӣ намудани технологияҳои муосир бо мақсади сарфаи нерӯи барқ вобаста аст. Аммо, дар мамлақати мо тамоюли воридот ва истифодаи дастгоҳҳо ва таҷҳизоти муосири каммасраф ҳанӯз рушд накардааст, мутахассисони ботаҷриба ба корҳои манфиатдор оид ба сарфаи нерӯи барқ ҷалб карда нашудаанд. Дар ҳамин ҳол, истифодаи таҷҳизоти каммасраф имрӯз хеле муҳим аст. Ҳамин тариқ, ҳатто кишварҳои аз ҷиҳати иқтисодӣ пурқудрати Аврупо ва Осиё барои ҳалли масъалаи сарфаи нерӯи барқ саъй ва маблағҳои зиёдеро равона кардаанд.

Дар солҳои наздик эҳтиёҷоти энергияи маҷмӯи маҳсулоти дохилии кишварро на камтар аз чор то панҷ фоиз коҳиш додан зарур аст. Татбиқи ин тадбир имкон медиҳад, ки дар давоми сол 200-270 ҳазор тонна сӯзишвории сарфа карда шавад. Ҳанӯз дар соли 2002 қонун «Дар бораи сарфаи энергия»<sup>1</sup> қабул шуда буд, аммо амалисозии он ҳанӯз ба таври бояду шояд ба роҳ монда нашудааст. Фаромӯш набояд кард, ки қонунҳо на аз рӯи хоҳиш, балки бо амри зарурат қабул карда мешаванд ва иҷрои онҳо барои ҳама ҳатмист. Дар доираи ин қонун, мақомоти зикргардида бояд пеш аз ҳама Барномаи истифодаи самараноки захираҳои энергетикӣ ва сарфаи энергияро барои солҳои 2021-2030 таҳия кунанд. Барнома бояд ҷорабиниҳои зеринро дарбар гирад:

- гузариш ба истифодаи таҷҳизоти каммасраф дар тамоми соҳаҳои иқтисодӣ ва ташкили назорати қатъӣ аз болои иҷрои он;

- такмил додани қоидаҳои баҳисобгирӣ ва назорати истифодаи нерӯи барқ, насби таҷҳизоти ченкунӣ ва сертификатсияи ҳатмии таҷҳизоти барқӣ бо назардошти стандартҳои ҷаҳонӣ, инчунин стандартҳои истеъмоли энергия.

Хотиррасон бояд кард, ки дар баробари амалӣ намудани ин ҷорабиниҳо, вазифаҳои муҳими сохторҳо ва мақомоти дахлдори давлатӣ, тамоми аҳли ҷомеа аз

<sup>1</sup> Закон Республики Таджикистан «Об энергосбережении». /Ахбори Маджлиси Оли Республики Таджикистан. 2002 год, №4, ч-1, ст. 242

гузаронидани корҳои фаҳмондадихӣ дар байни аҳоли ва ҷалби таваҷҷӯҳи мардум ба масъалаҳои сарфаю сариштакориҳои барқ ва газ иборатанд.

Дар баробари ин, яке аз вазифаҳои муҳим таҳияи тадбирҳо оид ба ҳифзи иҷтимоии қишрҳои камбизоати аҳоли дар шароити болоравии тарифҳои барқ мебошад, ва Ҳукумат онро бо роҳи баланд бардоштани ҳадди ақали музди меҳнат ва нафақа, инчунин дастгирии молиявии гурӯҳҳои камбизоати аҳоли ҳал мекунад. Дар соли 2021 аз буча барои ин мақсадҳо ҷудо кардани 20 миллион сомонӣ пешбинӣ шудааст. Инчунин зарур аст, ки масъалаи таҷдиди соҳавии энергетика баррасӣ карда шуда, бо назардошти иқтидорҳои нерӯгоҳҳои барқии обии сохта ва сохта шудаистода, масъалаи ташаққули бозори фурӯши яқлукт ва чаканаи нерӯи барқ дар минтақаҳои саноатӣ баррасӣ карда шавад. Ин ҳам ба истехсолкунандагон ва ҳам ба истеъмолкунандагони нерӯи барқ имкон медиҳад, ки кори худро дар асоси тарифҳои мусоид ташкил намуда, рушди минбаъдаи соҳа, рақобатпазирии маҳсулот ва ҷалби сармояро таъмин намоянд. Тавре ки шумо медонед, Тоҷикистон як кишвари офтобӣ аст. Нурҳои умумии офтобӣ барои як метри мураббаъ дар минтақаҳои марказии кишвар ба ҳисоби миёна 1600 киловатт соатро ташкил медиҳад. Аммо, мо то ҳол аз ин неъматӣ худодод - манбаи алтернативии энергия ва захираҳои барқароршавандаи он истифода намебарем. Барои васеъ истифода бурдани чунин манбаъҳои энергия, ба монанди офтоб, бод ва дарёҳои хурд, инчунин манбаъҳои барқароршавандаи энергия чораҳои мушаххас андешидан зарур аст. Таъсиси воҳиди мустақили сохторӣ барои баррасии истифодаи манбаъҳои алтернативӣ ва барқароршавандаи энергия, инчунин уран, ки захираҳои он дар мамлақати мо, ба гуфтаи коршиносон, барои кор кофист, вазифаи таъхирнопазир аст. Бояд қайд кард, ки дар айни замон дар 65 кишвари ҷаҳон масъалаи истифодаи васеи манбаъҳои барқароршавандаи энергия ба таври ҷиддӣ омӯхта мешавад. Ҳамин тариқ, Иттиҳоди Аврупо банақша гирифтааст, ки ниёзҳои худро аз манбаъҳои барқароршавандаи энергия то соли 2021 то 12 фоиз ва то соли 2030 - 40 фоиз таъмин кунад. Аз ин рӯ, ба ҷумхури низ лозим аст, ки бо истифода аз таҷрибаи кишварҳои пешрафта таҳқиқоти ватаниро дар ин самт густариш диҳанд. Ҳамчунин татбиқи барномаҳои дарозмуддати сохтмони як силсилаи нерӯгоҳҳои хурди барқии обӣ барои солҳои 2007-2020 тақвият додан зарур аст.

Маълум аст, ки мавқеи ҷуғрофӣ ва имкониятҳои Тоҷикистон барои сохтмони нерӯгоҳҳо хеле мусоид мебошад. Ҷумҳури имконият дорад, ки дар ҳамаи дарёҳои хурду калон (ҳам дар ҳавзаи дарёи Вахш ва ҳам дар дарёҳои Зарафшон ва Бадахшон) стансияҳои электрикии обии иқтидорашон гуногунро сохта, бо ҳамин на танҳо эҳтиёҷоти худро ба қувваи электрикӣ таъмин кунанд, балки инчунин онро то дигар минтақаи кишвар равона созанд.

Тавре ки дар боло қайд кардем, дар асоси шароити ҳуқуқии табиӣ ва иқтисодии Тоҷикистон, гидроэнергетика пайванди калидии на танҳо дар соҳаи энергетикаи барқ, балки дар тамоми системаи иқтисодии давлат дар замони ҳозира ва ояндаи наздик ба шумор меравад. Саноати электроэнергетикии Ҷумҳурии Тоҷикистон, ки ҷузъи комплекси сӯзишвории энергетикӣ кишвар мебошад, дар навбати худ аз соҳаҳои гуногун иборат буда бо бисёр корхонаҳо, ташкилотҳо, муассисаҳо алоқаманд аст. Ба самтҳои асосии фаъолияти соҳаи энергетикаи барқ: омӯзиш ва таҳқиқот, лоиҳакашӣ, сохтмон, истехсоли нерӯи барқ ва истеъмоли он (фурӯш) дохил мешаванд. Саноати электроэнергетикӣ яке аз соҳаҳои пешбарандаи энергетикаи кишвар буда, сабъи менамояд, ки ҳадафи асосии баланд бардоштани сатҳи зиндагии аҳолии Ҷумҳурии Тоҷикистонро иҷро намояд, яъне тамоми кишварро бо нерӯи барқ миқдоран ва сифатан таъмин кунад. Аллақай, заминаи ташаққули қисми муҳими

даромади асъори дохилӣ ва хориҷии давлат буда бо тамоми соҳаҳои иқтисодии органикӣ робита дорад.

Коллективи электроэнергетикҳои ҷумҳурӣ тавонистанд, ки потенциали нерӯи барқи дар замони шуравӣ мавҷудбударо то ҳадди имкон ҳифз кунанд. Аммо, ин ба фарсудаҳои таҷҳизот ва ба мавҷуд набудани захираи иқтидорҳо дар зимистон таъсир расонд, ки эътимоднокии таъминоти аҳоли ва корхонаҳо роқоҳиш диҳанд ва боиси садамаҳои калон дар системаи энергетикӣ мешавад, дар шароити ҷумҳурии мо, ин баробари ба даҳсолаҳо ақиб партофтани иқтисоди мост. Сарфи назар аз он, ки кишвар барои истеҳсоли арзонтарин ва аз ҷиҳати экологӣ тоза нерӯи барқ дорад, он ҳамеша камбудии шадиди нерӯи барқро аз сар мегузаронад. Хусусан дар давраи зимистон, ки аҳоли азият мекашад. Дар шароити маҳдудиятҳои шадиди истифодаи нерӯи барқ (лимит), бисёр корхонаҳо зарари калони иқтисодӣ мебинанд ва баъзеҳо муфлис мешаванд.

Дар асл, аз сабаби нокифоягии таъминоти барқ, бисёр соҳаҳо, ба истиснои саноати алюминий, бо суръати суст рушд мекунанд. Рушди босуръати саноати алюминий дар пасманзари пардохт накардани барқ парадоксест, ки омӯзиши талаб мекунад. Истифодаи самараноки нерӯи барқ дар асоси дастовардҳои илмӣ нав ҳам дар дохили кишвар ва ҳам берун аз он, бешубҳа, ба рушди умумии иқтисодии давлат ва суботи иҷтимоӣ иқтисодии ҷомеа ҳам дар фаъолияти муътадили иқтисодӣ ва ҳам дар сурати фавқуллода мусоидат менамояд. Дар ин робита, мо баррасии имконоти ояндаи наздики рушди имконпазирӣ ҷумҳурӣ дар соҳаи таъмини барқро махсусан муҳим мешуморем.

#### Адабиёт

1. Гительман Л.Д., Ратников Б.Е. «Энергетический бизнес: Учеб. пособие». – М.: Дело, 2006. - С. 25.
2. Энергорынок. // Профессиональный журнал. 2005. Март.
3. Эмомали Раҳмон. «Энергетика на пути развития». // Народная газета. 2008. 24 июня.
4. Нажмиддинов Ш. Из вобастагии энергетикӣ то истиқлоли энергетикӣ. // Ҷумҳурият. 2008. 2 декабр.
5. Эмомали Раҳмон. Энергетика на пути развития. // Народная газета. 2008. № 26. 24 июня 2008.
6. Эмомали Раҳмон. «Энергетика на пути развития». // Народная газета. 2008. № 26. 24 июня 2008.
7. Закон Республики Таджикистан «Об энергосбережении». /Ахбори Маджлиси Оли Республики Таджикистан. 2002 год, №4, ч-1, ст. 242

### ТЕКУЩЕЕ СОСТОЯНИЕ ЭНЕРГЕТИЧЕСКОГО СЕКТОРА РЕСПУБЛИКИ ТАДЖИКИСТАН И ПЕРСПЕКТИВЫ ЕГО РАЗВИТИЯ

**РАХИМЗОДА МАХИНАИ САЙФУДДИН,**

докторант (PhD) Академии государственного управления при

Президенте Республики Таджикистан,

734003, г. Душанбе, улица Саида Носира, 33.

Тел.: (+992) 985-00-01-22. E-mail: [rahimzoda.95@mail.ru](mailto:rahimzoda.95@mail.ru)

*Статья посвящена текущему состоянию энергетического сектора Республики Таджикистан и перспективам его развития, отмечая, что вопрос перспективы энергетической зависимости и безопасности в Республике Таджикистан повседневно*



актуален. В связи с этим в статье анализируются важные социальные задачи энергетического сектора, такие как надежное и бесперебойное снабжение потребителей электроэнергией в соответствии с действующими государственными стандартами параметров качества электроэнергии и др. Обоснована необходимость разработки программы эффективного использования энергоресурсов и энергосбережения на 2021-2030 годы, которая будет способствовать росту культуры эффективного и экономного использования электроэнергии, а также представлены ее концептуальные основы.

**Ключевые слова:** энергетика, объем потребления электроэнергии, экономическая безопасность страны, энергоресурсы, обеспечение энергетической безопасности, электростанции, энергосберегающее оборудование, гидроэнергетика.

## **CURRENT SITUATION OF ENERGY SECTOR OF THE REPUBLIC OF TAJIKISTAN AND PROSPECTS FOR ITS DEVELOPMENT**

**RAHIMZODA MAHINAI SAYFUDDIN,**

PhD doctoral student of Academy of Public Administration

Under the President of the Republic of Tajikistan,

734003, Dushanbe, 33, Said Nosir str.,

Phone: (+992) 985-00-01-22. E-mail: [rahimzoda.95@mail.ru](mailto:rahimzoda.95@mail.ru)

*The article is devoted to the current situation of the energy sector of the Republic of Tajikistan and the prospects for its development, noting that the issue of prospects for energy dependence and security in the Republic of Tajikistan is relevant every day. In this regard, the article analyzes the important social functions of the energy sector, such as reliable and uninterrupted supply of electricity to consumers in accordance with the current state standards for electricity quality parameters, etc. There is substantiated the necessity of developing a program for the efficient use of energy resources and energy saving for 2021-2030, which would contribute to the growth of a culture of efficient and economical use of energy, as well as its conceptual basis is presented.*

**Key words:** energy industry, capacity of electricity consumption, economic security of the country, energy resources, ensuring energy security, power plants, energy saving equipment, hydropower.

УДК: 336.581

**ХУСУСИЯТҶОИ МАБЛАҒГУЗОРИИ ЛОИҶАВӢ ВА ЗАМИНАҶОИ  
КОРБУРДИ ОН ДАР ҶУМҲУРИИ ТОҶИКИСТОН**

**РУСТАМ АБДУҚАЮМ РУСТАМ,**

докторант (PhD)-и кафедри идоракунии молияи давлатӣ  
Донишгоҳи миллии Тоҷикистон.

734025, Ҷумҳурии Тоҷикистон, ш. Душанбе, хиёбони Рӯдакӣ 17.

Тел.: (+992) 887-78-07-80. E-mail: [arustam0101@gmail.com](mailto:arustam0101@gmail.com).

*Имрӯз барои Ҷумҳурии Тоҷикистон ба хотири таъмини рушди устувори иҷтимоию иқтисодӣ ва ноил гардидан ба ҳадафҳои стратегӣ олот ва шаклҳои нави ҷалб намудани сармоягузориҳои дохилӣ ва хориҷӣ зарур мебошанд. Яке аз чунин олотӣ муосир маблағгузориҳои лоиҳавӣ мебошад.*

*Падидаи мазкур дар амалияи хориҷии фаъолияти сармоягузорӣ истифодаи васеи худро ёфтааст. Вале дар мамлакатӣ мо вай то ҳол истифода намешавад. Дар қонунгузориҳои миллий ва санадҳои меъёрию ҳуқуқӣ мафҳуми маблағгузориҳои лоиҳавӣ вуҷуд надорад. Масъалаҳои таҳқиқ ва корбурди маблағгузориҳои лоиҳавӣ чун яке аз тарзҳои босамараи ҷалб кардани сарчашмаҳои маблағгузориҳои сармоягузориҳои низ дар интишороти илмӣи ватанӣ баррасӣ намешаванд. Вобаста ба ин зарурат барои таҳқиқи заминаҳо ва шароити корбурди тарзи мазкури маблағгузориҳои лоиҳаҳои сармоягузорӣ дар мамлакат мавҷуд аст.*

*Дар мақола дар асоси таҷрибаи байналмилалӣи корбурди маблағгузориҳои лоиҳавӣ заминаҳо ва имконияти истифодаи олотӣ мазкур дар фаъолияти сармоягузориҳои Ҷумҳурии Тоҷикистон таҳқиқ карда шудаанд. Марҳилаҳои таърихӣи пайдошавӣ ва рушди маблағгузориҳои лоиҳавӣ дар мамлакатҳои хориҷӣ омӯхта шудаанд. Таҳлили шумораи зиёди сарчашмаҳои илмӣ ба ҷо оварда шуда, маънидодкуниҳои гуногуни мафҳуми маблағгузориҳои лоиҳавӣ таҳқиқ карда шудаанд. Дар асоси омӯзиши таърихӣи пайдошавӣ ва таҳаввули мафҳуми маблағгузориҳои лоиҳавӣ дар мамлакатҳои хориҷӣ хусусиятҳои ташаккул ва рушди он ҷудо карда шудаанд. Ҳамчунин тафовути он аз дигар тарзҳои маблағгузориҳои лоиҳаҳои сармоягузорӣ ошкор карда шудааст.*

*Аз натиҷаҳои таҳқиқот заминаҳо ва шароити корбурди маблағгузориҳои лоиҳавӣ дар фаъолияти сармоягузориҳои Ҷумҳурии Тоҷикистон ва ба хусус ҳангоми маблағгузориҳои барномаҳои миллий ва лоиҳаҳои сармоягузориҳои давлатӣ муайян карда шудаанд.*

**Калидвожаҳо:** *фаъолияти сармоягузорӣ, лоиҳаҳои сармоягузорӣ, сарчашмаҳои маблағгузориҳои лоиҳаҳои сармоягузорӣ, маблағгузориҳои лоиҳавӣ, ташилотҳои молиявӣи байналмилалӣ, қарзгирии ҳадафнок, қарздиҳии лоиҳаҳои сармоягузорӣ, ташилотӣи лоиҳавӣ, сарпарастони лоиҳа.*

*Имрӯз Ҷумҳурии Тоҷикистон дар масири ноил гардидан ба ҳадафҳои рушди устувори худ ба бунёди механизми босамараи инноватсионӣ рӯ овардааст. Бо назардошти сатҳи баланди фарсудашавӣи воситаҳои асосӣ дар баҳши воқеии иқтисодиёти миллий – соҳаҳои истеҳсолоти саноатӣ ва кишоварзӣ рушди иқтисодиёти миллий дар асоси роҳандозӣ намудани стратегияи инноватсионӣ ба бунёди иқтидорҳои нави истеҳсолӣ, навкунии инфрасохтори истеҳсолот эҳтиёҷ дорад, ки ҳамаи ин тавассути амалӣ намудани лоиҳаҳои сармоягузорӣ имкон дорад. Дар навбати худ иҷроӣи лоиҳаҳои сармоягузорӣ ҷалб намудани маблағҳои заруриро аз сарчашмаҳои гуногун талаб менамояд.*

*Дарёфти механизми муносиби ҷалб намудани сарчашмаҳои маблағгузорӣ барои амалисозии лоиҳаҳои сармоягузорӣ масъалаи асосӣи равандҳои фаъолияти сармоягузорӣ дар замони муосир мебошад. Яке аз механизмҳои босамараи ҷалб намудани сарчашмаҳои маблағгузориҳои лоиҳаҳои сармоягузорӣ, ки солҳои охир корбурди он дар амалияи ҷаҳонӣ густариш ёфтааст, маблағгузориҳои лоиҳавӣ мебошад.*

Падидаи маблағгузори лоиҳавӣ, ки дар адабиёти хориҷии англисизабон аллакай аз солҳои 1970 чун «Project Finance» [18] ё «Project Financing» [25] маъмул аст, амсилаи муосири ҷалб намудани сармоягузориҳоро дар шароити хавфи баланд ифода менамояд. Хосияти асосии маблағгузори лоиҳавӣ ин аст, ки бозпас гардонидани сармоягузориҳо ва гирифтани даромад аз ҳисоби ҷараёнҳои пулие ба ҷо оварда мешавад, ки ҳуди объекти дар доираи иҷрои лоиҳа сохташуда онҳоро ҳосил менамояд [15, с.14]. Яъне объекти сармоягузори лоиҳаи мушаххасе мебошад, ки онро ин ё он субъекти хоҷагидорӣ амалӣ менамояд, на тамоми фаъолияти хоҷагидорӣ қарзгир [12, с.135].

Маблағгузори лоиҳавӣ чун олооти маблағгузори лоиҳаҳои сармоягузори, ба андешаи мо барои иқтисодиёти миллии Ҷумҳурии Тоҷикистон на танҳо вобаста ба самаранокии иқтисодӣ, инчунин азбӯиси хосияти фарқкунандаи худ - таъмини шаффофии истифодабарии воситаҳои молиявӣ, ки ҳангоми иҷрои фармоишҳои давлатӣ ва барномаҳои миллий ниҳоят муҳим аст, зарур мебошад. Бо сабаби аҳамияти баланд доштани маблағгузори лоиҳавӣ дар равандҳои сармоягузори дар соҳаҳои гуногуни иҷтимоӣ ва иқтисодӣ таҳқиқи нисбатан муфассали механизм, хусусиятҳо ва заминаҳои истифодабарии он дар шароити Ҷумҳурии Тоҷикистон зарур аст.

Бино бар ин, мо таърихи пайдошавӣ ва таҳаввули мафҳуми маблағгузори лоиҳавиро дар мамлакатҳои хориҷӣ таҳқиқ намуда, хусусиятҳои ташаккул ва рушди онро ҷудо мекунем. Омӯзиши марҳилаҳои асосии рушди маблағгузори лоиҳавӣ дар ҷаҳон ба мо имкон медиҳад, ки шароити рушди онро хубтар дарк намоем ва имкони татбиқи онро дар Ҷумҳурии Тоҷикистон арзёбӣ кунем.

То ба миён омадани таҳқиқоти илмӣ оид ба масъалаҳои маблағгузори лоиҳавӣ аллакай аломатҳои ин шакли маблағгузори дар фаъолияти сармоягузори ба қор бурда мешуданд. Пайдошавии маблағгузори лоиҳаҳо ба пояҳои шабеҳ бо маблағгузори лоиҳавии муосир таърихи тӯлонӣ дорад. Олимон дар таҳқиқоти худ қайд менамоянд, ки аввалин аломатҳои маблағгузори лоиҳавӣ аллакай дар таърихи пешини Англия маълум буданд. Соли 1299 Шохигарии Англия лоиҳаеро оид ба коркарди қонҳои нуқра бо истифодаи ҳам маблағҳои худӣ ва ҳам ҷалби маблағҳои қарзии бонки италиявии Фрескобали амалӣ намудааст [21, с.4]. Бонк қарзро бо шартҳои гирифтани ҳуқуқ барои коркарди солонҳои нуқра дар қони мазкур пешниҳод мекард. Дар ин маврид шохигарӣ ба бонк ягон ҳел қафолат ҷиҳати ҳаҷми қарз ва нуқраи истихроҷшаванда наредод. Бешубҳа, дар асри XIII ҳоло мафҳуми «маблағгузори лоиҳавӣ» вучуд надошт, вале принсипи ҳисобикунӣ бар ивази қарз бо дороиҳои аз натиҷаи амалисозии лоиҳа бадастоянда ба фаҳмиши муосири мафҳуми мазкур рост меомад.

Дар асри Э.Р. Йескомб [4, с.14] оид ба маблағгузори лоиҳаҳои барқарорсозии роҳҳо дар Англия дар охири асри XVIII ва аввали асри XIX бо истифода аз тарҳи бо маблағгузори лоиҳавӣ шабеҳ ёдрас мешавад. Ғайр аз ин, муҳаққиқ ба қорбурди тарзи маблағгузори лоиҳавӣ дар соҳаҳои сохтмони роҳи оҳан, хатҳои барқрасонӣ, обкашонӣ, газтаъминкунӣ ва телефон ишорат мекунад.

Тарзҳои маблағгузори лоиҳаҳо, ки принсипҳои асосии методикаҳои муосири маблағгузори лоиҳавӣ ба онҳо таъяс мекунанд, аввалин маротиба дар солҳои 1930 истифода шудаанд. Ҳамин тавр, он замон дар иёлоти Техаси ИМА ҳангоми қоркарди қонҳои нефт қарз минбаъд аз ҳисоби нефти истихроҷшаванда пардохт қарда мешуд. Маблағҳои барои қоркарди қон ва оғоз намудани истихроҷи нефт заруриро бонкҳо бо қафолати захираҳои нефт пешниҳод мекарданд [4, с.15]. Ин тарзи пешниҳод қардани қарз дар Аврупо дар солҳои 1970 ҳангоми қоркарди қонҳои нефт дар Баҳри Шимолӣ ба қор бурда мешуд. То солҳои 1980 қоркарди қонҳои нефт дар бозори қарзҳои лоиҳавӣ

мақоми муҳимро ишғол менамуд. Баъдтар қарздиҳандагон ба инфрасохтор, электроэнергетика, телекоммуникатсия ва дигар соҳаҳои нав таваҷҷуҳ мекарданд.

Тавре А.Э. Баринов [2, с.27] қайд мекунад, аз солҳои 1970 эҳтиёҷи ҷомеа ба сармоягузориҳо ба бахши воқеии иқтисодиёт ба кадрҳои муҳим зиёд гардид. Қарзгирандагони асосӣ мамлакатҳои дорой иқтисодиёти рушдбанд буданд, ки асосан захираҳои бойи табиӣ дошта, аз ҳисоби истихроҷ ва фурӯши онҳо ба афзун намудани рушди иқтисодии худ ҷаҳд мекарданд. Вазъи матлуб дар бозорҳои сарватҳои табиӣ даромаднокии баланди сафарбаркунии қарзро барои коркарди конҳои нафт ва газ муайян намуд. Аммо барои паст намудани сатҳи хавфҳои иқтисодӣ ва сиёсӣ бонкҳо қоидаҳо ва принципҳои муайянеро таъия намуданд, ки бояд дар мавриди ин гуна қарздиҳӣ ба кор бурда шаванд.

Минбаъд, бо густариши имконияти молиявии давлатҳои алоҳида ва рушди технологияҳои молиявии байналмилалӣ амалиёти пешниҳод кардани воситаҳо барои эҳтиёҷи лоиҳаҳои сармоягузорӣ (сохтмони асосии объекти калон ё хариди таҷҳизоти технологӣ) унвони умумии «маблағгузориҳои лоиҳавӣ»-ро ба худ гирифт.

Бухрони энергетикӣ соли 1973, ки бо таҳримҳои ба истехсол ва фурӯши нафт алоқаманд маъмул аст, ба рушди маблағгузориҳои лоиҳавӣ тақон бахшид. Он замон ОПЕК (ташкилоти мамлакатҳои содироткунандаи нафт) ба хоҳири ба нафъи худ ба нархҳои ҷаҳонии нафт таъсир расонидан ҳаҷми истихроҷи нафтро кам кард. Дар натиҷа нархи нафт баланд шуда, даромаднокии сармоягузориҳо ба лоиҳаҳои бо истихроҷ ва коркарди нафт алоқаманд низ босуръат афзун шуд ва бонкҳои пешбари ҷаҳонӣ аз ин ҳисоб даромади зиёд мегирифтанд. Ҳамаи ин ба афзоиши бошиддати пешниҳоди воситаҳои қарзӣ овард. Ҳолатҳои мазкур ба дигаршавии ҷиддии фаъолияти бонкҳо мусоидат намуданд. Рафтори маъмул, ки дар доираи он қарзгирандагони имконӣ худ ба бонкҳо муроҷиат менамуданд, ба татбиқи сиёсати шади қарзӣ мубаддал гардид. Акнун бонкҳо худ ба ҷустуҷӯи фаъл ва дарёфти лоиҳаҳои даромаднок барои пешкаш намудани қарз, пеш аз ҳама дар бахшҳои нафт ва газ шуруъ намуданд. Дар талош барои гирифтани ғоидаи фавқуллода баланд, ки лоиҳаҳои бо истихроҷ ва коркарди нафт ва газ алоқаманд меоварданд, бонкҳо хавфҳои баландро қабул намуда, бо шароити маблағгузориҳои лоиҳавӣ қарзҳо пешниҳод мекарданд. Бо иштирок дар ин гуна лоиҳаҳо хавфи қарзии бонкҳо зиёд мешуд, чунки қарздиҳӣ бе ҳуқуқи кафолати бозпас гирифтани воситаҳои молиявӣ ба ҷо оварда мешуд, бо вучуди он ки технологияҳои пармакунии зеробаҳрӣ нав акнун вусъат меёфтанд ва пурра таҳқиқ нашуда буданд [16, с.67].

Далелҳои таърихӣ, ки мо ҷиҳати ташаккул ва рушди маблағгузориҳои лоиҳавӣ баррасӣ намудем, замина барои ташаккул ва рушди падидаи мазкур чун раванди молиявии мустақил хизмат менамоянд ва ба андешаи мо онҳоро метавон ба марҳилаи аввалии рушди маблағгузориҳои лоиҳавӣ мансуб донист, ки хосиятҳои калидии он чунинанд:

- ҳадафнок будани маблағгузорӣ;
- таъмини қарз бо дороиҳои дар раванди амалисозии лоиҳа ҳосилшаванда.

Ҳоло масъалаҳои назариявӣ ва амалии маблағгузориҳои лоиҳавӣ мавзӯи омӯзиши муфассали олимон, коршиносон ва ташкилотҳои молиявии байналмилалӣ мебошад. Қарзҳои илмӣ аввалӣ оид ба таҳқиқи падидаи мазкур, тавре пештар қайд кардем, дар охири солҳои 1970 ба нашр расидаанд, вале давраи омӯзиши нисбатан фаъоли он ба даҳаи аввали асри XXI рост меояд. Дар ин давра асарҳои появӣ дар соҳаи маблағгузориҳои лоиҳавӣ нашр шудаанд, чун С. Гатти [22, с.135-158], Э.Р. Йескомб [4], С. Клеймейер [24, с.49-59], Дж.Д. Финнерти [21], Б. Эсти [19; 20] ва дигарон.

Дар интишороти ватанӣ корҳои илмӣ оид ба омӯзиши баъзе масъалаҳои амалисозии лоиҳаҳои сармоягузорӣ ҳастанд, чун Д.Б. Қодирзода [8], Қ.Х. Хушвахтзода [17]. Аммо таҳқиқоти бевосита ба масъалаҳои маблағгузориҳои лоиҳаҳои сармоягузорӣ ва махсусан маблағгузориҳои лоиҳавӣ бахшидашуда ба назар намерасанд. Ҳатто ҳуди мафҳуми «маблағгузориҳои лоиҳавӣ» на дар интишорот ва на дар қонунгузорӣ ва санадҳои меъёрию ҳуқуқии ватанӣ ёдрас нашудааст.

Дар асарҳои олимони хориҷӣ мафҳуми «маблағгузориҳои лоиҳавӣ» ба таври мухталиф шарҳ дода шудааст. Тавре С. Хоффман қайд менамояд, аз сабаби яқсон дарк накардан мафҳуми маблағгузориҳои лоиҳавӣ аксаран нодуруст маънидод карда мешавад. Баъзан мафҳуми мазкур барои шарҳ додани афзоиши хароҷоти иҷроӣ лоиҳа, ё барои муайян кардани ҳолати дефолт, ки танҳо бо роҳи маблағгузориҳои шадид метавонад бартараф карда шавад, истифода мешавад [23]. Б. Эсти дар китоби худ «Маблағгузориҳои лоиҳавии муосир» маблағгузориҳои лоиҳавиро чун «тарзи сафарбаркунии сарчашмаҳои гуногуни молиявӣ, истифодабарии олотии гуногун ва тақсимкунии муносиби хавфҳо» маънидод кардааст [19, с.25].

Е.М. Афанасев [1, с.166], А.Э. Баринов [3, с.16], В.Ю. Катасонов [5, с.32] ва В.В. Романов [132, с.21] таҷрибаи ҷаҳонии корбурди маблағгузориҳои лоиҳавиро бо иштироки ташкилотҳои молиявӣ ҷаҳонӣ ва бонкҳо дар мамлакатҳои гуногун таҳқиқ кардаанд. Онҳо ҳамчунин ба омилҳои ба рушди маблағгузориҳои лоиҳавӣ монеаашаванда чун муҳити номатлуби сармоягузорӣ, сатҳи баланди хавф, нобасандагии воситаҳои молиявӣ, сатҳи пасти дониш ва кордонии иштирокчиён диққати хоса додаанд.

О.В. Никулина ва К.В. Баклажкова қайд менамоянд, ки аҳамияти назариявии маблағгузориҳои лоиҳавӣ дар ҷамъбаст намудан ва ба тартиб даровардани равишҳои методологӣ ба арзёбии самаранокии корхонаҳои соҳаҳои гуногун ифода меёбад. Ба андешаи онҳо марҳилаи муосири рушди маблағгузориҳои бонкии лоиҳаҳои сармоягузорӣ бо сатҳи баланди таҳаввулот дар бозори молиявӣ алоқаманд аст. Аммо дар шароити бӯҳрони молиявӣ ҷаҳонӣ бонкҳо ба маблағгузориҳои лоиҳаҳои бо пояҳои маблағгузориҳои лоиҳавӣ батартибдаровардашуда манфиатдоранд [11, с.165].

И.Н. Крутова равиши навро ба усулҳои таҳия намудани қарор аз ҷониби бонк оид ба имкони маблағгузорӣ намудани ин ё он лоиҳа пешниҳод намудааст, ки ба назора ва таҳлили пешазсармоягузориҳои рушди соҳаи минтақае, ки бонк дар он фаъолият мекунад, асос меёбад [7, с.52].

И.А. Трушина дар натиҷаи таҳқиқи вазъи муосири маблағгузориҳои лоиҳавӣ соҳаҳои афзалиятноки иқтисодиётро чун энергетика, саноати нафтӣ газ, нақлиёт барои истифодабарии усулҳои маблағгузориҳои лоиҳавӣ муайян намудааст [16, с.66].

Агар раванди таҳаввули мафҳуми маблағгузориҳои лоиҳавиро таҳқиқ кунем, метавонем хусусиятҳои фарқкунандаи ин шакли маблағгузориҳои лоиҳаҳои сармоягузориҳо ҷудо намоем. Хосияти асосии мафҳуми мазкур, ки дар аксари интишорот қайд шудааст, ин аст, ки ҳангоми бастанӣ аҳд оид ба ҷалби сарчашмаҳои маблағгузориҳои лоиҳа асосан ба ҷараёнҳои пулие таъя карда мешавад, ки ҳуди лоиҳа меоварад, на ба дастгирии қарзии сарпарастони лоиҳа [6, с.206].

В.Ю. Катасонов ба ду тарзи маънидодкунии мафҳуми маблағгузориҳои лоиҳавӣ ишорат мекунад [5, с.15]:

- чун қарзгирии ҳадафнок бе талаби бозпас гирифтани, ё бо бозпасгирии маҳдуд. Дар ин маврид таъмини уҳдадорӣҳои пардохтии вай ба таври истисно асосан даромадҳои пулии аз объекти фаъолияти сармоягузорӣ ҳосилшаванда мебошад;



- чун тарзи сафарбар кардани сарчашмаҳои маблағгузори гуногун ва истифодабарии маҷмӯи ҳамаи усулҳои маблағгузори лоиҳаҳои сармоягузори мушаххас.

Ба ақидаи В.Ю. Катасонов яке аз сарчашмаҳои асосии маблағгузори лоиҳавӣ қарзи бонкӣ мебошад, вале барои амалисозии лоиҳа ҷалб намудани воситаҳо бо усулҳои дигар зарур аст. Аз маънидодкуниҳои овардашуда на он қадар хуб дарк карда мешавад, ки оё дар амалияи байналмилалии маблағгузори лоиҳавӣ ҳолатҳои амалисозии лоиҳаҳо бе ҷалби қарзи бонкӣ дучор мешаванд. Вале ҷои дигар - дар боби ба қалами В.Ю. Катасонов мансуббудаи китоби дастаҷамъии «Муносибатҳои байналмилалии асбӯрӣ-қарзӣ ва молиявӣ» маблағгузори лоиҳавӣ ба сифати шакли муосири қарздиҳии дарозмуҳлати лоиҳаҳои сармоягузорӣ бо муҳлати муайян баррасӣ мешавад [9, с.234]. Ба қавли муаллиф, гарчанде мафҳуми маблағгузори лоиҳавӣ ба хотири ҳамамақбул будан ба кор бурда шудааст, сухан дар бораи қарздиҳии лоиҳаҳои сармоягузорӣ дар якҷоягӣ бо маблағгузорӣ меравад. Дар тафовут аз қарзи бонкии анъанавӣ ва дигар усулҳои ҷалб намудани воситаҳо барои амалисозии лоиҳаҳои сармоягузорӣ, маблағгузори лоиҳавӣ якҷанд хусусиятҳо дорад, ки асосиашонро муаллиф номбар кардааст [9, с.235]:

- гуногуншаклии сарчашмаҳои воситаҳо – миллий ва хориҷӣ, хусусӣ ва давлатӣ, миёнаравҳои молиявии бонкӣ ва ғайрибонкӣ;

- истифодаи шаклҳои гуногуни қарз (бонкӣ, тижоратӣ, лизинг) ва маблағгузорӣ (барориши қоғазҳои қиматнок, мусоидати бучетӣ дар шакли кафолати давлатӣ, имтиёзҳои андозӣ, баъзан сармояи худии корхонаҳо – иштирокчиёни маблағгузори лоиҳавӣ);

- ҷалб намудани шумораи зиёди иштирокчиён - бонкҳо, сарпарастони лоиҳа, ташкилоти лоиҳавӣ, ташаббускори лоиҳа (яке аз сарпарастон), ки ба бонк дархост барои қарз пешниҳод намудааст, сармоягузоре, ки қоғазҳои қиматноки нашрнамудаи ташкилоти лоиҳавиро мехаранд, бонкҳои сармоягузорӣ ва брокерҳо-миёнаравҳо дар ҷойгиркунии ин қоғазҳои қиматнок, ташкилотҳои суғуртавӣ, мушовирон (молиявӣ, ҳуқуқӣ, техникӣ), паймонкорон ва таҳвилкунандагони молҳои сармоягузорӣ, харидорони маҳсулоти лоиҳавӣ;

- чун таъмини қарзӣ бонкӣ хизмат намудани маблағи фуруши ояндаи қарзгир аз амалисозии лоиҳа, на гавари анъанавӣ.

Ташкилотҳои асосии маблағгузори лоиҳавӣ – ташкилоти лоиҳавӣ мебошад, ки чун қарзгири қарзи лоиҳавӣ, фармоишгари корҳо оид ба лоиҳаи сармоягузорӣ, танзимгари объекти фаъолияти сармоягузорӣ баромад мекунад. Тавассути он ҷараёнҳои молиявии асосии бо қарзидӣ ва маблағгузорӣ, бо баргардонидани қарз ва иҷрои уҳдадорихо дар назди муассисони он алоқаманд мегузаранд. Ба сифати қарздиҳандаи асосии лоиҳаи сармоягузорӣ бонк баромад менамояд. Дар ин маврид чун объекти аз ҷониби бонк баҳодиҳии лоиҳаи сармоягузорӣ баромад мекунад:

- лоиҳаи сармоягузорӣ;

- таъмини қарзи лоиҳавӣ (дориҳои ташкилоти лоиҳавӣ, кафолат, замонат).

Робитаи маблағгузори лоиҳавиро бо қарзи бонкӣ мутахассисони дигар низ тасдиқ менамоянд. А.Л. Смирнов ва Л.Н. Красавина низ тасдиқ менамоянд, ки асоси маблағгузори лоиҳаҳои сармоягузорӣ – «маблағгузори лоиҳавӣ» - қарзи бонкӣ мебошад [14, с.23]. Ба қавли муаллифи дигар В.А. Москвин мафҳумҳои «қарзи лоиҳавӣ» ва «маблағгузори лоиҳавӣ» ҳарду ҳаммаъно мебошанд [10, с.53].

Ҳамин тавр, дар аксари интишороти ба мо дастрас ишорат мешавад, ки ҳангоми маблағгузори лоиҳавӣ сухан дар бораи қарзидӣ (қарз) меравад. Нашрияти появии

«EUROMONEY» – «Project Financing» низ ин фикрро тасдиқ намуда, қайд мекунад, ки маблағгузорию лоиҳавӣ ин «пешниҳод кардани қарз (вом) ба субъекти иқтисодӣ ба ҳисоби воридшавиҳои оянда аз лоиҳа ва бо таъмин дар шакли гавари доройҳо» [26, с.3] мебошад, ки дар амалисозии лоиҳаҳо дар илова ба қарз ҳамзамон истифода бурдани дигар сарчашмаҳои воситаҳои истисно намекунад.

Вобаста ба натиҷаҳои таҳқиқоти мо метавон бо боварӣ тасдиқ намуд, ки имрӯз ҷолибияти тарзи маблағгузорию лоиҳавӣ дар ҷаҳон ва хоса дар мамлакатҳои рӯ ба рушд барои ба ҷо овардани лоиҳаҳои бузурги сармоягузорию баланд мешавад. Тарзи мазкури таъмини лоиҳаҳо бо сарчашмаҳои маблағгузорию дар муддати на чандон тӯлонию мавҷудияти худ ба таҳавули муҳим дучор гардида, вале ҳоло ҳам самаранокии худро дар амалисозии лоиҳаҳои муҳими миллию дар соҳаҳои истеҳсолӣ, инфрасохторию ва иҷтимоӣ собит менамояд. Метавон гуфт, ки ҳатто дар шароити муосири паёмдҳои бухронӣ маблағгузорию лоиҳавӣ бартариҳои худро нисбат ба дигар шаклҳои баҷоорию лоиҳаҳои сармоягузорию нигоҳ медорад.

Дар сохтори ҷараёнҳои сармоягузорию байналмилалӣ маблағгузорию лоиҳавӣ ҳиссаи муҳимро ташкил медиҳад. Ҳамин тавр, дар соли 2020 бо вучуди пандемияи Covid-19 ҳаҷм ва миқдори аҳдҳои сармоягузорию бо шароити маблағгузорию лоиҳавӣ татбиқшаванда дар миқёси ҷаҳонӣ нисбат ба соли 2019 зиёд шудаанд: ҳаҷми маблағгузорию лоиҳавии ҷалбгардида дар нимсолаи аввали соли 2020 маблағи 123,6 млрд. доллари ИМА-ро ташкил долааст, ки ба андозаи 3,4% нисбат ба нимсолаи аввали соли 2019 зиёд аст. Дар ин маврид шумораи лоиҳаҳои бо шароити маблағгузорию лоиҳавӣ татбиқшуда дар ҷаҳон дар нимсолаи аввали соли 2020 - 317 адад ва дар нимсолаи аввали соли 2019 – 396 адад мебошад [27].

Бо вучуди дар мамлакатҳои хориҷӣ ба таври васеъ паҳн гардидани маблағгузорию лоиҳавӣ ин шакли маблағгузорию лоиҳаҳои сармоягузорию барои Ҷумҳурии Тоҷикистон нав аст. Ҳоло дар мамлакат асосҳои ҳуқуқии падидаи мазкур коркард нашудаанд. Худи мафҳуми «маблағгузорию лоиҳавӣ» дар ягон санади қонунгузорию баррасӣ нашудааст.

Омузиши таҷрибаи хориҷӣ нишон медиҳад, ки барои Ҷумҳурии Тоҷикистон, ки ҳамасола миқдори зиёди лоиҳаҳои сармоягузорию давлатиро дар соҳаҳои гуногуни афзалиятноки иқтисодӣ ва иҷтимоӣ амалӣ месозад, истифодаи тарзи маблағгузорию лоиҳавӣ дар равандҳои амалисозии ин лоиҳаҳо муҳим ва саривақтӣ мебошад. Дар марҳилаҳои аввалии татбиқи маблағгузорию лоиҳавӣ вобаста ба ғайримукаррарӣ будани амалияи мазкур ҳам барои бонкҳо, ҳам барои субъектҳои хоҷагидорӣ ва мақомоти давлатии ташаббускорию лоиҳаҳои сармоягузорию метавонанд душвориҳо ба миён оянд. Бино бар ин, ба хоҳири ташаккул ва рушди маблағгузорию лоиҳавӣ дар Ҷумҳурии Тоҷикистон ташкил намудани замина ва фароҳам овардани шароити мусоид барои ҳамкорию байни сармоягузорию имконӣ ва ташаббускорию лоиҳаҳои сармоягузорию зарур аст. Ҳамчунин бояд корҳо оид ба паст намудани сатҳи хавфҳо барои қарздиҳандагон анҷом дода шаванд.

Маблағгузорию лоиҳавӣ хароҷоти транзаксионии нисбатан зиёдро талаб менамояд, чунки барои роҳандозӣ намудани он гузаронидаи таҳхис ва мувофиқакунии амалҳо ва ҳамкориҳои байни шумораи зиёди иштирокчиёни раванди маблағгузорию сармоягузорию – ташаббускор ва сарпарастони лоиҳа, мушовирон оид ба ҷиҳатҳои гуногуни лоиҳа, бонкҳои тижоратӣ ва давлатӣ, миёнаравҳо, паймонкорон, таҳвилкунандагон таҷҳизот, харидорони маҳсулот ва хизматрасониҳои дар объекти сармоягузорию истеҳсолшаванда, мақомоти идоракунии давлатӣ ва маҳаллӣ ва дигарон зарур аст.

Ба андешаи мо, барои қорӣ намудани тарзи маблағгузори лоиҳавӣ дар Ҷумҳурии Тоҷикистон пеш аз ҳама ташаккули қонунгузорӣ оид ба ҷиҳатҳои гуногуни муносибатҳои байни иштирокчиёни раванди маблағгузори лоиҳавӣ зарур аст. Ворид намудани тағйирот ва иловаҳои дахлдор ба қонунҳои Ҷумҳурии Тоҷикистон «Дар бораи шартномаҳои байналмилалӣ Ҷумҳурии Тоҷикистон», «Дар бораи сармоягузорӣ», «Дар бораи созишномаи сармоягузорӣ», «Дар бораи шарикӣ давлат ва бахши хусусӣ», ва дигар санадҳои меъёрию ҳуқуқии Ҷумҳурии Тоҷикистон зарур аст.

Яке аз вазифаҳои аввалиндараҷа муқаррар намудани мафҳуми «мблағгузори лоиҳавӣ» ва ҷой додани он дар қонунгузори зикргардида мебошад. Инчунин дар қонунгузорӣ муайян намудани унсурҳои танзимкунандаи чунин ҷиҳатҳо зарур аст:

- чудо намудани амволи лоиҳа бо ёрии шахси ҳуқуқии махсус – ташкилоти лоиҳавӣ;

- пешкаш намудани амволи лоиҳа барои таъмини қарз ба қарздиҳандагон;

- истифодабарии даромади ояндаи аз объекти сармоягузорӣ гирифташаванда, ҷараёнҳо ва дороиҳои оянда барои пардохт қардани уҳдадорихо дар назди қарздиҳандагон;

- ҳифз ва назорати ҷараёнҳои пулии дар раванди амалисозии лоиҳа ҳосилшаванда.

Таҳқиқотро ҷамъбаст намуда, метавон қайд кард, ки аҳамияти маблағгузори лоиҳавӣ барои Ҷумҳурии Тоҷикистон назаррас буда метавонад. Ин тарзи маблағгузори лоиҳаҳои сармоягузорӣ барои таъмини рушди иқтисодӣ ва иҷтимоии мамлакат муҳим аст. Ҳангоми муайян намудани асосҳои ташаккули маблағгузори лоиҳавӣ рушд додани шаклҳои пешрафтаи қарздиҳӣ, ки сарбории оқилонаро ба қарзгирон пешбинӣ менамоянд ва гирифтани натиҷаи муайяно барои сармоягузoron қафолат медиҳанд, зарур аст. Таҷрибаи хориҷиро дар самти маблағгузори лоиҳаҳои сармоягузорӣ ба худ қабул намуда, Ҷумҳурии Тоҷикистон, ки барои ин дорои заминаҳо ва шароити муносиб мебошад, метавонад ба нишондиҳандаҳои баланди иҷтимоию иқтисодӣ ноил гардад.

### Адабиёт

1. Афанасьев Е.М. Анализ эволюции проектного финансирования на примере зарубежного опыта [Текст] / Е.М. Афанасьев // Научно-технические ведомости Санкт-Петербургского государственного политехнического университета. Экономические науки. – 2014. - № 2 (192). – С. 166-171

2. Баринов Э.А. Об актуальных проблемах и особенностях международного финансирования инвестиционных проектов [Текст] / Э.А. Баринов // Финансы и кредит. – 2007. – № 41 (281). - С. 27-38

3. Баринов А.Э. Современное состояние мирового рынка финансирования инвестиционных проектов и роль банков в его развитии // Финансы и кредит. - 2007. - № 25 (265). - С. 16–22

4. Йескомб Э.Р. Принципы проектного финансирования [Текст] / Э.Р. Йескомб / Пер. с англ. - М.: Альпина Паблишер, 2008. - 488 с.

5. Катасонов В.Ю. Проектное финансирование: мировой опыт и перспективы для России [Текст] / В.Ю. Катасонов, Д.С. Морозов, М.В. Петров. – М.: АНК ИЛ, 2001. – 312 с.

6. Клейменова А.В. Ключевые особенности проектного финансирования [Текст] / А.В. Клейменова // European Science Review. – 2014. - № 3-4. – С. 205-209

7. Крутова И.Н. Формирование и развитие системы проектного финансирования предприятий АПК: теория, методология, практика [Текст] / И.Н. Крутова. - Саранск: Изд-во Мордовского университета, 2010. - 198 с.

8. Қодирзода Д.Б., Хидиралиев Р.З. Муаммоҳои асосии ҷалби сармоягузориҳои хориҷӣ барои рушди иқтисодиёти миллӣ [Матн] / Д.Б. Қодирзода, Р.З. Хидиралиев // Паёми Донишгоҳи милли Тоҷикистон. Бахши илмҳои иҷтимоӣ-иқтисодӣ ва ҷамъиятӣ. – 2020. - № 1. - С. 67-73
9. Международные валютно-кредитные и финансовые отношения [Текст] / Под ред. Л.Н. Красавиной. – М.: Финансы и статистика, 2005. – 573 с.
10. Москвин В.А. Кредитование инвестиционных проектов [Текст] / В.А. Москвин. – М.: Финансы и статистика, 2001 – 238 с.
11. Никулина О.В., Баклажкова К.В. Специфика банковского проектного финансирования инвестиционной деятельности предприятий различных отраслей экономики России [Текст] / О.В. Никулина, К.В. Баклажкова // Вестник пермского университета. Серия: Экономика. – 2016. – № 4(31). – С. 164-175
12. Переверзева В.В. Эффективная система проектного финансирования: принципы и практика [Текст] / В.В. Переверзева // Известия Саратовского университета. Новая серия. Серия: Экономика. Управление. Право. – 2018, - Т. 18. - № 2. – С. 134-140
13. Романов В.В. Международный и российский опыт проектного финансирования инновационной деятельности [Текст] / В.В. Романов // Региональные проблемы преобразования экономики. - 2013. - № 3 (37). - С. 21–32
14. Смирнов А.Л., Красавина Л.Н. Международный кредит: формы и условия [Текст] / А.Л. Смирнов, Л.Н. Красавина. - М.: Консалтбанкир, 1995. – 86 с.
15. Судас Л.Г., Бобылева А.З., Львова О.А. Зарубежный опыт проектного финансирования в сфере энергетики [Электронный ресурс] / Л.Г. Судас, А.З. Бобылева, О.А. Львова // Государственное управление. Электронный вестник // Режим доступа: URL: <https://www.elibrary.ru/item.asp?id=17919061> – 2011. - № 29. – С. 14
16. Трушина И.А. Ретроспективный анализ проектного финансирования [Текст] / И.А. Трушина // Вектор науки Тольяттинского государственного университета. Серия: Экономика и управление. – 2016. – № 2 (25). – С. 66-72
17. Хушвахтзода Қ.Х., Набиев Б.А. Таҳқиқи масоили назариявии ҷаҳолияти сармоягузорӣ дар шароити иқтисоди бозорӣ [Матн] / Қ.Х. Хушвахтзода, Б.А. Набиев // Паёми Донишгоҳи миллии Тоҷикистон. Бахши илмҳои иҷтимоӣ-иқтисодӣ ва ҷамъиятӣ. – 2021.- № 3-2. – С. 5-15
18. Benoit Ph. Project Finance at the World Bank. An Overview of Policies and Instruments [Text] / Ph. Benoit // World Bank Technical Paper. – The World Bank, Washington, D.C. - 1996. – 110 p.
19. Esty B.C. [Modern Project Finance: A Casebook](#) [Text] / B.C. Esty. - New York: John Wiley & Sons, 2003. – 562 p.
20. Esty B.C. Why Study Large Projects? An Introduction to Research on Project Finance [Text] / B.C. Esty // European Financial Management. - 2004. - Vol.10. - N 2. - P. 213-224
21. Finnerty J.D. Project financing. Asset-based financial engineering [Text] / J.D. Finnerty. - New Jersey: Wiley, 2007. - 476 p.
22. Gatti S. Measuring value-at-risk in project finance transactions [Text] / S. Gatti, A. Rigamonti, F. Saita, M. Senati // European Financial Management. - 2007. – N 13 – P. 135-158
23. Hoffman Scott L. The law and business of international project finance [Text] / S.L. Hoffman / 3rd ed. - Cambridge: Cambridge University. Press. – 2012. – 750 p.
24. Kleimeier S., Versteeg R. Project finance as a driver of economic growth in low-income countries [Text] / S. Kleimeier, R. Versteeg // Review of Financial Economics. - 2010. - Vol. 19. - P. 49-59
25. Nevitt P.K. Project Financing [Text] / P.K. Nevitt. - London: Euromoney Books, 1978. – 319 p.
26. Nevitt P., Fabozzi F. Project Financing [Text] / P. Nevitt, F. Fabozzi / 7th edition. – London: Euromoney Books, 2000. - 498 p.
27. Refinitiv. Project Finance Review - First Half 2020 [Electronic resource] / Access mode: URL: <https://thesource.refinitiv.com/thesource/getfile/index/b66fc322-dd25-433d-b1f4-e6af62efe06c>



## ОСОБЕННОСТИ ПРОЕКТНОГО ФИНАНСИРОВАНИЯ И ПРЕДПОСЫЛКИ ЕГО ПРИМЕНЕНИЯ В РЕСПУБЛИКЕ ТАДЖИКИСТАН

**РУСТАМ АБДУКАЮМ РУСТАМ,**

докторант (PhD) кафедры управления государственными финансами Таджикский национальный университет.

734025, Республика Таджикистан, г. Душанбе, проспект Рудаки 17.

Тел.: (+992) 887-78-07-80. E-mail: [arustam0101@gmail.com](mailto:arustam0101@gmail.com).

*Сегодня для Республики Таджикистан в целях обеспечения устойчивого социально-экономического развития и достижения стратегических целей необходимы новые инструменты и формы привлечения внутренних и внешних инвестиций. Одним из таких современных инструментов является проектное финансирование.*

*Данный феномен нашел широкое применение в зарубежной практике инвестиционной деятельности. Однако в нашей стране он еще не используется. В национальном законодательстве и нормативных правовых актах понятие проектного финансирования отсутствует. Вопросы исследования и применения проектного финансирования как один из эффективных способов привлечения источников финансирования инвестиций также не рассматриваются в отечественных научных публикациях. В связи с этим существует необходимость в исследовании предпосылок и условий применения данного способа финансирования инвестиционных проектов в стране.*

*В статье на основе международного опыта применения проектного финансирования исследуются предпосылки и возможности использования данного инструмента в инвестиционной деятельности Республики Таджикистан. Изучены исторические периоды возникновения и развития проектного финансирования в зарубежных странах. Проведен анализ большого объема литературных научных источников и изучены различные толкования понятия проектного финансирования. На основе изучения истории возникновения и эволюции понятия проектного финансирования в зарубежных странах выделены особенности его формирования и развития. Выявлены также его отличия от других способов финансирования инвестиционных проектов.*

*По результатам исследования определены предпосылки и условия применения проектного финансирования в инвестиционной деятельности Республики Таджикистан, и особенно при финансировании национальных программ и государственных инвестиционных проектов.*

**Ключевые слова:** *инвестиционная деятельность, инвестиционный проект, источники финансирования инвестиционных проектов, проектное финансирование, международные финансовые организации, целевое кредитование, кредитование инвестиционного проекта, проектная организация, спонсоры проекта.*

## FEATURES OF PROJECT FINANCING AND PREREQUISITES FOR ITS APPLICATION IN THE REPUBLIC OF TAJIKISTAN

**RUSTAM ABDUQAYUM RUSTAM,**

PhD doctoral student of the Department of Public Finance Management of the Tajik National University,

734025, Republic of Tajikistan, Dushanbe, 17, Rudaki Ave.

Phone: (+992) 887-78-07-80. E-mail: [arustam0101@gmail.com](mailto:arustam0101@gmail.com).

*Today, in order to ensure sustainable socio-economic development and achieve strategic goals, the Republic of Tajikistan needs new tools and forms of attracting domestic and foreign investments. One of such modern tools is project financing.*

*This phenomenon has found wide application in foreign practice of investment activity. However, it is not yet used in our country. There is no concept of project financing in national legislation and regulations. The issues of research and application of project financing as one of the*



*effective ways to attract sources of investment financing are also not considered in domestic scientific publications. In this regard, there is a need to study the prerequisites and conditions for the application of this method of financing investment projects in the country.*

*In the article, based on international experience in the application of project financing, the prerequisites and possibilities for using this instrument in the investment activity of the Republic of Tajikistan are explored. The historical periods of the emergence and development of project financing in foreign countries are studied. The analysis of a large volume of literary scientific sources has been carried out and various interpretations of the concept of project financing have been studied. Based on the study of the history of the emergence and evolution of the concept of project financing in foreign countries, the features of its formation and development are highlighted. Its differences from other ways of financing investment projects are also revealed.*

*Based on the results of the study, the prerequisites and conditions for the use of project financing in the investment activities of the Republic of Tajikistan, and especially in the financing of national programs and state investment projects, were determined.*

**Key words:** *investment activity, investment project, sources of financing investment projects, project financing, international financial organizations, targeted lending, investment project lending, project organization, project sponsors.*

УДК: 005.95

**ИДОРАКУНИИ ЗАХИРАҶОИ ИНСОНӢ ҲАМЧУН СИСТЕМАИ ИҶТИМОИЮ ИҚТИСОДӢ**

**РАЦАБОВ МУХТОР АҲАДҶОНОВИЧ,**

муаллими калони кафедраи идоракунии захираҳои инсонии

Академияи идоракунии давлатии назди

Президенти Ҷумҳурии Тоҷикистон.

ш. Душанбе, кӯч. Саид Саид Носир, 33.

Тел.: (992) 988-84-49-99

*Дар мақолаи мазкур асосҳои назариявӣ ва проблемаҳои асосии идоракунии захираҳои инсониро дар шароити муносири рушди муносибатҳои истеҳсолӣ - иқтисодӣ ва иҷтимоӣ мавриди баррасӣ қарор гирифтааст. Дар шароити инкишофи навгониҳои тараққиёт тавассути ҳалли проблемаҳои ҳифзи саломатӣ ва офияти неруи ҳаётии инсон, ҳамчунин рушди қобилияти инсонӣ, ба ҳисоб гирифтани ҷанбаҳои табиӣ мавҷудияти инсон ҳангоми амалӣ гардонидани идоракунии, аз ҷумла захираҳои инсонӣ, ба рушди ҳамгуна низоми истеҳсолӣ, иҷтимоӣ ва иқтисодӣ мусоидат менамояд. Идоракунии захираҳои инсонӣ яке аз масъалаҳои ососи ҷаҳони муосир буда рушди тамоми соҳаҳои ҳаёти рузмраро дар бар мегирад. Рушди тамоми соҳаҳои мамлакатҳои тараққиқарда аз самаранок, шафоф ва бе ғараз идоракунии захираҳои инсонии он вобастагӣ дорад.*

**Калидвожаҳо:** саломатӣ, тараққиёт, менечмент, ҳавасмандгардонӣ, илмӣ, арзишҳо, ташаббускорӣ, захираҳои меҳнатӣ, захираҳои инсонӣ, стратегия, одамонанд, навоариҳо, қобилият, сиёсат, неруи, маҳорат, неруи иҷтимоӣ, зеҳнӣ, иқтисодӣ, неруи инсонӣ, хизмати давлат, сармояи инсонӣ, кадрҳо, консепсия.

Ҳамчун дараҷаи иҷтимоӣ-иқтисодӣ “захираҳои инсонӣ” қонуниятҳои асоситарин, равандҳои азнавбавучудорӣ, азнав- ташкилдихӣ, тақсимот ва истифодаи онҳоро дар маҷмӯъ бо муносибатҳои ҷамъиятии иҷтимоие инъикос менамоянд, ки дар ҷараёни ташаккули қувваи корӣ ва фаъолияти минбаъдаи меҳнатӣ дар байни одамон ба вучуд омадаанд.

Бори нахуст истилоҳи “захираҳои инсонӣ” дар соли 1970 дар соҳаи илму таҷрибаи идоракунии ИМА ва Британияи Кабир ва дере нагузашта дар аксар кишварҳои дигари дорои иқтисоди бозории рушдёрта низ мавриди истифода қарор гирифт. Ин истилоҳ дар навбати аввал бо он алоқаманд аст, ки нақшу мақоми инсон дар фаъолияти иқтисодӣ дар давраи инкилоби илмӣ-техникӣ, муносибат ба инсон, на фақат ҳамчун омили “рӯҳбаланд кардашудаи”-и истеҳсолот, балки ҳамчун ба шахсияти дорои хусусиятҳои ба вай хоси майлу рағбатнокӣ, ҳавасмандгардонӣ, ҳолатҳои рӯҳию равонӣ, арзишҳо, ташаббускорӣ ва ғ. ба тарзи нав фаҳмида шавад. Ҳамин тариқ, аён аст, ки тасаввурот дар бораи инсон, ки қаблан сусту беғайрат буда, мутассил ба шароити омилҳои берунӣ (асрҳои XVIII—XIX) мутобиқ гардид, комилан тағйир ёфта, имрӯз вай ҳамчун бунёдгари фаъоли ҳаёти худ, ҳамчун офарандаи неъматҳои бузург шинохта шудааст.

Эътирофи мафҳуми “захираҳои инсонӣ” ба ҳайси муайянкунандаи сатҳи рушди имкониятҳои ҷамъият (имрӯза ва оянда) аз ҳолатҳои зерин бармеояд: Таъини даҳсолаи охир муносибатҳои иҷтимоӣ-меҳнатӣ ба тағйироти муҳим дучор омад. На фақат доираҳои субъективӣ-объективӣ, мазмуну мундариҷа, балки ҳамчунин хусусият ва ҳатто ғояи муносибатҳои байниҳамдигарии иштирокдорони раванди меҳнатӣ дигаргун шудаанд. Нишонаҳои арзишмандии сотсиализм, ки бо умумият ва ифтихормандии фаъолияти меҳнатӣ, баробарии имкониятҳои меҳнатӣ ва тақсимот аз рӯи саҳми меҳнатӣ алоқаманд буд, ҷойи худро бо соҳти бозорӣ, дастовардҳои

тиҷоратӣ, рақобати шахсӣ, тақсимоат аз рӯи мавқеи иҷтимоӣ ва сармояи моддӣ иваз намуданд. Бо вучуди ин, чун пештара, меҳнат яке аз муҳимтарин омилҳои истеҳсолот ба шумор меравад. Ҳам самаранокии фаъолияти субъектҳои хоҷагидор ва ҳам раванди пешрафти ҷамъият, дар маҷмӯъ, аз таснифоти захираҳои миқдорӣ ва сифатии инсонӣ вобаста мебошанд.

Захираҳои инсонӣ – мафҳумест, ки сарвати асосии ҳама гуна ҷамъиятро инъикос намуда, ривочу равнақи он ҳангоми фароҳам оварда шудани шароити имкониятҳо барои истеҳсолот, рушду такомул, истифодаи ин намуди захираҳо бо дарназардошти манфиатҳои ҳар як инсон имконпазир аст. Мафҳуми “захираҳои инсонӣ” назар ба мафҳумҳои “захираҳои меҳнатӣ” ва “шахсият” хеле васеъ мебошад, зеро “захираҳои инсонӣ” маҷмӯи тавсифоти иҷтимоии фарҳангӣ ва хусусиятҳои фардӣ - рӯҳию равонии одамонро фаро мегирад. Хусусияти хоси захираҳои инсонӣ дар муқоиса аз тамоми дигар намудҳои захираҳо (моддӣ, молиявӣ, иттилоотӣ ва ғ.) дар мазмунҳои зерин ифода меёбад:

1. Одамон дорои ақлу заковат мебошанд, аз ин рӯ ақсуламали онҳо ба таъсири беруни (идоракуни) на бешуурона, балки боидрокона - мулоҳизакорона мебошад; равандҳои таъсири мутақобилаи байни субъектҳои идоракуни ва одамон дучониба сурат мегиранд.

2. Ба шарофати соҳиб гаштан ба ақлу идрок одамон ба рушду такмили доимӣ қодиранд, ки ин имконияти ба ҳаёт доштаи онҳо сарчашмаи хеле муҳим ва тӯлонӣ барои таъмини пешрафти ҳама гуна ҷамъият ё ташкилотҳои ҷудогона ба шумор меравад.

3. Одамон дар назди худ мақсадҳо гузошта, аз рӯи фаҳмиши худ намудҳои муайяни фаъолият (истеҳсолӣ, ақлӣ ё ҷисмонӣ)-ро интихоб менамоянд.

Захираҳои инсонӣ – маҷмӯи одамонанд, ки ҳамчун дорандагони иқтидорҳои ҷисмонӣ, зеҳнӣ, эҷодӣ, рӯҳӣ, қобилиятҳои кордонӣ, таҷрибанокӣ, малакаю маҳорат, рағбатнокӣ ва ҳадафҳои зист дар тамоми марҳилаҳои рушд қарор доранд.

Муҳимияти ҳар ду тавсифоти сифатии инсон ба андозаи мушкилоти табиӣ иқтисодӣ мунтазам меафзояд. Ин раванд тамоюли умумичаҳониро дар доираи меҳнат инъикос менамояд. Бахусус нақши сифатҳои ҷисмонӣ ва маънавии инсон дар давраи дигаргуниҳои босуръат ва тағйироти амиқи дар иқтисодиёт ба амалномада ва умуман дар ҷамъият баланд мешавад.

Гузариш аз раванди банақшагирии қатъии марказонидашудаи иқтисодиёт дар танзими давлатии механизми бозории васеъ истифодашаванда он маъниро ифода менамояд, ки тарзи зиндагони тамоми шахрвандони кишвар куллан дигаргун мешавад. Банақшагирии мутамарказ ба инсон роҳу равиши муносибат дар доираи меҳнатро иҷро мекард ва дар ин ҳолат барои инсон имкониятҳои маҳдуде баҳри он боқӣ мемонд, то ки вай тавонад аз худ ташаббус, мустақилият, нишон диҳад, саломатӣ, қобилияти истеъдоди донишазхудикуниро, ки табиат барояш ато намудааст, пурра истифода барад. Иқтисодиёти бозорӣ бошад, баръакс, ташаббускорҳои инсонро пешбинӣ менамояд. Инсон чи тавр ҳаёт ба сар мебарад, аз дарки «ворид шудан»-и ӯ ба низоми нави иқтисодӣ вобаста аст. Ва ин воридшавӣ ҳар қадар зудтар ба амал ояд, ҳамон қадар дар ҳама гуна шароитҳои баробар имкониятҳои ҷисмонӣ ва донишандӯзии инсон боло хоҳад рафт.

Дар заминаи таҳлили маълумоти илмӣ дар соҳаҳои иқтисодиёт, менеҷмент, философия, сотсиология, муҳандисӣ бояд сохти (намонаи) низоми идоракунии сифати захираҳои инсонӣ бо дарназардошти нерӯӣ ҳаётӣ таҳия карда шавад.

Ҳамин тавр, проблемаҳои асосии идоракунии захираҳои инсониро дар шароити муносири рушди муносибатҳои истеҳсоли - иқтисодӣ ва иҷтимоӣ мавриди баррасӣ маълум намуда, мо мебинем, ки ҳалли маҷмӯӣ ва самараноки онҳо бе дарназардошти чунин мафҳумҳо, ба монанди «захираҳои инсонӣ ва ҳудуд», «арзи ҳаёти», «фаъолнокии инсон», «саломатӣ» ва ғ., ки дар доираи консепсияи нерӯи ҳаётии инсон омӯхта мешаванд, ғайриимкон аст. Дар шароити инкишофи навгониҳои тараққиёт тавассути ҳалли проблемаҳои ҳифзи саломатӣ ва офияти нерӯи ҳаётии инсон, ҳамчунин рушди қобилияти инсонӣ, ба ҳисоб гирифтани ҷанбаҳои табиӣ мавҷудияти инсон ҳангоми амалӣ гардонидани идоракунӣ, аз ҷумла захираҳои инсонӣ, ба рушди ҳамгуна низоми истеҳсоли, иҷтимоӣ ва иқтисодӣ мусоидат менамояд.

Идоракунии сифати захираҳои инсонӣ ҷустуҷӯи заминаҳои назариявӣ ва воситаҳои амалиеро пешбинӣ менамояд, ки онҳо метавонанд ҷанбаҳои аз ҳама бештар аҳамиятноки идоракунӣ ва нишондиҳандаҳои сифатро фаро гиранд. Муносибати илмӣ, ки аз зарурати такрористеҳсолкунии захираҳои меҳнатӣ барои расидан ба ҳадафҳои идоракунӣ бармеояд, талабот ба афзоиши доимии сифатҳои онҳоро собит месозад.

Ба ақидаи П. Штомпка, афзоиши сифатҳои захираҳои меҳнатӣ мунтазам идома ёфта, раванди бебозгашт ба шумор меравад ( шахсияти дар марҳилаи муайяни силсилаи ҳаёти худ қарордошта наметавонад ба марҳилаи аввала бозгардад) ва равандеро ифода менамояд, ки имкониятҳои эндогенӣ - имконпазири ботинии объекти омӯхташаванда, аммо ҳанӯз маҳфӣ ё дар ҳаёт татбиқнагаштаро ошкор месозад. Қонуният, ки афзоиши сифати захираҳои меҳнатӣ раванди доимӣ буда, онро манъ кардан мумкин нест, хеле баҳснок аст. Бо вучуди ин, нисбат ба баъзе тавсифоти захираҳои инсонӣ, масалан, синну сол, шубҳае нест. Тавсифоти хеле муҳими афзоиш дар фаҳмиши П. Штомпка, аз нуқтаи назари мо, таҳаввулноки ва сироятпазирии рушди (афзоиши) он ба шумор меравад, ки гузариши захираҳоро дар раванди афзоиши давраҳо ва марҳилаҳои мухталифи рушд пешбинӣ менамояд.

Ҳамаи ин тавсифоти номбурдаи афзоиш ба рушди захираҳои инсонӣ хос буда, барои беҳдошти сифати онҳо мусоидат менамоянд. Бо вучуди ин, ҳангоми тадқиқоти проблемаҳои идоракунии сифати захираҳои инсонӣ далелеро мавриди тавачҷуҳ қарор додан зарур аст, ки инсон, бузургиҳои захираҳои ӯ ва дурнамои ахлоқи меҳнатӣ-ифодакунандаи воҳиди заминавии идоракунӣ, бояд на дар алоҳидагӣ, балки ҳамчун як қисми умумияти хеле бузурги иҷтимоӣ ва иқтисодӣ баррасӣ гардад. Чунин муносибат ба таъсири мутақобилаи умумияти номбурда асос ёфта, ба объекту субъекти идоракунӣ низ таъсири бевосита мерасонад ва ҳамчунин ҳолати ҷузъиёти иҷтимоӣ-меҳнатии рушди хизмати давлатӣ дар низоми идоракунии давлатӣ Тоҷикистон ва ҳама гуна дигар кишварҳоро муайян менамояд.

«Хизмати давлатӣ рисолати давлатӣ муосирро иҷро мекунад - ба ҷомеа хидмат мекунад. Сиёсат, қонунсозӣ, ҳифзи ҳуқуқи инсон ва дигар ҷузъҳои асосии давлат воситаи хизмати давлат ба ҷомеа буда, хизмати давлатӣ онҳоро муттаҳид намуда, як низомро ташкил медиҳад

Дар баробари ин, ҳуди хизмати давлатӣ як унсури идоракунии давлатӣ мебошад, ки ба маънои танг ва васеъ баррасӣ мешавад. Намояндагони илми маъмурию ҳуқуқӣ дар шарҳи идоракунии давлатӣ ба истилоҳ равиши тангро риоя намуда, ба он тавачҷуҳ мекунанд, ки идоракунии давлатӣ як намуди фаъолияти давлатист, ки ба ягон мақомоти он хос нест, балки танҳо ба баъзе сохторҳои он хос аст, ки асосиашон мақомоти иҷроия мебошанд.[3]

Дар бораи хизмати давлатӣ сухан ронда, онро метавон ҳамчун системаи маҳаллии иҷтимоию иқтисодӣ тасаввур кард, бинобар ин дар ин тадқиқоти худ мувофиқи мақсад

мешуморем, ки ҳангоми баррасии ташкили хочагидорию истехсолии сатҳҳои мухталифи мартабавии ба ҳамдигар алоқаманд ба мафҳумҳои системаи иҷтимоӣ-иқтисодӣ ва муносибатҳои системавӣ рӯ оварем.

Муносибати системавӣ хеле ояндадор маҳсуб меёбад, зеро шахс ва тамоми маҷмӯи захираҳои инсонӣ дар алоқамандии онҳо ҷавобгӯи дарки моҳияти системаҳо буда, ба тарҳҳои асосии ин муносибат муҳолифат намекунад.

Бори нахуст назарияи умумии системаи захираҳои инсониро Людвиг фон Берталанфи (ИМА) дар солҳои 1930-юм баён карда буд. Аммо, новобаста аз дараҷаи баланди манфиатҳои илмӣ ва замимаҳои амалии назарияи мазкур, консепсияи ягонаи фаҳмиши мафҳуми «система» то ҳанӯз таҳия карда нашудааст. Проблемаи асосӣ дар он ифода меёбад, ки тадқиқотчиёни мухталиф талаботи мухталифи заминавиро ҳангоми кӯшишҳои маънидоди мафҳуми «система» ба миён мегузоранд.

Ҳамаи шарҳу эзоҳоти сершумореро, ки ҳам аз ҷониби муҳаққиқони ватанӣ ва ҳам олимони хориҷӣ пешниҳод карда мешаванд, метавон дар ду дараҷаи ягонаи муайянкунӣ муттаҳид гардонд. Ҳамин тавр, то кунун дар соҳаи илм муносибатҳои онтологӣ ва гнесологиро нисбат ба системаи тадқиқотӣ муайян кардаанд.

Ба намояндагони муносибатҳои аввали умуми назариявии философи Л. Берталанфи низ мансуб мебошад, ки ӯ системаи мазкурро ҳамчун маҷмӯи ҷузъиёте маънидод менамояд, ки дар амалҳои мутақобилаи байниҳамдигарӣ мавҷуданд.[2]

Дар муносибатҳои гнесологӣ системаи захираҳои инсонӣ ҳамчун натиҷаи ҷаъолияти субъекти тадқиқот, ҳамчун воситаи пешниҳоди объекти мураккаб, аниқтараш, ба ҳайси тарҳсозии муносибатҳои зуҳуроти гуногун баррасӣ мегардад, ки пурмаъно буда, аз ҷониби ҳуди муҳаққиқ таъйин карда мешавад. Яъне, намояндагони муносибатҳои гнесологӣ онро дар назар доранд, ки системаи захираҳои инсонӣ ифодагари маҷмӯи ҷузъиёте мебошад, ки на бо мавҷудияти муносибатҳои байниҳамдигарӣ, балки, ҳамин тавр, бо муносибатҳо тавсиф менамояд. [17,252]

Ҳар ду нуқтаи назар оид ба муайянкунии системаи захираҳои инсонӣ боиси баҳсҳои сершумори илмӣ гардида, он маъниро ифода менамояд, ки муносибатҳои онтологӣ муайянкунии хеле маҳдуд дорад (на дар ҳар низом таъсири мутақобилаи байни ҷузъиёт ба мушоҳида мерасад). Ҳамчунин ба камбудии асосии муносибатҳои онтологӣ далеле мансуб мебошад, ки методологияи намояндагони он ба ташаккули «дониш дар дониш»-и илмӣ оварда мерасонад: бо дарназардошти мавҷуд будани микдори зиёди ҷузъиёт дар системаи захираҳои инсонӣ, онро ба ҳисоб гирифтани зарур аст, ки ҳар як ҷузъиёт (як қисми системаи мавҷуда) дорои теъдоди бешумори намунаҳои зуҳурот мебошад ва ҳолати мазкур дар қори ҳулосабарориҳо боиси мушкилот гашта, дониши «сарбаста»-ро эҷод менамояд.

Мавҷудияти ҷойгиршавии «маҳдуд» -ро дар ҳар ду муносибат ба эътибор гирифта, А. И. Бергов ва Ю. И. Черняк [5,64] мулоҳизотеро пешниҳод намудаанд, ки тибқи он системаҳо дар воқеият арзи вуҷуд намекунанд; вобаста аз ҳадафҳои тадқиқот (ё идоракунии) муҳаққиқ (субъекти идоракунии) объектҳоро худ интиҳоб менамояд ва дар байни онҳо муносибатҳоеро ба шакл мебарорад, ки умумияташон низ бояд ҳамчун система баррасӣ гардад.

Ҳамин тариқ, мо қомилан ба мавқеи Н. И. Кагарманова шарикем, ки ӯ системаро ҳамчун «ибораи возех, бошуурона сохташудаи аз қисмҳои бо ҳам алоқаманд таркибёфтае муайян менамояд, ки ба ҳайси объекти яқлухт ва ҳадафшуда бо мақсади таъмини раванди идрок баррасӣ мегардад. [9, 113]

Сифати захираҳои меҳнатӣ, андозаҳои он, тавсифот ва усулҳои идоракунии мавриди омӯзиш қарор дода, зарур аст, ки ҷанбаҳои мазкур аз мавқеи таҳлили



ташаккулу рушди онҳо дар чунин дараҷаҳои системаҳо, ба мисли системаҳои иҷтимоӣ-иқтисодӣ таҳқиқ карда шаванд, зеро дар баробари он, ки системаҳои иҷтимоӣ-иқтисодӣ талаботи ҷамъиятӣ (иҷтимоӣ)-ро таъмин сохта, идорашаванда (аз ҷиҳати иқтисодӣ) мебошанд, онҳо хусусиятҳои системаҳоеро фаро мегиранд, ки аз ҷузъиёти ҳамдигарро пуррақунанда иборатанд.

Тавре ки Улрих ва Лейк қайд карданд, «системаи HRM метавонад манбаи қобилиятҳои ташкилӣ бошад, ки ба созмон имкон медиҳад, ки имкониятҳои навро омӯзад ва амалӣ созад». [9, 113]

М.Армстронг «мақсадҳои асосии идоракунии захираҳои инсониро мебинад:

- дарёфт ва нигоҳ доштани кадрҳои зарурии соҳиб ихтисос ва ҳавасманд;
- фароҳам овардани имкониятҳо барои таълим ва тақмили кадрҳо, аз ҷумла, қобилиятҳои дохилии онҳо бо мақсади афзун намудани саҳм ва баланд бардоштани мақоми онҳо дар бозори меҳнат;
- тарҳрезӣ, татбиқ ва таҳияи системаҳои муоссири корӣ бо равандҳои возеҳи сохторӣ барои интиҳоб, ҷалб ва арзёбии саҳмҳо;
- ҷорӣ намудани таҷрибаҳои, ки принципҳои асосии онҳо аз ҷониби роҳбарон эътироф намудани арзиши кормандони мавҷуда ва ҳавасмандгардонии рушди боварӣ ва ҳамкорӣ мутақобила мебошанд;
- фароҳам овардан ва нигоҳ доштани фазои мусоид барои рушди шарикӣ байни менечерон ва тобеони онҳо;
- беҳтар намудани шароити кори дастаҷамъона ва таъмини ҷандирии равандҳо;
- кумак расонидан ба ташкилот дар таҳия ва татбиқи равиши универсалӣ барои қонеъ гардонидани талаботи тарафҳои муносибатҳои меҳнатӣ; [1,328]

Чунончи, Малков С. Ю.[11] системаи иҷтимоӣ- иқтисодиро ба системаҳои иҷтимоӣ ва системаҳои иқтисодӣ ҷудо мекунад. Системаҳои иҷтимоӣ, ҳамчун субъектҳои ҷамъияти ғаъоли иқтисодӣ, кӯшиш менамоянд, ки беҳтарин имкониятҳои зистро дар шароити маҳдудияти захираҳо таъмин созад. Системаҳои иқтисодӣ бошанд, ҳамчун системаҳои азнавбавучудорие баррасӣ мешаванд, ки тамоми марҳилаҳои барои зист зарурии раванди такрористеҳсолкунӣ (истеҳсолот, тақсимот, мубодила ва истеъмоли захираҳо)-ро аз сар мегузаронад.

Бисёр муҳаққиқон СИИ –ро аз нуқтаи назари бисёрсатҳа будани онҳо, яъне ҳамчун системаҳои мавриди баррасӣ қарор медиҳанд, ки аз ҷузъиёти бо ҳам алоқаманд ва аз ҳам вобастабуда: хоҷагии халқ, соҳаҳои саноат, корхона, сех, қитъаҳои истеҳсолӣ иборатанд. Ба ҳамин монанд нуқтаи назарро Л. М. Чист, бо ҷойгиркунони системаи иҷтимоӣ- иқтисодӣ аз рӯи мураккабии сатҳи мартабавии он: ҷойи корӣ, қитъаи истеҳсолӣ, сеҳи истеҳсолӣ, корхона, иттиҳодияи истеҳсолӣ, комплекси минтақавии хоҷагии халқ, комплекси миллии хоҷагии халқ, комплекси интернатсионалӣ, ҷонибдорӣ менамояд.[6]

Ба ақидаи А. А. Петров[20] розӣ нашудан мумкин нест: вай иқтисодиётро ҳамчун маҷмӯи зухуроти муносибатҳои оммаи одамоне баррасӣ менамояд, ки ҳамкориҳои байнихамдигариашон боиси пешрафти истеҳсолот мутобик ба шароити ҳаёти онҳо мегардад. Муносибатҳои иқтисодӣ на фақат сифати системаи ташкилбандаро муайян менамоянд, балки ҳамчунин бевосита ба муносибатҳои тақсимот таъсир мерасонанд, ки дар натиҷа сатҳи муайяни сифати захираҳои меҳнатӣ ва иқтисодии инсон ва умуман ҷамъият ташаккул меёбанд.

Муносибатҳои иқтисодӣ як қисми системаи хеле мураккаб- системаи муносибатҳои иҷтимоист. Дар маҷмӯъ, системаи иҷтимоӣ- иқтисодӣ ҳамчун системаи

зинавии муассисаҳои давлатӣ, созмонҳои ҷамъиятӣ ва муоҳидаҳои хусусӣ зухур меёбад.[14]

Дар раванди тадқиқоти системаи иҷтимоӣ- иқтисодӣ муносибатҳои мухталифе нисбат ба ин мафҳум[14] ташаккул ёфтаанд, ки онҳоро, ба ақидаи С. Ю. Глазев,[12,639] ба концепсияҳои сохторӣ, амалкунанда (функционалӣ) ва тасодуфӣ ҷудо кардан мумкин аст. Тибқи концепсияи сохторӣ, системаҳои иҷтимоӣ- иқтисодӣ сохторҳои зинавино ифода менамоянд, ки аз ҷузъиёти бо система ва байни ҳамдигар алоқаманд иборат мебошад. Маҳз системаи дохилӣ ба ҳайси объекти таъсиррасонӣ ба система дар раванди идоракунии зухур меёбад. Дар ин маврид ҳар як система ҷузъиёти системаи аз ҳад беш мураккаб маҳсуб меёбад ва ҳар як ҷузъ, дар навбати худ, системаи зинавии муташаққил ба шумор меравад. Агар ҷузъиётро ҳамчун ҷузъи минбаъда тақсимнашаванда баррасӣ намоем, он гоҳ метавон онро системаи одитарин арзёбӣ намуд.

Концепсияи амалкунанда (функционалӣ) системаи иҷтимоӣ- иқтисодиро аз мавқеи муносибатҳои он бо муҳити беруна баррасӣ менамояд. Яъне, ҳар як система роҳи «даромад» ( таъсири муҳити беруна ба система) –ро дорост, ҳуди система бошад, маҷмӯи андозаҳои (хусусиятҳои) муайянеро таҷассум менамояд, ки таъсиррасонӣ дар раванди идоракунии ба ҳамин андозаҳо (хусусиятҳо) низ зоҳир мешавад.

Аз мавқеи концепсияи тасодуфӣ, системаҳои иҷтимоӣ-иқтисодӣ ҳамчун объектҳои мураккаби серҳаракате баррасӣ мешаванд, ки тавассути муҳолифатҳои дохилӣ рушд меёбанд. Идоракунии ҷунин системаҳо дар омӯзиши ин муҳолифатҳо ва дар таъсиррасонӣ ба онҳо қарор дорад.

Ҳар яке аз концепсияҳои баррасишударо барои тадқиқоти захираҳои меҳнатӣ ба ҳайси системаҳои иҷтимоӣ-иқтисодие истифода бурдан мумкин аст, ки аз як ё якчанд (маҷмӯи) ҷузъиёт ташкил ёфтаанд. Ҷунончи, ҳолатҳо ва талаботи концепсияи сохторӣ имкон медиҳанд, ки захираҳои инсонӣ дар сатҳи шахсонӣ алоҳида, коллективҳои меҳнатӣ, гурӯҳҳои иҷтимоӣ, аҳолии ҳудуди муайян ва ғ. омӯхта шаванд. Дар ин маврид мавҷудияти ҷузъиёти алоҳида дар ҷунин системаҳои иҷтимоӣ- иқтисодӣ ва робитаҳои байни онҳо боиси шубҳа намегардад.

Ба аҳамияти концепсияи функционалии системаҳои иҷтимоӣ-иқтисодӣ низ баҳо додан мушқил аст, зеро таҳқиқоти захираҳои меҳнатӣ бе дарназардошти таъсирнокии муҳити беруна ба ҳолати сифати онҳо амиқ нест. Концепсияи тасодуфӣ бо дарназардошти тавсифоти муҳими рафтори шахсиятҳо – муҳолифатҳое, ки дар тағйироти сабабҳои амалиёт, арзишҳо, мақсадҳо ва ғ. ифода меёбанд, барои ҳалли проблемаҳои идоракунии сифати захираҳои меҳнатӣ имконият медиҳад. Бар замми ин, муҳолифат ҳангоми таҳқиқи рафтори на як нафар, балки гурӯҳи шахсиятҳо ё системаҳои иҷтимоӣ - иқтисодие, ки аз умумияти бузурги ҷузъиёт иборатанд, ошкоро маълум хоҳад шуд.

Дар ин маврид онро ба ҳисоб гирифтани зарур аст, ки ҳолати система ва сифати муносибатҳои ҷузъиёт аз рӯи сатҳи рушди иҷтимоӣ-иқтисодии онҳо, қонуниятҳои дохилии рафтору сифати таъсири идоракунии ва ғ. муайян карда мешавад.

Аз тафсири овардашудаи моҳияти системаҳои иҷтимоӣ-иқтисодӣ маълум мегардад, ки системаҳои нишондодашуда бо сабаби андозаҳои васеъ ё маҳдудашон, ки бад-ин тариқ, системаҳои иҷтимоӣ- иқтисодии фардӣ (соҳибхонагӣ, гурӯҳи оилавӣ), дараҷаҳои хурд (корхонаҳои хурд), калону азамат (минтақа, кишвар)-ро ба вучуд меоранд, метавонанд аз рӯи зинаҳои мартабавӣ тасниф карда шаванд.

Бо дарназардошти гуфтаҳои боло, системаи таҳлилнамудаи мо метавонад маҷмӯи ҷузъиёт ва робитаҳоеро муаррифӣ намояд, ки системаи мураккаби иҷтимоӣ-иқтисодии захираҳои инсониро ташкил медиҳанд. (расми 2).[15,59]

Идоракунии сифати захираҳои инсонӣ дар системаи мураккаби иҷтимоӣ-иқтисодӣ, дар баробари нуфузи идоракунии, таъсири мутақобила ва дучонибаи системаҳо ва сатҳҳои гуногуни ҷузъиётро нисбат ба ҳамдигар пешбинӣ менамояд. Яқин аст, ки сифати захираҳои инсонӣ вобаста аз хусусиятҳои робитаҳои система рушд ё таназзул ёфта, дар ҳамаи самтҳои системаҳои мураккаби иҷтимоӣ-иқтисодӣ шакл мегирад. Чунончи, дар системаҳои иҷтимоӣ-иқтисодии сатҳи фардӣ ғун шудани сатҳи аввалияи сифати захираҳои инсонӣ таъмин гашта, тавсифоти заминавии сифат: сармоя, саломатӣ, муносибат ба маълумотнокӣ, ба меҳнат, арзишҳои заминавии фарҳангӣ, иҷтимоӣ ва меҳнатӣ, ҳадафҳо ва ғ. тарҳрезӣ мешаванд.

Идоракунии дар тамоми системаҳои мавҷудияти моддӣ арзи вучуд мекунад ва ҳамин тавр, инсон дар тамоми сохти ҷамъиятӣ-иқтисодӣ омили ҳалқунандаи истеҳсолот буд ва хоҳад монд. Дарачаи «қувваи корӣ», «неруи шахсии коргарӣ»-и истеҳсолкунанда, «неруи дастаҷамъонаи коргарӣ»-и идоракунии ва ғ. фақат сатҳи мучарради омили инсонии истеҳсолотро инъикос менамоянд, ки бо таҳлили муносибатҳои иқтисодӣ алоқаманд мебошанд, аммо пешбарандагони чунин муносибатҳо худ одамон, на қувваи коргарии онҳо ба шумор мераванд. Дар ин маврид тамоюли таҳаввулотро дар доираи идоракунии захираҳои инсонӣ дарк кардан зарур аст.

Аз ин рӯ, идоракунии захираҳои инсонӣ ҳам як силсила амалҳои пайдарпай ва ҳам равиши мушаххас аст. Ин идоракунии фаъолияти кадрҳо мебошад: хоста гирифтани, интихоб кардан, ҷо ба ҷо гузоштан, пешбарӣ кардан ва ба охир расондани. Он банақшаگیرӣ, системаҳои иттилоотӣ, идоракунии касб, тарҳрезии кор, системаи мукофотпулӣ, омӯзиш ва рушд, бехатарии ҷои корро дар бар мегирад. Илова бар ин, роҳбарияти мазкур ба масъалаи аҳамияти одамон, махсусан муносибатҳо ва фаъолияти онҳо, масъалаи самаранокии ташкилот даҳолат мекунад. Идоракунии захираҳои инсонӣ (ҳамчун вазифаи менечмент) ба менечерҳо дар интихоб ва ҷалб кардан, таълим додан ва такмил додани кормандон ба манфиати созмон кӯмак мекунад.

Аз ин рӯ, унсурҳои асосии идоракунии захираҳои инсонӣ инҳоянд:

- Одамон — ташкилотҳо одамонро дар назар доранд. Инҳо одамоне мебошанд, ки ташкилотҳо ба қор мебароранд ва идора мекунанд.
- Менечмент - Идоракунии захираҳои инсонӣ истифодаи вазифаҳо ва принципҳои идоракуниро барои азхуд кардан дар бар мегирад дониш, инкишоф додан, нигоҳдорӣ ва мукофотонидани кормандон дар ташкилотҳо.
- Ҳамгирӣ ва мувофиқат - қарорҳое, ки бояд бо одамон муттаҳид ва мувофиқ бошанд.
- Таъсир - Қарорҳо бояд ба самаранокии созмон, бехтар шудани соҳаи хизматрасонӣ нисбат ба истеъмолкунанда таъсир расонанд.

Имрӯз инсон- истеҳсолкунандаи тамоми маҷмӯи неъматҳои моддӣ ва маънавӣ, соҳиби ҳамаи гунна намудҳои азнавбавучудоварии фаъолият, таъминкунандаи рушди ҳадафҳои фардию коллективӣ, пешбарандаи воситаҳои илмӣ-техникӣ, иқтисодӣ, маънавӣ ва иҷтимоӣ мебошад. Инсони «иқтисодӣ» метавонад сатҳи зисту зиндагонии худро пурра таъмин намояд, агар барои вай сатҳҳои баландтарини на фақат техникӣ, балки ҳамчунин дараҷаҳои башардӯстӣ, фарҳангӣ, иҷтимоӣ, яъне тафаккури системавии ифодакунандаи хусусиятҳои фаъолият дастрас бошанд.

Бо вучуди ин, мунтазам баланд бардоштани талабот ба захираҳои инсонӣ ҳақду худуди худро дорост, махсусан аз рӯи як қатор нишондиҳандаҳои иқтисодии инсон

коҳиш меёбад. Метавон як қатор ихтилофоти асосиро номбар намуд, ки мантики рушди минбаъдаи тадқиқоти назариявӣ ва амалиро оид ба проблемаи мазкур муайян менамоянд:

1) Муҳолифати байни шахси истеъмолкунанда ва шахси истеҳсолкунанда, ки моҳияти он аз як ҷониб, дар мунтазам баланд шудани талабот ба инсон (аз ҷумла ба инсони захматкаш), ҳамчун иштирокдори намудҳои гуногуни фаъолият ва аз ҷониби дигар, дар коҳиш ёфтани сифат ва нишондиҳандаҳои миқдории захираҳои инсонӣ ифода меёбад.

2) Ихтилофоти байни баланд шудани талабот ба сифат, маҳсулнокии меҳнат ва имкониятҳои маҳдуди инсон;

3) Ихтилофоти байни рушди раванди илмӣ-техникӣ, ҳаҷму суръати истеҳсолот ва мунтазам коҳиш ёфтани саломатии инсонӣ миллат (истеъмоли маҳсулот (сифати ҳаёт) ҳар қадар зиёд шавад, ҳамон қадар теъдоди инсони истеъмолкунанда меафзояд).

Концепсияи сотсиологии «неруи ҳаётии инсон», ба ақидаи мо, метавонад дар назария ва амалияи идоракунии захираҳои инсонӣ муносибатҳои нав ва тартибу низоми навинро ворид созад, метавонад дар ин ҷо он андоза (андозаҳо) сифатан ва миқдоран ба таносуби иқтидори инсон, коршоямӣ, қобилият ва омодагии ӯ ҷиҳати ба амал баровардани мақсадҳои дар пешгузоштаи иҷтимоӣ ё иқтисодӣ баҳо гузорад.

Намунаи фарзиявӣ оид ба неруи ҳаётии инсон, ки В. П. Казначеев [10,248] пешниҳод намудааст, дар расми 3 оварда шудааст.

Тарҳи мураббаъ бо чор самти худ имкониятҳои асосии захиравии организми инсонро тавсиф менамояд. Тарҳи рах-рах – манзараи ботинии саломатии инсон мебошад, ки неруи ҳаётии ӯро ташкил медиҳад. Дар расм манзараи ҷолиби ҳолати неруи ҳаётии инсон пешниҳод карда шудааст, дар ҳоле ки тамоми неруи дар ҷараёни ин ҷо фаъолият ҳосилшуда тахминан баробарарзиш харҷ шуда, бо вучуди ин, як миқдор захираи эҳтиётӣ боқӣ мемонад.

Расми 3.



Ҳалли ихтилофоти зикр кардашуда имконпазир аст. Бо ин мақсад ташкили роҳу воситаҳои зарур аст, ки барои муайян кардани таносуби талаботи истеҳсолот (ба маънои васеи ин ибора) ва имкониятҳои (неруи ҳаётии) инсон мусоидат менамоянд.

Тайи солҳои охир рисолаҳои ба ин мавзӯ бахшидашуда хеле зиёд ба мушоҳида мерасад. Аз ҷумла, ҷанбаҳои назариявии концепсияи неруи ҳаётии инсон муфассал дар тадқиқоти олимони рус С. И. Григорев, Г. С. Демидова,[7] В. П. Казначеев,[10,248] А. И. Суббето[8,208] мавриди баррасӣ қарор гирифтаанд.

С. И. Григорев неруи ҳаётиро ҳамчун «қобилияти инсон барои азнавбавучудоварӣ ва мукамалгардонии зист, яклухтии пешбурди зиндагӣ, таъмини воситаҳои шахсӣ ва иҷтимоӣ дар фазои таърихан аниқӣ ҳаётӣ» муайян менамояд.[8,208]

Бо вучуди ин, чуноне ки В. П. Казначеев зикр менамояд, дар инсонии «миёнасол» захираҳои ҷисмонӣ ва биологии организм пурра мавриди истифода қарор намегиранд, ҳамзамон захираҳои кайфияти рӯҳӣ дар аксар ҳолатҳо аз будаи зиёд қадр карда мешаванд. [10,248]

В. П. Казначеев таносуби инсонии истеҳсолкунанда ва инсонии истеъмолкунандаро аз нуқтаи назари дурнамои рушди системаҳои бузурги иҷтимоӣ ва иҷтимоӣ-иқтисодӣ баррасӣ менамояд, аммо чунин муносибатро барои системаҳои иҷтимоии андозаҳои хурд – корхонаҳо, ташкилоту муассисаҳо, аз ҷумла дар соҳаи маориф низ нисбат додан мумкин аст.

Ҳамин тариқ, барои хизмати давлатӣ идоракунии захираҳои инсонӣ як фаъолияти мураккабест, ки аз қонунгузорӣ, сиёсати ҳукумат, дастурнамалҳо ва ҳадафҳо ва дастурҳои ташкилӣ бармеояд. Ин фаъолият ба тамоми унсурҳои асосии системаи идоракунии кадрҳо таъсир мерасонад ва ба қобилияти ташкилии татбиқи он нигаронида шудааст.

Дар низоми хизмати давлатӣ давлат дар соҳаи сиёсати кадрӣ принципҳои зеринро муқаррар мекунад:

1. Рақобатпазирӣ ва эътимоднокии давлат ҳамчун корфармо.
2. Қадр муҳимтарин арзиши хизмати давлатӣ мебошад.
3. Ба қор қабул кардан ва пешбарӣ кардани хизматчиёни давлатӣ аз рӯи нишондодҳо.
4. Хизматчиӣ давлатӣ барои рушди неруи худ дар баробари давлат масъул аст.
5. Идоракунии кадрҳо масъулияти тамоми ҳайати роҳбарикунандаи мақомоти давлатӣ мебошад.
6. Қори сохторҳои мақомоти давлатии кадрҳо бояд дар асоси нақшаҳо ва вазифаҳо ба роҳ монда шавад.

Системаҳои иҷтимоӣ-иқтисодии сатҳи бузург, зимнан, ба воситаҳои меъёрии ҳуқуқӣ оварда, талаботи идоракунии ва сиёсатро дар доираҳои рушди иҷтимоӣ, муносибатҳои ҷамъиятиро нисбат ба чунин нишондиҳандаҳои сифати захираҳои инсонӣ, ба мисли саломатӣ, касбият, масъулиятшиносӣ ва ғ. сатҳи хурди сифатҳои захираҳои инсониро ташаккул медиҳанд.

Дар ин маврид фаъолияти системаҳои иҷтимоӣ-иқтисодии сатҳи бузург бечуну чаро ба сифати захираҳои инсонии сатҳҳои фардӣ ва хурд таъсир мерасонад.

Бо вучуди ин, он далелеро дар назар бояд дошт, ки тамоми ҷузъиёт ва сатҳҳои системаҳои мураккаби иҷтимоӣ-иқтисодӣ мутаносибан мустақил ба шумор рафта, дар заминаи таъсиррасонӣ ба ҳамдигар хосиятҳои худро тағйир медиҳанд ва ҳамчунин баъзан хосиятҳоишонро қомилан аз даст медиҳанд. Дар ин ҳолат ҳуди системаи мураккаби иҷтимоӣ-иқтисодӣ яклухтиашро дар зери таъсири маҷмӯи робитаҳо нигоҳ медорад. Раванди ташаккули сифати захираҳои инсонӣ хосиятҳои номбурдаи системаҳои мураккабро пурра собит месозад. Яъне, масалан, шахс оид ба баланд бардоштани сифати захираҳои инсонии худ тавассути соҳиб гаштан ба маълумоти касбӣ қарор қабул карда, на фақат дониш, қобилият ва манфиатҳои худро ба асос мегирад. Вай баъзан ақидаҳои оилаи худ, афзалиятнокии ин ё он ихтисос дар ҷамъият, талабот ба он дар бозори меҳнат ва дигар қонуниятҳои табиӣю ҷамъиятӣ ва дигар детерминантҳоро ба ҳисоб мегирад, яъне бо дигар ҷузъиёт ва алоқамандҳои



системаҳои иҷтимоӣ-иқтисодӣ ҳамкориҳои мутақобила ба роҳ монда, дар натиҷа мутассил қарори худро пурра тағйир медиҳад ё онро ислоҳ менамояд.

Ҳамин тариқ, детерминизм (таълимоти илмӣ дар бораи қонуниятҳои сабабҳои ҳодисаҳои табиат ва ҷамъият), ҳамчун концепсия, ки мавҷудияти робитаҳои байниҳамдигарии зуҳуроти ҷудоғонаро собит месозад, талаботи муҳими муносибатҳои системавиро ифода менамояд. Масъалае баҳсталаб боқӣ мемонад, ки кадоме аз намудҳои детерминизм барои тадқиқоти чунин дараҷаҳои мураккаб ва бисёрҷанба, ба мисли захираҳои инсонӣ аз ҳама бештар қобили қабул аст.

Хулқу атвори шахс, аз ҷумла шахси иҷтимоӣ- меҳнатӣ, фақат дар баъзе ҳолатҳо метавонад бо асос дар тобеияти мустақим қарор дошта бошад. Мутассил ҳама гуна зуҳурот, воқеа ё андозаҳои сифати захираҳои инсонии шахс (ба мисли дигар ҷузъиёти системаҳои иҷтимоӣ-иқтисодӣ) аз рӯи мавҷудияти маҷмӯи омилҳо ва маҷмӯи натиҷаҳо тавсиф меёбад, пас маълум мешавад, ки натиҷа (ноил гаштан ба дараҷаҳои муайяни бузургҳои таҳқиқшаванда) аз омилҳои саҳми муайяни эҳтимолият бармеояд. Маҳз чунин талабот ба концепсияи асосии эҳтимолияти детерминизм мансуб буда, дар дараҷаи баланд ба таҷрибаи ташаккул ва идоракунии сифати захираҳои инсонӣ дар сатҳҳои хурд (микро) ва фардӣ ҷавобгӯ мебошад.

Бо вуҷуди ин, азбаски мо дар тадқиқоти худ афзалиятнокии муносибатҳои системавиро ба асос мегирем, зарур мешуморем, ки ба ҳайси асосноккунии методологӣ оид ба истифодаи муносибати зикршуда ба талаботи детерминизми муосири таҳлилӣ таъя намоем.

Ҳамин тавр, муносибати системавӣ, ки ба талаботи детерминизми таҳлилӣ асос ёфтааст, имкон медиҳад:

- проблемаҳои ташаккул ва идоракунии сифати захираҳои инсонӣ дар системаҳои иҷтимоӣ-иқтисодии сатҳҳои муҳталифе тавсиф карда шаванд, ки сохти системаро ташкил дода, ҷавобгӯи меъёрҳои яклухти системаҳо мебошанд;

- маҷмӯи робитаҳои сабабноқӣ-тафтишотии ҳолати сифат дар марҳилаи муайян таҳқиқ карда шавад;

- тамоюлот дар системаҳои сатҳҳои гуногун ва воситаҳои баробаркунии ин тамоюлот омӯхта шавад.

Аз ин рӯ, сифати захираҳои инсонӣ дар системаи мураккаби иҷтимоӣ-иқтисодӣ на фақат ҷамъи сифатҳои ҷузъиёти система (андозаҳои сифатии шахсиятҳои алоҳида, ҳайати қормандони ташкилот, аҳолии минтақа ва ғ.)-ро ифода менамояд, балки дорои сифатҳои худ, неруи пурқуввате мебошад, ки яклухтии системаро ташкил медиҳанд. Пас, маълум мегардад, ки идоракунии сифати захираҳои инсонӣ, ташаккул ва рушди онро дар системаҳои иҷтимоӣ- иқтисодӣ дар асоси талаботи детерминизми таҳлилӣ ба амал баровардан зарур аст. Яъне, ягонагии сифати захираҳои инсонӣ дар системаи иҷтимоӣ-иқтисодии сатҳи бузург дар намуди детерминатсияи қатъӣ, напазируфтани сифат дар сатҳҳои хурд ва фардӣ, дар намуди эҳтимолият зоҳир мешавад, тавассути баҳогузориҳои бисёрандозаи тавсифоти сифат ва маҷмӯи робитаҳои ҷузъиёти система бошад, нуфузи идоракунӣ мавриди татбиқ қарор мегирад.

Идоракунии сифати захираҳои инсонӣ дар тамоми сатҳҳои системаи иҷтимоӣ-иқтисодӣ ба амал омада, якҷанд вазифаҳоро дар бар мегирад, ки асоситарини онҳо муайянкунии ҳадафҳо ва воситаҳои идоракунии сифат ба шумор мераванд. Ба амалбарории ҳар дуи вазифаҳо дар худ ҳалли проблемаҳои муҳими идоракуниро таҷассум менамояд, зеро, аввалан, системаи иҷтимоӣ- иқтисодии сатҳҳои гуногун дорои мақсадҳои худ мебошад (СИИ сатҳҳои хурд хосиятҳои микросистемаро фаро намегиранд, балки ҳамин тавр, ҳадафҳои худро дошта, қонуниятҳои рушди худро дар

чаҳорҷӯбаи детерминанти зоҳирие пайғирӣ мекунад, ки онро СИИ-и сатҳҳои бузург муайян менамоянд); дувум, онҳо аз концепсияҳои мухталифи дарки сифати захираҳои инсонӣ ( аз ҳама бештар объективӣ ё субъективӣ) бармеоянд

Ташкили субъектҳои амсоли субъектҳои иҷтимоӣ-иқтисодии сатҳи бузург дар баҳогузори ба сифати захираҳои инсонӣ нисбатан воқеист, аммо ба ин нигоҳ накарда, проблемаи идоракунии ин субъектҳо дар сатҳи хурд қомилан тезу тунд боқӣ мемонад.

Идоракунии сифати захираҳои инсонӣ дар системаҳои иҷтимоӣ-иқтисодии сатҳи бузург аз ҳама бештар хусусияти воқеиро дорост (расми 4), зеро ин идоракунӣ, ғолибан, маълумоти микдориро мавриди истифода қарор медиҳад, самаранокии идоракунӣ бошад, дар асоси бузургиҳои воқеи азнавбавучудоварии ҷузъиёти система ва тавассути муқоисаи онҳо бо нишондиҳандаҳои ҳамгуни кишварҳои пешрафта муайян карда мешавад.

**Расми 4. Объективӣ ва субъективӣ дар баҳогузори сифати захираҳои инсонӣ дар СИИ сатҳҳои мухталиф.**

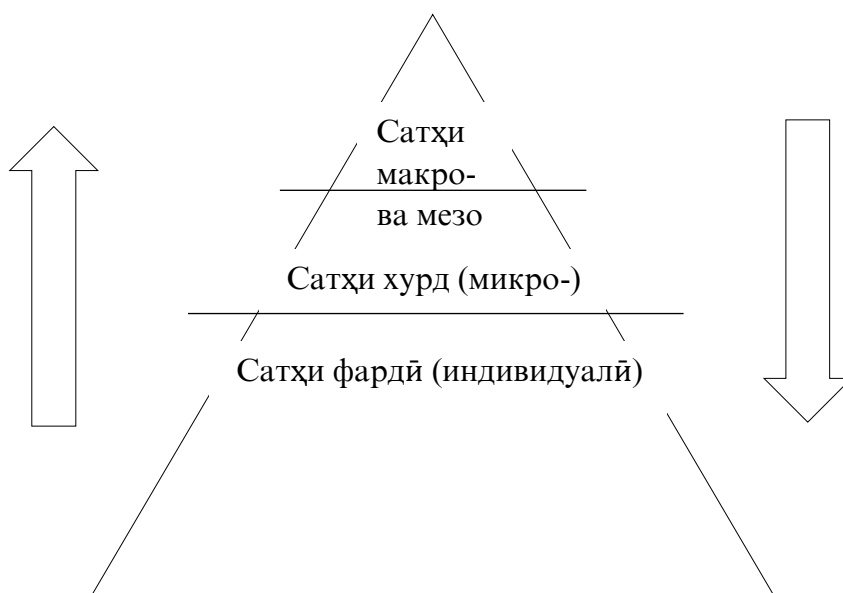

Таносуби ҳадафҳои идоракунии сифати захираҳои инсонӣ дар сатҳи бузург, бешак, бо таносуби ҳадафҳои сатҳҳои фардӣ ва хурд дар доираи баланд бардоштани қобилияти рақобатнокӣ ва зудҳаракатии захираҳои инсонӣ муайян карда мешавад. Бо вучуди ин, ҳадафи асосии идоракунии системаи сатҳи бузург сифатҳои навро фаро гирифта, дар таъмини устувории иҷтимоӣ, аммо бо дарназардошти тамоюли стратегии ҳадафҳо дар таъмини рушди иқтисодии кишвар ва навсозиҳои иқтисодӣ тавассути баланд бардоштани сифати захираҳои инсонӣ ифода меёбад.

Рушди иҷтимоӣ-иқтисодии кишварҳои тараққикарда наметавонад ба қобилияти рақобатнокии захираҳои инсонӣ асоснок карда нашавад. Ин мафҳум дар системаҳои сатҳҳои бузург «маҷмӯи тавсифоти қобилияти меҳнати аҳоли»-ро ифода менамояд, ки он дастовардҳои иштироки аҳолиро дар фаъолияти иҷтимоӣ-иқтисодии ин ё он ҳудуд муайян менамояд. [19,102]

Барои ноил гаштан ба ҳадафҳои сиёсати иҷтимоӣ- иқтисодӣ ва баланд бардоштани сифати захираҳои инсонӣ рушди умумии муттаҳарриқи захираҳои инсонӣ муҳим аст, ки он ҳамчун қобилияти қарордон барои ворид гаштан ба муҳити иқтисодии иҷтимоӣ баррасӣ гардида, ба ин муҳит шомил намудани чунин намудҳои

мутаҳаррик, ба мисли намудҳои касбият, иҷтимоӣ, ҷуғрофӣ, психологӣ ва ғайраро муайян месозад.

Мафҳуми сарфакорӣ дар сатҳи бузург низ тағйир ёфта, моҳиятан ба мафҳумҳои «самаранокӣ» ва «натичабахшӣ» наздик мешавад. Дар зери мафҳуми самаранокӣ, ба маънои хеле васеи он муносибати натичаи ҳосилшуда (самарайи манфиатнок) нисбат ба хароҷот барои ба даст овардани ҳамин натича фаҳмида мешавад.[18,665] Ба ақидаи иқтисоддони англис П. Хейне самаранокӣ ҳамчун муносибати як арзиш ба арзиши дигар[16,169] муайян карда мешавад, аммо бо дарназардошти он, ки инсон арзиши олии ба ҳисоб рафта, ҳама гуна хароҷот барои ниғаҳдорӣ ва рушди сифати захираҳои ӯ самарабахш хоҳад буд.

Ошкор намудани ҳадафҳои идоракунии сифати захираҳои инсонӣ дар системаҳои иҷтимоӣ-иқтисодии ин ё он сатҳ, аз ҷумла дар системаи хизмати давлатӣ низ, проблемаи интихоби муносибатҳои дахлдори фарзиявиро ба дастовардҳои он ташкил медиҳад. Аз ин рӯ, идоракунии захираҳои инсонӣ ҳамчун функцияе дар дохили сомон муайян карда мешавад, ки функцияе, ки ба одамон тамаркуз мекунад - ба ҷалб, идоракунии, таъмин намудани роҳбарӣ ба онҳое, ки дар ташкилот кор мекунанд.

#### Адабиёт

1. *Armstrong M.* Strategic humane resource management: Пер. с англ. — М.: ИНФРА-М, 2002. — VIII. — 328 с.
2. Bertalanffy L. Zu einer allgemeinen Systemlehre // *Biologia Generalis*. – 1949.
3. [https://studme.org/113648/menedzhment/gosudarstvennaya\\_sluzhba\\_sisteme\\_gosudarstvennogo\\_upravleniya](https://studme.org/113648/menedzhment/gosudarstvennaya_sluzhba_sisteme_gosudarstvennogo_upravleniya)
4. *Ulrich D., Lake D.* Organizational Capability: Competing from the inside out, John Wiley, New York, 1990
5. Берг А. И., Черняк Ю. И Информация и управление. – М. : Экономика, 1966. – 64 с.
6. Бобылева Е. Управление персоналом: в кадре и за кадром // *Деловые вести*. – 2002. - №3.
7. *Григорьев С.И., Демидова Г.С.* Социальное воспитание в России: анализ проблемы в контексте социологической концепции жизненных сил человека//<http://www.socio.dcn-asu.ru>.
8. *Григорьев С.И., Субетто А.И.* Основы неклассической социологии: Новые тенденции развития культуры социологического мышления на рубеже XX-XXI веков. – 2-е изд., доп. и перераб. – М.: РУСАКИ, 2000. – 208 с.
9. Кагарманова Н. И. Феномен человека в западном познании. Синергетическая модель человека. – Екатеринбург : Альфа Принт, 2016. – С. 113.
10. *Казначеев В.П.* Здоровье нации, просвещение, образование. – М.; Кострома: ИЦ проблем качества подготовки специалистов, Костромской государственный педагогический университет, 1996. – 248 с.
11. Малков С. Ю. Моделирование социальной самоорганизации – ключ к пониманию логики исторического развития. Систем. требования: Adobe Acrobat Reader. URL: (дата обращения: 15.09.2014).
12. Обучение рынку : монография / Б. М. Болотин [и др.] ; под ред. С. Ю. Глазьева. – М. : Экономика, 2004. – 639 Занг В. Б. Синергетическая экономика. Время и переменны в нелинейной экономической теории / пер. с англ. Н. В. Островской ; под ред. В. В. Лебедева, В. Н. Разжевайкина. – М. : Мир, 1999. – 335 с.
13. Хакен, Г. Синергетика. Иерархии неустойчивостей в самоорганизующихся системах и устройствах / пер. с англ. Ю. А. Данилова ; под ред. Ю. Л.

- Климонтовича. - М. : Мир, 1985. - 419 с. ; Нижегородцев Р. М. Информационная экономика: в 3 кн. – М.; Костома, 2002. Кн. 1 : Информационная вселенная: информационные основы экономического роста. – 163 с. ; Mantegna R. N., Stanley H. E. An Introduction to Econophysics Correlations and Complexity in Finance. – Cambridge University Press, 1999. – 108 p. ; Rothschild M. Bionomics: Economy as Ecosystem. – New York : Henry Holt and Company Inc., 1990. – 423 p.
14. Обучение рынку : монография / Б. М. Болотин [и др.] ; под ред. С. Ю.
  15. Стуканова С.С. Управление качеством трудовых ресурсов в социально-экономических системах // Диссер. на соискание ученой степени доктора экономических наук. Москва-2018, - С.59.
  16. Хейне П. Экономический образ мышления : пер. с англ. – 2-е изд., стер. – М. : Дело, 1992. – С. 169.
  17. Холл А. Д., Фейджин Р. Е. Определение понятия система // Исследования по общей теории систем : сборник переводов с польского и английского. – М. : Прогресс, 1969. 286 с.
  18. Экономико-математический энциклопедический словарь / редкол. С. А. Айвазян [и др.] ; гл. ред. В. И. Данилов Данильян. – М. : Большая Российская энциклопедия : ИНФРА-М, 2003. – С. 655.
  19. Ястремская Е. Н., Геращенко И. Н. Взаимосвязь между конкурентоспособностью предприятия и персонала на рынке труда // Бизнес Информ. - 2011. - № 7, Т.2. - С. 100 – 102.
  20. Петров А. А. Проблема адекватности моделей экономики // Рос. акад. наук, Вычислительный центр им. А. А. Дородницына ФИЦ ИУ. URL: (дата обращения 08.09.2014).

## УПРАВЛЕНИЕ ЧЕЛОВЕЧЕСКИМИ РЕСУРСАМИ КАК СОЦИАЛЬНО-ЭКОНОМИЧЕСКАЯ СИСТЕМА

**РАДЖАБОВ МУХТОР АХАДЧОНОВИЧ,**

старший преподаватель кафедры  
управления человеческими ресурсами  
Академии государственного управления при  
Президенте Республики Таджикистан,  
г. Душанбе, ул. Саида Носира, 33.  
Тел.: (992) 988-84-49-99

*В данной статье рассматриваются теоретические основы и основные проблемы управления человеческими ресурсами в современных условиях развития производственных, экономических и социальных отношений. В условиях инновационного развития учет естественных сторон человеческого существования при осуществлении управления, в том числе человеческими ресурсами, путем решения проблем охраны здоровья и жизненного потенциала человека, а также развития человеческих способностей, способствует развитию производственных, социальных и экономических систем. Управление человеческими ресурсами является одной из главных проблем современного мира и включает в себя развитие всех сфер повседневной жизни. Развитие всех секторов развитых стран зависит от эффективного, прозрачного и беспристрастного управления его человеческими ресурсами.*

**Ключевые слова:** *здоровье, развитие, управление, мотивация, научный, ценности, инициатива, трудовые ресурсы, человеческие ресурсы, стратегия, люди, инновации, способность, политика, потенциал, мастерство, социальная сила, интеллектуальный, экономический, человеческий потенциал, государственная служба, человеческий капитал, персонал, концепция, производство.*

---

**HUMAN RESOURCES MANAGEMENT AS A SOCIO-ECONOMIC SYSTEM**

**RADJABOV MUKHTOR AKHADJONOVICH,**

Senior Lecturer, Department of Human Resources Management,  
Academy of Public Administration under the  
President of the Republic of Tajikistan, Dushanbe, 33, Said Nosir str.  
Phone: (992) 988-84-49-99

*This article discusses the theoretical foundations and main problems of human resource management in modern conditions of development of industrial, economic and social relations. In the context of the innovative development taking into account the natural aspects of human existence in the management, including human resources, by solving the problems of protecting human health and life potential, as well as developing human abilities, contributes to the development of industrial, social and economic systems. Human resource management is one of the main problems of the modern world and includes the development of all spheres of everyday life. The development of all sectors of the developed countries depends on the effective, transparent and impartial management of its human resources.*

**Key words:** *health, development, management, motivation, scientific, values, initiative, labor resources, human resources, strategy, people, innovation, ability, policy, potential, skill, social strength, intellectual, economic, human potential, civil service, human capital, personnel, concept, production.*



УДК: 338.24.656

**ВАЗЪИ БОРКАШОНИИ КОНТЕЙНЕРИИ ТОЧИКИСТОН ДАР МАРҲАЛАИ  
ГУЗАРИШ БА АМСИЛАИ (МОДЕЛИ) ИНКИШОФИ ИНДУСТРИАЛИЮ  
АГРАРИИ ИҚТИСОДИЁТ**

**ТОҶЕВ МАНУЧЕҲР НАҶМИДДИНОВИЧ,**  
унвонҷуи Институти иқтисодиёт ва демографияи  
Академияи миллии илмҳои Тоҷикистон.  
734025, Ҷумҳурии Тоҷикистон, Душанбе, хиёбони Рӯдакӣ, 33,  
Тел.: 918-49-72-39. Email: [tojev-1985@mail.ru](mailto:tojev-1985@mail.ru).

*Дар марҳалаи гузариш ба модели инкишофи индустриалию аграрии иқтисодиёт нақши воситаҳои боркашон назаррас арзёбӣ мегардад. Ба таври дигар дар тараққиёти қувваҳои истеҳсолкунанда нақши нақлиёти боркашон бениҳоят муҳим аст. Зеро он ба натиҷаҳои ниҳоии меҳнати тамоми соҳаҳои иқтисодиёт таъсири мустақим мерасонад. Дар масъалаи муҳимият ва вазъу ҳолати истифодаи контейнерҳо дар Тоҷикистон таҳқиқоти вижае мавҷуд нест. Муаллиф бо назардошти ин дар ин мақола масъалаи мазкурро ба баррасӣ кашидааст. Чуноне дар мақола матраҳ мегардад, вақте мубодилаи ашёҳо байни инсон ва табиат ба вуҷуд меояд арзишҳои нави истеъмолӣ ба вуҷуд оварда мешаванд, ки аз рӯйи шакли ҳақиқии худ аз шароити истеҳсоли он фарқ намуда, ҳамчун соҳаи истеҳсолоти моддӣ фаъолият менамояд. Ин ба нақлиёт ҳамчун соҳаи мустақили истеҳсолот мансуб аст, ки маҳсулоти истеҳсолкардаи он бо вуҷуди он, ки ашёи нави озӯворӣ набошад ҳам, вале натиҷаи кашондани бор ва тағйирёбии ҷойи исти он ба шумор меравад.*

*Дар мақола пешниҳод мегардад, ки дар марҳилаи иқтисодиёти индустриалӣ-аграрӣ талабот ба маҳсулоти рақобатпазирии баланд доштаи корхонаҳои индустриалӣ ва аграрӣ ҳам дар бозори дохилӣ ва ҳам дар бозори беруна меафзояд. Бинобар ин, дар ҳалли ин масъалаи асосии бозорӣ ҳаракати намудҳои гуногуни нақлиёт бо ҳайати кормандони тахассуси баланди ӯдабароёнаи коридорҳои оиди мувофиқи талаботи истеъмолкунандагон дастраскунии молҳо нақши муҳим мебозад.*

**Калидвожаҳо:** нақлиёт, контейнерҳо, иқтисодиёт, Тоҷикистон, индустриалӣ, аграрӣ, рақобатпазирӣ, рушди иқтисодиёт, бозор.

Дар тараққиёти қувваҳои истеҳсолкунандаи ҳар як давлат нақши бениҳоят муҳим ба нақлиёт тааллуқ дорад, зеро он ба натиҷаҳои ниҳоии меҳнати тамоми соҳаҳои иқтисодиёт таъсири мустақим мерасонад. Истилоҳи «нақлиёт» аз калимаи латинии "trasporto" гирифта шуда, маънои «мебарам, ҳамлу нақл менамоем, мекӯчонам» - ро дорад.

Чуноне, ки дида мешавад зеро мафҳуми «нақлиёт» вазифаи асосии он, кашонидану кӯчонидани бор ва мусофирон аз як макон ба макони дигар фаҳмида мешавад. Дар замони муосири ҷаҳонишавӣ бо инкишоф ёфтани логистика тағйиротҳои сохторӣ дар фаъолияти субъектҳои бо нақлиёт ва соҳаҳои нақлиётӣ машғулбуда ба вуҷуд омадаанд. Аз ин рӯ, дар зеро мафҳуми «нақлиёт» инҳо фаҳмида мешаванд:

- соҳаи иқтисодиёт, ки доираи фаъолияти он дар ҳамлу нақл бор ва мусофирон ифода меёбад;
- системаи воситаҳои техникӣ, ки ҷойивазкунии маҳсулот ва одамонро таъмин менамояд;
- ҷараёни ҷойивазкунии бор ё одамон дар маконе, ки дар он мафҳуми «боркашонӣ» ба кор бурда мешавад;
- микдори зиёди гуногуни воҳидҳои нақлиётӣ (обӣ, ҳавоӣ, роҳи оҳанӣ, автомобилӣ ва ғайра);
- доираи мушаххаси фаъолияти инсонӣ ва иқтисодӣ.

Ҳамин тавр нақлиёт ҳамчун соҳаи муҳимми хоҷагии халқ аз маҷмуи воситаҳои ҳамлу нақл, роҳҳои алоқа, воситаҳои идоракунии ва алоқа, инчунин асбобҳои гуногуни техникӣ, механизмҳо ва иншоотҳои таъминкунандаи кори мунтазами онҳо иборат мебошад.

Бинобар сабаби аҳамияти бунёди доштани нақлиёт К.Маркс дар асари машҳури худ «Капитал» саноати нақлиётро ҳамчун соҳаи афзалиятноки истеҳсолоти моддӣ баҳогузори намудааст. [1] Ӯ қайд намуда буд, ки ба ғайр аз саноати истихроҷи маъдан, кишоварзӣ ва саноати маснуотбарорӣ, соҳаи чоруми истеҳсолоти моддӣ мавҷуд аст, ки дар рушди худ ҳамчунин зинаҳои мухталифи истеҳсолот-косибӣ, мануфактурӣ ва мошиниро тай менамояд. Ин пеш аз ҳама саноати нақлиётӣ мебошад, ки одамон ва ё молҳоро мекашонанд.

Дар баробари ин ӯ хусусияти хоси нақлиётро ҳамчун соҳаи махсуси истеҳсолоти моддӣ қайд намудааст: аз як тараф саноати нақлиётӣ соҳаи мустақили иқтисодӣ ва соҳаи махсуси сармоягузори буда, аз тарафи дигар нақлиёт аз дигар соҳаҳо бо он фарқ менамояд, ки дар ин ҷо раванди истеҳсол ва арзиши маҳсулоти он давом меёбад. [2]

Барои маълум намудани моҳияти мансубияти саноати нақлиётӣ ба инфрасохтори истеҳсоли ба як қатор ҳолатҳои бунёди аҳамият додан лозим меояд. [3]

Аз ин ақидаи К.Маркс чунин хулоса бармеояд, ки одамон ва ё маҳсулот ҳамроҳи воситаҳои нақлиётӣ баробар ҳаракат менамоянд ва нақлиёт ҳамчун чараёни истеҳсолот баромад мекунад, ки арзишро тавлид менамояд.

Барои асоснок намудани ин нукта таъкид карданием, ки моҳияти мафҳуми соҳаи истеҳсолот ин маҷмуи истеҳсолоти моддӣ аст, ки мубодилаи ашёҳоро байни инсон ва табиат ба вучуд оварда, барои қонеъ гардонидани талаботи аҳоли ба неъматҳои моддӣ хизмат менамояд.

Ҳамин тавр, вақте мубодилаи ашёҳо байни инсон ва табиат ба вучуд меояд арзишҳои нави истеъмолӣ ба вучуд оварда мешаванд, ки аз рӯи шакли ҳақиқии худ аз шароити истеҳсоли он фарқ намуда, ҳамчун соҳаи истеҳсолоти моддӣ фаъолият менамояд. Ин ба нақлиёт ҳамчун соҳаи мустақили истеҳсолот мансуб аст, ки маҳсулоти истеҳсолкардаи он бо вучуди он, ки ашёи нави озукаворӣ набошад ҳам, вале натиҷаи кашондани бор ва тағйирёбии ҷойи исти он ба шумор меравад. Он чизе, ки соҳаи нақлиёт мефӯрушад ин ҳуди ҷойивазкунӣ ва ба нуктаи муайяншуда расонидани он буда, ба рафти кашонидани бор алоқаи зич дорад ва чараёни истеҳсолоти соҳаи нақлиёт ба шумор меравад.

Ин таҳлили назариявӣ имкон медиҳад чунин хулосабарорӣ намоем, ки нақлиёт воқеъан ҳам аз дигар соҳаҳои иқтисодӣ аз рӯи характери ширкат дар рафти истеҳсолот фарқ мекунад ва мубодилаи ашёҳоро ба вучуд меорад, ки бе он чараёни истеҳсолоти ҷамъиятӣ имконнопазир мегардад.

Одамон ва маҳсулот ҳамроҳи воситаҳои нақлиёти муайян дар гардишанд ва ҳаракати нақлиёт дар макон рафти истеҳсолотест, ки онро ташкил медиҳад.

Ҳамин тавр, ба соҳаи нақлиёт элементҳои зайл дохил мешаванд, ки барои тамоми соҳаҳои истеҳсолоти моддӣ хос аст:

- воситаҳои меҳнат (локомотивҳо, вагонҳо, автомобилҳо ва ғайраҳо);
- предметҳои меҳнат (объекти кашонидан-борҳо, мусофирон);
- фаъолияти мақсадноки одамон (меҳнати онҳо).

Хусусияти хоси нақлиёт ҳамчун соҳаи мустақили истеҳсолот аз он иборат аст, ки новобаста ба он, ки мустақиман мол истеҳсол намекунад, вале дар ба вучуд овардани он фаъолна иштирок мекунад: истеҳсолотро бо ашёи хом, захираҳо, таҷҳизотҳо ва бурда расонидани маҳсулоти тайёр ба истеъмолкунандагонро таъмин мекунад.

Дар шароити имрӯзаи ҷаҳонишавӣ соҳаи нақлиёт низоми ниҳоятдараҷа мушқил, серҳаракат ва мураккабро доро аст, ки воқеъан ҳам аз дигар соҳаҳои иқтисодиёт фарқ мекунад. Соҳаи нақлиёт барои истеҳсолот вучуд дошта, барои таъмин намудани болоравии самараноки сектори иқтисодиёти ҳақиқӣ (реального сектора) тараққӣ мекунад. Рушди соҳаи нақлиёт дар тамоми давраҳои таърихии тараққиёти инсоният аз рӯи талаботи объективии ҷомеа муайян карда мешавад, зеро ҳама гуна фаъолияти мақсаднок боиси аз ҷое ба ҷои дигар кашонидани таҷҳизотҳо, ашъеи хом ва ҳуди захираҳои меҳнатиро талаб менамоянд.

Хусусияти нақлиёт ҳамчун соҳаи сектори воқеии (реалии) иқтисодиёт аз он иборат аст, ки аз як тараф он ҷараёни истеҳсолии худро доро буда, аз тарафи дигар ашъеи хомро коркард наменамояд ва маҳсулот низ истеҳсол намекунад. Дар соҳаи нақлиёт ҷараёни истеҳсолот ва натиҷаҳои ниҳоии ин раванд ба макон ва вақт мувофиқ мебошанд. Пас ба ҷои дигар кашонидани борҳо ва мусофирон ҳамчун ҷараёни истеҳсолот ва маҳсулоти соҳа баромад мекунад. Тамоми гуфтаҳои дар боло зикргардидаро таҳлил ва ҷамъбаст намуда, хусусиятҳои хоси зерини соҳаи нақлиётро ҷудо кардан мумкин мегардад:

-якум, нақлиёт маҳсулотҳои нав истеҳсол намекунад, балки ҳамчун идомаи ҷараёни истеҳсолот дар доираи ҷараёни мубодила баромад мекунад. Хотимаёбии ҷараёни истеҳсолот ҳамон вақт ба анҷом мерасад, ки агар натиҷаи ниҳоии он ба ҷойи истеъмол расонида шавад. Бинобар ин нақлиёт ҷараёни истеҳсолотро, ки дар дигар соҳаҳои сектори реалии (воқеии) иқтисодиёт оғоз гардида буд идома медиҳад. Азбаски натиҷаи ниҳоии истеҳсолот баъди ба истеъмолкунанда бурда расонидани он муайян мегардад, бинобар ин маҳз бо ин муносибати байни соҳаҳои нақлиёти субъектҳои сектори реалӣ (саноат ва хоҷагии кишоварзӣ) муайян карда мешавад;

- дуюм, маҳсулоти соҳаи нақлиёт сифатан амалигардонии ҷараёни ба ҷойи дигар кашондани (кӯчонидани) борҳо, аз ҷумла, мусофирон дар байни нуктаҳои муайяне, ки аз ҷараёни истеҳсолоти нақлиётӣ ҷудонопазиранд ба шумор мераванд;

- сеюм, маҳсулоти соҳаи нақлиёт дар худ ашъеи хомро таҷассум намекунад. Ҳиссаи музди кор дар арзиши аслии он нисбати дигар соҳаҳои иқтисодиёт баланд аст, харочот барои амортизатсия, сӯзишворӣ, қувваи барқ қариб 50 %-и тамоми харочотҳои истифодаи нақлиётро ташкил медиҳад. Аз ин рӯ, барои паст кардани арзиши аслии кашонидани бору мусофирон баланд бардоштани ҳосилнокии меҳнат, самаранок истифода бурдани воситаҳои нақлиёт, кам кардани харочоти сӯзишворӣ ба воҳиди корҳои кашондан ва ё ҷараёни нақлиётӣ аҳамияти калон дорад.

- чаҳорум, гардиши маблағҳое, ки барои тараққиёти муассисаю корхонаҳо ва соҳаҳои нақлиёт ҷудо карда мешаванд, аз гардиши маблағҳое, ки барои муассисаҳо, корхонаҳо ва соҳаҳои сектори реалӣ фарқ мекунад. Дар бозори нақлиётӣ объекти мубодила мол не, балки танҳо ҷараёни истеҳсолоти саноати нақлиётӣ-шарту шароити аз як ҷой ба ҷойи дигар кашонидани бор баромад мекунад. Аз ин рӯ, талабот нисбат ба самаранокӣ ва сифати кори соҳаҳои нақлиёт бевосита ба ҷараёни истеҳсолии нақлиёт мансуб аст.

Масъалаҳои тезонидан ва муттасилии ҷараёни нақлиётӣ, кам кардани мӯҳлати бурда расонидан ва кафолати беҳдошти борҳо, мунтазамӣ дар кори тамоми воситаҳои нақлиёт, махсусан ҳайати гурӯҳи сайёр, баланд бардоштани сифати корҳои ҳар як намуди нақлиёт ва низоми нақлиётӣ дар маҷмӯъ аҳамияти муҳимми иқтисодӣ доранд. [4]

Бояд тазаккур дод, ки тавлиди боркашонӣ дар зинаи тайёршавии маҳсулот ба вучуд меояд, ки кашонидани он дар дохили корхона ба воситаи низоми нақлиётӣ ба

амал бароварда мешавад, вале кашонидани минбаъдаи масолахҳо ва ё маҳсулот аз корхонаи таъминкунанда ба истеъмолкунанда ба воситаи нақлиёти магистралӣ ба анҷом расонида мешавад. Дар охир ба ҷои истеҳсоли мол бор ҳосил мешавад, ки онро сари вақт ба истеъмолкунанда бурда расонидан лозим аст. Дар рафти истеҳсолот аз ҳисоби захираҳо (воситаҳои техникӣ, хайати шахсӣ, молия, вақт, санъати идоракунӣ ва ғайраҳо) тағйири макони борҳо ба вучуд меояд.

Дар чараёни таҳлили фаъолияти муассисаҳои соҳаи нақлиётӣ зарур аст, ки шароити умумии фаъолияти ин соҳаи муҳимми хоҷагии халқ ва маҳсули фаъолияти онро асос намоем. Нақлиёти автомобилӣ маҳсулот ва ё мол истеҳсол намекунад, вале маҳсулоти вай худи чараёни кашондан (ҳамлу нақл) мебошад. Аз ин рӯ, моли ин соҳаи нақлиёт хизмати комплекси нақлиётӣ ба шумор меравад, ки ба талаботи муштарӣ, яъне истеъмолкунандагон ҷавобгӯ мебошад. Хизматрасонии нақлиёти автомобилӣ ҳамчун намуди (навъи) маҳсулот амал менамояд ва объекти хариду фӯруш мегардад. Дар ҷадвали 1.1. тавсифи маҳсулоти нақлиёти автомобилӣ дар шакли хизмати ҳамлу нақл (кашондани борҳо), ки аз маҳсулоти дигар соҳаҳои истеҳсолоти реалӣ (воқеӣ) фарқ мекунанд оварда шудааст.

**Ҷадвали 1. Хусусиятҳои хизматрасонии ҳамлу нақли борҳо ҳамчун шакли фаъолияти истеҳсолӣ.**

№	Хусусиятҳои хизматрасонии нақлиёти боркашонӣ дар муқоиса бо маҳсулот.	Таъсири хусусияти хизматрасонии нақлиёти боркашонӣ ба ташаккули андозаи бозори молӣ
1.	Характери ғайримоддии хизматрасонӣ	Хизматрасониҳоро барои захира ҷамъ кардан ва аз объекти ҳамлу нақли бор ҷудо кардан имконнопазир аст.
2.	Мувофиқ омадани истеҳсолот ва истеъмолот, хизматрасониро ҷамъ кардан имконнопазир аст.	Зинаи фӯруш ва баъд аз фӯруш вучуд надорад
3.	Бевосита ба истеъмол равона гардидааст	Фардигардонии амалии хизматрасонӣ нисбати истеъмолкунанда
4.	Нақши фаъоли кормандон дар ба даст овардани самарани муфиди истеъмолкунандагон	Фардикунонии хизматрасониҳо вобаста ба муносибати кормандон
5.	Талабот ба хизматрасонӣ бештар характери оммавӣ дорад	Хизматрасонии кашонидан (интиқол) метавонад дар асоси шартномаи умумӣ пешниҳод гардад
6.	Миқдори зиёди корхонаҳо ва соҳибқорони алоҳида ҳамчун истеҳсолкунандагони хизматрасонӣ	Имконияти шаклгардонии системаи идоракунии хизматрасониҳо
7.	Хизматрасонии интиқол дар тамоми марҳалаҳои силсилаи ҳаёти моликияти шахсии истеҳсолкунанда намебошад	Вақти истеъмоли хизматрасонӣ аз тарафи истеъмолкунандагон кашол меёбад
8.	Хизматрасонии асосии ҳамлу нақл нисбати маҳсулот мазмуни махсусро дорад	Мавҷуд набудани банду баст, ниғаҳдошт, монтаж, истифодабарӣ, ёриҳои техникӣ ва хизматрасонии кафолатӣ
9.	Хизматрасонии ҳамлу нақл на	Хизматрасонии ҳамлу нақл бо хатсайр ва

	хамеша дар дохили корхона амалӣ мегардад	макони сафарбаркунӣю расонидан алоқаманд аст
10.	Хизматрасонии ҳамлу нақли нақлиёти боркашонӣ бештар дар вақти муайян амалӣ мегардад	Имконияти ивази хизматрасонӣ ба вақти дигар вучуд надорад
11.	Нархҳо ва ё тарофаҳо ба хизматрасониҳои монанд ва шарту шароити ҳамлу нақл дар намудҳои гуногуни нақлиёт метавонанд аз ҳам фарқ кунанд.	Хизматрасониҳои зоҳиран ба ҳам монанди баҳсноки ҳамлу нақл, ки якдигарро иваз мекунанд

**Чадвал аз тарафи муаллиф тартиб дода шудааст.**

Хусусияти чараёни нақлиётӣ аз рӯи характери маҳсулоти нақлиёт муайян карда мешавад. Чӣ тавре, ки дар боло ишора намудем раванди истеҳсолот дар соҳаи нақлиёт чараёни аз як чой ба чойи дигар кашонда бурдани борҳо мебошад, ки он маҳсулоти нақлиёт маҳсуб мешавад. Ин бошад хусусияти хос ва фарқкунандаи нақлиёт аз дигар соҳаҳои иқтисодӣ мебошад. Ба ғайр аз ин он сабаби характери ғайримоддиро гирифтани маҳсулоти нақлиёт мегардад. Боркашонӣ чараёни истеҳсолотро то ҳолати расонидани маҳсулот ба истеъмолкунандагон идома ва ба анҷом мерасонад ва бо ҳамин гирдгардиши алоҳидаи истеҳсолот хотима меёбад.

Дар ин раванд мутаносибан чараёни истеҳсоли маҳсулоти нақлиётӣ низ анҷом меёбад: яку якбора, баъди он, ки бор ба чойи лозима ба истеъмолкунанда бурда расонида мешавад. Аз ин ҷо маълум мегардад, ки истеҳсоли маҳсулоти нақлиётӣ танҳо дар вақти ҳаракати воситаҳои нақлиёт бо борҳо ба вучуд меояд. Ин боиси он мегардад, ки имконнопазирии ташкил кардани захираи «маҳсулоти нақлиёт» ба вучуд оварда шавад. Вале бе захира, ки омили асосии паст кардани эҳтимоли вайроншавии нақлиёт дар вақти бурдани бор мегардад, кор кардан имконнопазир аст.

Бинобар ин зарурати пасандоз дар асоси ташкил кардани воситаҳои иловагии эҳтиётӣ (захиравии) нақлиёт ба вучуд меояд. Аз ин рӯ, дар рафти кашондани бор ба корхонаю муассисаҳо дар соҳаҳои нақлиёт ҳамеша 1-3 воҳидҳои эҳтиётӣ (захиравии) воситаҳои нақлиётӣ ҳайати сайёр (тезамал) вучуд дорад, ки дар ҳолати пайдо гардидани нуқсон дар хати роҳҳо тайёранд онро дар мӯҳлати кӯтоҳтарин иваз намоянд.

Арзиши маҳсулоти нақлиёт (аз як чой ба чойи дигар кашонидани борҳо) ба арзиши ниҳии маҳсулоти кашондамешудагӣ дохил мешавад. Абаски муштарӣён, соҳибони борҳо хароҷоти нақлиётро пардохт менамоянд ва баъдан ба нархи ниҳии маҳсулоти худ нархи нав илова менамоянд аз ин рӯ, баъзе муҳаққиқон бар он ақидаанд, ки арзиши бор ба арзиши маҳсулоти нақлиёт таъсир намерасонад ва ин ғайриқонунӣ аст.

Қайд кардан ҷои аст, ки баъзе молҳои аз ҳад зиёд қиммат ва ё хусусияти ба худ хос дошта (масалан, маҳсулотҳои тез вайроншаванда) дар вақти кашондан нисбатан хароҷоти зиёдро талаб менамоянд. Дар ин ҷо нақлиёти маҳсусгардонидашуда лозим мешавад, ки истифодаи он нисбат ба воситаҳои нақлиёти оддӣ қимматтар меафтад. Масалан, кашонидани металлҳои қимматбаҳо ва ё миқдори бисёри пулҳо дар воситаҳои нақлиёти маҳсуси зирехпӯш бо муҳофизон дар роҳ иҷро карда мешаванд. Ин борҳои бо нақлиёт кашонидашуда ба предмети меҳнат табдил меёбанд, вале моликияти онҳо ба ҳисоб намераванд. Лекин дар вақти кашондани ин борҳои қимматнок онҳо барои ин молҳо ҷавобгарии пурраи моддиро ба ўҳда доранд.



Чуноне, ки дар боло қайд намудем бе тараққиёти босуръати соҳаи нақлиёт фаъолияти муътадилу устувори дигар соҳаҳои иқтисодиёт номумкин ва маҳдуд мегардад. Баъди ба роҳ мондани кори муназзами инфраструктураи нақлиёт, сифати инноватсионии он, ки маҳсулоти нақлиётро «захира» ва ё пасандоз мекунад, кори соҳа, яъне оғоз меёбад. [1] Дар акси ҳол маҳсулоти истеҳсолшуда ба марҳалаи хотимавӣ ноил шуда наметавонад ва ба доираи истеъмолот ворид намегардад, ки ин маънои вучуд надоштани маҳсулот дар ҷамъиятро дорад.

Барои соҳаҳои сектори реалӣ ин маънои шикастабандӣ кардани (иммобализацияи) маблағи ҷудошударо дорад, ки имконияти тараққиёти минбаъдаро маҳдуд менамояд. Аз сабаби он, ки маҳсулоти нақлиётӣ танҳо дар давраи ҳаракати воситаҳои нақлиёт бо бор ҳосил мешавад, бинобар ин ҳаҷми он ба вақти бозистӣ дар ҷараёни амалиётҳои ҳамлу нақл вобаста аст, ки аз рӯи дараҷаи механикикунонӣ ва автоматикунонии боркашонӣ ва фаровардани он, ҷараёни анборӣ (складӣ), инчунин истифодаи технологияҳои пешқадаму замонавӣ (контейнерӣ, пакетӣ, интермодалӣ ва ғайраҳо) вобастагии зиҷ дорад.[5]

Хислати ғайримоддӣ доштани маҳсулоти нақлиётӣ ба тағйири таркиби арзиши аслии он таъсири амиқ мерасонад. Бархилофи муассисаҳо ва корхонаҳои сектори реалӣ иқтисодиёт, ки хароҷотҳои зиёдро барои харидан ва дастрас намудани ашёи хом сарф мекунанд, дар муассисаҳо ва корхонаҳои соҳаи нақлиётӣ ашёи хом вучуд надорад, аз ин рӯ, нисфи арзиши аслиро маоши ронандагон ташкил карда, нисфи дигарашро хароҷотҳо барои амортизатсияи воситаҳои нақлиёт, сузишворӣ, қувваи барқ ташкил мекунанд.

Азбаски истеҳсоли маҳсулоти нақлиётӣ дар муассисаҳою корхонаҳои ғайринақлиётӣ гузаронида мешавад, бинобар ин назорат аз болои истеҳсоли маҳсулоти нақлиётӣ мушкул мегардад ва имконияти амалӣ гардондани робитаҳои мутақобилаи онҳо, яъне бевосита таъсир расонидан ба ҷараёни истеҳсоли маҳсулоти нақлиётӣ маҳдуд мегардад. Барои ҳамин дар замони муосир тараққиёти васею бемайлони ва истифодаи системаи технологияҳои информатсионӣ ин масъалаҳоро ҳал менамояд.

Аз ин рӯ, ҳоло зернизомии (подсистемаи) информатсионии инфраструктураи нақлиёт батадриҷ ташаккул ёфтааст.

Ҳамин тавр, инфраструктураи нақлиёт дар тараққиёти босуботу устувори тамоми соҳаҳои иқтисодиёти Ҷумҳурии Соҳибистиклоли Тоҷикистон нақши бузург ва арзандаро мебозад.

Аз рӯи маълумотҳои омории агентии назди Президенти Ҷумҳурии Тоҷикистон кашондани молҳо дар ҷумҳурӣ ба воситаи тамоми намудҳои нақлиёт дар тӯли солҳои 2010-2016 чунин сурат гирифта буд:

**Ҷадвали 2. Кашондани борҳо аз рӯи намудҳои нақлиёт дар солҳои 2010-2019**

солҳо	Кашондани борҳо ҳамагӣ	аз он ҷумла					
		Бо нақлиёти автомобилӣ, ҳазор тонна	Бо фоиз	Бо нақлиёти роҳи оҳан, ҳазор тонна	бо фоиз	Бо нақлиёт и нақлиёт и ҳавой, ҳазор тонна	бо фоиз
Хазор тонна							

2010	59327,4	48879,6	82,3	10445,6	17,7	2,2	0,03
2011	61656,9	52397,3	85,0	9257,0	15,0	2,6	0,004
2012	68399,3	59991,8	87,7	8405,0	12,3	2,5	0,0
2013	72248,3	65510,7	90,6	6735,3	9,3	2,3	0,003
2014	74411,2	67600,9	90,9	6807,7	9,1	2,6	0,0
2015	74431,8	68304,1	91,8	6125,6	8,2	2,1	0,003
2016	84066,6	78610,5	93,6	5454,2	6,4	1,9	0,002
2017	84130,8	79482,5	94,4	4646,5	- 5,6	1,8	0,002
2018	89607,2	84257,6	94,0	5348,1	-5,9	1,5	- 0,001
2019	85394,6	79594,7	93,2	5798,9	6,7	1,1	-0,001
с 2019- бо фоиз ба с 2010	143,9%	162,8	10,9	55,5	-11	50,0	- 0,029

Ҳисоб карда шудааст: дар асоси Оморӣ солонаи Ҷумҳурии Тоҷикистон – 2010 ва 2019 с 334-335.

Чуноне, ки аз чадвали №2 маълум мегардад дар соли 2019 бо тамоми намудҳои воситаҳои нақлиёт дар Ҷумҳурии Тоҷикистон 85394,6 ҳазор тонна бор кашонида шудааст, ки нисбат ба соли 2010 43,9 фоиз баланд шудааст. Аз ҷумла, ба воситаи нақлиёти автомобилӣ 79594,7 тонна бор кашонида шудааст, ки дар муқоиса нисбат ба соли 2010 62,8 % зиёд шудааст. Чуноне, ки аён аст дар мамлакат боркашони асосан бо нақлиёти автомобилӣ сурат мегирад.

Дар давраи таҳлили вазни қиёсии боркашонии автомобилӣ дар ҳаҷми умумии боркашонӣ аз 82,3 то 93,2% зиёд шудааст, яъне дар ин давра ҳиссаи боркашонии автомобилӣ беш аз 10,9 фоиз афзудааст. Боркашони бо дигар намудҳои нақлиёт таназзул ёфтааст. Масалан бо воситаи нақлиёти роҳи оҳан соли 2019 5798,9 тонна борҳо кашонида шудаанд, ки дар муқоиса ба соли 2010 45,5 фоиз кам шудааст. Ба воситаи нақлиёти ҳавоӣ бошад 1,1 ҳазор тонна бор кашонида шудааст, ки дар муқоиса нисбат ба соли 2010 50%, кам шудааст.

Таҳлили кашонидани борҳо ба воситаи нақлиёт дар Ҷумҳурии Тоҷикистон нишон медиҳад, ки аз ҳама нақлиёти ғайриавтомобилӣ ва самарабахш барои кашонидани борҳо ба кишвари мо нақлиёти автомобилӣ мебошад.

Аз ин рӯ, мо ба мутасаддиёни ин соҳа тавсия медиҳем, ки барои кашонидани борҳои ба ин намуди нақлиёт мувофиқ ҳарчӣ бештар нақлиёти автомобилро омода намоянд ва дар ҳолати омодабош қарор диҳанд.

Дар рушди нақлиёти Тоҷикистон сохтмони роҳҳои нақлиётӣ нақши муҳим ва асосиро мебозад.

Таъмини пайдоиш ва рушди нақлиёти Тоҷикистонро ба якҷанд марҳилаҳо ҷудо кардан мумкин аст: якум, пайдоиш ва рушди системаи нақлиёти Тоҷикистон бо барқарор шудани Ҳокимияти Шӯравӣ дар Тоҷикистон дар солҳои 20-ум ва 30-юми асри 20 алоқаманд мебошанд, дуум, дар солҳои нимаи дууми асри 20 дар рушди минбаъдаи нақлиёт таҷдид ва такмилдиҳии техникаи роҳҳо бо баъзе сохтмонҳои нав афзалият доштанд, сеюм, дар солҳои истиқлолият ва соҳибхитории Тоҷикистон барои рушди нақлиёт чорабиниҳо оиди таҷдид, васеъкунӣ ва беҳдошти роҳҳо асосан дар натиҷаи сохтани роҳҳои нав ва ҷорӣ кардани воситаҳои такмилёфтаи нақлиёт гузаронида мешаванд.

Таъмини пайдоиш ва рушди нақлиёти Тоҷикистон дар шароитҳои ба худ хосе ба вучуд омадаанд, ки таъсири онҳо ба ҳолати ҳозира ва имкониятҳои рушди минбаъдаи нақлиёти кишвар бе таъсир намеронанд. Ин пеш аз ҳама, бо сабаби бо кӯҳҳои сарбаланд ихота будани сарзамини Тоҷикистон техникаи сохтмони нақлиётӣ дар бисёр минтақаҳои кишвар хеле бо душворӣ истифода карда мешавад.

Дар баробари ин роҳҳои системаи нақлиёт дар вақти ниҳоят кӯтоҳу ноилочи таърихӣ ба вучуд омаданд, ки дар натиҷа роҳҳои бисёри душворгузар пайдо шуданд. Дар натиҷаи таъсири ин омилҳо ва баъзе дигар омилҳои табиӣ-иқлимӣ ҳолати муносибатҳои иқтисодӣ-нақлиётӣ дар Тоҷикистон то солҳои 2000-ум чунин вазъиятро доштанд:

- нобаробар ҷойгиршавии роҳҳои нақлиётӣ дар сарзамини Тоҷикистон;
- номунтазамии (мавсимии) кори нақлиёт дар самтҳои ҷудоғонаи кишвар (маҳкам шудани баъзе ағбаҳо дар муддати 6-8 моҳ);
- мураккабии ҳаракати нақлиёт барои минтақаҳои зиёди Тоҷикистон (аз як намуди нақлиёт ба дигараш гузарондани борҳо, баъзан чандин карат);
- дар ҳолати ғайриқаноатбахш будани роҳҳои ҷудоғонаи автомобилӣ. Сарзамини ҳозираи Тоҷикистон то Ҳокимияти Шӯравӣ қариб нақлиёти механикиро намеронид.

Ҳатто аробакашии оддӣ дар баъзе ноҳияҳо ҷой надошт. Бинобар ин, масъалаҳои нақлиёту роҳҳо яке аз вазифаҳои муҳимтарини сохтмони хоҷагӣ ва маданӣ дар мамлакат ҳисоб мешуданд. Бо назардошти ин дар муддати кӯтоҳи таърихӣ Ҳокимияти Шӯравӣ Тоҷикистон аз кишвари классикии бераҳ ба мамлақати дорои қариб ҳамаи намудҳои нақлиёти пешрафтаи муосир табдил ёфт. Ҳанӯз дар солҳои 20-уми асри 20 роҳи автомобилӣ оддӣ Хоруғ – Ош, роҳи калони автомобилӣ Гузар – Душанбе, роҳҳои автомобилӣ хокии Душанбе – Термез, Душанбе – Қурғонтеппа, Душанбе – Янги Бозор, Душанбе – Варзоб ва Душанбе – Хучанд сохта шуданд. Ба ғайр аз сохтмони роҳҳои автомобилӣ яке аз вазифаи муҳими он давра сохтмони роҳи оҳани Душанбе – Термез буд.

Ин роҳ солҳои 1926- 1929 сохта, ба истифода дода шуд [3], ки бо ёрии ин роҳ ба ғайр аз роҳи оҳани қисмати шимолӣ мамлақат Тоҷикистон имконияти истифодаи баромади дуҷумро ба роҳи оҳани васеъбари Иттифоқи Шӯравӣ таъмин кард. Бисёр ноҳияҳо ва минтақаҳои мамлақат, махсусан ноҳияҳои кӯҳӣ, на танҳо роҳҳои автомобилӣ асфалтпӯш, ҳатто роҳҳои автомобилӣ хокии қаноатмандкунанда надоштанд. Дар он ҷойҳо пулҳо барои ҳаракати автомашинаҳо набуданд. Ба душвориҳои зиёди рушди сохтмони роҳҳо нигоҳ накарда, дар солҳои 20-ум ва 30-юми асри 20 сохтмони роҳҳо асосан дар сарзамини қисмати ҷанубӣ, марказии Тоҷикистон ва дар ноҳияҳои Бадахшон мегузаштанд. Дар натиҷа роҳҳои автомобилӣ Душанбе – Кӯлоб, Душанбе – Қурғонтеппа, Душанбе – Обигарм, роҳҳои автомобилӣ дар ноҳияҳои Бадахшон, водии Қаротегин, Кӯлоб, Қурғонтеппа пайдо шуданд. Гарчанде аксари онҳо ҳанӯз қисматҳои на чандон дурусти роҳоро доштанд ва аз рӯи шароитҳои оддитарини техникӣ сохта шуда буданд, вале ба ҳар ҳол соҳиби роҳ шуданд.

Дар ин солҳо сохтмони роҳҳои автомобилгарди хокӣ дар ноҳияҳои водии Зарафшон (Самарқанд – Панҷакент – Айнӣ, Айнӣ – Мастҷоҳ ва ғайраҳо) сар шуданд, аввалин автомашина дар роҳи Душанбе – Уротеппа ба ҳаракат даромад, ҳаракати автомашинаҳо то Хучанд, баъдан то Тошканд, Конибодом, Исфара кушода шуданд. Моҳи сентябри соли 1940 роҳи калони Помир - Душанбе – Хоруғ асосан ба истифода дода шуд [4]. Дар солҳои минбаъдаи нимаи дуҷуми асри 20 барои рушди нақлиёт асосан чорабиниҳои реконструктивӣ, васеъкунӣ ва беҳтаркунии роҳҳои нақлиётӣ дар

натичаи сохтани роҳҳои нави нақлиётӣ ва инчунин чорӣ кардани воситаҳои нақлиётӣ тақмилифта амалӣ карда мешуданд.

Бо ба истифода дода шудани роҳи оҳани Термез – Қурғонтеппа – Ёвон (264 км) охири соли 1979 дарозии роҳи оҳани васеъбар дар сарзамини Тоҷикистон ду баробар зиёд шуд. Дар солҳои аввали истиқлолият ва соҳибхитиёрии Тоҷикистон новобаста ба душвориҳои давраи гузариш дар солҳои 90- уми асри 20-ум роҳи автомобилгарди Кӯлоб – Қалъаихум ва роҳи оҳани Қурғонтеппа – Кӯлоб (охири соли 1999) сохта ба истифода дода шуданд. Дар натиҷаи ба истифода дода шудани роҳи оҳани Қурғонтеппа – Кӯлоб бисёр шахру ноҳияҳои қисми шимолӣ, марказӣ ва ҷанубии мамлакат байни ҳамдигар ба воситаи роҳи оҳан алоқаманд гаштанд ва бо ёрии вай муносибатҳои истеҳсоли-иктисодӣ карда метавонанд.

Бо ба истифода додани роҳи автомобилгарди Кӯлоб – Қалъаихум номунтазамии (мавсимии) кори нақлиёт дар байни Вилояти автономии Бадахшони кӯҳӣ ва дигар минтақаҳои Тоҷикистон аз байн рафт. Дар вақти ҳозира Тоҷикистони соҳибистиклол ва соҳибхитиёр метавонад бо дигар мамлакатҳо ва минтақаҳои олам, пеш аз ҳама, бо мамлакатҳои Осиёи Марказӣ, Ҳамкории ЕвроОсиё, Ҳамкории мамлакатҳои мустақил, Ҳамкории созмони Шанхай, Иттифоқи европой ва ғайраҳо ҳамкориҳои нақлиётӣ-иктисодӣ дошта бошад.

Бо тарзи нав – аз рӯи қонунҳои иқтисодиёти бозорӣ алоқаҳои Тоҷикистон бо дигар мамлакатҳо ва минтақаҳои наздику дури ҷаҳон васеъ мегарданд. Дар айни замон алоқаҳои нақлиётӣ-иктисодӣ дар дохили Тоҷикистон дар байни шахру ноҳияҳо ва минтақаҳои вай ҳаматарафа рушд меёбанд. Аз як тараф, дар байни минтақаҳои маъмурӣ – вилоятҳо, шахрҳо ва ноҳияҳо, аз тарафи дигар, дар байни минтақаҳои территориявӣ-иктисодии Тоҷикистон муносибатҳои нақлиётӣ-иктисодӣ хеле пеш рафта истодаанд.

Бо мақсади ба роҳ мондани муносибатҳои бозаргонӣ дар байни минтақаҳои дохили Тоҷикистон ва Тоҷикистон бо дигар мамлакатҳо ва минтақаҳои ҷаҳон оиди васеъ кардани роҳҳои системаи нақлиёти Тоҷикистон чорабиниҳо гузаронида мешаванд. Бо назардошти ин дар Паёми Президенти Ҷумҳурии Тоҷикистон Эмомалӣ Раҳмон ба Маҷлиси Олии Ҷумҳурии Тоҷикистон 16 апрели соли 2005 қайд шуда буд, ки дар соҳаи нақлиёт сохтмони объектҳои стратегии муҳим давом меёбанд [5].

Бо мақсади сохтан ва таҷдиди роҳҳои автомобилӣ дар сарзамини минтақаҳои кишвар, бавучудоварии алоқаҳои муътадили нақлиётӣ-иктисодӣ дар байни онҳо ва барои баромадан ба дигар мамлақату минтақаҳои ҷаҳон Ҳукумати Тоҷикистон бо ҷалби институтҳои молиявии байналмилалӣ ёздаҳ лоиҳаҳоро дар ҳаҷми 354 миллион сомонӣ амалӣ намуд.

Дар соли 2005 таҷдиди роҳи автомобилии Душанбе - Қурғонтеппа – Кӯлоб, сохтмони навбати аввали роҳи автомобилии Шағон-Зиғар, Шкев-Зиғар ба охир расиданд [6]. Ба охир расидан ва ба истифода дода шудани роҳҳои номбурда имконият доданд, ки байни шахру ноҳияҳои Вилояти автономии Бадахшони кӯҳӣ ва дигар минтақаҳои Тоҷикистон роҳи магистрاليи автомобилии доимо амалкунанда кушода шавад.

Дар шароити дохил шудани Тоҷикистони соҳибистиклол ва соҳибхитиёр ба бозор ва иқтисодиёти ҷаҳонӣ таъмин намудани алоқаҳои шабонарӯзии нақлиётӣ дар байни ҳамаи минтақаҳои мамлакат ва шоҳроҳҳои коммуникатсионии байналмилалӣ аҳамияти қалон дорад. Бинобар ин дар вақти ҳозира таҷдиди интенсивонии роҳҳои оҳан ва автомобилии кӯҳнаи мамлакат ва сохтмони нави онҳо рафта истодаанд. Нақбҳои Истиклол (Анзоб), ШарШар, Шаҳристон, Хатлон (Чормағзак) сохта ва ба

истифода дода шуданд. Дар натиҷаи истифодабарии ин нақбҳо байни аксар шахру ноҳияҳо ва минтақаҳои Тоҷикистон хусусияти номунтазамии (мавсимии) кори нақлиёти автомобилӣ дар самтҳои чудагонаи кишвар (маҳкам шудани баъзе ағбаҳо дар муддати 6-8 моҳ) аз байн рафт, яъне онҳо аз бунбасти нақлиётӣ баромаданд.

Роҳи автомобилгарди Душанбе – Хучанд – Чанак роҳи муҳимтарин барои таъмини алоқаҳои ноҳияҳои минтақаи шимолии Тоҷикистон бо ноҳияҳои минтақаҳои марказӣ, ҷанубӣ ва шарқии мамлакат мебошад. Инчунин, вай ҳамчун роҳрави автомобилҳои транзитии байналмилалӣ барои баромадан ба беруни мамлакат ба воситаи сарзамини Узбекистон нақши муҳим мебошад. Барои ҳамин аз ҳисоби ҷалби инвеститсияҳои хориҷӣ ин роҳи автомобилгард аз нав карда шуд.

Бо ҷалби инвеститсияи хориҷӣ дар ҳаҷми 72 миллион сомонӣ [7] шохроҳи автомобилҳои байналмилалии Душанбе – Нуробод – Рашт - Қирғатол - Саритош – Ош таҷдид карда шуд. Ин роҳ ҳамчун роҳрави автомобилҳои транзитии байналмилалӣ алоқаҳои нақлиётӣ-иқтисодии минтақаҳои Тоҷикистонро бо Қирғизистон, инчунин ба воситаи сарзамини вай бо дигар мамлакатҳои ҷаҳон, аз ҷумла бо мамлакатҳои Осиёи Марказӣ ва Федератсияи Россия таъмин мекунад.

Дар Тоҷикистон дар охири соли 2005 шохроҳи автомобилҳои байналмилалии Душанбе – Кӯлоб – Хоруғ – Кулма – Қарақорум ба истифода дода шуд. Бояд қайд кард, ки дар солҳои мустақилияти Тоҷикистон сохтмони ин роҳ яке аз дастовардҳои азими таърихии мамлакат мебошад. Бо ёрии вай байни ноҳияҳои Вилояти автономии Бадахшони кӯҳӣ ва дигар минтақаҳои Тоҷикистон алоқаҳои нақлиётӣ-иқтисодии шабонарӯзӣ таъмин карда мешаванд.

Ба ғайр аз ин ба истифода додани ин роҳ – ҳамчун роҳрави автомобилҳои транзитии байналмилалӣ имконият медиҳад, ки ҳамаи минтақаҳои Тоҷикистон ва дигар мамлакатҳои манфиатдори ҷаҳон ба мамлакатҳои хориҷа бароянд, аз ҷумла, ба Хитой, Покистон, Ҳиндустон ва дигар мамлакатҳои минтақаи ҷанубу шарқи ҷаҳон. Дар шароити ҳозираи иқтисодиёти кушоди Тоҷикистон барои рушди минбаъдаи вай васеъ намудани роҳҳои баромад ба минтақаҳои ҷануби ҷаҳон аҳамияти калон дорад. Баромадан ба мамлакатҳои Шарқи Наздик ва Миёна, мамлакатҳои Араб ва дигарон, ба бандарҳои азими баҳрӣ ва бо ҳамин барои баромадан ба дигар минтақаҳои кураи Замин имкон ёфтани аҳамияти махсус дорад. Ба ҳамин муносибат корҳои лоиҳавӣ-сохтмонӣ оиди сохтани пулҳо байни Тоҷикистон ва Афғонистон дар дарёи Панҷ гузаронида шуданд ва сохтмони онҳо дар Панҷи Поён, Фархор, Шӯробод (Шамсиддини Шохин), Хоруғ, Ишкошим ба охир расиданд [8]. Бо кушода шудани ин роҳҳо барои минтақаҳои Тоҷикистон роҳравҳои автомобилҳои транзитии байналмилалӣ сохта шуданд ва имконияти истифодаи онҳо барои баромадан ба воситаи сарзамини Афғонистон ба бозорҳои нав ва бандарҳои баҳрии ҷаҳон таъмин карда шуданд.

Дар шароити мустақилият ва соҳибхитиёрии Тоҷикистон бо туфайли сохтмони роҳҳои нав ва азнавсозии бисёр роҳҳои мавҷуда номунтазамии (мавсимии) кори нақлиёт дар самтҳои чудагонаи кишвар (маҳкам шудани баъзе ағбаҳо дар муддати 6-8 моҳ) аз байн рафт. Дар натиҷа аз бунбасти нақлиётӣ баромадани Тоҷикистон дар дохили мамлакат ва ба воситаи сохтани роҳравҳои автомобилҳои транзитии байналмилалӣ: дар шимол – ба воситаи сарзамини Қирғизистон, дар ғарб - ба воситаи сарзамини Узбекистон, дар ҷануб - ба воситаи сарзамини Афғонистон ва дар шарқ - ба воситаи сарзамини Хитой таъмин карда шуд.

Роҳравҳои нақлиёти Тоҷикистон алоқаҳои мунтазами байни шахру ноҳияҳо ва минтақаҳои мамлакатро таъмин карданд ва барои баромадани вай ба беруни кишвар шароитҳои зарурӣ фароҳам оварданд. Мувофиқи талаботҳои ҳозира барои гузариш ба



иктисодиёти индустриалӣаграрӣ бо мақсади дастрас кардани борҳо ва одамон ба чараёнҳои истеҳсоли ва хизматрасонӣ ва кашондани молҳои тайёр ба истеъмолкунандагон такмил додани фаъолияти роҳравҳо заруранд. Барои рушди минбаъдаи ин роҳравҳо такмил додани инфрасохтори онҳо, пеш аз ҳама, сохтани марказҳои нақлиётӣ-логистикӣ муҳим мебошад.

Терминалҳо бо таҷхизотҳо барои боркунӣ ва борфарорӣ таъмин мегарданд. Инчунин, майдонҳои контейнерӣ сохта мешаванд, ки дар онҳо ба нақлиёти дигар гузаронидан ва ба тартиб пур кардани борҳо иҷро карда мешаванд. Компанияҳои экспедиторӣ рушд мекунад, ки операторони кашониданҳои мултимодали ва интермодали мебошанд. Барои коркарди логистикӣ борҳо дар марказҳои логистикӣ базаҳои истеҳсоли-техникии муосир сохта мешаванд. Дар баробари инҳо рушди муносибатҳои бозаргонӣ дар минтақаҳо ва соҳаҳои иқтисодиёти Тоҷикистон таъмини ҳамаҷониба васеъ кардани нақлиёти роҳи оҳани мамлакат ва баромадани вайро аз ҳолати бунбастагӣ талаб мекунад. Ҳозир Тоҷикистон танҳо як роҳи баромади нақлиёти роҳи оҳанро ба воситаи сарзамини Узбекистон ба мамлакатҳо ва минтақаҳои хориҷӣ дорад. Ҳатто дар дохили мамлакат на ҳамаи минтақаҳо байни ҳамдигар алоқаҳои роҳи оҳанро доранд.

Бинобар ин, оиди ҷалб кардани инвеститсияҳои хориҷӣ барои лоиҳаҳои ва сохтмони роҳи оҳани Душанбе - Қурғонтеппа – Панҷ бо алоқамандкунӣ то Қундуз (Афғонистон) чораҳо дида мешаванд [9]. Сохтан ва ба истифода додани роҳи оҳани Ваҳдат – Ёвон роҳҳои оҳани Турсунзода – Душанбе - Ваҳдат, Шаҳритус – Қурғонтеппа - Ёвон ва Қурғонтеппа – Кӯлобро бо ҳам мепайвандад. Барои беҳбудии алоқаи байни минтақаҳои қисми марказӣ ва ҷанубии мамлакат ва баромадани онҳо ба роҳи оҳани нави Душанбе - Қурғонтеппа – Панҷ лоиҳаи инвеститсионӣ оиди таҷдиди роҳи автомобилгарди Қурғонтеппа – Панҷи Поён қор карда шуд. Ин лоиҳа бо ҷалби сармояи хориҷӣ амалӣ гардид [10].

Амалӣ гардидани бисёр чорабиниҳои зикршуда ва ба истифода дода шудани роҳҳои автомобилгарди Душанбе - Турсунзода, Айнӣ – Панҷакент, Восеъ - Ховалинг ва як қатори дигар лоиҳаҳо имконият доданд, ки дар солҳои истиқлолият ва соҳибхитиёрии Тоҷикистон роҳравҳои нақлиётӣ фаъолият намоянд ва сарзамини ба се қисмат ҷудо будаи вай байни ҳам пайваст шаванд. Дар солҳои соҳибистиклолият ва соҳибхитиёрии Тоҷикистон барои рушдҳои соҳаҳои нақлиёти ҳавоӣ қорҳои зиёде карда шуданд. Фурудгоҳҳои шаҳрҳои Душанбе, Хучанд, Кӯлоб ва Қурғонтеппа ба фурудгоҳҳои байналмилалӣ табдил ёфтанд. Оиди рушд додани фаъолияти нақлиёти ҳавоӣ дар дигар шаҳрҳои ноҳияҳои мамлакат ва баромадани онҳо ба хати байналмилалӣ қорҳои муайян карда мешаванд. Рушди ҳамаи намудҳои нақлиёт ҳамеша таҳти назари Ҳукумати Ҷумҳурии Тоҷикистон мебошад. Ҷудо кардани маблағ барои таъмир ва нигоҳдории роҳҳои ҳамаи намудҳои нақлиёти истифодаи умумӣ меафзояд. Дар солҳои мустақилият ва соҳибхитиёрии Тоҷикистон 38 лоиҳаҳои инвеститсионӣ барои сохтмони нақлиётӣ амалӣ карда шуданд. Ин имконият дод, ки дар солҳои охир зиёда аз 2000 км роҳҳои автомобилгард, 175 км роҳи оҳан, 31,2 км нақбҳо ва галереяҳои нигоҳдорандаи тармаҳо, зиёда аз 240 пулҳои хурду миёнаи дарозашон 8,2 км таҷдид, сохта ва ба истифода дода шуданд [11].

Рушди минбаъдаи муносибатҳои бозаргонӣ дар минтақаҳо ва соҳаҳои иҷтимоӣ иқтисодии Тоҷикистон ҳамаҷониба васеъ намудани роҳҳои фаъолияти ҳамаи намудҳои нақлиёт ва такмили қори боркашонӣ ва мусофиркашонии онҳоро мувофиқан ба талаботҳои рушди иқтисодиёти индустриалӣ ва инноватсионӣ талаб мекунад [12]. Бо назардошти ин барои такмил додани фаъолияти роҳравҳои нақлиётӣ мамлакат дар

соҳаи нақлиёти роҳи оҳан сохтмони объектҳои нави роҳи оҳан дар Тоҷикистон бо имкониятҳои баромадан ба хорича, ба монанди Душанбе – Чиргатол – Саритош (Қирғизистон), Хучанд – Адрасмон – Истиклол (Табошар), Панҷакент – Самарканд, дар доираи ҳамкорӣ оиди тараққиёти муносибатҳои сетарафа байни Эрон, Афғонистон ва Тоҷикистон зарурати тезондани сохтмони роҳи оҳани Чалолитдини Балхӣ – Панҷи Поён – Қундуз – Мазори Шариф – Ҳирот – Машҳад, дар доираи ҳамкорӣ оиди тараққиёти муносибатҳои сетарафа байни Афғонистон, Тоҷикистон ва Туркманистон сохтмони роҳи оҳан байни Душанбе ва Ашқобод ба воситаи сарзамини Афғонистон корҳо рафта истодаанд.

Барои таъмини алоқаҳои шабонарӯзии автомобилӣ байни шаҳру ноҳияҳои Тоҷикистон бо баромадан ба хорича оиди сохтмон ва таҷдиди роҳҳои автомобилӣ Хучанд – Исфара – сарҳади Ҷумҳурии Қирғизистон, Исфара – сарҳади Ҷумҳурии Узбекистон, Қурғонтеппа - Дӯстӣ, дар доираи ҳамкорӣ оиди тараққиёти муносибатҳои сетарафа байни мамлакатҳои форсизабон - Эрон, Афғонистон ва Тоҷикистон зарурати тезондани корҳо барои сохтмони роҳи автомобилӣ Панҷи Поён – Қундуз – Пули Хумрӣ – Мазори Шариф – Шибирғон – Маймана – Ҳирот – Машҳад чораҳои зарурӣ дида мешаванд. Дар соҳаи нақлиёти ҳавоӣ оиди пешрафти минбаъдаи инфрасохтори соҳа ва рушд додани авиатсияи хурд барои кашондани мусофирон байни шаҳру ноҳияҳои мамлакат чорабинӣҳои даркорӣ дида шуда истодаанд.

Дар марҳилаи ҳозира Тоҷикистон аз бунбасти нақлиёти автомобилӣ баромадааст. Байни шаҳру ноҳияҳо ва минтақаҳои мамлакат роҳҳои автомобилӣ кушодаанд, ҳаракати мавсимии нақлиёти автомобилӣ бо сабаби баста шудани роҳҳо ҷой надоранд. Дар айни замон аксари ноҳияҳо ва минтақаҳо ба ғайр аз соҳаҳои кишоварзӣ дигар соҳаҳоро, махсусан саноатро рушд надодаанд. Бинобар ин, дар байни бисёр шаҳру ноҳияҳо ва минтақаҳои мамлакат боркашонӣ хусусияти яктарафа дорад, яъне бор бурда дар гашта омадан автомашинаҳо ҳолӣ бармегарданд.

Аз ин ҷо коэффитсиенти бе бор рафтани автомашинаҳо барои бисёр шаҳру ноҳияҳо ва минтақаҳои кишвар хеле баланд аст. Ҳозир шаҳру ноҳияҳо ва минтақаҳои кишвар на танҳо бо ҳам пайвастанд, балки аксари онҳо бо роҳҳои автомобилӣ сатҳи баланд алоқаманданд ва имконияти рушд додани соҳаҳои истеҳсоли ва хизматрасониро дар асоси индустрияи муосир доранд.

Дар онҳо на танҳо барои овардани ашёю маводҳои истеҳсоли хизматрасонӣ, балки барои баровардани маҳсулоту хизматрасониҳои тайёри худӣ ба бозорҳои фурӯш имкониятҳо бо хеле хубӣ ҷой доранд. Бо назардошти ин кормандони нақлиёти кишвар фаъолияти кории худро мувофиқан ба талаботҳои иқтисодии индустриалӣ-аграрӣ ба роҳ мемонанд. Бинобар ин, дар сиёсати нақлиёти Тоҷикистон дар марҳилаи гузариш ба иқтисодии индустриалӣ-аграрӣ ҳалли масъалаҳои зерин бояд ҷои муайяни худро ёбанд.

Якум рушди ҳамаи намудҳои нақлиёт бояд мувофиқи талаботҳои муосир ба роҳ монда шавад, то ки истеъмолкунандагони боркашонӣ ва мусофирбарӣ интиҳоби васеи худро дошта бошанд. Дар шароити кӯҳсори Тоҷикистон нақлиёти автомобилӣ нақши васеъ паҳнгарштаи худро нигоҳ медорад, чунки дар бисёр қисматҳои кишвар сохтмони роҳи оҳан мушқил аст ва ҳамаи шаҳру ноҳияҳои мамлакат байни ҳамдигар алоқаҳои автомобилӣ доранд.

Аз тарафи дигар, нақлиёти автомобилӣ хусусияти дастраскунии бор ва одамонро аз дар то дарро дорад, ки ин барои бисёр истеъмолкунандагон мувофиқи мақсад аст. Махсусан дар шароити ҳозираи рушдҳои соҳаҳои соҳибкории хурду миёнаи саноатӣ, ки бештар ба қоньгардонии талаботи инфиродӣ ва ғуруҳии истеъмолкунандагон

нигаронда шудаанд, истифодаи нақлиёти автомобилӣ ҳам аз рӯи суръати дастраскунӣ, ҳам аз рӯи самти на чандон дури табинои ва ҳам аз рӯи ҳаҷми кашонидан бисёр мувофиқи мақсад барои мизочон аст.

Нақлиёти роҳи оҳан барои кашондани масофаи дур ва борҳои ҳаҷман калон самаранок аст. Бинобар ин, васеъ шудани истифодаи роҳи оҳан дар байни минтақаҳо ва баромадан ба беруни мамлакат, кашондани борҳои ҳаҷман калони истеҳсолкардаи корхонаҳои саноатӣ, кишоварзӣ, сохтмонӣ ва дигарҳоро, ки муҳлати тезро талаб намекунанд, вайроннашавандаанд ва ба бозорҳои калон нигаронда шудаанд, мувофиқи мақсад аст.

Дуҷум нақши роҳҳои автомобилӣ дар рушди иқтисодиёту иҷтимоиёти ҳозира ва гузариш ба иқтисодиёти индустриалӣ-аграрӣ хеле баланд аст. Роҳҳо асосан барои ҳаракати автомашинаҳои борбардориашон то 15-20 тонна сохта шудаанд. Вале аллакай аз ҳозир бисёр автомашинаҳои борбардориашон то 60 тонна ва бо пайвасти карданҳо аз ин зиёд – то 120 тонна ҳаракат мекунанд. Минбаъда бо гузариш ба иқтисодиёти индустриалӣ-аграрӣ ҳаҷми боркашонӣҳои маҳсулотҳои саноатӣ ва кишоварзӣ зиёд мегарданд. Бо ин сабаб аксари роҳҳо хеле пеш аз муҳлати пешбини шуда аз кор мебароянд.

Бинобар ин бо сабаби зиёд шудани талабот ба роҳҳои автомобилӣ дар натиҷаи афзоиши ҳаҷми истеҳсолот ва истеъмолот баланд гаштани боркунии автомашинаҳо зарур аст, ки сиёсати сохтани роҳҳои автомобилро дигар намоем.

Бо назардошти ин гузарондани тадқиқотҳои илмии академӣ-фундаменталӣ ва соҳавӣ лозим меояд, то ки сохтори масолаҳои роҳсозӣ тағйир дода шавад ва роҳҳои сохташуда ба ҳаракати автомашинаҳои борбардориашон калон, ба баланд шудани хуноқӣ ва гармии обу ҳаво тоб оварда тавонанд.

Сеюм. Ҳаракати аксари намудҳои нақлиёт аз ҳисоби сӯзишвории аз беруна овардашуда ташкил карда мешавад. Ин албатта, вобастагии фаъолияти қори кашондани намудҳои нақлиёти Тоҷикистонро аз таъминкунандагони хориҷии сӯзишворӣ ба миён меорад.

Дар натиҷаи ба вучуд омадани душвориҳо аз кам шудани ҳаҷм, саривақт нарасидан, тағйир ёфтани нарх ва бисёр иллатҳои дигари таъминкунии берунӣ самаранокии қори боркашонӣ ва мусофирбарии намудҳои нақлиёт паст мегардад.

Бинобар ин, вақти он расидааст, ки дар сиёсати нақлиётӣ чорабиниҳо оиди роҳҳои ҳарчи бештар таъминкунии нақлиёти ватанӣ бо сӯзишвории худӣ муайян карда шавад. Дар ин ҳолат оиди истифода карда тавонистани энергияи электрикии обӣ, энергияи офтоб, энергияи шамол, энергияи электрикии оловӣ ва дигар манбаҳои дастраси энергияи истеҳсоли худӣ барои таъмин кардани ҳаракати қори намудҳои нақлиёт қорҳои дарқорӣ бурдан лозим меояд.

Васеъ кардани истифодаи троллейбус, трамвай, электромобил, электрикони хатҳои серҳаракати роҳи оҳан ва ба монанди инҳо чорабиниҳо мувофиқи мақсад мебошанд.

Чорум. Қайҳо вақти он расидааст, ки дар бораи ташкил кардан ва рушд додани саноати мошинсозии нақлиётӣ ватанӣ қорҳо барем. Оиди ин масъала мутахасси сон дорем, талабот ҳаст.

Фақат кушишҳои худиро зиёд карда, бо ҷалби олимони худӣ, мутахассисони худӣ ва ба вучуд овардани шароитҳои зарурии қорӣ масъалаи сохтани мошинҳои нақлиётӣ ватаниро ҳал кардан мумкин аст. Вобаста ба шароити кӯҳсор, гарму хуноқии муҳити кишварамон, инчунин, камчини сӯзишвории ватанӣ мувофиқан автомашинаҳо, вагонҳо, локомотиви роҳи оҳан ва дигар намудҳои нақлиёту

инфрасохтори нақлиётро сохта, истехсолоти тичоратии онҳоро ба роҳ мондан мумкин аст.

Панҷум. Барои такмил додани чараёни боркашонӣ ва мусофирбарӣ дар баробари самаранок истифода бурда тавонистани намудҳои нақлиёти ҳозир ҷойдошта намудҳои нави нақлиётро ҷорӣ карда истифода бурдан бисёр муҳим аст.

Аз намудҳои нави нақлиёт рушд додани намудҳои махсуси нақлиёт - хати роҳҳои таноби ҳавоӣ ва монорелсҳо барои тезондани рушди корхонаҳои саноатӣ дар шароити ноҳияҳои кӯҳӣ, махсусан саноати канданиҳои маъданҳои кӯҳӣ хеле муҳим аст. Бо истифодаи онҳо саривақт дастрас кардани маводу ашёҳо ва маҳсулотҳои тайёр ба истеъмолкунандагон таъмин карда мешаванд.

Инчунин ин намудҳои нақлиётҳои махсус барои рушд додани туризм дар ноҳияҳои кӯҳӣ аҳамияти хоси худро доранд, яъне васеъ истифода шуда метавонанд. Истифодаи нақлиёти кубурӣ на танҳо барои кашондани сӯзишворӣ, балки кашондани об бисёр аҳамият дорад.

Рушди ин намуди нақлиёт на танҳо барои кашондан дар дохили кишвар, инчунин, барои алоқаҳои беруна аҳамияти калон дорад. Бинобар ин, истифодаи самаранок нақлиёти кубурӣ бо назардошти масъалаҳои азхудкунии конҳои сӯзишворӣ энергетикӣ дар минтақаҳои мамлакат ва манбаҳои бойи об дар кишвар мувофиқи мақсад аст.

Бо ёрии истифодаи нақлиёти кубурӣ шахру ноҳияҳои кишвар бо оби ошомиданӣ ва оби техникӣ таъмин мегарданд ва имконияти содироти об васеъ шуда метавонад.

Шашум. Ҷорабиниҳои асосӣ дар соҳаи нақлиёти ҳавоӣ минбаъда рушд додани инфрасохтори нақлиёти ҳавоӣ – реконструксия ва васеъкунии фурудгоҳҳои мавҷуда, дароз кардан ва мустаҳкам кардани хатҳои парвозкунӣ ва фурудой, иваз кардани парки вертолёту самолёт ба воситаҳои нави ҷавобгӯи муосир, мустаҳкам кардани базаи моддӣ-техникӣ соҳа мебошанд. Ҳозир нақлиёти ҳавоӣ асосан барои кашондани одамон истифода мешавад. Вале бо гузаштани Тоҷикистон ба иқтисодиёти индустриалӣ-аграрӣ табиати муносибатҳои соҳибкорӣ дар ҳамаи соҳаҳо тағйир меёбад.

Рақобати бозорӣ авҷ мегирад ва ба соҳибкорон тезондани гардиши чараёни истехсолӣ ва хизматрасонӣ махсусан муҳим мегардад. Бинобар ин ба соҳибкорон ва бисёр дигар истеъмолкунандагон бо мақсади дастрас кардани борҳои таъҷилӣ, тезвайроншаванда ва гузаронидани гуфтушунидҳои корӣ истифода кардани нақлиёти ҳавоӣ барои онҳо мувофиқи мақсад мешавад, чунки хароҷотҳои иловагии истеъмолкунандагон барои истифодаи нақлиёти ҳавоӣ аз ҳисоби тезондани гардиши кори истехсолӣ ва хизматрасонӣ чандин қарата пӯшонидани шуда, боз ба онҳо ғайрибарзиёд меоранд. Барои таъмини амнияти парвозҳо ва беҳтар кардани хизматрасонӣ ба мизочони нақлиёти ҳавоӣ дар соҳа такмил додани технологияҳои иттилоотӣ алоқа мавқеи муҳимро мебозад. Мизочон бо ёрии технологияҳои иттилоотӣ алоқа дар соҳаи нақлиёти ҳавоӣ истифодаи хизматрасонии боркашонӣ ва мусофирбариро дар нақлиёти ҳавоӣ аниқ ба нақша гирифта амалӣ карда метавонанд. Дар шароити кӯҳсори Тоҷикистон рушди авиатсияи хурд бениҳоят муҳим аст. Вай имконият медиҳад, ки кашондани одамон дар байни шахру ноҳияҳои мамлакат таъмин карда шавад. Инчунин дар шароити рушди иқтисодиёти индустриалӣ-аграрӣ соҳибкорон эҳтиёҷоти сафари таъҷилии корӣ барои гузаронидани гуфтушунидҳо ва дигар корбарӣҳо, дастрас кардани баъзе намудҳои маҳсулоту хизматрасониҳо барои намоишгоҳҳо, барои истеъмолкунандагони ҷудоғона ва қонегардонии дигар талаботҳо пайдо мекунанд. Дар ҷунин ҳолатҳо ва баъзе дигар талаботҳои истеъмолкунандагон авиатсияи хурд метавонад васеъ истифода карда шавад. Ҳафтум. Таҷрибаи мамлакатҳои пешрафта

нишон медихад, ки дар рушди иқтисодиёти индустриалии инноватсионии онҳо омили муҳимтарин – омили инсонӣ мебошад. Барои татбиқи самараноки сиёсати нақлиётӣ дар шароити гузариши Тоҷикистон ба иқтисодиёти индустриалӣ-аграрӣ бояд диққати аввалиндарача ба омили инсонӣ дар соҳа дода шавад. Бинобар ин, мувофиқан ба талаботи муосир тайёр кардани мутахассисони арзанда барои таъмин кардани хизматрасонии сазовор дар фаъолияти боркашонӣ ва мусофирбарӣ, амалиётҳои гуногуни соҳаҳои инфрасохтори нақлиёт шартҳои муҳими таъмин кардани рушди самараноки нақлиёт мебошад. Ҳамин тариқ, дар сиёсати нақлиёти Тоҷикистон дар марҳилаи гузариш ба иқтисодиёти индустриалӣ-аграрӣ таъиноти фаъолияти кории нақлиёт - моли даркориро дар вақти даркорӣ ба ҷои даркорӣ бо ҳароҷоти камтарин кашондан, яъне дастрас кардан боз ҳам муҳим мегардад. Дар баробари ин, дар марҳилаи иқтисодиёти индустриалӣ-аграрӣ талабот ба маҳсулотҳои рақобатпазирии баланд доштаи корхонаҳои индустриалӣ ва аграрӣ ҳам дар бозори дохилӣ ва ҳам дар бозори беруна меафзояд. Бинобар ин, дар ҳалли ин масъалаи асосии бозорӣ ҳаракати намудҳои гуногуни нақлиёт бо ҳайати кормандони тахассуси баланди уҳдабароёнаи коридорҳои оиди мувофиқи талаботи истеъмолкунандагон дастраскунии молҳои нақши муҳим мебошад.

#### Адабиёт

1. Рауфи А. Транспорт в системе рыночной экономики. – Душанбе: «Ирфон», 20002. – С 10-11.
2. Ҳисоби мо аз рӯи: Тоҷикистон: 20-соли истиқлолият: маҷмӯи оморӣ. 2011. – Душанбе: АО назди Президенти ҶТ, 2011. – С. 542-543, 546-547; Омори солонаи Ҷумҳурии Тоҷикистон. 2015. - Душанбе: АО назди Президенти ҶТ, 2015. – С. 307, 308; Вазъи иҷтимоӣю иқтисодии Ҷумҳурии Тоҷикистон. 2017. - Душанбе: АО назди Президенти ҶТ, 2018. – С. 42, 44.
3. Бронштейн Я.Т., Заманов А.Н. Транспорт Таджикистана и его развитие в девятой пятилетке. - Душанбе: Изд-во общества «Знание», 1972. - С. 10, 11.
4. Рауфи А. Транспорт в системе рыночной экономики. – С. 29, 30.
5. Раҳмон Э. Паёми Президенти Ҷумҳурии Тоҷикистон ба Маҷлиси Олии Ҷумҳурии Тоҷикистон 16 апрели соли 2005. // Ҷумҳурият. – 2005. – 17 апр.
6. Маводҳои Вазорати нақлиёти Тоҷикистон. 7. Ҳамон ҷо.
8. Ҳамон ҷо.
9. Раҳмон Э. Паёми Президенти Ҷумҳурии Тоҷикистон ба Маҷлиси Олии Ҷумҳурии Тоҷикистон 16 апрели соли 2005. // Ҷумҳурият. – 2005. – 17 апр.
10. Маводҳои Вазорати нақлиёти Тоҷикистон.
11. Ҳамон ҷо.
12. Рауфи А. Транспорт независимого Таджикистана. // Экономика Таджикистана. – 2016. - № 2-3. – С. 93.

### СОСТОЯНИЕ КОНТЕЙНЕРНЫХ ПЕРЕВОЗОК В ТАДЖИКИСТАНЕ НА ЭТАПЕ ПЕРЕХОДА К МОДЕЛИ ПРОМЫШЛЕННО-АГРАРНОГО РАЗВИТИЯ ЭКОНОМИКИ

**ТОДЖЕВ МАНУЧЕХР НАДЖМИДДИНОВИЧ,**

соискатель Института экономики и демографии

Национальной академии наук Таджикистана,

734025, Республика Таджикистан, г. Душанбе, проспект Рудаки, 33,

Тел. : (+992) 918-49-72-39. E-mail: [tojev-1985@mail.ru](mailto:tojev-1985@mail.ru)



*На этапе перехода к модели индустриально-аграрного развития экономики роль грузовых средств является значительной. Другими словами, роль грузового транспорта в развитии производительных сил чрезвычайно важна. Так как он оказывает непосредственное влияние на конечные результаты труда во всех отраслях экономики. Специального исследования важности и статуса использования контейнеров в Таджикистане не проводилось. Поэтому автор в данной статье представляет на рассмотрение этот вопрос. Как указывается в статье, при обмене вещами между человеком и природой создаются новые потребительские ценности, которые в своей истинной форме отличаются от условий ее производства и функционируют как сфера материального производства. Это относится к транспорту как к самостоятельной отрасли производства, продукция которого, хотя и не является новым продуктом питания, является результатом перевозки и смены местоположения.*

*В статье делается вывод о том, что на этапе индустриально-аграрной экономики растет спрос на высококонкурентную продукцию промышленных и аграрных предприятий как на внутреннем, так и на внешнем рынках. Поэтому в решении этого ключевого рыночного вопроса важную роль играет передвижение различных видов транспорта с высококвалифицированным и самодостаточным персоналом для удовлетворения потребностей потребителей.*

**Ключевые слова:** транспорт, контейнеры, экономика, Таджикистан, промышленный, аграрный, конкурентоспособность, экономическое развитие, рынок.

## THE STATE OF CONTAINER CARRIAGE IN TAJIKISTAN AT THE STAGE OF TRANSITION TO THE MODEL OF INDUSTRIAL AND AGRARIAN DEVELOPMENT OF ECONOMY

TOJEV MANUCHEHR NAJMIDDINOVICH,  
applicant of the Institute of Economics and Demography,  
National Academy of Sciences of Tajikistan,  
734025, Republic of Tajikistan, Dushanbe, 33, Rudaki Ave.,  
Phone: (+992) 918-49-72-39. E-mail: [tojev-1985@mail.ru](mailto:tojev-1985@mail.ru)

*At the stage of transition to the model of industrial and agrarian development of the economy, the role of cargo means is significant. In other words, the role of cargo transport is extremely important in the development of the productive forces. Because it has a direct impact on the final results of work in all sectors of the economy. There is no specific research on the importance and status of container use in Tajikistan.*

*Therefore, the author discusses this issue in the article. As the article points out, when there is an exchange of things between man and nature, new consumer values are created, which, in their true form, differ from the conditions of its production and functioning as a sphere of material production. This applies to transport as an independent sector of production, the products of which, although not new foodstuffs, are the result of transportation and change of location.*

*The article concludes that at the stage of industrial-agrarian economy the demand for highly competitive products of industrial and agrarian enterprises is growing both in the domestic and foreign markets. Therefore, in addressing this key market issue an important role plays the movement of different types of vehicles with a highly qualified and self-sufficient staff to meet the needs of consumers.*

**Key words:** transport, containers, economy, Tajikistan, industrial, agrarian, competitiveness, economic development, market.

**ИЛМҶОИ ҲУҚУҚШИНОСӢ - ЮРИДИЧЕСКИЕ НАУКИ**

УДК: 368

**НЕКОТОРЫЕ ПРОБЛЕМЫ СТРАХОВАНИЯ И РЕГУЛИРОВАНИЯ  
ГРАЖДАНСКО - ПРАВОВОЙ ОТВЕТСТВЕННОСТИ ВЛАДЕЛЬЦЕВ  
ТРАНСПОРТНЫХ СРЕДСТВ В ТАДЖИКИСТАНЕ**

**РАУПОВА МАНЗУРА ТУРСУНОВНА,**

доктор юридический наук,

профессор кафедры права и сравнительного права

Академии государственного управления при

Президенте Республики Таджикистан.

734025, Таджикистан, город Душанбе, ул. Саида Носира, 33.

Тел.: (+992) 919-49-60-64

*В статье автор исследует аспекты закона Республики Таджикистан «О страховании», регулирующего отношения по страхованию между страховыми организациями и гражданами, предприятиями, учреждениями, организациями, страховыми организациями между собой, а также устанавливающего основные принципы государственного надзора за страховой деятельностью.*

*Автор статьи определил, что отношения по страхованию регулируются также и другими законодательными и нормативными актами РТ, принимаемыми на основе вышеуказанного закона.*

**Ключевые слова:** источник повышенной опасности, возмещение морального вреда, нарушение нормы, ответственность за причинение вреда, правонарушение, материальный объект.

Закон Республики Таджикистан «О страховании» регулирует отношения по страхованию между страховыми организациями и гражданами, предприятиями, учреждениями, организациями, страховыми организациями между собой, а также устанавливает основные принципы государственного надзора за страховой деятельностью. [1] Отношения по страхованию регулируются также и другими законодательными и нормативными актами РТ, принимаемыми на основе вышеуказанного закона.

Закон РТ «О дорожном движении» [2] определяет правовые основы дорожного движения для защиты жизни и здоровья граждан, системы обеспечения безопасности дорожного движения, порядка планирования и финансирования мероприятий по обеспечению безопасности дорожного движения. На основе правовых норм содержащихся в указанном законе, регулируются общественные отношения в сфере дорожного движения и его безопасности, определяются права, обязанности и ответственность субъектов-участников дорожного движения, министерств, ведомств, объединений, предприятий, учреждений и организаций, независимо от форм собственности хозяйствования.

Следует отметить, что к основным задачам Закона РТ «О дорожном движении» относятся: охрана жизни, здоровья и имущества граждан, защита их прав и законных интересов, а также защита интересов общества и государства путем предупреждения дорожно-транспортных происшествий, снижения тяжести их последствий. Законодательство РТ о дорожном движении основывается на Конституции РТ и других нормативных правовых актах РТ, а также международных правовых актах, признанных Таджикистаном.

Статья 32 Закона РТ «О дорожном движении» содержит норму о государственном обязательном страховании транспортных средств, согласно которой все транспортные средства, участвующие в дорожном движении на территории РТ и подлежащие регистрации в органах Государственной автомобильной инспекции, подлежат страхованию гражданской ответственности за причинение вреда жизни и здоровья граждан или материального ущерба в процессе эксплуатации этих транспортных средств. Порядок обязательного страхования и размеры страховых платежей определяются Правительством Республики Таджикистан.

Страховая сумма по государственному обязательному страхованию выплачивается независимо от суммы по государственному социальному страхованию, социальному обеспечению и в порядке возмещения вреда.

Обязательное страхование — это страхование, осуществляемое в силу требований законодательных актов. Обязательное страхование ответственности владельцев транспортных средств должно обеспечить защиту имущественных интересов третьих лиц, жизни, здоровью и имуществу, которому причинен вред в результате дорожно-транспортных происшествий.

В соответствии с планом работы городского суда на первое полугодие 2011 года проведено обобщение дел по искам о возмещении материального ущерба, причиненного в результате дорожно-транспортного происшествия, с учетом ответственности страховых компаний. Такое обобщение очень полезно, так как при этом изучается практика применения судами правовых норм действующего законодательства, регулирующего указанные вопросы, при отправлении правосудия в гражданское судопроизводство.

По результатам обобщения сделаны соответствующие выводы, согласно которым судам рекомендовано принимать меры по разъяснению сторонам в ходе подготовки дела к судебному разбирательству пользы привлечения страховой компании к участию в деле в качестве ответчика, а также в качестве второго ответчика, так как при недостаточности страховой суммы для полного возмещения причиненного вреда страхователь возмещает потерпевшему разницу между страховой суммой и фактическим размером вреда. Кроме того, в случае, если по обращению с заявлением потерпевшего либо страхователя сумма страховой выплаты необоснованно не была выплачена, потерпевший и страхователь вправе обратиться в суд с иском о взыскании со страховой компании невыплаченной суммы.

Обобщение дел также показало, что в ходе рассмотрения дел данной категории выявляются факты, когда гражданско-правовая ответственность владельцев транспортных средств нигде не застрахована. Эксплуатация транспортного средства в случае отсутствия у его владельца договора обязательного страхования ответственности владельцев транспортных средств не допустима. Поэтому судам рекомендовано в предусмотренном законом порядке, реагировать на установленные нарушения законности в адрес автомобильной инспекции МВД Республики Таджикистан, так как государственный контроль в этом вопросе возложен на это ведомство. На подразделения дорожной милиции (ГАИ) органов внутренних дел, кроме того, возложены контроль при регистрации транспортных средств, проведении их государственного технического осмотра, а также полномочия по контролю за соблюдением правил дорожного движения.

В нашей республике действует Решение Правительства Республики Таджикистан №264 от 10 июня 1996 года «Об обязательном государственном страховании гражданско-правовой ответственности владельцев автотранспортных

средств», который регулирует гражданские дела, связанные с дорожными происшествиями. В настоящий момент созрела необходимость ввести в РТ отдельный закон «Об обязательном страховании гражданско-правовой ответственности владельцев автотранспортных средств».

Изучение поступивших на обобщение гражданских дел по областям показало, что судами областей не рассматривались дела о взыскании страховой выплаты в размере рыночной стоимости автомобиля, не подлежащего восстановлению.

В связи с этим необходимо законодательно закрепить требование о том, что страховщик имеет право на имущество или его остатки в случае осуществления им страховой выплаты в размере рыночной стоимости данного имущества на день наступления страхового случая.

Объектом обязательного страхования гражданско-правовой ответственности владельцев транспортных средств является имущественный интерес застрахованного лица, связанный с его обязанностью возместить вред, причиненный жизни, здоровью и имуществу третьих лиц в результате эксплуатации транспортного средства.

Субъектами обязательного страхования гражданской ответственности являются страхователи, страховщики и третьи лица — юридические и физические лица, которым причинен вред транспортным средством вследствие дорожно-транспортного происшествия.

В.А. Ойгензихт высказал в своей монографии, что «нарушение нормы – есть нарушение. Это объективная реальность. Причинение вреда владельцем источника повышенной опасности при его эксплуатации недопустимо даже при отсутствии вины – гласит правовая норма; недействительно принятие акта, вынесенного ввиду незнания о существовании неопубликованного акта вышестоящего органа; недопустимо осуждение невиновного человека и т.д. Правовая норма не допускает, запрещает, не признает. Отклонение от этой правовой нормы противоправно» [3, 19].

Приверженцем аналогичного взгляда является А.М. Эрделевский, понимающий под источником повышенной опасности «деятельность, осуществление которой создает повышенную опасность для окружающих вследствие невозможности всеобъемлющего контроля над ней со стороны человека — использование транспортных средств, механизмов...» [4, 136-137].

М.Н. Малейна утверждает, что «источником повышенной опасности признается деятельность, отвечающая двум признакам: создание повышенной вероятности причинения вреда; невозможность полного контроля за ней со стороны человека» [5, 124-125]. Основные принципы обязательного страхования ответственности владельцев транспортных средств должны содержать: обеспечение защиты имущественных интересов потерпевших в объеме и порядке, установленных законодательством; эксплуатация транспортного средства при условии наличия у его владельца страхового полиса по обязательному страхованию ответственности владельцев транспортных средств, обеспечение выполнения сторонами своих обязательств по договору обязательного страхования ответственности владельцев транспортных средств; материальный стимул владельцев транспортных средств в повышении безопасности дорожного движения.

Анализ судебной практики показал, что дела указанной категории в основном рассматриваются с пробелами, даже в рамках действующего законодательства.

По закону страхователь обязан при совершении транспортного происшествия сообщить потерпевшим и сотрудникам дорожной милиции наименование и местонахождение страховщика, с которым заключен договор обязательного

страхования ответственности владельцев транспортных средств. Поскольку в законодательстве страны не предусмотрена обязанность выплаты страховщиком сумм для возмещения ущерба, причиненного владельцем транспортного средства потерпевшим, то предполагается, что в случае обращения потерпевшего к страховщику с требованием выплаты ущерба возмещение произойдет не очень быстро, а в случае вынесения решения о взыскании суммы ущерба со страховщика в пользу потерпевшего — реальное исполнение решения будет не очень эффективным.

Между тем, по основному количеству изученных дел ни страхователь (застрахованный), ни потерпевший не обращались к страховщику с извещением о наступлении страхового случая. Анализ дел свидетельствует: Решение Правительства Республики Таджикистан, нормы Закон РТ «О страховании» и Закона РТ «О дорожном движении» при рассмотрении дел, связанных с транспортными средствами фактически, не применяются. Так, из поступивших на обобщение 301 гражданских дел по 207 делам сторонами являлись потерпевший и причинитель вреда, а к страховым компаниям иски не предъявлялись. По основному количеству рассмотренных дел судами взысканы суммы материального ущерба с виновных в совершении дорожно-транспортных происшествий, так как потерпевшие обращались с исками именно к ним.

Таким образом, как показало изучение поступивших из судов первой инстанции гражданских дел, страховые компании признают свою ответственность по выплате сумм для возмещения ущерба в пределах страховой суммы. Но процессуальное положение третьего лица не позволяет суду взыскивать с него сумму ущерба. Для этого необходимо, чтобы потерпевшие сами указывали страховые компании в качестве ответчика, либо соответчика, что они делают крайне редко.

Право потерпевшего на обращение за возмещением ущерба к страховщику лица, виновного в причинении вреда его жизни, здоровью и имуществу, сохраняется до момента его обращения, так как срок обращения потерпевшего к страховщику с сообщением о транспортном происшествии, в результате которого ему причинен вред, Законом РТ «О дорожном движении» не предусмотрен. Поэтому целесообразно ввести нормы, предусматривающие обязательное страхование ответственности владельцев транспортных средств с целью обеспечения защиты имущественных интересов третьих лиц, жизни, здоровью и имуществу которых причинен вред в результате эксплуатации транспортных средств, в виде страховых выплат, потому что ни потерпевшие, ни страхователи не используют свое законное право в полном объеме по нормам существующих ныне в стране законов.

### **Литература**

1. Закон Республики Таджикистан «О страховании». Ведомости Верховного Совета Республики Таджикистан 1994 год, №14, ст. 207; АхбориМаджлиси Оли Республики Таджикистан 1997 год, № 9, ст. 117; 1997 год, № 23-24, ст. 333; 1999 год, №5, ст. 73; 2001год, № 4, ст.179; 2005 год, №12, ст. 635; 2008 год, № 3, ст. 197
2. Закон республики Таджикистан «О дорожном движении». (АхбориМаджлиси Оли Республики Таджикистан, 1995 год, № 22, ст. 336; 1997 год, № 23-24, ст.333; 2000 год, №11, ст.527; 2008 год, № 3, ст. 189; 2009 год, №12, ст. ; 2010 год, №1, ст. )
3. Ойгензихт В.А. Проблема риска в гражданском праве:учеб. Пособие для студ./Д: Ирфон, 1972.-191с.



4. Гражданское право: Учебник. Ч. 2. / Под ред. А. Г. Калпина. М.: Юристъ, 2002. - 520с.
5. Гражданское право: Учебник. Ч. 2. / Под ред. А. Г. Калпина. М.: Юристъ, 2002. - 520с.

**БАЪЗЕ МАСЪАЛАҲОИ СУГУРТАВӢ ВА БАТАНЗИМДАРОРИИ ҲУҚУҚИ  
ГРАЖДАНӢ, ҶАВОБГАРИИ СОҲИБИ ВОСИТАИ НАҚЛИЁТ  
ДАР ҶУМҲУРИИ ТОҶИКИСТОН**

**РАУПОВА МАНЗУРА ТУРСУНОВНА,**

доктори илмҳои ҳуқуқ

профессори кафедраи ҳуқуқ ва ҳуқуқи муқоисавӣ

Академияи идоракунии давлатии назди

Президенти Ҷумҳурии Тоҷикистон.

734025, Тоҷикистон, кӯчаи Душанбе. Саид Носир, 33.

Тел.: (+992) 919-49-60-64.

*Муаллиф дар мақола ҷанбаҳои Қонуни Ҷумҳурии Тоҷикистон «Дар бораи сугурта» муносибатҳои сугуртаи байни ташиклоти сугурта ва шахрвандон, корхонаҳо, муассисаҳо, ташиклотҳо, ташиклотҳои сугуртара байни худ таҳлил намуда, инчунин принципҳои асосии назорати давлатиро дар фаъолияти сугуртавӣ муқаррар менамояд.*

*Муаллифи мақола, инчунин муайян кардааст, ки муносибатҳои сугурта бо дигар санадҳои меъёрии ҳуқуқии Ҷумҳурии Тоҷикистон, ки дар асоси қонуни мазкур қабул шудааст, танзим карда мешаванд.*

**Калидвожаҳо:** манбаи хатари калондошта, барқарор кардани зарари маънавӣ, риоя накардани меъёр, ҷавобгарӣ барои расонида зарар, ҳуқуқвайронкунӣ, объектҳои моддӣ.

**SOME PROBLEMS OF INSURANCE AND CIVIL RESPONSIBILITY REGULATION OF  
VEHICLE OWNERS IN TAJIKISTAN**

**RAUPOVA MANZURA TURSUNOVNA,**

Doctor in Law, Professor of Law and Comparative Law Department,

Academy of Public Administration under the

President of the Republic of Tajikistan

734025, Tajikistan, Dushanbe 33, Said Nosir str.

Phone: (+992) 919-49-60-64.

*In this article, the author analyzes the aspects of the Law of the Republic of Tajikistan "On Insurance" which regulates insurance relations between insurance companies and citizens, enterprises, institutions, organizations, between insurance organizations themselves, as well as establishes the basic principles of state control over insurance activities.*

*The author of the article determined that the insurance relations are also regulated by other legislative and normative acts of the Republic of Tajikistan adopted on the basis of abovementioned law.*

**Key words:** source of high risk, compensation of moral damage, violation of norm, liability for damage, offence, material objects.

УДК: 339.5

ОИД БА ПРИНСИПИ ҚОНУНИЯТ ДАР ИДОРАКУНИИ ДАВЛАТИИ  
ФАЪОЛИЯТИ ГУМРУКӢ

СОИБОВ ЗАЙНИДДИН МАҲМАДШАРИФОВИЧ,

номзади илмҳои ҳуқуқшиносӣ, дотсент,

Академияи идоракунии давлатии назди

Президенти Ҷумҳурии Тоҷикистон,

734003, Ҷумҳурии Тоҷикистон, ш. Душанбе, к. С. Носир, 33.

Тел.: (+992) 985-11-66-99. E-mail: [zayniddin.soibov.92@mai.ru](mailto:zayniddin.soibov.92@mai.ru)

*Қонуният яке аз категорияҳои мебошад, ки дар илми ҳуқуқшиносии муосир ба таври васеъ истифода мегардад. Махсусан, он бо амалишавӣ ва татбиқи пурраи талаботи қонунгузорӣ аз ҷониби тамоми иштирокчиёни муносибатҳои ҷамъиятӣ алоқамандии зич дорад. Дар раванди идоракунии давлатӣ қонуният ҳамчун реҷа, усул ва принсипи ташкил ва баамалбарории он ба ҳисоб меравад, ки таъминкунандаи сифат ва самаранокии раванди мазкур мебошад. Идоракунии давлатии фаъолияти гумрукӣ дар доираи қонунгузори соҳавӣ танзим гардида, иҷро ва риояи муқаррароти онҳо барои тамоми иштирокчиёни раванди мазкур ҳатмӣ мебошад, ки моҳиятан ифодагари принсипи қонуният мебошад. Принсипи қонуният дар идоракунии давлатии фаъолияти гумрукӣ аз ҷумлаи принципҳои асосӣ ва муҳимтарин ба шумор рафта, ҳар як иштирокчи ин равандро водор менамояд, ки тибқи талаботи муқаррарнамудаи қонунгузорӣ амал ва фаъолият намоянд. Бо ҳамин мазмун, дар мақолаи мазкур баъзе нуқтаҳои назар оид ба принсипи қонуният дар идоракунии давлатии фаъолияти гумрукӣ баён шуда, асосҳои ҳуқуқии он равшан гардидааст.*

**Калидвожаҳо:** идоракунии давлатӣ, қонуният, фаъолияти гумрукӣ, қонун, Кодекси гумрук, идоракунии давлатӣ, фаъолияти гумрукӣ, иқтисоди бозорӣ, санадҳои меъёрии ҳуқуқӣ, қонунгузорӣ, асоси ҳуқуқӣ.

Дар шароити ташкили давлати демократӣ ва ҳуқуқбунёд, ҷомеаи шаҳрвандӣ «қонун» аҳамияти аввалиндараҷаро касб менамояд. Зеро, он асос барои танзими ҳама намуди муносибатҳо ва равандҳо ҷамъиятӣ буда, хусусияти муайяннамоӣ ва муқарраркуниро дар худ таҷассум менамояд. Қонун дар шароити ҷунин давлат ва ҷомеа арзиши воло дорад, ки тавассути он иродаи давлат нисбати тамоми паҳлуҳои ҳаёти давлатӣ ва ҷамъиятӣ изҳор мегардад. Ҳамин тариқ, рисолати «қонун» он вақт амалӣ сохта мешавад, ки агар дар ҷомеа бечунуну чаро, амиқ, пурра ва ҳамаҷониба риоя ва иҷро гардад ва муқаррароту меъёрҳои он дар қору фаъолияти тамоми иштирокчиёни муносибатҳои дахлдори ҷамъиятӣ комилан ба роҳбарӣ гирифта шавад. Ин раванд мафҳуми «қонуният»-ро тақозо мекунад, ки дар умум метавон ҷун «амалисозии қонун» унвон карда шавад. Яъне, метавон гуфт, ки «қонун ба хоҳири он аст, ки амалӣ гардонида шавад». Ҳеч ягон қонун дар ҷомеа наметавонад, ки бидуни амалисозӣ қабул карда шавад. Тавре зикр гардид, қонун муносибатҳои ҷамъиятиро танзим мекунад, ки маҳз мафҳуми «танзимнамоӣ» худ гувоҳи мавриди амал қарор гирифтани он аст. Умуман, метавон гуфт, ки қонун арзиши зинда аст ва қувваи амалишавиро доро мебошад.

Қайд намудан ба маврид аст, ки Ҷумҳурии Тоҷикистон аз даврони аввали касби мустақилии сиёсӣ роҳи иқтисоди бозориро пеша намудааст, ки дар ин раванд рушди фаъолияти иқтисоди хориҷӣ заминаи муҳимтарини мустаҳкамӣ ва инкишофи ҷунин низоми иқтисодӣ ба шумор меравад. Барои танзим ва рушди фаъолияти иқтисоди хориҷӣ ташкили идоракунии давлати фаъолияти гумрукӣ ҳамчун механизми муҳимтарин ҳисобида мешавад. Ҷунки, дар доираи идоракунии давлатӣ раванди фаъолияти иқтисоди хориҷӣ мунтазам роҳбарӣ гардида, ба танзим андохта мешавад.

Идоракунии давлатии фаъолияти гумрукӣ ҳамон вақт босут мегардад, ки агар дар така ба қонунгузории амалқунанда ба роҳ монда шавад ва дигар иштирокчиёни фаъолияти иқтисоди хориҷӣ талаботи муқаррагардидаи қонунгузорию риоя ва иҷро намоянд. Ин ҳолат ба падид омадани қонуният мусоидат намуда, самаранокӣ дар доираи идоракунии давлатии соҳаи болозикр таъмин карда мешавад.

Дар фаҳмиш ва дарки қонуният мафҳуми «қонун» аҳамияти асосӣ дошта, ҳамчун заминаи ба миён омадани қонуният мебошад. Мафҳуми қонуният аз мафҳуми қонун тафовут дошта, охирин чун асос барои қонуният хизмат мекунад. Яъне, барои он, ки қонуният дар ҷомеа ҷой дошта бошад, бояд ки қонун қабул гардад. Дар ин ҷо қонун ҳамчун ҳуҷҷат ва ё санади расмӣ давлатӣ фаҳмида мешавад, ки бо тартиби хос таҳия ва қабул гардида, меъёрҳои ҳуқуқию дар худ фаро гирифта, баҳри танзими муносибатҳои ҷамъиятӣ рағбона мегардад. Қонуният бошад, баъди мавриди амал қарор гирифтани қонун ба миён меояд. Чунки, тавре дар боло қайд гардид, қонун қувваи амалишавӣ дошта, риоя ва иҷро намуданро талаб мекунад. Риоя ва иҷро мантиқан қонуниятро ифода мекунад. Сатҳи риоя ва иҷрои қонун – ин муайянқунандаи сатҳи қонуният дар ҷомеа аст.

Дигар ин, ки қонуният бо иҷро ва риояи қонунҳо маҳдуд мешавад ё не? Бояд гуфт, дар истилоҳи қонуният истилоҳи қонун ҷойи асосӣ дорад ва қонун дар ин маврид ба мазмуни васеъ фаҳмида мешавад. Яъне, тавре тибқи Қонуни Ҷумҳурии Тоҷикистон «Дар бораи санадҳои меъёрии ҳуқуқӣ» [4] қонун яке аз санадҳои меъёрии ҳуқуқӣ дар низомии он мебошад, ки ҳамон қонунҳои муқаррарӣ ва ё ҷориеро, ки дар адабиёти илмӣ муайян гардидаанд, дар назар дорад. Аммо, тавре зикр гардид, дар мафҳуми қонуният қонун ба мазмуни васеъ ба инобат гирифта мешавад. Дар ин ҷо қонун ба мазмуни тамоми санадҳои меъёрии ҳуқуқӣ фаҳмида мешавад. Аз он ҷумла, санадҳои меъёрии зерқонуниро низ фаро мегирад. Бо назардошти ин, қонуният риоя ва иҷрои талаботи санадҳои қонунгузорӣ, аз ҷумла санадҳои меъёрии зерқонуниро дар назар дорад. Бинобар ҳамин, мафҳуми қонуният бо мафҳуми қонун (қонунҳои ҷорӣ) маҳдуд нагардида, риоя ва иҷрои ҳамаи санадҳои меъёрии ҳуқуқию талаб менамояд ва дар ин маврид мафҳуми қонун ба мазмуни васеъ фаҳмида мешавад, ки тамоми санадҳои меъёрии ҳуқуқию, ки дар доираи низомии муайян муқаррар гардидаанд дар бар мегирад.

Ҳамин тариқ қонуният дар идоракунии давлатии фаъолияти гумрукӣ асосан ба сифати принципи ҳуқуқӣ баромад намуда, ифодагари иҷро ва риоя ҳамаҷонибаи талаботи муқаррарнамудани санадҳои меъёрии ҳуқуқии соҳа аз ҷониби мақомоти идоракунии давлатии фаъолияти гумрукӣ ва шахсони мансабдори он, иштирокчиёни фаъолияти иқтисоди хориҷӣ ва шахсони дигари ба ин раванд алоқаманд мебошад.

Тавре аз мазмуни гуфтаҳои боло бар меояд, идоракунии давлатии фаъолияти гумрукӣ ва таъмини самаранокии он пурра дар доираи қонуният мувофиқи мақсад сурат мегирад. Муқаррароти қонунгузории амалқунандаи Ҷумҳурии Тоҷикистон шаҳодат медиҳанд, ки дар онҳо меъёрҳои зиёде марбут ба таъмини қонуният дар раванди ташкил ва баамалбарории идоракунии давлатии фаъолияти гумрукӣ муайян гардидаанд. Барои ин метавон ба санади меъёрии ҳуқуқии танзимқунандаи фаъолияти гумрукӣ – Кодекси гумруки Ҷумҳурии Тоҷикистон [1] таваҷҷуҳ намуд. Дар муқаддимаи Кодекси мазкур моҳиятан ба таъмини қонуният ишора гардидааст, ки мутобиқи он риоя намудани уҳдадориҳо дар соҳаи фаъолияти гумрукиро аз ҷониби субъектони хоҷагидорӣ ва мақомоти давлатӣ талаб карда мешавад. Дар муқаддима риояи уҳдадориҳо ба таъмин ва риояи қонуният мусоидат намуда, баёнгари он мебошад. Ё ин ки моддаи 12 «Риояи мамнӯиат ва маҳдудиятҳо ҳангоми интиқоли мол

ва воситаҳои нақлиёт аз сарҳади гумрукӣ» унвон шудааст, ки мантиқан қонуниятро ифода менамояд.

Бояд гуфт, ки мафҳумҳои асосие, ки дар Кодекси гумруки Ҷумҳурии Тоҷикистон мустақкам гардидаанд, ки моҳиятан хусусияти риояномаиро дар худ таҷассум менамоянд, ки ба зиммаи иштирокчиёни муносибатҳои гумрукӣ уҳдадорӣ вогузор менамояд. Чунончи, дар мафҳуми танзими гумрукӣ муайян шудааст, ки хангоми риоя намудани тартиб ва қоидаҳои муқарраргардида, шахсон ҳуқуқи аз сарҳади гумрукии Ҷумҳурии Тоҷикистон интиқол додани мол ва воситаҳои нақлиётро амалӣ менамоянд. Ё ин ки дар мафҳуми фаъолияти гумрукӣ риояи тадбирҳои танзими гумрукию тарифӣ аз ҷумлаи масъалаҳои муҳим арзёбӣ гардидааст.

Ҳамин тариқ, Кодекси гумруки Ҷумҳурии Тоҷикистон ҳамчун санади меъёрии ҳуқуқии танзимкунандаи муносибатҳои ҷамъиятии марбут ба фаъолияти гумрукӣ, дар доираи фаъолияти гумрукӣ ва ташкилу баамалбарории идоракунии давлатии фаъолияти гумрукӣ меъёрҳои умумихатмии рафторро муқаррар менамояд, ки иҷро ва риоя намудани онҳо аз ҷониби тамоми иштирокчиёни чунин муносибатҳо ҳатмӣ мебошад.

Масъалаи таъмин ва риояи қонуният дар санадҳои меъёрии ҳуқуқии дигар низ муқаррар гардидааст, ки қонуниятро ҳамчун асоси самаранокии фаъолияти мақомоти давлатӣ ва шахсони мансабдор ва принсипи фаъолият муайян намудаанд. Бо назардошти муҳимияти принсипи қонуният дар раванди идоракунии давлатии фаъолияти гумрукӣ Низомномаи мақоми ваколатдор оид ба масъалаҳои фаъолияти гумрукӣ, яъне Хадамоти гумруки назди Ҳукумати Ҷумҳурии Тоҷикистон ба мақоми мазкур бо мақсади татбиқи ваколатҳо ҳуқуқ додааст, ки риояи қонуниятро аз ҷониби шахсони мансабдори мақомоти гумрук хангоми ба амал баровардани тафтиши гумрукӣ, истеҳсолоти парвандаи ҷиноӣ ва парванда дар бораи ҳуқуқвайронкунии маъмури дар соҳаи фаъолияти гумрукӣ назорат намояд [5].

Тавре маълум аст, қонуният асосан ҳамчун принцип дар дораи идоракунии давлатии фаъолияти гумрукӣ баромад менамояд. Яъне, принсипи ташкил ва ба амал баровардани идоракунии давлатии фаъолияти гумрукӣ. Аммо, қонунгузори кишвар на дар ҳама маврид онро ҳамчун принцип муқаррар намудааст. Хусусан, дар ин самт мақом ва нақши Кодекси гумруки Ҷумҳурии Тоҷикистон калидӣ аст ва дар меъёри мушаххас вобаста муқаррар намудани қонуният ҳамчун принцип ҷой надорад. Низомномаи Хадамоти гумруки назди Ҳукумати Ҷумҳурии Тоҷикистон низ онро ҳамчун принсипи ташкил ва фаъолияти мақоми номбурда пешбинӣ накардааст. Санадҳои меъёрии ҳуқуқии дигар, ки дар умум ба идоракунии давлатии фаъолияти гумрукӣ, хусусан мақомоти идоракунии давлатии фаъолияти гумрукӣ дахлдоранд, қонуниятро на ба таври мушаххас, балки дар шакли дигар, ки мазмунан онро ифода мекунад муқаррар намудаанд. Масалан, тибқи Қонуни Ҷумҳурии Тоҷикистон «Дар бораи низоми мақомоти идоракунии давлатии Ҷумҳурии Тоҷикистон» [2] принсипи волоияти Конститутсия ва қонунҳои Ҷумҳурии Тоҷикистон муқаррар шудааст, ки ба мақомоти идоракунии давлатии фаъолияти гумрукӣ низ мансуб аст. Принсипи мазкур моҳиятан принсипи қонуниятро ифода менамояд, ки мазмуни он дар иҷро ва риояи муқаррароти Конститутсия ва қонунгузорӣ ифода мегардад.

Дар Қонуни Ҷумҳурии Тоҷикистон «Дар бораи назорати содирот» [3], то андозаи муайян дар алоқамандӣ бо фаъолияти гумрукӣ ва идоракунии давлатии фаъолияти гумрукӣ қарор дорад, ки ба таври мушаххас принсипи қонуниятро ҳамчун принсипи сиёсати давлатӣ дар соҳаи назорати содирот муқаррар намудааст. Муқаррароти Қонуни мазкурро мо ба он хотир ишора намудем, ки содироти молу маҳсулот ва дигар

объектҳо, ки тибқи он пешбинӣ шудааст, тавассути сарҳади гумрукӣ амалӣ мегардад ва ҳатман зери назорати гумрукӣ қарор мегирад. Ба таври мушаххас бошад, «назорати гумрукӣ ва барасмиятдарории гумрукии молҳо, технологияҳо, таъминоти барномавии назоратшаванда, ки тавассути сарҳади гумрукии Ҷумҳурии Тоҷикистон интиқол дода мешаванд» яке аз усулҳои муайян намудани назорати содирот муқаррар шудааст. Бо ҳамин мазмун, Қонуни зикргардида, бо назардошти муҳимияти ҳоса доштани қонуният, онро бевосита ва ба таври мушаххас ҳамчун принцип муқаррар намудааст.

Қайд намудан ба маврид аст, ки фаъолияти гумрукӣ ба таъмин ва ҳифзи амнияти иқтисодии кишвар, рушди иқтисодиёт, аз ҷумла фаъолияти иқтисоди хориҷӣ, ғанӣ гардонидани бучаи кишвар, ошкор, пешгирӣ ва бартараф намудани қонуншиканиҳои марбут интиқоли мол ва воситаҳои нақлиёт тавассути сарҳади гумрукӣ ва Ҷимояи ҳуқуқу манфиатҳои шахсони воқеӣ ва ҳуқуқӣ рағона мегардад. Дар ҷунун ҳолат ташкили фаъолияти босубот ва муназзам шартӣ аввалиндараҷа ба ҳисоб меравад. Роҳи яғонаи ташкили ҷунун фаъолият албатта, ба роҳбарӣ гирифтани талаботи қонунгузорӣ ва тибқи онҳо амал намудан мебошад. Ҳусусан, фаъолияти гумрукӣ дар алоқамандӣ ба фаъолияти иқтисоди хориҷӣ қарор дорад ва механизми муҳимтарини танзими он ба шумор меравад. Дар ин гуна муносибатҳо бештар соҳибқорон, сармоягузoron ва дигар шахсони ба фаъолияти иқтисоди хориҷӣ қарордошта иртибот доранд, ки ба вориду содир намудани молу маҳсулот ва дигар объектҳо машғуланд. Ҳамин тариқ, воридот ва содироти молҳо тибқи тартиби ҳоса сурат гирифта, риоя ва иҷрои онҳоро аз тамоми иштирокчиёни ин раванд, махсусан иштирокчиёни фаъолияти иқтисоди хориҷӣ талаб менамояд. Мутобиқи Барномаи миёнамуҳлати рушди мақомоти гумруки Ҷумҳурии Тоҷикистон барои солҳои 2020-2024 риояи талаботи қонунгузории гумрук аз ҷониби иштирокчиёни фаъолияти иқтисоди хориҷӣ, шахсони ба фаъолияти гумрукӣ машғулбуда, шахсони воқеӣ, инҷунин мақомоти гумрук ва шахсони мансабдори онро яке аз омилҳои асосии расидан ба ҳадафҳои стратегии Хадамоти гумруки Ҷумҳурии Тоҷикистон муайян намудааст. Ҳуҷҷати мазкур ин ҳолатро ҳамчун заминаи ҳуқуқии такмили фаъолияти мақомоти гумруки кишвар нишон додааст, ки аз ҷумлаи ҳадафҳои он таъмини риояи яғонаи қонунгузории гумруки Ҷумҳурии Тоҷикистон чи аз ҷониби мақомоти гумрук ва шахсони мансабдори он ва чи аз ҷониби иштирокчиёни фаъолияти иқтисоди хориҷӣ, шахсони ба фаъолияти гумрукӣ машғулбуда ва шахсони воқеӣ дар тамоми ҳудуди Ҷумҳурии Тоҷикистон, ҳамҷунин баланд бардоштани сатҳи қонунияти қарорҳо, амалҳо (беамалии) дар соҳаи фаъолияти гумрукӣ қабулшаванда (иҷрошаванда)-ро пешбинӣ кардааст [6].

Ҳадафҳои муҳитарине, ки дар заминаи идоракунии давлатии фаъолияти гумрукӣ муайян гардидаанд, ба мисли таъмини амнияти иқтисодии кишвар, Ҷимояи бозори дохилӣ, рушди иқтисодиёт ва фаъолияти иқтисоди хориҷӣ, пайвастгардӣ, роҳ ёфтани ва яққояшавии Ҷумҳурии Тоҷикистон ба иқтисодиёти ҷаҳонӣ, пешгирии қонуншиканиҳои марбут ба фаъолияти иқтисоди хориҷӣ, аз он ҷумлаи қочоқ, таъмини амнияти озуқаворӣ ва ғ. дар сурати иҷро ва риояи муқаррароти қонунгузорӣ метавонад амалӣ гардад. Дар раванди идоракунии давлатии фаъолияти гумрукӣ сарфи назар намудани иҷро ва риояи қонунгузорӣ метавонад на танҳо ба амалӣ нагаштани ҳадафҳо, ҳамҷунин оқибатҳо мураккаб ва мушкилии зиёдро ба бор оварад. Аз қабилӣ, таъсири манфӣ ба иқтисодиёт, зарар расидан ба бозори дохилӣ, коҳиш ёфтани истехсоли маҳсулоти ватанӣ, қатъи фаъолияти соҳибқорӣ ва сармоягузорӣ аз ҷониби соҳибқорон ва сармоягузoron, таъсир расонидан ба саломатии аҳоли натиҷаи ворид гардидани маҳсулоти пастсифат ва зараровар, кам гаштани воридоти маблағҳои бучети кишвар, таҳдид ба ҳуқуқу озодиҳои инсон ва шаҳрвандон, тартиботи ҷамъиятӣ ва амнияти



кишвар, коҳиш ёфтани эътимоти шахсон ба мақомоти давлатӣ ва шахсони мансабдори он ва ғ. Масалан, бидуни расмиёти гумрукӣ ва назорати гумрукӣ ворид намудани молу маҳсулот, ки бо таври қочоқ сурат мегирад, метавонад ба иқтисодиёт ва амнияти озуқавории кишвар зарари ҷиддӣ расонад. Дар чунин ҳолат ҳам шахсони интиқолдиҳандаи молу маҳсулот ва ҳам шахсони мансабдори мақомоти идоракунии давлатии фаъолияти гумрукӣ риоя накардани қонуниятро сарфи назар менамоянд.

Бо ҳамин мазмун, дар раванди идоракунии давлатии фаъолияти гумрукӣ масъулияти ҳамаҷонибаи тамоми шахсон, яъне ҳам мақомоти идоракунии давлатӣ ва шахсони мансабдори он ва ҳам шахсони воқеӣ ва ҳуқуқӣ, ки дар ин раванд қарор доранд, зарур аст. Чуноне маълум аст, иштирокчиёни асосии фаъолияти гумрукӣ, ки нисбати онҳо тадбирҳои гуногуни гумрукиро тарифӣ татбиқ мегарданд ин иштирокчиёни фаъолияти иқтисоди хориҷӣ мебошанд. Онҳо асосан ба фаъолияти иқтисодӣ, соҳибкорӣ, сармоягузорӣ, истеҳсолӣ, хизматрасонӣ ва ғ. машғуланд, ки интиқоли молу маҳсулотро тавассути сарҳади гумрукии Ҷумҳурии Тоҷикистон амалӣ менамоянд. Дар раванди интиқоли молу маҳсулот зарурати иҷро ва риояи талаботи қонунгузорӣ аз ҷониби онҳо пеш меояд. Аз он ҷумла, риояи расмиётҳои гумрукӣ, супоридани пардохтҳои гумрукӣ, риояи муҳлатҳои муҳлатҳои муқарраргардида, интиқол надодани молҳои, ки муомилоташон манъ аст, доштани ҳуҷҷатҳои лозимӣ барои намуди муайяни молҳо (шаҳодатнома, сертификат ва ғ.), риояи ҳаҷми интиқоли молу маҳсулот (тибқи қонунгузории Ҷумҳурии Тоҷикистон нисбати баъзе намудҳои молу маҳсулот ва иштирокчиёни фаъолияти иқтисоди хориҷӣ ҳаҷми интиқоли молу маҳсулот муайян карда мешавад), иҷрои қарори мақомоти давлатӣ ва шахсони мансабдори он ва ғ. иштирокчиёни фаъолияти иқтисоди хориҷиро водор менамоянд, ки бо ҳамин тартиб амал намоянд. Ин гуна амал намудан ба муназзामी фаъолияти гумрукӣ, идоракунии давлатии фаъолияти гумрукӣ, татбиқи дурусти қонунгузорӣ аз ҷониби мақомоти идоракунии давлатӣ ва шахсони мансабдори он, ва амалишавии ҳадафу вазифаҳои барои идоракунии давлатии соҳаи мазкур муайянгардида равона мегардад.

Дар маҷмӯъ, қонуният ҳамчун принсипи ҳуқуқӣ шартӣ асосӣ ва муҳимтарини таъмини рушд ва субот дар идоракунии давлатии фаъолияти гумрукӣ ба ҳисоб рафта, ҳар як шахси мансабдори мақомоти идоракунии давлатии фаъолияти гумрукӣ, иштирокчиёни фаъолияти иқтисоди хориҷӣ ва шахсони дигари бо ин равандро водор менамояд, ки фаъолияти худро дар доираи талаботи мавҷудаи қонунгузорӣ ба роҳ монда, дар натиҷа иҷрои вазифа ва ҳадафҳои идоракунии давлатии фаъолияти гумрукиро таъмин намоянд.

### Адабиёт

1. Кодекси гумруки Ҷумҳурии Тоҷикистон аз 03 декабри соли 2004, №62. Маҳзани мутамааркази иттилооти ҳуқуқии Ҷумҳурии Тоҷикистон. Шакли электронии «Адлия»
2. Қонуни Ҷумҳурии Тоҷикистон «Дар бораи низоми мақомоти идоракунии давлатии Ҷумҳурии Тоҷикистон» аз 16 апрели соли 2012, №828. Маҳзани мутамааркази иттилооти ҳуқуқии Ҷумҳурии Тоҷикистон. Шакли электронии «Адлия»
3. Қонуни Ҷумҳурии Тоҷикистон «Дар бораи назорати содирот» аз 31 декабри соли 2014, №1168. Маҳзани мутамааркази иттилооти ҳуқуқии Ҷумҳурии Тоҷикистон. Шакли электронии «Адлия»
4. Қонуни Ҷумҳурии Тоҷикистон «Дар бораи санадҳои меъёрии ҳуқуқӣ» аз 30 майи соли 2017 №1414. Маҳзани мутамааркази иттилооти ҳуқуқии Ҷумҳурии Тоҷикистон. Шакли электронии «Адлия»

5. Низомномаи Хадамоти гумруки назди Ҳукумати Ҷумҳурии Тоҷикистон, ки бо қарори Ҳукумати Ҷумҳурии Тоҷикистон аз 28 декабри соли 2006, №612. Маҳзани мутамаркази иттилооти ҳуқуқии Ҷумҳурии Тоҷикистон. Шақли электронии «Адлия»

6. Барномаи миёнамуҳлати рушди мақомоти гумруки Ҷумҳурии Тоҷикистон барои солҳои 2020-2024. Бо қарори Ҳукумати Ҷумҳурии Тоҷикистон аз 1 ноябри соли 2019, №537 тасдиқ гардидааст. Маҳзани мутамаркази иттилооти ҳуқуқии Ҷумҳурии Тоҷикистон. Шақли электронии «Адлия»

## О ПРИНЦИПЕ ЗАКОННОСТИ В ГОСУДАРСТВЕННОМ УПРАВЛЕНИИ ТАМОЖЕННЫМ ДЕЛОМ

**СОИБОВ ЗАЙНИДДИН МАХМАДШАРИФОВИЧ,**

кандидат юридических наук, доцент

Академия государственного управления при

Президенте Республики Таджикистан,

734003, Республика Таджикистан, г. Душанбе, улица С. Носира, 33.

Тел.: (+992) 985-11-66-99. E-mail: [zayniddin.soibov.92@mai.ru](mailto:zayniddin.soibov.92@mai.ru)

*Законность является одной из категорий, которая широко применяется в современной юридической науке. Особенно она тесно связана с полной реализацией и применением требований законодательства всеми участниками общественных отношений. В процессе государственного управления законность считается режимом, методом и принципом его организации и осуществления, которая обеспечивает качество и эффективность данного процесса. Государственное управление таможенным делом регулируется в рамках отраслевого законодательства, выполнение и соблюдение положений которого является обязательным для каждого участника указанного процесса, что по существу является выражением принципа законности. Принцип законности в государственном управлении таможенным делом считается основным и важным принципом и побуждает каждого участника действовать в соответствии с установленными законодательством требованиями. С этим контентом, в данной статье изложены некоторые точки зрения о принципе законности в государственном управлении таможенным делом и раскрываются их правовые основы.*

**Ключевые слова:** государственное управление, законность, таможенное дело, закон, Таможенный кодекс, государственное управление таможенным делом, рыночная экономика, нормативные правовые акты, законодательство, правовые основы.

## THE PRINCIPLE OF LEGALITY IN PUBLIC ADMINISTRATION OF CUSTOMS AFFAIRS

**SOIBOV ZAYNIDDIN MAHMADSHARIFOVICH,**

Candidate in Law, Associate Professor

Academy of Public Administration under the

President of the Republic of Tajikistan,

734003, Republic of Tajikistan, Dushanbe, 33, Said Nosir str.

Phone: (+992) 985-11-66-99. E-mail: [zayniddin.soibov.92@mai.ru](mailto:zayniddin.soibov.92@mai.ru)

*Legality is one of the categories that are broadly used in the modern legal science. Particularly it is closely related to the full implementation and application of the legislation requirements by all participants of public relations. Legality is considered as the mode, method and principle of its organization and implementation in the process of public management, which ensures the quality and efficiency of this process. Public administration of customs affairs is regulated within the framework of sectoral legislation, the fulfillment and observance of provisions of which is mandatory for each participant in this process, which is essentially an expression of the principle of*

*legality. The principle of legality in the public administration of customs is considered a fundamental and important principle and encourages each participant to act in accordance with the requirements established by law. With this content, this article sets out some points of view on the principle of legality in the public administration of customs and discloses their legal basis.*

**Key words:** *public administration, legality, customs, law, Customs Code, public administration of customs affairs, market economy, normative legal acts, legislation, legal framework.*

УДК 351.72

**ҲУҚУҚИ МОЛИЯВӢ – ҲАМЧУН СОҲАИ МУСТАҚИЛИ ҲУҚУҚ ДАР  
НИЗОМИ ҲУҚУҚИИ ҚУМҲУРИИ ТОҶИКИСТОН**

**РУСТАМЗОДА ҚУМАБЕК ЮНУС,**

номзади илмҳои ҳуқуқшиносӣ, дотсенти  
кафедраи ҳуқуқи маъмурӣ ва хизмати давлатии  
Академияи идоракунии давлатии назди  
Президенти Қумҳурии Тоҷикистон,

734003, Қумҳурии Тоҷикистон, ш. Душанбе, к. С. Носир, 33.  
Тел.: (+992) 939-27-10-10. E-mail: sirochiddin.rustamov@mail.ru

*Ҳуқуқи молиявӣ яке аз фанҳои бунёдии ҳуқуқӣ мебошад, ки вазифаи муҳими он ташаккули шуури ҳуқуқии шаҳрвандон ҷиҳати фаҳмиши иқтисоди бозорӣ, гирифтани дониши молиявӣ, дарк намудани хусусиятҳои андозбандӣ, фаъолияти буҷетӣ, бонкӣ ва дигар институтҳои низоми молиявӣ, инчунин таълим додани қонунгузори молиявӣ мебошад.*

*Қой ва нақши ҳуқуқи молиявӣ дар сохтори фанҳои таълимии ҳуқуқӣ, пеш аз ҳама, бо хусусиятҳои предметаи, ки доираи муносибатҳои ҷамъиятиро фаро мегирад, муайян карда мешавад. Ии муносибатҳо дар раванди фаъолияти молиявии давлат вобаста ба ташаккул, тақсимот ва истифодаи фондҳои ҷамъшудаи воситаҳои пулӣ ва дигар захираҳои молиявӣ тавассути буҷети қумҳуриявӣ, буҷетҳои маҳаллию фондҳои мақсадноки давлатӣ, ки бо мақсади иҷрои вазифаҳои ба мақомоти идоракунии давлатӣ, мақомоти иҷроияи маҳаллии ҳокимияти давлатӣ ва мақомоти худидоракунии шаҳрак ва деҳот вогузор гардидаанд ба миён меоянд. Ба ақидаи муаллиф, муносибатҳои молиявӣ қисми таркибии муносибатҳои бозорӣ буда, дар як вақт воситаи муҳими механизми танзими давлатӣ баромад мекунад, ки онҳо ба риҳиди соҳаи фаъолияти молиявии давлатӣ равона шудааст. Ақида баён мешавад, ки омӯзиши ҳуқуқи молиявӣ барои ташаккул ёфтани маҷмуи донишҳо ва малакаи донишҷӯён, аспирантон, унвонҷӯён ва дигар ашхоси завқманд ва барои иҷрои вазифаҳои касбии онҳо дар фаъолияти амалия хизмат менамояд.*

**Калидвожаҳо:** ҳуқуқи молиявӣ, низоми буҷети давлатӣ, фондҳои маблағҳои пулии давлат, муносибатҳои эмиссионӣ, бонк, андоз, мақомоти маҳаллии ҳокимияти давлатӣ, буҷети маҳаллӣ

Ҳуқуқи молиявӣ яке аз фанҳои бунёдии ҳуқуқӣ мебошад, ки вазифаи муҳими он ташаккули шуури ҳуқуқии шаҳрвандон ҷиҳати фаҳмиши иқтисоди бозорӣ, гирифтани дониши молиявӣ, дарк намудани хусусиятҳои андозбандӣ, фаъолияти буҷетӣ, бонкӣ ва дигар институтҳои низоми молиявӣ, инчунин таълим додани қонунгузори молиявӣ роҳандозӣ менамояд.

Барои таҳқиқи илмии ҳуқуқи молиявии Қумҳурии Тоҷикистон ҳамчун соҳаи мустақили ҳуқуқ дар низоми илмҳои ҳуқуқшиносӣ моро мебояд, ки каме атрофи масъалаи истилоҳи "молия", "молияи давлатӣ" ва "пул" истода гузарем.

Бояд тазаққур дод, ки мафҳуми "молия"- ро аксар вақт бо маънои пул ё ҳаммаъно он мефаҳманд. Аммо, агар молия ва пул ҳаммаъно бошанд, пас чаро барои як истилоҳ ду калимаи гуногун истифода бурда мешавад? Пас молия чӣ маъно дорад?

Дар чунин ҳолат ин масъалаи бамиёномадари аз нигоҳи таърих дида мебароем. Дар адабиёти ҳуқуқи молиявии Федератсияи Россия қайд мешавад, ки истилоҳи «finansia» дар асрҳои XIII-XV дар Италия, аниқтараш дар шаҳрҳои, ки одамон бештар ба савдо машғул буданд, пайдо шуда, дар ибтидо маънои ҳама гуна пардохтҳои пулиро дошт [15, С. 9].

Ҳамин тавр, пайдоиши ин истилоҳ давраи таърихии худро дорад ва он давраҳои муайяноро паси сар намуда, то ин дам ба мо омада расидааст. Шуруъ аз асри XVII истилоҳи «finansia» (молия) эътибори байналмилалиро соҳиб гардид ва барои тамоми

муносибатҳое, ки ба даромад ва хароҷоти давлат алоқамандӣ доштанд, истифода мегардад [11].

Истилоҳи номбурда пеш аз ҳама дар он зоҳир мегардад: муносибатҳои пулӣ байни ду субъект, яъне пул ҳамчун асоси моддии мавҷудият амал менамояд, субъектҳо дар раванди ин муносибатҳо ҳуқуқҳои гуногун доранд, дар чараёни ин муносибатҳо, фонди умумидавлатии маблағҳо – буҷет ташаккул меёбад, воридоти мунтазами маблағҳо ба буҷет бидуни таъмини ситонидани андозҳо, бочҳо ва дигар пардохтҳои дорои хусусияти ҳатмии давлатӣ, ки тавассути ҷаъолияти ҳуқуқэҷодкунии давлатӣ ба даст оварда мешаванд.

**Пул** – ин категорияи иқтисодӣ мебошад, ки ифодакунандаи эквиваленти умумии молҳо, арзиши мол ё воситаи умумиэтирофшудаи мубодилаи молҳо аст. Ин маъноӣ онро дорад, ки пул воситаи универсалӣ буда, ба ҳама гуна маҳсулот дар бозор иваз карда шавад. Пул мубодиларо осон мекунад ва бо туфайли он ченаки ягонаи арзиш пайдо шуда, боиси кам кардани хароҷот мегардад [11]. Ҳамин тариқ, **ҳадафи асосии пул** хизмат ба сифати воситаи мубодила, яъне содда кардани мубодилаи мол байни одамон мебошад.

Қобили зикр аст, ки мафҳуми «молия» бо маъноҳои гуногун истифода бура мешавад, ки таҳлили онҳо аз манфиат ҳолӣ нест.

**Аз рӯи мундариҷаи моддии худ, молия** гуфта, фондҳои маблағҳои пулии давлатӣ, воҳидҳои ҳудудии он, корхонаҳо, ташкилотҳо, муассисаҳо ва дигар субъектҳои раванди буҷет фаҳмида мешаванд, ки барои эҳтиёҷоти ҷамъият ва таракқиёти истеҳсолот истифода бурда мешавад. Ба ибораи дигар, молия захираҳои молиявии кишвар ба шумор меравад.

Ҳамчун категорияи иқтисодӣ, молия гуфта маҷмӯи муносибатҳои пулии иқтисодиро меноманд, ки дар рафти ташаккул, тақсим ва истифодаи фондҳои маблағҳои пулии давлат, воҳидҳои ҳудудии он, инчунин корхонаҳо, ташкилотҳо, муассисаҳо, барои таъмини васеи тақрористеҳсолӣ, амнияти кишвар ва дар маҷмӯъ барои қонеъ кардани эҳтиёҷоти иҷтимоӣ равона шудааст [16, С. 23.].

Ба маънои ҳуқуқӣ истилоҳи молия муносибатҳои ҷамъиятӣ оид ба таҳия, ташаккул, тақсимот ва истифодабарии фондҳои маблағҳои пулӣ ва дигар захираҳои молиявӣ фаҳмида мешавад, ки тавассути меъёрҳои ҳуқуқӣ танзим карда мешаванд.

Ҳамин тариқ, аз гуфтаҳои дар боло овардашуда ба хулоса омадан мумкин аст, ки истилоҳи молия ду гуруҳи муносибатҳоро дар бар мегирад,

1. Муносибатҳои молиявие, ки оид бо таҳия, ташаккул, тақсимот ва истифодабарии маблағҳои марказонидашудаи пулӣ дар алоқаи зич қарор доранд (буҷети ҷумҳуриявӣ, буҷетҳои фондҳои мақсадноки давлатӣ, буҷетҳои маҳаллӣ).

2) Муносибатҳои молиявие, ки бо ташаккул, ва истифодабарии маблағҳои ғайрибуҷетӣ яъне маблағҳое, ки дар ихтиёри ташкилотҳо қарор дошта, аз буҷетҳои ҷумҳуриявӣ ва маҳаллӣ ҷудо карда нашуда, аз ҳисоби дигар сарчашмаҳо ташаккул ёфтаанд, мебошад.

Бояд қайд кард, ки шарҳи дурусти моҳияти ҳуқуқӣ ва иқтисодии мафҳуми "молия" дар навиштаи яке аз машҳуртарин намоёндагони мактаби пешазреволуционии ҳуқуқи молиявии Россия В.А. Лебедев омадааст. Тибқи он молия на танҳо даромади давлат ё фондҳои пулӣ, балки тамоми маблағҳои моддию шахсиро, ки давлат ва мақомоти он барои қонеъ кардани ниёзҳои ҷомеа дар ихтиёр доранд, ифода мекунад [9, С. 165.].

Аксарияти муаллифон бар он ақидаанд, ки мафҳуми «молия» дар илми муносибати ҳуқуқшиносӣ аксар вақт маҳз ҳамчун категорияи иқтисодӣ тафсир карда мешавад.



Тибқи ақидаи олими Россия, Е.Н. Кондрат молия барои давлат пеш аз ҳама захираҳои моддӣ ва пулӣ мебошад, ки ба шарофати он буҷети давлатӣ ташаккул меёбад [6, С. 30.].

Олими дигари Россия, профессор Е.Ю. Грачева мафҳуми молияро бо муносибатҳои ҷамъиятии иқтисодӣ алоқаманд менамояд. Ба ақидаи ӯ онҳо воситаи иқтисодии тақсимоли маҷмӯи маҳсулоти дохилӣ ва даромади миллӣ мебошанд [3, С. 11.].

Гуфтаи ба маврид аст, ки раванди ташаккул ва ҳамчунин раванди тақсим ва истифодаи маблағҳои буҷетӣ, аз ҷониби мақомоти ҳокимият ва идоракунии давлатӣ, мақомоти иҷроияи маҳаллии ҳокимияти давлатӣ ва мақомоти худидоракунии шаҳрак ва деҳот амалӣ карда мешавад [10, С. 186.].

Ҳамин тариқ, “молия” ин истилоҳи иқтисодӣ буда, муносибатҳоро оид ба таҳия, ташаккул, тақсимоли ва истифодабарии фондҳои маблағҳои пулӣ ва дигар захираҳои молиявӣ дар бар мегирад, ки ин муносибатҳо дар як вақт бо қонунҳо ва дигар санадҳои зерқонунӣ ба танзим дароварда мешаванд.

Дар **моддаи 2** Қонуни Ҷумҳурии Тоҷикистон “Дар бораи молияи давлатии Ҷумҳурии Тоҷикистон” аз **28 июни соли 2011, мафҳуми** молияи давлатӣ оварда шудааст, ки мувофиқи он “молияи давлатӣ маҷмӯи муносибатҳои пулӣ вобаста ба ташаккул, тақсимоли ва истифодаи фондҳои ҷамъшудаи воситаҳои пулӣ ва дигар захираҳои молиявӣ тавассути буҷети ҷумҳуриявӣ, буҷетҳои маҳаллӣ ва фондҳои мақсадноки давлатӣ, ки аз ҷониби мақомоти ҳокимият ва идоракунии давлатӣ, мақомоти иҷроияи маҳаллии ҳокимияти давлатӣ ва мақомоти худидоракунии шаҳрак ва деҳот барои иҷрои вазифаҳои ба зиммаи онҳо вогузоргардида истифода бурда мешаванд”, мебошад [7].

Ҳуқуқи молиявӣ, тавре ки имрӯз дида мешавад, аз дигар соҳаҳои ҳуқуқ бо он фарқ мекунад, ки бо пул робитаи зич дорад. Қонунгузори амалкунандаи молиявӣ, алалхусус, Қонуни Ҷумҳурии Тоҷикистон “Дар бораи молияи давлатии Ҷумҳурии Тоҷикистон” **ва Кодекси** андози Ҷумҳурии Тоҷикистон санадҳои мебошанд, ки амалан ҳамаи меъёрҳои онҳо ба фондҳои пулӣ иртибот доранд.

Дар замони қадим, дар асрҳои миёна ва асрҳои нав, функцияи ҷамъоварии пул дар ташаккули фондҳои калони пулӣ - сарвати шахсони алоҳидаи ашрофон, савдогарон, судхӯрон ва саррофон, соҳибони устохонаҳо ва истехсолоти ҳунармандӣ нақши муҳим мебозад. Гуфтаи мумкин аст, ки ҷамъ шудани боигарии пулӣ дар дасти савдогарон, судхӯрон ва саррофон (бонкдорон) ба пайдоиши хонаҳои бонкӣ (Medici, Fugchers) сабаб шуд. Шаклҳои аввалини низоми бонкиро саррофӣ, судхӯрӣ ташкил медоданд, ки дар замони қадим савдоро пеш мебарданд. Саррофон аллакай дар Бобулистон (ҳазорсолаи III пеш аз милод), Юнони Қадим (асри IV пеш аз милод) ва баъдан дар Мисри Қадим ва Рими қадим мавҷуд буданд [18, С. 140.].

Дар асрҳои миёна дар Аврупо (Италия, Олмон, Голландия) муассисаҳои бонкмонанд таъсис ёфтанд, ки ба муомилоти молиро пулӣ сабаб шуданд. Ин бонкҳо инҳоянд: Бонки британиявӣ барои савдои матоъ; Бонки пруссиягӣ барои савдои баҳрӣ; Ҳазинаи парижии баҳисобгирӣ; Бонкҳои хазинавӣ корхонаҳои савдоӣ; бонкҳои халқӣ, ипотекавӣ, косибӣ; ломбардҳо; бонкҳои амонатӣ; бонкҳои чекӣ ва дигарҳо.

Агар мо ба таърих нигарем, мебинем, ки ҳанӯз дар давраи ислоҳоти Дорои I намудҳои дирамҳои алоҳида ба монанди: шохӣ, сатрапӣ, минтақавӣ бо расми шох, тангаи маҳаллии кишвари тобеи шох истифода мешуданд. Тангаҳои Ҳахоманишинӣ асосан мисин ва нуқрагӣ буданд, ки дар онҳо расми шох сикка зада шуда буд. Тилло бошад, ҳамчун ашё истифода мегардид.

Ҳамин тавр, инкишофи эволюсионии пулҳои ибтидоӣ, бо назардошти талаботи иқтисодии одамон ба он оварда расонид, ки оҳан ва мис ҳамчун ченаки мукамалтари арзиши молҳо ва сипас, нуқра ва тилло ба қор бурда мешуданд, ки ин дар фаъолияти иқтисодии ҷомеа инқилобе ба амал оварда, дар муомилоти савдо ва пардохт қорӣ шуд.

Тартиби таҳия ва ҷойгиркунии пулҳои қоғазӣ, иҷозатномаи онҳо аз ҷониби давлат ва ҷазо барои пулҳои қалбақӣ асоси қонунӣ дошт, яъне бо қоидаҳои махсусе танзим карда мешуданд, ки меъёрҳои аввалини ҳуқуқи молиявиро ташкил медоданд. Имрӯз онҳо **қоидаҳои ҳуқуқи эмиссионӣ номида мешаванд** ва зербахши ҳуқуқи молиявиро ташкил медиҳанд. Дар баробари ин, сифатҳои аълои тангаҳои нуқра ва тиллоӣ акнун на танҳо аз хосиятҳои иқтисодии онҳо, балки аз таҳримоти давлатӣ низ сарчашма мегирифтанд.

Бояд тазаққур дод, ки дар назарияи ҳуқуқ, дар байни олимони ақидаи ягона оид ба он, ки кадом омили асосии эътирофи соҳаи ҳуқуқ ҳамчун шакли мустақили ҳуқуқ мебошад, вучуд надорад. Баъзе муаллифон боварӣ доранд, ки як соҳаи ҳуқуқ аз дигар соҳа бо предмет, метод ва қонунгузорӣ фарқ мекунад [2, С.120.]. Муаллифони дигар бошад се хусусияти фарқкунандаи ҳар як соҳаи ҳуқуқро ҷудо мекунанд: объекти танзим, методи танзими ҳуқуқӣ, доираи сарчашмаҳо ва сохтори меъёрӣ [13, С. 35.]. Ниҳоят, як қатор муаллифон дуруст қайд мекунанд, ки асосан дарки фаҳмиши хусусиятҳои як соҳаи алоҳидаи ҳуқуқ ин предмет ва методи соҳаи дахлдор мебошад.

Чунин ба назар мерасад, ки танҳо **предмети (мавзӯи) танзими ҳуқуқӣ нақши ибтидоии ташаккулёбандаи** омили ҳамаи соҳаи ҳуқуқ мебошад ва **усули (методи) танзими ҳуқуқӣ бошад нақши дуумдараҷаро** ишғол менамояд [17, С.98.].

Дар адабиётҳои ҳуқуқӣ, алаҳхусус адабиёти ҳуқуқи молиявии Федератсияи Россия қайд мешаванд, ки **предмети ҳуқуқи молиявӣ** – ин муносибатҳои ҷамъиятӣ мебошанд, ки дар ҷараёни фаъолияти давлатӣ дар банақшагирии ташаккул, тақсим ва истифодаи маблағҳои пулӣ барои иҷрои вазифаҳои худ ба вучуд меоянд [15, С.40.].

Ба ақидаи мо хусусияти ҳуқуқии предмети танзими ҳуқуқи молиявиро, хусусияти мустақилии вай ташкил медиҳад. Ҳамин тавр, **хусусиятҳои муҳими муносибатҳо, ки предмети ҳуқуқи молиявиро ташкил медиҳанд**, инҳоянд:

- аввалан, онҳо дар соҳаи фаъолияти молиявӣ бо мақсади ташкили фондҳои барои ҷомеа зарурӣ ташаккул ёфтаанд, яъне **хусусияти ташкилӣ** доранд;
- дуум, дар ин муносибатҳо мақомоти ваколатдор, ташкилотҳо ва дигар субъектҳои дорои салоҳияти ҳуқумронӣ иштирок менамоянд, яъне онҳо **хусусияти ҳуқумрониро** дар бар мегиранд;
- сеюм, объекти ин муносибатҳо ҳамеша пул ё уҳдадорҳои пулии марбут ба ташаккул ва истифодаи фондҳои маблағҳо баромад менамояд, яъне ин муносибатҳо дорои **хусусияти молу мулкӣ** мебошанд [10].

Ҳуқуқи молиявии Ҷумҳурии Тоҷикистон предмети (мавзӯи) танзими худро дорад, ки он аз дигар соҳаҳои ҳуқуқ бо хусусияти хоси худ фарқ карда мешавад. Мавзӯи танзими ҳуқуқи молиявӣ - ин як бахши муносибатҳои ҷамъиятӣ мебошад, ки дар раванди фаъолияти молиявии давлат ба миён меояд, яъне фаъолият оид ба ташкили муомилоти пул дар кишвар, сафарбар кардани маблағҳо ба фондҳои бучетӣ ва ғайрибучетӣ, истифодаи онҳо ба манфиати ҷомеа ва давлат мебошад [11, С.28.]. Дар раванди амалисозии фаъолияти молиявии давлат муносибатҳои дигари ҷамъиятӣ ба вучуд меоянд, мисол оид ба танзими асъор, кредити давлатӣ, назорати молиявӣ, суғурта ва ғайра. Ҳамаи муносибатҳои номбаршуда доираи танзими ҳуқуқии худро доранд.

Бояд қайд кард, ки предмети ҳуқуқи молиявӣ он муносибатҳои пулиро дарбар мегирад, ки дар раванди фаъолияти молиявии давлат ба вучуд меоянд ва бо сафарбаркунии маблағҳо ба фондҳои давлатӣ ва маҳаллӣ ва истифодаи онҳо ба манфиати ҷомеа ва давлат алоқаманданд. Дигар муносибатҳои пулӣ низ мавҷуданд, ки соҳаҳои дигари ҳуқуқро танзим мекунанд. Масалан, муносибатҳои пулӣ оид ба фурӯш ва хариди амвол бо меъёрҳои ҳуқуқи граждани, ситонидани ҷаримаи маъмурӣ - тибқи меъёрҳои ҳуқуқи маъмурӣ, музди меҳнати кормандон - бо меъёрҳои қонунҳои меҳнатӣ танзим карда мешаванд. Ҳамин тариқ, на ҳама муносибатҳои пулӣ ба предмети ҳуқуқи молиявӣ дохил карда мешаванд. Танҳо он муносибатҳое, ки дар раванди фаъолияти молиявии давлат ба миён меоянд, предмети ҳуқуқи молиявиро ташкил мекунанд.

**Гурӯҳҳои мушаххаси муносибатҳои ҷамъиятӣ, ки предмети ҳуқуқи молиявӣ ташкил менамоянд.** Ба гурӯҳҳои асосӣ ин муносибатҳо дохил мешаванд: муносибатҳои эмиссионӣ, андозӣ, бучетӣ ва бонкӣ, ки дар танзими ҳуқуқи онҳо давлат манфиатдор аст. Фаъолияти амалии давлат бидуни ин муносибатҳои молиявӣ ғайриимкон аст. Муносибатҳои молиявии номбаршуда ҳамзамон бо давлат ба вучуд омада, дар якҷоягӣ бо он инкишоф ёфтаанд. Бояд қайд кард, ки ин муносибатҳо боиси пайдо шудани меъёрҳои ҳуқуқи молиявӣ гардидаанд ва онҳо аз тарафи давлат қабул карда, барои танзим равона шудаанд. Бо ёрии ин меъёрҳои ҳуқуқи молиявӣ идоракунии давлат амалӣ карда мешавад. Дар асоси ин муносибатҳо, ки бо қонун танзим мешаванд, аввалин институтҳои ҳуқуқи молиявӣ ба вучуд омаданд, ки инҳоянд: ҳуқуқи эмиссионӣ, ҳуқуқи андоз, ҳуқуқи бучетӣ ва ҳуқуқи бонкӣ.

Муносибатҳои номбаршударо дар алоҳидагӣ дида мебароем.

**1. Муносибатҳои эмиссионӣ** - ин муносибатҳои молиявӣ оид ба таҳия, тайёркунӣ ва баровардани пулҳои қоғазӣ ва тангаҳо аз ҷониби бонки марказии эмиссионӣ ва захиравии Ҷумҳурии Тоҷикистон (Бонки миллии Тоҷикистон) мебошанд.

**2. Муносибатҳои андоз** – ин муносибатҳо оид ба муқаррар намудан, тағйир додан, бекор кардан, ҳисоб ва пардохт намудани андозҳо ва дигар пардохтҳои ҳатмӣ ба бучети давлатӣ ва маҳаллӣ, инчунин фондҳои ғайрибучетии давлатӣ мебошанд. Ҳамчунин, муносибатҳо оид ба ситонидани бочҳои гумрукӣ, андозҳо аз молҳо ва воситаҳои нақлиёти тавассути сарҳади гумрукии Ҷумҳурии Тоҷикистон интиқолёбанда бо Кодекси андози Ҷумҳурии Тоҷикистон ва Кодекси гумрукии Ҷумҳурии Тоҷикистон ба танзим дароварда мешаванд. Бояд қайд намуд, ки муносибатҳои андозӣ қадимтарин муносибатҳои молиявӣ мебошанд, ки дар якҷоягӣ бо давлат ба вучуд омадаанд ва таҳти танзими махсуси ҳуқуқи онҳо қарор доштанд.

**3. Муносибатҳои бучетӣ** - ин муносибатҳои ҷамъиятӣ мебошанд, ки дар раванди фаъолияти молиявии давлат ба вучуд меоянд ва дар робита бо муайян кардани салоҳияти мақомоти ҳокимият, идоракунии давлатӣ ва мақомоти маҳаллии ҳокимияти давлатӣ, инчунин дигар иштирокчиёни раванди бучетӣ вобаста ба муқаррар намудани тартиби таҳия ва баррасии лоиҳаҳои бучетӣ, таҳияву тасдиқи ҳисобот ва назорати иҷроӣ онҳо вобаста мебошанд [12.].

Мавқеи асосиро дар байни муносибатҳои номбурда, муносибатҳои бучетӣ, ки ҳамасола аз ҷониби Маҷлиси намояндагони Маҷлиси Олии Ҷумҳурии Тоҷикистон дар шакли Қонуни Ҷумҳурии Тоҷикистон “Дар бораи бучети давлатии Ҷумҳурии Тоҷикистон” қабул карда мешавад, тақдир медиҳад. Муносибатҳои бучетӣ, асосан, бо меъёрҳои дар Қонуни Ҷумҳурии Тоҷикистон “Дар бораи молияи давлатии Ҷумҳурии Тоҷикистон” пешбинишуда танзим карда мешаванд.

**4. Муносибатҳои бонкӣ** робитаҳое мебошанд, ки асосан дар ҷараёни фаъолияти Бонки миллии Тоҷикистон ба миён омада, ба танзим ва назорати низоми бонкӣ, ҳифз

ва таъмини устувории низоми бонкии давлат, нигоҳ доштани сатҳи муътадили нархҳои дохилӣ ба муҳлати дароз равона шудаанд. Ин муносибатҳоро Қонуни Ҷумҳурии Тоҷикистон “Дар бораи бонки миллии Тоҷикистон” аз 28 июни соли 2011 ба танзим медарорад [8].

Ба предмети ҳуқуқи молиявӣ дар баробари муносибатҳои дар боло номбаршуда ҳамчунин, дигар гуруҳҳои муносибатҳои ҷамъиятӣ, ки дар ҷараёни фаъолияти молиявии давлат ба вучуд меоянд, дохил мешаванд, ба монанди: муносибатҳо оид ба кредити давлатӣ, муносибати суғуртавӣ, назорати молиявӣ, дар соҳаи баҳисобгирии муҳосибӣ ва ғайра. Аз нуқтаи назари таърихӣ онҳо нисбат ба муносибатҳои эмиссионӣ, андоз, бучетӣ ва бонкӣ хеле дертар ташаккул ёфтаанд.

Дигар қисмати таркибӣ предмети танзими ҳуқуқи молиявиро муносибатҳои ҷамъиятӣ дар соҳаи **баҳисобгирии муҳосибӣ** ташкил медиҳанд. Муносибатҳои ҷамъиятӣ дар соҳаи **баҳисобгирии муҳосибӣ** муносибатҳои ҷамъоварӣ, бақайдгирӣ, ҷамъбасти иттилоот дар бораи молу мулк, дороиҳо, уҳдадориҳо ва сармояи ташкилот мебошанд. Ин гуруҳи муносибатҳои ҳуқуқи молиявиро Қонуни Ҷумҳурии Тоҷикистон “Дар бораи баҳисобгирии муҳосибӣ ва ҳисоботи молиявӣ” аз 25 марти соли 2011 ба танзим медарорад.

Ҳамин тавр, предмети ҳуқуқи молиявӣ муносибатҳои ҷамъиятиро мебошанд, ки дар рафти фаъолияти молиявии давлат ба вучуд меоянд ё ин ки тағйир меёбанд. Муносибатҳои дар *раванди* таҳия, ташаккул, тақсимот, истифодаи фондҳои маблағҳои пулӣ ва дигар захираҳои молиявӣ ба миёномада, *тибқи санадҳои меъёрии ҳуқуқии Ҷумҳурии Тоҷикистон танзим карда мешаванд.*

**Ҳуқуқи молиявӣ ҳамчун соҳаи ҳуқуқии Ҷумҳурии Тоҷикистон.** Бояд қайд намуд, ки муаллифони замони муосир таърифҳои гуногуни ҳуқуқи молиявиро ҳамчун як соҳаи ҳуқуқи ҷумҳурӣ пешниҳод мекунанд<sup>1</sup>. Ба ақидаи Ш.К. Гаюров “ҳуқуқи молиявии ҶТ - ин маҷмӯи меъёрҳои ҳуқуқие аст, ки муносибатҳои ҷамъиятиро дар ҷараёни ташкил, тақсим ва истифодаи маблағҳои бучетӣ ва ғайрибучетии давлат ба вучуд омада, барои иҷро кардани вазифаҳои вай заруранд, танзим мекунад [4, С.23.].

Ф.Р. Абдуллоев., З.И. Холхуҷаев бар он ақидаанд, ки “ҳуқуқи молиявӣ – соҳаи мустақили ҳуқуқ буда, маҷмӯи меъёрҳои ҳуқуқиест, ки муносибатҳои ҷамъиятии дар рафти ташкилшавӣ, тақсимшавӣ ва истифодабарии фондҳои маблағҳои пулӣ ба вучуд омадаро, бо мақсади таъмини молиявии фаъолияти давлат ва худидоракунии маҳаллӣ ба танзим медароранд [1, С.50.]. Бояд қайд намуд, ки ақидаи муаллифони номбурда дуруст аст, вале аз нигоҳи мо баъзе тағйиротҳоро тақозо мекунад.

Барои ба таври фаҳмо шарҳ додани мафҳуми ҳуқуқи молиявии Ҷумҳурии Тоҷикистон ҳамчун соҳаи мустақили ҳуқуқ моро зарур аст, ки ба таҳқиқотҳои олимони Федератсияи Россия назар карда, фикру ақидаи амиқи хешро пешниҳод намоем. Гуфтан ба маврид аст, ки саҳми олимони ин кишвар дар ташаккулу инкишофи ҳуқуқи молиявӣ бениҳоят назаррас аст. Масалан, таҳқиқотҳои илмии профессор Е.Ю. Грачёва ва О.Н. Горбунова, ки асосгузори илми ҳуқуқи молиявии замони муосири Федератсияи Россия ба ҳисоб мераванд. Нақши ин олимони дар инкишофу ташаккули институтҳои ҳуқуқи молиявӣ, низом ва сохтори он беназир буда, дар таҷрибаи амалия ва қонунгузори ин кишвар қорӣ карда шудаанд.

<sup>1</sup> Дар низоми соҳаҳои ҳуқуқи ҷумҳурӣ ҳуқуқи молиявӣ моҳиятан яке аз соҳаҳои хеле муҳим мебошад. Аммо масъалаи ба вучуд омадани ҳуқуқи молиявӣ дар низоми ҳуқуқ ва ҷойгоҳи он дар ин низом то ҳол мавзӯи баҳсу мунозира мебошад.



Е.Ю. Грачёва дуруст қайд мекунад, ки баррасии хусусиятҳои муносибатҳои молиявӣ, ки дар раванди фаъолияти молиявӣ мақомоти давлатӣ ва маҳаллӣ ба миён меояд, имконият медиҳад, ки предмет ва методи танзими ҳуқуқи молиявӣ ҳамчун соҳаи мустақили ҳуқуқи Россия тавсиф карда шавад [3, С.16.].

Ю.А. Крохина пешниҳод менамояд, ки дар зери мафҳуми ҳуқуқи молиявӣ соҳаи ҳуқуқи Россия чунин фаҳмида мешавад, ки аз маҷмӯи меъёрҳои ҳуқуқӣ иборат буда, муносибатҳои авмолӣ ва марбут ба он муносибатҳои ғайриамволӣ, ки дар раванди чамбоварӣ, тақсим ва истифодаи фондҳои мутамарказонидашуда ва ғайримутамарказонидашудаи фондҳои маблағҳои давлат ё мақомоти маҳаллии он бо мақсади иҷрои вазифаҳои давлатӣ ба миён меоянд [5, С.58.].

Ба ақидаи мо ҳуқуқи молиявии Ҷумҳурии Тоҷикистон дар низоми илмҳои ҳуқуқшиносӣ соҳаи мустақили ҳуқуқ буда, аз маҷмӯи меъёрҳои ҳуқуқие иборат мебошад, ки муносибатҳои чамбиятиро дар рафти ташкилшавӣ, тақсимшавӣ ва истифодабарии фондҳои чамъшудаи воситаҳои пулӣ ва дигар захираҳои молиявӣ ба танзим медарорад.

Ҳамин тавр, гуфтан мумкин аст, ки нақши ҳуқуқи молиявӣ дар низоми илмҳои ҳуқуқшиносии Ҷумҳурии Тоҷикистон хело муҳим буда, вазифаи муҳими он ташаккули шуури ҳуқуқи шаҳрвандон чихати фаҳмиши иқтисоди бозорӣ, гирифтани дониши молиявӣ, дарк намудани хусусиятҳои андозбандӣ, фаъолияти бучетӣ, бонкӣ ва дигар институтҳои низоми молиявӣ, ҳамзамон таълим додани қонунгузори молиявӣ мебошад. Нақши он дар сохтори фанҳои таълимии ҳуқуқӣ, пеш аз ҳама, бо хусусиятҳои предметаш, ки доираи муносибатҳои чамбиятиро фаро мегирад, муайян карда мешавад. Ии муносибатҳо дар раванди фаъолияти молиявии давлат вобаста ба ташаккул, тақсимот ва истифодаи фондҳои чамъшудаи воситаҳои пулӣ ва дигар захираҳои молиявӣ тавассути бучети ҷумҳуриявӣ, бучетҳои маҳаллию фондҳои мақсадноки давлатӣ, ки бо мақсади иҷрои вазифаҳои ба мақомоти идоракунии давлатӣ, мақомоти иҷроияи маҳаллии ҳокимияти давлатӣ ва мақомоти худидоракунии шаҳрак ва дехот вогузор гардидаанд ба миён меоянд.

#### Адабиёт

1. Абдуллоев Ф.Р., Холхучаев З.И. Ҳуқуқи молиявӣ (комплексӣ таълимӣ-методӣ). Душанбе, 2014. 384 с.
2. Алексеев С.С. Государство и право. М., 1994. С. 83; Лившиц Р.З. Теория права. М., 1994. С. 120.
3. Грачева Е.Ю. К вопросу о финансовых обязательствах государства // Вестник Университета имени О.Е. Кутафина (МГЮА). 2016. № 6. С. 11.
4. Ғаюров Ш.К. Ҳуқуқи молиявии Ҷумҳурии Тоҷикистон. Китоби дарсӣ / Зери таҳрири дотсент Шонасридинов Н.Ш. Душанбе, «Сино». 2005. – С 23.
5. Крохина, Ю.А. Финансовое право России : Учебник для вузов / Ю.А. Крохина. – 4-е изд. – М.: Норма, 2011. – 720 с.
6. Кондрат Е.Н. Финансовая безопасность как объект финансового контроля // Вестник РУДН. Серия: Юридические науки. 2012. № 2. С. 30.
7. Қонуни Ҷумҳурии Тоҷикистон “Дар бораи молияи давлатии Ҷумҳурии Тоҷикистон” аз 28 июни соли 2011, № 723. [Захираи электронӣ] // URL : [http : http : // mmk . tj](http://mmk.tj).
8. Қонуни Ҷумҳурии Тоҷикистон “Дар бораи Бонки миллии Тоҷикистон” аз 28 июни соли 2011, № 722. [Захираи электронӣ] // URL : [http : // mmk . tj](http://mmk.tj).
9. Лебедев В.А. Финансовое право (в серии «Золотые страницы российского финансового права»). М., 2000. С. 165.



10. Рустамзода Д. Ю. Государственный финансовый контроль в сфере бюджетных отношений Республики Таджикистан: организационно-правовые основы : монография & под. ред. Е. Ю. Грачевой. — Москва : Проспект, 2021. — С 186.

11. Рустамзода Ч.Ю. Ҳуқуқи молиявии Ҷумҳурии Тоҷикистон: Қисми умумӣ: Воситаи таълимӣ. Душанбе, 2021. - 208 с.

12. Рустамзода Д.Ю. Бюджетное право Республики Таджикистан: схемы с комментариями: учебное пособие. Душанбе: ТГУК, 2020. 207 с.

13. Тихомиров Ю.А. Публичное право. М., 1995. С. 35-36.

14. Финансовое право: учебник для бакалавров / отв.ред. Е.Ю. Грачева. – Москва : Проспект, 2019. – С. 25.

15. Финансовое право (общая часть): учебное пособие для бакалавров / А.С. Чуева, П.М. Курдюк, И.Н. Иваненко – Краснодар, 2013. – С. 9.

16. Финансовое право: учебник / отв. ред. Н.И. Химичева. 5-е изд., перерб. и доп. М.: Норма: ИНФРА-М, 2012. С. 23.

17. Чуева А.С. Предмет и метод правового регулирования – основные системообразующие факторы финансового права как самостоятельной отрасли в системе российского права / А.С. Чуева, В.С. Копыл // Сб. науч. тр. Студенчество и наука / КубГАУ. – 2012. – Вып. №7. – С. 98-100.

18. Чабборов Ф.Н. Ҳуқуқи байналмилалӣ молиявӣ (комплексӣ таълими – методӣ). Душанбе «Империал – Групп», 2015. – С. 140.

## **ФИНАНСОВОЕ ПРАВО - КАК САМОСТОЯТЕЛЬНАЯ ОТРАСЛЬ ПРАВА В ПРАВОВОЙ СИСТЕМЕ РЕСПУБЛИКИ ТАДЖИКИСТАН**

**РУСТАМЗОДА ДЖУМАБЕК ЮНУС,**

кандидат юридических наук, доцент  
кафедры административного права и государственной службы  
Академии государственного управления при  
Президенте Республики Таджикистан.

734003, Республика Таджикистан, г. Душанбе, улица С. Носира, 33.

Тел.: (+992) 939-27-10-10. E-mail: sirochiddin.rustamov@mail.ru

*Финансовое право относится к числу фундаментальных юридических дисциплин, важной задачей которого является формирование правосознания граждан для понимания рыночной экономики, получения финансового образования, восприятия особенностей налогообложения, бюджетной и банковской деятельности и других институтов финансовой системы, а также обучение финансовому законодательству.*

*Место и роль финансового права в структуре учебных юридических дисциплин определяется, прежде всего спецификой его предмета, охватывающего круг общественных отношений. Эти отношения возникают в процессе финансовой деятельности государства, связанной с формированием, распределением и использованием фондов аккумулируемых денежных средств и других финансовых ресурсов через республиканские и местные бюджеты, а также государственные целевые фонды, используемые для выполнения возложенных на органы государственного управления, местные органы государственной власти и органы самоуправления поселков и сел задач (функций). По мнению автора, финансовые отношения являются неотъемлемой частью рыночных отношений и одновременно являются важным инструментом в механизме государственного регулирования, которые направлены на развитие сферы государственной финансовой деятельности. Приводится мнение, что изучение финансового права служит формированию у студентов, аспирантов, соискателей и других заинтересованных лиц комплекса знаний, умений и навыков, необходимых им для профессионального исполнения задач в своей практической деятельности.*

*Ключевые слова:* финансовое право, система государственного бюджета, фонды денежных средств государства, эмиссионные отношения, банк, налог, местные органы государственной власти, местный бюджет.

**FINANCIAL LAW AS AN INDEPENDENT BRANCH OF LAW IN THE  
LEGAL SYSTEM OF THE REPUBLIC OF TAJIKISTAN**

**RUSTAMZODA JUMABEK YUNUS,**

Candidate in Law, Associate Professor of Administrative Law and  
Public Service Department of the  
Academy of Public Administration under the  
President of the Republic of Tajikistan.

734003, Republic of Tajikistan, Dushanbe, 33, Said Nosir str.  
Phone: (+992) 939-27-10-10. E-mail: sirochiddin.rustamov@mail.ru

*Financial law is one of the fundamental legal disciplines, an important task of which is to form the legal consciousness of citizens for understanding the market economy, obtaining financial education, perceiving the features of taxation, budgetary and banking activities and other institutions of the financial system, as well as teaching financial legislation.*

*The place and role of financial law in the structure of academic legal disciplines is firstly determined by the specifics of its subject, covering the range of social relations. These relation arise in the process of state financial activities related to the formation, distribution and use of accumulated funds and other financial resources through the republican and local budgets, as well as state trust funds used to fulfill the tasks assigned to government bodies, local government bodies and self-government bodies of towns and villages. According to the author, financial relations are an integral part of market relations and at the same time are an important tool in the state regulation mechanism which are aimed at developing the sphere of state financial activity. It is concluded that the study of financial law is intended to form in students, graduate students, undergraduates and other interested persons a set of knowledge, skills and abilities necessary for their professional implementation in their practical activities.*

**Key words:** financial law, state budget system, cash funds, emission relations, bank, tax, local government bodies, local budget

УДК: 342.5

## ХИЗМАТИ ДАВЛАТӢ ДАР НИЗОМИ ИДОРАКУНИИ ДАВЛАТӢ

**САЪДИЕВ ИСМОИЛ ЗАРИФОВИЧ,**

номзади илмҳои ҳуқуқшиносӣ, дотсент,

мудири кафедраи ҳуқуқи маъмурӣ ва хизмати давлатии

Академияи давлатии идоракунии назди

Президенти Ҷумҳурии Тоҷикистон.

734003, Ҷумҳурии Тоҷикистон, ш. Душанбе, к. С. Носир, 33.

Тел.: (+992) 555-58-55-52. E-mail: [ismoil.s85@mail.ru](mailto:ismoil.s85@mail.ru)

*Дар мақолаи мазкур хизмати давлати дар низоми идоракунии давлатӣ мавриди таҳлил қарор дода шудааст. Хизмати давлатӣ ҳамчун маҳаки меҳварӣ дар низоми идоракунии давлатӣ ба ҳисоб рафта, яке аз василаҳои муҳими таъминкунандаи самаранокӣ дар идоракунии давлатӣ мебошад. Муаллиф бо истифода аз адабиёти дохилию хориҷӣ мавзӯи мазкурро таҳлил намуда, мавқеи хизмати давлатиро дар низоми идоракунии давлатӣ мӯяян намудааст. Воқеан ҳам мубрамияти мавзӯи мазкур аён буда, аз нигоҳи илмӣ таҳлил ва ҳулосабарорӣ намудани он шарт ва муҳим мебошад.*

**Калидвожаҳо:** хизмати давлатӣ, хизматчиӣ давлатӣ, адабиётҳои ҳуқуқӣ, қонунгузорӣ, идоракунии давлатӣ, идоракунии иҷтимоӣ, функцияи идоракунии давлатӣ, вазифа, соҳибхитиёрии давлат, ҳокимияти давлатӣ, мақомоти давлатӣ.

Хизмати давлатӣ ҳамчун навъи фаъолияти касбӣ имрӯзҳо тавачҷуҳи зиёди олимон, муҳаққиқони соҳаи маъмурӣ ва хизмати давлатӣ ва кормандони амалия-идоракунандагонро ба худ ҷалб намудааст. Айни замон хизмати давлатӣ дар кишвари соҳибхитиёри Тоҷикистон ҳамчун як намуди фаъолияти касбии шахрвандони Ҷумҳурии Тоҷикистон арзёбӣ гардида, ҳадафи асосии ин навъи фаъолиятро иҷрои вазифаҳои давлатӣ ташкил медиҳад. Қонунгузори амалкунандаи соҳаи хизмати давлатӣ муқаррар намудааст, ки хизмати давлатӣ - фаъолияти касбии хизматчиёни давлатӣ, мебошад ки барои таъмини иҷрои ваколатҳои шахсони мансабдори давлатии ҳокимияти давлатӣ ва амалӣ намудани салоҳияти мақомоти давлатӣ муқаррар карда шудааст. Зимнан бояд қайд намуд, ки хизмати давлатӣ чун фаъолияти касбӣ дар мансабҳои муайян ва сохторҳои муайяни ҳокимияти давлатӣ амалӣ мегардад.

Хизмати давлатӣ ҳамчун маҳаки меҳварӣ дар низоми идоракунии давлатӣ ба ҳисоб рафта, яке аз василаҳои муҳими таъминкунандаи самаранокӣ дар идоракунии давлатӣ мебошад.

Тибқи сарҳати 6 моддаи 1 Қонуни Ҷумҳурии Тоҷикистон “Дар бораи хизмати давлатӣ” хизмати давлатӣ ин фаъолияти касбии хизматчиёни давлатӣ, ки барои таъмини иҷрои ваколатҳои шахсони мансабдори давлатии ҳокимияти давлатӣ ва амалӣ намудани салоҳияти мақомоти давлатӣ муқаррар карда шудааст [1].

Дар адабиёт идоракунӣ ба маъноҳои гуногун пешкаш карда мешавад. Маъмулан идоракунӣ ин роҳбарӣ аз болои чизе ё касе фаҳмида мешавад.

Барои ба умқи моҳияти хизмати давлатӣ ва мавқеи он дар низоми идоракунии давлатӣ ворид гардидан ва дарк намудани ин падидаи ниҳоят мукамал ва калидӣ зарур аст пеш аз ҳама мафҳуми идоракунии давлатиро ошкор созем. Зеро хизмати давлатӣ чун фаъолияти касбӣ маҳз ба манфиати давлат ва мақомотҳои сохтори он ба вуқӯъ мепайвандад.

Идоракунӣ ин раванди доимӣ ва мақсадноки субъекти идоракунӣ ба объекти идоракунӣ мебошад. Ба сифати объекти идоракунӣ зуҳуротҳои гуногун аз қабилӣ, инсон, коллектив, ҷомеаи иҷтимоӣ, механизмҳо, дастгоҳҳо ва равандҳои технологӣ

баромад менамоянд. Механизмҳои таъминкунандаи низоми идоракунии дар маҷмуъ низоми идоракуниро ташкил медиҳад.

Низоми идоракунии, ки моҳияти идоракуниро ошкор месозад дорои таркиби зерин мебошад:

- вазифа;
- ҳадаф;
- субъект;
- объект;
- функсия;
- сохтори муташаккилона;
- ягонагӣ;
- мустақилият;
- вобастагии мутақобилаи унсурҳои низом;
- шаклҳо ва усулҳои муайяни ҷаъолият.

Аз нигоҳи илми ҳуқуқи маъмурӣ истилоҳи идоракунии давлатӣ ба маънои васеъ ва ба маънои маҳдуд фаҳмида мешавад.

Ба маънои васеъ идоракунии давлатӣ ин як шакли идоракунии иҷтимоӣ буда доимо дар он давлат чун субъекти ҷаъол ва асосӣ баромад менамояд. Ба ин маъно чунин идоракуниро метавон ҳамчун таъсиррасонии мақсаднок ва муташаккилонаи давлат дар симои мақомотҳои давлатӣ ба рушди ҷомеа ва муносибатҳои муҳими ҷамъиятӣ арзёбӣ намуд.

Дар ин замина шохаҳои ҳокимият (қонунгузор, иҷроия ва судӣ) дар доираи вазифаҳо ва функсияи ба зимаи онҳо воғузошташуда, бо шакл ва усулҳои хос ба равандҳои ҷамъиятӣ таъсир мерасонанд. Идоракунии давлатӣ ба маънои васеъ ҷаъолияти танзиминамоии давлат дар маҷмуъ (ҷаъолияти мақомоти намояндагӣ, мақомоти иҷроия, прокуратура, суд ва дигар мақомоти давлатӣ) мебошад.

Идоракунии давлатӣ ба маънои васеъ тамоми ҷаъолияти давлатро аз ҷиҳати ташкили таъсири субъектҳои махсуси ҳуқуқ ба муносибатҳои ҷамъиятӣ тавсиф мекунад. Функсияҳои идоракунии давлатиро, ки асоситаринашон аз интиҳоб, ҷобачогузорӣ, аттестатсияи кадрҳо, баҳисобгирӣ ва назорат, татбиқи ҷораҳои маҷбури ва ҳавасмандгардонӣ, ҷораҳои интизомӣ, пешгӯӣ, ба нақшагирӣ, маблағгузорӣ ва ғайра иборат аст ба ҳадди дахлдор аз ҷониби мақомотҳои зиёди давлатӣ аз ҷумла, аз ҷониби мақомоти прокуратура, суд ва намояндагони ҳокимияти оммавӣ амалӣ карда мешаванд.

Идоракунии давлатӣ ба маънои маҳдуд ин ҷаъолияти маъмурӣ, яъне ҷаъолияти мақомоти иҷроияи ҳокимияти давлатӣ ҳам дар сатҳи ҷумҳуриявӣ ва ҳам дар сатҳи маҳаллӣ мебошад. Дар ҳуқуқи маъмурӣ, ки ҳамчун соҳаи мустақили ҳуқуқ ба ҳисоб меравад одатан идоракунии давлатӣ бо фаҳмиши маҳдуд мавриди баррасӣ қарор мегирад.

Ба идоракунии давлатӣ ба маънои маҳдуд асосан ҷаъолияти амалии Президенти Ҷумҳурии Тоҷикистон, Ҳукумати Ҷумҳурии Тоҷикистон, мақомоти назди Президент ва Ҳукумат инчунин мақомоти маҳаллии ҳокимияти маҳаллӣ ва худидоракунии мансуб мебошад.

Мақоми идоракунии давлатӣ мақоми давлатие дар назар дошта мешавад, ки вазифаҳои умумии идоракуниро тибқи принсипҳои идоракунии муқаррарнамудаи санадҳои меъёрии ҳуқуқии Ҷумҳурии Тоҷикистон дар соҳаи муайяни ҷаъолият амалӣ менамояд.

Дар кишвар Қонуни алоҳида “Дар бораи низоми мақомоти идоракунии давлатии Ҷумҳурии Тоҷикистон” аз 16 апрели соли 2012 қабул гардидааст. Ин санади меъёри ҳуқуқӣ ба мукамалсозӣ ва муқаррасозии соҳаи идоракунии давлатӣ нақши муассир дошта асосҳои ҳуқуқӣ ва фаъолияти мақомоти дар низоми идоракунии давлатӣ иштирокунандаро муқаррар ва танзим менамояд [2]. Моддаи 5-уми Қонуни номбурда низоми мақомоти иҷроияи марказии Ҳокимияти давлатиро чунин муқаррар намудааст:

Мақомоти иҷроияи марказии ҳокимияти давлатии Ҷумҳурии Тоҷикистон инҳо мебошанд:

- Дастгоҳи иҷроияи Президенти Ҷумҳурии Тоҷикистон;
- вазоратҳо ва кумитаҳои давлатии Ҷумҳурии Тоҷикистон;
- мақомоти назди Президенти Ҷумҳурии Тоҷикистон;
- мақомоти назди Ҳукумати Ҷумҳурии Тоҷикистон;
- мақомоти машваратӣю маслиҳатӣ назди Президенти Ҷумҳурии Тоҷикистон

ва Ҳукумати Ҷумҳурии Тоҷикистон.

Мақомоти иҷроияи марказии ҳокимияти давлатӣ тибқи тартиби муқаррарнамудаи қонунгузори Ҷумҳурии Тоҷикистон аз ҷониби Президенти Ҷумҳурии Тоҷикистон ё Ҳукумати умумии Тоҷикистон таъсис ва барҳам дода мешаванд.

Низомнома, Сохтори дастгоҳи марказӣ, Нақшаи идоракунӣ ва шумораи ниҳоии кормандони мақомоти иҷроияи марказии ҳокимияти давлатӣ дар асоси санадҳои меъёрии ҳуқуқии Ҷумҳурии Тоҷикистон муайян гардида, аз ҷониби Президенти Ҷумҳурии Тоҷикистон ё Ҳукумати Ҷумҳурии Тоҷикистон тасдиқ карда мешаванд. Ваколат ва функсияҳои мақомоти иҷроияи марказии ҳокимияти давлатӣ дар Низомномаи он муқаррар карда мешаванд.

Мақомоти иҷроияи марказии ҳокимияти давлатӣ аз ҳисоби бучети ҷумҳуриявӣ ва дигар сарчашмаҳои пешбининамудаи қонунгузори Ҷумҳурии Тоҷикистон маблағгузорӣ мегарданд.

Идоракунии давлатӣ чун фаҳолияти дорои субъектони махсус падидаи ғавқулода мурабаи низоми динамикӣ мебошад, ки ҳар як унсур он таъсироти танзимкунандаро интиқол медиҳад, дарк мекунад ва табдил медиҳад ва ба ин васила ҳаёти ҷамъиятиро ба низому тартиби зарурӣ медарорад.

Ба низомнокии идоракунии давлатӣ бо сабаби он ки дар фаъолияти идоракунӣ шаҳрвандони зиёди (хизматчиёни давлатӣ ва шахсони мансабдор) қабулкунанда ва иҷрокунандаи санадҳои ҳуқуқии идоракунӣ ширкат меварзанд диқати махсус дода мешавад.

Низомноки ва мутамарказии идоракунии давлатӣ имкон медиҳад, ки давлат ба ҳадафу вазифаҳои дар наздаш гузошта бирасад. Ташкил ва амалӣ намудани идоракунии давлатии самаранок боиси рушду нумуи кулли муносибатҳои ҷамъиятӣ ва таъмини инкишофи ҳамаҷонибаи шаҳрвандон шуда метавонад.

Аз нуқтаи назари фаҳмиши класикӣ идоракунии давлатӣ ин фаъолияти давлат ё дигар субъектҳои ҳокимияти давлатӣ (оммавӣ), ки берун аз ҳудуди фаъолияти қонунгузорӣ ва судӣ амалӣ карда мешавад, ба ҳисоб меравад.

Дар доираи фаҳмиши дигар, идоракунии давлатӣ ҳамчун фаъолияти касбии хизматчиёни давлатӣ дар дастгоҳи идоракунӣ муайян карда мешавад, ки ба иҷро қарорҳои қабулкардаи ҳокимияти қонунгузор, иҷроия ё судӣ нигаронида шудааст [3, с. 11].

Ойев Х. қайд менамояд, ки идоракунии давлатӣ, як шакли фаъолиятест, ки тавассути он ҳокимияти ягонаи давлатӣ дар асос ва ба иҷроиши қонун амалӣ гардида,



характери иҷрокунию амрдиҳӣ дорад ва меъёрҳои маъмурию ҳуқуқӣ эҷод гардида, нисбати фаъолияти қонунгузорӣ дуҷуминдараҷа ҳисобида мешавад.

Идоракунии давлатӣ фаъолияти иҷроия буда, он дар раванди роҳбарии бефосила ва бевосита ба соҳаҳои иҷтимоию иқтисодӣ ва маъмурию сиёсӣ амалӣ карда мешавад ва аз ҷониби субъектони махсус, ки онҳоро мақомоти иҷроияю амрдиҳии ҳокимияти давлатӣ ё мақомоти идоракунии ташкил медиҳанд, амалӣ гардида, дар доираи он баҳсҳои сиёсӣю ҳуқуқӣ ба тариқи ғайрисудӣ-маъмурӣ ҳал мегардад [4, с. 15-21].

Ҳангоми ворид намудани тағйиротҳои ҷадид дар низоми идоракунии оммавӣ ва ба ин васила муосиркунонии идоракунии яке аз ҳадафҳои марказиро рушди устувор ва мутаносибии соҳаҳои иқтисодӣ ва ҳуқуқии кишвар ташкил медиҳад. Чунки таъмини ҳаёти арзанда ва инкишофи озодонаи шаҳрвандон маҳз дар заминаи мавҷӯд будани идоракунии бо самари давлатӣ вучуд дошта метавонад.

Ба андешаи профессор Раззоқов Б.Ҳ. бошад идоракунии давлатӣ фаъолияти махсусе мебошад, ки дар амалисозии ҳаракатҳои маъмурӣ, иҷроӣ қонунҳо, эҷоду татбиқи санадҳои ҳуқуқӣ, гузаронидани чорабиниҳои ташкилӣ амалӣ гардида, муносибатҳои махсуси ҷамъиятиро бо нерӯи ҳокимиятӣ ифода карда, аз ҷониби субъектони амалисозандаи он таъсиррасонӣ ба шуур, рафтор ва фаъолияти одамон амалӣ карда мешавад [5, с. 18-20].

Идоракунии давлатӣ ин фаъолияти касбии сиёсӣ-ҳуқуқии субъектони ваколатдор мебошад, ки пояҳои он ба маҷбурсозӣ ва мутеъсозии расмӣ-қонунӣ бунёд ёфтааст ва бо ҳадафи қонеъ сохтани талаботҳои ҷомеа ва амалинамоии ҳадафҳои конститусионӣ амалӣ карда мешавад.

Идоракунии давлатӣ ҳамчун маҷмӯи фаъолиятҳои муайяне фаҳмида мешавад, ки бо мақсади роҳбарӣ ва назорати давлат (субъект) ба объектҳои амалӣ карда мешавад. Барои идора ҳамаи захираҳои зарурӣ: моддӣ, молиявӣ, кадрҳо, ахборот ва ғайра истифода бурда мешаванд. Методикаи идоракунии давлатӣ бо истифода аз усулҳо, механизмҳо ва воситаҳои гуногун муайян карда мешавад. Усулҳои идоракунии давлатӣ усулҳои мебошанд, ки барои иҷроӣ вазифаҳои идоракунии давлатӣ заруранд.

Ҳар як усул дорои хусусиятҳои хос аст:

- 1) муносибати возеҳ байни субъект ва объект;
- 2) шакли мушаххаси ташкилӣ (фармоиш ва қоидаҳо);
- 3) интихоби усули ноил шудан ба ҳадафҳо.

Намудҳои усулҳои идоракунии давлатӣ:

- 1) бовар қунондан;
- 2) маҷбурқунии;
- 3) санадҳои меъёрии ҳуқуқии идорақунии.

Зери ибораи “бовар қунондан” тобеъият ба қонунгузорию амалқунондаи субъект, яъне давлат фаҳмида мешавад ва бо мақсади пешгирии ҳуқуқвайронқунии истифода мегардад. Ин усул дар шакли фаҳмондадиҳӣ, муҳоқимаронӣ, муқофотонӣ ва асоснок намудани рафтори субъект татбиқ мегардад.

Маҷбурқунии бошад, ҳамчун яке аз воситаҳои таъминамоии тартиботи давлатӣ дар шаклҳои зерин ҷой дошта метавонад:

- 1) маҷбурсозии маъмурӣ;
- 2) ҷавобгарии маъмурӣ;
- 3) пешгирии маъмурӣ.

Санадҳои ҳуқуқии идорақунии дар шакли қарорҳои ҳокимиятии якҷонибаи зериқонунӣ буда, бо мақсади риояи қонуният ё бартараф кардани оқибатҳои вайронамоии тартиботи ҳуқуқӣ қабул мегарданд [6, с. 9-10].

Идоракунии давлати чун унсури иҷтимоӣ мисли дигар падидаҳо дорои махсусиятҳои ба худ хос мебошад. Идоракунии давлати ин махсусиятҳо робаста ба вазъи таърихӣ ҷамъиятҳои алоҳида ва мавқеъ ва нақши институтҳои давлатӣ дар онҳо ба худ касб менамояд. Таҳлили адабиёти илмӣ ва сарчашмаҳои таърихӣ аз он гувоҳи меҳанд, ки ҳадаф ва функсияҳои идоракунии давлатӣ дар марҳилаҳои таърихӣ тағйир ёфта, давра ба давра такмил ёфтаанд.

Мақсади асосии идоракунии муосири давлатӣ таъмини сифати зиндагии аҳоли ва таъмини рушди ҳамоҳангшуда ва мутаносиби тамоми ниҳодҳои давлатӣ мебошад. Ин мақсад моҳияти идоракунии давлатиро муайян мекунад. Он бояд ҳадафи дорои хусусияти стратегӣ (заминавӣ) ҳисобида шавад. Дар он вазифаҳои асосии идораи давлатӣ муайян карда шудаанд, ки онҳо мушахаскунандаи ин мақсад мебошанд.

Низоми мақсадҳои асосии идоракунии давлатӣ инҳоро дар бар мегирад:

- таъмини ҳамкориҳои мутақобила ва судмандии тамоми ниҳодҳои ҷамъиятӣ;
- таъмини ҳуқуқҳои конституционӣ, иқтисодӣ, сиёсии инсон ва шаҳрванд;
- қонеъ гардондани талаботи зарурии шаҳрвандон, ки аз имкониятҳои бозор берун мебароянд;
- таъмини амнияти миллӣ ва тартиботи ҷамъиятӣ.

Воситаҳои мушаххаси татбиқи ин ҳадафҳо дар Конститутсияи Ҷумҳурии Тоҷикистон ва санадҳои меъриӣ ҳуқуқӣ ба таври возеҳ ва ояндабинона муқаррар карда шудаанд.

Бояд қайд намуд, ки ҳар як давлат вазифаҳои муайяноро иҷро мекунад. Вазифаҳои давлат гуфта он масъалаву проблемаҳои муҳими ҳаётро меноманд, ки назди ҷомеа дар ин ё он марҳилаи таърихӣ меистанд. Функсияҳои давлат бошад роҳҳои асосии фаъолияти давлат мебошанд, ки барои ҳалли вазифаҳо равона гаштаанд. Дар баробари ин функсияҳои давлат самтҳои асосии фаъолияти давлат мебошанд. Дар замони муосир функсияҳои давлатҳо бештар мазмунӣ умумиҷтимоӣ пайдо мекунанд.

Функсияҳои давлат аз рӯи маҳакҳои зерин тасниф карда мешаванд:

1. Бо назардошти моҳияти синфӣ ва иҷтимоии давлатҳо функсияҳо ба: 1) зуроварии синфӣ ва 2) умумиҷтимоӣ ҷудо мешаванд;
2. Робаста ба муҳлати амал функсияҳо ба: 1) доимӣ ва 2) муваққатӣ тақсим мешаванд;
3. Робаста ба доираи амал функсияҳо ба 1) дохилӣ ва 2) хориҷӣ ҷудо мешаванд;
4. Робаста ба соҳаҳои ҳаёти ҷомеа функсияҳои умумиҷтимоӣ ба: иқтисодӣ, иҷтимоӣ, таъмини қонуният ва тартиботи ҳуқуқӣ, ҳифзи ҳуқуқҳои инсон, экологӣ, демографӣ, ҳимояи шаклҳои моликият ва маънавӣ ҷудо мешаванд;
5. Дар иртибот ба ҳуқуқ ва давлат 3 функсияи асосиро иҷро мекунад: 1) ҳуқуқэҷодкунӣ, 2) ҳуқуқичроқунӣ ва 3) ҳуқуқҳифзкунӣ [7, с. 496-502].

Бояд қайд намуд, ки дар адабиёти ҳуқуқи робаста ба таснифи функсияҳои давлат ба функсияҳои дохилӣ ва хориҷӣ баҳсҳо пайдо гардидаанд. Яъне аз рӯи анъана функсияҳои дохилӣ дар дохили кишвар ва функсияҳои хориҷӣ дар равобит ба давлатҳои хориҷӣ мебоист иҷро шаванд. Аммо дар адабиёти муосир ин тасниф муҳолифони худро пайдо кардааст.

Ба ақидаи ин гурӯҳи муаллифон ҳоло функсияҳои дохилӣ ва хориҷӣ ба ҳам омехта шудаанд. Баъзе функсияҳои дохилӣ аҳамияти хориҷӣ пайдо кардаанд (мисол функсияи экологӣ) ва баръакс [8, с. 157].

Бо вучуди ин аксари олимони ин ду функсияро аз ҳам ҷудо ва фарқ мекунанд. Бояд қайд намоем, ки дар дохили давлат чунин функсияҳо амалӣ карда мешаванд:

1) сиёсӣ: кафолатҳои ҳуқуқ ва озодиҳои инсон ва шаҳрванд;  
2) ҳуқуқмуҳофизавӣ: муҳофизати тартиботи қонунӣ дар ҷамъият;  
3) маъмурӣ: назорат ва контрол аз болои иҷрои қонунгузорӣ ва хизматрасониҳои давлатӣ. Ин функсия ҳамчун функсияи асосӣ барои тамоми мақомоти ҳокимияти иҷроия ба ҳисоб меравад;

4) иқтисодӣ: фароҳам овардани шароити мусоид барои фаъолияти самараноки иқтисодии субъектҳои соҳибкорӣ, сарфи назар аз шакли моликият;

5) иҷтимоӣ: фароҳам овардани шароит барои баланд бардоштани сифати зиндагии шаҳрвандон;

6) экологӣ: таъмини ҳифз, барқарор ва беҳтар намудани шароити табиӣ-иқлимӣ. Дар арсаи байналхалқӣ функсияҳои берунии давлат амалӣ карда мешаванд, ки онҳо ҷунинанд:

1) функсияи ҳамкориҳои байналмилалӣ;  
2) функсияи иқтисодии берунӣ: ҳамкориҳои иқтисодӣ, тиҷоратӣ, ҳарбию техникӣ ва молиявӣ бо дигар давлатҳо ва ташкилотҳои байналмилалӣ;

3) функсияи ҳамкорӣ дар соҳаи ҳифзи муҳити зист;  
4) функсияи байналмилалии фарҳангӣ, илмӣ, варзишӣ, сайёҳӣ ва дигар ҳамкорихо.

Функсияҳои номбаргардида ниҳой набуда, дар баробари инҳо дигар функсияҳои дохилӣ ва хориҷии давлат ҷой дошта метавонанд. Аз сабаби он ки вобаста ба рушди нумуши муносибатҳои ҷамъиятӣ масъалаҳои ҳалшаванда дар назди давлат зиёд шуда метавонанд, зимнан функсияҳо ва вазифаҳои давлат афзоиш ёфта, вобаста ба ҳалли масъалаҳои ба миён омада давлат дар доираи идоракунии давлатӣ аз роҳи усулҳои мухталиф истифода мебарад.

Сатҳҳои зерини сохтори идоракунии давлатӣ мавҷуданд:

1) сатҳи институтсионалӣ (болотарин), ки мақсадҳои идоракунии давлатӣ ва самтҳои мушаххаси фаъолиятро муайян мекунад, ҳамчун як навъ сарҳади байни идоракунии сиёсӣ ва маъмурӣ баромад мекунад. Дар ин сатҳи идоракунии давлатӣ концепсияҳо, стратегияҳои тараққиёти ҷамъият тартиб дода мешаванд, роҳҳои тараққиёти оянда муқаррар карда мешаванд;

2) сатҳи маъмурӣ - соҳаи идоракунии функционалӣ, ки дар он ҳар як соҳаи фаъолият таҳлил ва ба ҷузъҳои ташкилӣ тақсим карда мешавад: банақшагириӣ; ташкилӣ; идоракунии кадрҳои хизмати давлатӣ; роҳбарӣ; ҳамоҳангсозӣ; иттилоотонӣ;

3) сатҳи технологӣ бо қонеъ гардондани талаботи иҷтимоӣ бевосита ба хизмати идоракунии давлатӣ алоқаманд аст. Дар ин сатҳ фаъолият бояд бодикқат ба нақша гирифта шаванд ва дар сатҳи ҳуқуқӣ танзим карда шаванд.

Дар навбати худ, намудҳои идоракунии давлатиро метавон аз рӯи асосҳои гуногун тасниф кард. Маъмултариини таснифот инҳо мебошанд:

— аз рӯи хусусияти ҳокимияти давлатӣ: идораи давлатӣ демократӣ ва ғайридемократӣ (авторитарӣ, тоталитарӣ);

— аз рӯи сохтори иерархӣ: идоракунии дар сатҳҳои федералӣ, минтақавӣ ва маҳаллӣ (дар Тоҷикистон аз рӯи ин тасниф идоракунии танҳо дар сатҳи ҷумҳуриявӣ ва маҳаллӣ ҷой дорад);

— аз рӯи вазифаҳои ҳалшаванда: идоракунии функционалӣ, соҳавӣ ва минтақавӣ;

— аз рӯи мазмуни таъсири идоракунии: идоракунии сиёсӣ, маъмурӣ [9, с. 17-18].

Идоракунии давлатӣ-сиёсӣ фаъолияти институтҳои ҳокимияти сиёсии ду сатҳ мебошад:

- 1) ҷумҳуриявӣ;
- 2) ҳудидоракунии маҳаллӣ .

Идоракунии давлатӣ-маъмурӣ як намуди фаъолияти давлатӣ оид ба идоракунии корҳои давлат мебошад, ки дар доираи он ҳокимияти иҷроия, мақомот ва шахсони мансабдори он амалан иҷро карда мешаванд.

Ба сифати мавзӯи идоракунии давлатӣ инфрасохтор (масалан, роҳҳои аҳаммияти ҷумҳуриявӣ ва маҳаллӣ дошта, фурудгоҳҳо, нақлиёт), ҳама ҳадамоти иҷтимоӣ; бахши давлатии иқтисодиёт; хизматрасонӣ ба хоҷагии роҳ ва коммуналӣ; муассисаҳои давлатии маориф, ниғадории тандурустӣ; артиш, милитсия, корҳои ислоҳӣ, муҳофизат аз сӯхтор ва дигар сохторҳои, ки фаъолияти онҳо аз ҳисоби бучетҳои ҷумҳуриявӣ ва маҳаллӣ маблағгузорӣ карда мешавад, баромад менамоянд.

Субъект ва объекти идоракунии дар ҳамбастагӣ низоми идоракуниро ташкил медиҳанд.

Низом маҷмӯи унсурҳоест, ки онҳо дорои таркибҳои нав буда, барои ҳар як унсур дар алоҳидагӣ дастрас нестанд.

Низоми идоракунии давлатӣ – маҷмӯи институтҳо, вазифаҳо, муносибатҳо, усулҳои қабули қарор ва принсипҳои идоракунии ҷомеа мебошад. Идоракунии давлатӣ чун низом ҳамчун маҷмӯи унсурҳои ба ҳам алоқаманди идоракунии, ҳамкориҳои дастгоҳи идоракунии ва ҷомеа баррасӣ карда мешавад.

Дар низом байни объект ва предмет робитаи мустақим ва баръакс ба вучуд меояд.

Робитаи мустақим ин таъсири идоракунии аст, робитаи баръакс Ӯ худ аксуламал фикри мулоҳиза оид ба таъсири идоракунии мебошад, ки аз ҷониби субъект рӯи кор гирифта мешавад.

Идоракунии давлатӣ ҳамчун як навъи идоракунии иҷтимоӣ мебошад, ки хизматчиёни давлатӣ дар амалишавии оннақши муассирдоранд.

Ноил шудан ба мақсадҳои идоракунии давлатӣ бо шароит ва омилҳои берунӣ ва дохилии ҳуди идораи давлатӣ, аз ҷумла ҳолат ва дараҷаи инкишофи зернизоми кадрҳои касбӣ муайян карда мешавад, ки инҳоро дар бар мегиранд: маҷмӯи мақомоти ҳокимияти давлатӣ; ҳадамоти кадрӣ; шахсони мансабдор; зернизоми кадрӣ, молиявӣ, ҳуқуқӣ, ҳуҷжатгузорӣ, иттилоотӣ ва таъминоти моддию техникаи идоракунии давлатӣ.

Хизмати давлатӣ ба сифати падидаи муҳими ҳуқуқи маъмурӣ баромад намуда, меҳвари зернизоми кадрӣ-касбии идоракунии давлатӣ мебошад. Хизмати давлатӣ ҳамчун институти марказии ҳуқуқи маъмурӣ дар амалишавии идоракунии давлатӣ ва омода намудани кадрҳои аз лиҳози касбӣ қомилан муваффақ нақши ниҳоят қалон дошта аз ҷунин унсурҳои муҳим иборат мебошад:

- сиёсати давлатии кадрӣ;
- мақомоти ваколатдор дар соҳаи хизмати давлатӣ;
- қормандони дорои салоҳияти муайян;
- вазифаҳо ва талаботи таҳассусӣ нисбати онҳо;
- принсипҳо ва меъёрҳои рафтори хизматӣ;
- технологияҳои корҳои кадрӣ.

Фаҳмидани унсурҳои номбаргардида ниҳоят муҳим мебошанд. Ин ҳолатро ба инобат гирифта маълумотҳои мушаххас вобаста ба онҳо дар қисматҳои дахлдори китоби мазкур маълумот пешкаш гардидааст.

Яке аз ҷузъҳои муҳим ва калидии мундариҷаи сиёсати давлатӣ ташаккул ва рушди иқтисодии кадрӣ дар самти идоракунии махсусан дар соҳаи хизмати давлатӣ

мебошад. Бе шубҳа ин масъала ба зумраи яке аз масоили стратегии фаъолияти давлат ва Ҳукумати Ҷумҳурии Тоҷикистон хоҳад буд.

Барои расидан ба ҳадафҳои конститусионӣ ва ҳадафҳои стратегӣ бояд тарбияи кадрҳои рақобатпазир ва дар пуриқтидор ба таври густурда пиёда сохта шавад. Таъмини кадрҳои иқтидорманд дар хизмати давлатӣ ҳамчун омилҳои муҳим дар муваффақияти татбиқи стратегияҳои давлатӣ дар самтҳои мухталиф баромад мекунад.

Кадрҳои идоракунии давлатӣ одамони одди набуда, гуруҳи махсуси иҷтимоӣ мебошанд, ки ҳаёти он аз сиёсатмадорон, ҳуқуқшиносон, хизматчиёни давлатӣ мутахассисоне иборатанд, ки дорой ҳолати ҳуқуқии мувофиқ буда, бо мақомот, муассисаҳои давлатӣ ва ниҳодҳои дигари идоракунии давлатӣ дар муносибати меҳнати хизматӣ қарор доранд.

Бо мақсади мукамал сохтани соҳаи хизмати давлатӣ дар ҷумҳурӣ бо Фармони Президенти Ҷумҳурии Тоҷикистон аз 31 декабри соли 2008 №582 Концепсияи сиёсати давлатии кадрҳои Ҷумҳурии Тоҷикистон тасдиқ шудааст.

Концепсияи сиёсати давлатии кадрҳои Ҷумҳурии Тоҷикистон (минбаъд – Концепсия) маҷмӯи ғояҳо, идеяҳо ва ақидаҳои дар бар мегирад, ки мақсаду вазифаҳо, самтҳои афзалиятнок, принсипҳои танзими давлатии сиёсати кадрҳо ва роҳҳои бо кадрҳои баландихтисос таъмин намудани Ҷумҳурии Тоҷикистонро муайян мекунад [10].

Концепсия системаи таъминоти кадрӣ, шартҳо ва роҳҳои татбиқи онро муайян намуда, дар раванди кор бо кадрҳо ба мақомоти ҳокимияти давлатӣ ва идоракунӣ, мақомоти худидоракунӣ маҳаллӣ ва субъектҳои хоҷагидорӣ ҳамчун роҳнамо хизмат менамояд.

Концепсия инчунин чорабиниҳо оид ба рушди сиёсати давлатии кадрҳои Ҷумҳурии Тоҷикистонро пешбинӣ намуда, идомаи тадбирҳои системавии Президенти Ҷумҳурии Тоҷикистон ва Ҳукумати Ҷумҳурии Тоҷикистон дар самти тарбияи кадрҳо мебошад.

Дар маҷмӯъ метавон баён дошт, ки хизмати давлатӣ дар низоми идоракунии маркази ҷузъи пешбар ва пурқунандаи он буда, амалишавии идоракунии давлатӣ аз ин падидаи ҳуқуқӣ-иҷтимоӣ вобастагии калон дорад.

#### Адабиёт

1. Қонуни Ҷумҳурии Тоҷикистон “Дар бораи хизмати давлатӣ” аз 5 март соли 2007 [Нусхаи электронӣ] // Адлия: Махзани муттамаркази иттилоотӣ-ҳуқуқии Ҷумҳурии Тоҷикистон. Нусхаи 7.0/ М-адлияи Ҷумҳурии Тоҷикистон. – Душанбе, 2016. 1 электронӣ.
2. Қонуни Ҷумҳурии Тоҷикистон “Дар бораи низоми мақомоти идоракунии давлатии Ҷумҳурии Тоҷикистон” аз 16 апрели соли 2012 [Нусхаи электронӣ] // Адлия: Махзани муттамаркази иттилоотӣ-ҳуқуқии Ҷумҳурии Тоҷикистон. Нусхаи 7.0/ М-адлияи Ҷумҳурии Тоҷикистон. – Душанбе, 2016. 1 электронӣ.
3. Куприяшин Г. Л. Теория и современные механизмы государственного управления : учеб. пособие. М., 2013. С. 11.
4. Ойев Х. Ҳуқуқи маъмурии Ҷумҳурии Тоҷикистон. Қисми якум. - Душанбе. 2013. С. 15 – 21.
5. Раззоқов Б.Ҳ. Идораи давлатӣ дар Ҷумҳурии Тоҷикистон : проблемаҳои ҳуқуқии назария ва амалия. –Душанбе. «Ирфон». С.18 – 20
6. В.Н. Романов, В.Н. Кузнецов Система государственного и муниципального управления : учебное пособие / В. Н. Романов, В. В. Кузнецов. – Ульяновск : УлГТУ, 2008. С. 9-10.



7. Сотиволдиев Р.Ш. Назарияи ҳуқуқ ва давлат. Китоби дарсӣ барои донишҷӯёни факултаи ҳуқуқшиносӣ. Нашри 2-м. Душанбе, 2002с., С. 496-502.

8. Теория государство и права. Ч.I Теория государства. Под обще.ред. проф. А.Б. Венгерова. М.,1995, - С.157.

9. Государственная служба : учебник и практикум для академического бакалавриата / Борщевский Г. А. — М. : Издательство Юрайт, 2016. С.17-18.

10. Концепсияи сиёсати давлатии кадрҳои Ҷумҳурии Тоҷикистон аз 31 декабри соли 2008 [Нусхаи электронӣ] // Адлия: Махзани муттамаркази иттилоотӣ-ҳуқуқии Ҷумҳурии Тоҷикистон. Нусхаи 7.0/ М-адлияи Ҷумҳурии Тоҷикистон. – Душанбе, 2016. 1 электронӣ.

## ГОСУДАРСТВЕННАЯ СЛУЖБА В СИСТЕМЕ ГОСУДАРСТВЕННОГО УПРАВЛЕНИЯ

**САЪДИЕВ ИСМОИЛ ЗАРИФОВИЧ,**

кандидат юридических наук, доцент,  
заведующий кафедрой административного права и государственной службы  
Академии государственного управления при  
Президенте Республики Таджикистан.  
734003, Республика Таджикистан, г. Душанбе, улица С. Носира, 33.  
Тел.: (+992) 555-58-55-52. E-mail: [ismoil.s85@mail.ru](mailto:ismoil.s85@mail.ru)

*В данной статье проводится анализ государственной службы в системе государственного управления. Государственная служба является центральной опорой системы государственного управления и одним из важнейших инструментов обеспечения эффективности государственного управления. Используя отечественную и зарубежную литературу, автор анализирует данную тему и определяет место государственной службы в системе государственного управления. В действительности, актуальность данной темы очевидна, его анализ и выводы необходимы и важны с научной точки зрения.*

**Ключевые слова:** государственная служба, государственный служащий, юридическая литература, законодательство, государственное управление, социальное управление, функция государственного управления, задача, государственный суверенитет, государственная власть, государственные органы.

## PUBLIC SERVICE IN THE PUBLIC ADMINISTRATION SYSTEM

**SADIEV ISMOIL ZARIFOVICH,**

Candidate in Law, Associate Professor,  
Head of Administrative Law and Civil Service Department,  
Academy of Public Administration under the  
President of the Republic of Tajikistan.  
734003, Republic of Tajikistan, Dushanbe, 33, Said Nosir str.  
Phone: (+992) 555-58-55-52. E-mail: [ismoil.s85@mail.ru](mailto:ismoil.s85@mail.ru)

*The article analyzes the civil service in the public administration system. The civil service is the central pillar of the public administration system and one of the most important tools for ensuring the effectiveness of public administration. The author analyzes this topic using domestic and foreign literature and determines the place of public service in the public administration system. Indeed, the relevance of this topic is obvious, and it is necessary and important to analyze and draw conclusions from a scientific point of view.*

**Key words:** civil service; civil servant; legal literature; legislation; public administration; social management; public administration function; objective; state sovereignty; state authority; state bodies.

УДК: 347.4

**МАФҲУМ ВА ХУСУСИЯТҲОИ ШАРТНОМАИ ҲАМЛУ НАҚЛИ БОР  
ТАВАССУТИ НАҚЛИЁТИ АВТОМОБИЛӢ**

**АБУДҒАНИЗОДА БАХТИЁР АБДУҒАНИ,**

ассистенти кафедраи ҳуқуқ ва ҳуқуқшиносии

Академияи идоракунии давлатии назди

Президенти Ҷумҳурии Тоҷикистон.

734003, Ҷумҳурии Тоҷикистон, ш. Душанбе, к. С. Носир, 33.

Тел.: (+992) 902-90-90-68. E-mail: bakt0820@mail.ru

*Ташиқ ва ба роҳ мондани муносибатҳои шартномавӣ дар самти ҳамлу нақли бор тавассути нақлиёти автомобилӣ унсурҳои муҳимми ҳуқуқи граждани, яъне молумулкиро соҳиб буда, ба таҳкими фаъолияти иқтисодиву иҷтимоии шаҳрвандон мусоидат менамояд. Ҳамчун масъалаҳои афзалиятнок дар низоми қонунгузори граждани ва нақлиётӣ низ ин танзими ҳуқуқи шартномаи ҳамлу нақли бор тавассути нақлиёти автомобилӣ ба шумор меравад. Бо ин назардошт, дар мақолаи мазкур мафҳум ва хусусиятҳои шартномаи ҳамлу нақли бор тавассути нақлиёти автомобилӣ дар доираи назарияҳои илмӣ ва муқаррароти қонунгузорӣ, инчунин санадҳои зерқонунӣ дар самти мазкур мавриди таҳлил қарор дода шудааст. Муаллиф аҳамияти шартномаро доир ба ҳамлу нақли бор тавассути нақлиёти автомобилӣ муҳим ва аввалиндараҷа зикр намуда, доир ба мафҳум, моҳият ва унсурҳои он тақриф ва назарияҳои асоснок пешниҳод намудааст. Ҳамин тариқ, баробари баррасӣ намудани паҳлуҳои алоҳида оид ба мафҳум ва унсурҳои шартномаи ҳамлу нақли бор тавассути нақлиёти автомобилӣ, ки ҳалли аввалиндараҷаи доқриналӣ ва қонунгузориро талаб менамояд, ки аз нуқтаҳои зерин иборат аст. Шартномаи ҳамлу нақли бор тавассути нақлиёти автомобилӣ нақши асосиро дар таъмини гардиши мол дар низоми иқтисодӣ дошта, бо дигар падидаҳои хусусӣ – оммавии ҳуқуқӣ робитаи зиёд дорад.*

**Калидвожаҳо:** мафҳум, шартнома, ҳамлу нақл, бор, шартномаи ҳамлу нақл, воситаи нақлиёти автомобилӣ, борфиристанда, борқабулкунанда (боргиранда).

Муносибатҳои ҳуқуқие, ки ҳангоми ҳамлу нақли бор тавассути нақлиёти автомобилӣ дар байни боркашон, борфиристанда ва борқабулкунанда ба вучуд меоянд, асосан муносибатҳои ҳуқуқи граждани мебошанд. Мувофиқи сарҳати 12 банди 1 Оинномаи нақлиёти автомобилӣ Ҷумҳурии Тоҷикистон “бор - молест, ки тибқи қонунгузори Ҷумҳурии Тоҷикистон барои ҳамлу нақл пазируфта шудааст” фаҳмида мешавад. Муносибатҳои, ки ба бори қабулшуда иртибот доранд, бевосита характери молумулкӣ дошта, предмети танзими ҳуқуқи автомобилӣ мегардад. Ҳамин тавр, бор ашёи манқули инфиродан муайян ва тавассути нақлиёти автомобилӣ интиқолшаванда мебошад.

Дар низоми заминаҳои бастанӣ шартномаҳои боркашонӣ ҳангоми зарурати анҷом додани ҳамлу нақли мунтазам нақши шартнома оид ба ташкили ҳамлу нақл калон мебошад. Шартнома дар бораи ташкил намудани ҳамлу нақли бор мувофиқи моддаи 817 Кодекси граждани Ҷумҳурии Тоҷикистон баста мешавад. Аз рӯи он боркашон ва молики бор ҳангоми зарурати анҷом додани ҳамлу нақли мунтазам метавонанд оид ба ташкили ҳамлу нақл шартномаҳои дарозмуддат ба имзо расонанд [3, с. 93].

Ҳамлу нақлро дар адабиёти ҳуқуқӣ бо мафҳумҳои гуногун ифода мекунанд – «ҳамлу нақл», «шартномаи ҳамлу нақл», «шартномаҳо вобаста ба ҳамлу нақл», «ухдадорҳои нақлиётӣ» ва ғайра. Вобаста ба истифодаи дурусти ин ё он мафҳуми мазкур доираи шартномаҳо низ дуруст муайян карда мешавад. Чунки аз паси ҳар як мафҳуми ҳуқуқӣ мазмуни муайян меистад ва истифодаи нодуруст бо он боиси муносибати нодуруст бо воқеият мегардад [10, с. 445].

Ҳамлу нақл дар «Фарҳанги забони тоҷикӣ» аз ду калимаи ба ҳам алоқаманд: «ҳамл» ва «нақл» иборат аст. Ҳамл барои иҷрои уҳдадорихои нақлиётӣ маънои бурдан, интиқол додан ва бор карда бурдани чизро дорад. Ҳамл дар забони тоҷикӣ – бардоштан, боркунӣ, яъне ҳамлуниро мефаҳмонад. Калимаи нақл маънои васеъ дошта, фаҳмиши он ба сифати «воситаи аз ҷое ба ҷое кӯчидан, воситаи боркашӣ», ки бештар ба муносибатҳои боркашонӣ мувофиқ мебошад, фаҳмида мешавад. Истифодаи воситаи нақлиёт тарзи ҳамлуниро муайян мекунад (кашида ё телла карда бурдани бор, мусофир ва бағоч), ки дар навбати худ муносибатҳои тарафхоро ба вучуд меорад, тағйир медиҳад ва қатъ мегардонад [17, с. 509].

Ҳамлу нақл асосан муносибатҳоро вобаста ба интиқоли мусофир, бор, муросилот ва бағоч фаро мегирад. Онро ба ду маъно фаҳмидан мумкин аст:

1) ҳамлу нақл ҳамчун ҳаракати техникӣ ва технологӣ оид ба интиқоли ҳудудӣ тавассути воситаи нақлиёт;

2) ҳамлу нақл ҳамчун муносибатҳои махсуси шартномавӣ, ки бо қонунгузориҳои граждани танзим шудаанд.

Қобили қайд аст, ки на ҳама интиқоли ҳудудӣ уҳдадорихоро вобаста ба ҳамлу нақл ба вучуд меорад. Уҳдадорихои ҳамлу нақл (1) бояд молӣ бошад, дар асосҳои музднокӣ баробарарзишӣ ба роҳ монда шаванд; (2) тарзи интиқол дар онҳо аҳамият дорад (кашида ё телла карда бурдани бор уҳдадорихои дигарро ба вучуд меорад); (3) қисми асосии онҳо тавассути интиқолдихандагони оммавӣ амалӣ карда мешаванд [14, с. 432].

Пас, уҳдадорихои ҳамлу нақл чунин уҳдадорихое мебошанд, ки мувофиқи он интиқолдиханда уҳдадор мешавад мусофир, бағоч ва ё борро ба нуқтаи таъйиншуда расонад, борфиристанда, мусофир ё дигар шахс уҳдадор мешаванд, ки барои амали мазкур маблағи пулии муайяно пардохт намоянд [13, с. 46].

Мафҳуми васеътар уҳдадорихои нақлиётӣ вучуд дорад. Ин чунин уҳдадорихое мебошанд, ки тибқи он як тараф (интиқолдиханда, истифодабаранда) уҳдадор мешавад ба тарафи дигар (борфиристанда, боргиранда, мусофир, соҳиби бағоч ва ғайра) амали ҳуқуқӣ ва ё воқеии муайяно оид ба хизматрасониҳои нақлиётӣ расонад, тарафи дигар уҳдадор мешавад, ки маблағи онро пардохт намояд. Зимнан ин хизматрасониҳо бо ҳамлу нақл алоқаманданд ё барои интиқол бо тарзи дигар нигаронида шудаанд.

Чунин ба назар мерасад, ки мафҳуми нисбатан васеъ ин мафҳуми шартномаҳои нақлиётӣ мебошад. Вале дар адабиёти ҳуқуқӣ шартномаҳои нақлиётӣ баъзан ба маънои маҳдуд низ истифода мешавад. Масалан, Т.Е. Абова ба шартномаҳои нақлиётӣ шартномаҳоеро мансуб медонад, ки интиқоли борҳоро муайян менамояд ё бо он робитаи зич дошта, борро ба нуқтаи таъйиншуда сари вақт ва ба таври дахлдор раво ва дастрас менамояд [1, с. 478].

Бояд зикр намуд, ки вобаста ба мафҳуми шартномаи ҳамлу нақли бор тавассути нақлиёти автомобилӣ дар низомии қонунгузориҳои граждани ҚТ муқаррарот пешбинӣ гардидааст. Дар асоси қ. 1 м. 805 КГ ҚТ [11] мафҳуми умумӣ ва ягонаи шартномаи ҳамлу нақли бор оварда шудааст, ки тибқи он боркашон барои бори аз ҷониби борфиристанда ба ӯ боваркардашударо ба маҳалли таъинот расонидан ва онро ба шахси барои гирифтани бор ваколатдор (боргиранда) супоридан вазифадор аст. Дар навбати худ, борфиристанда уҳдадор мешавад, ки барои ҳамлу нақли бор музди муайяншударо пардозад. Муқаррароти болозикри КГ ҚТ умумӣ буда, ҳамлу нақли борро тавассути нақлиёти ҳавоӣ, автомобилӣ ва роҳи оҳан фаро мегирад.

Дар маҷмӯъ дар доираи як мафҳум муқаррар намудани мафҳуми шартномаи ҳамлу нақли борро тавассути воситаҳои нақлиёт (ҳавоӣ, автомобилӣ ва роҳи оҳан)

баъзан муаллифон асоснок менамоянд. Аз чумла, ба андешаи Б.Л. Хаскельберг чунин тарзи ифоданамоии мафҳуми ҳуқуқӣ пурра асоснок мебошад, чунки «шарту тартиб ва ҷараёни ҳамлу нақлу боркашонӣ ва хизматрасонӣ ба мизочон дар ҳама намудҳои воситаи нақлиёт ба якдигар монанд мебошанд» [18, с. 32]. Боро, ки объекти ҳамлу нақли тавассути нақлиёти автомобилӣ мебошад, инчунин ҳамчун объекти чунин хизматрасонии музнок фаҳмидан мумкин аст.

Ҳамзамон бояд зикр намуд, ки мафҳуми шартномаи ҳамлу нақли бор тавассути нақлиёти автомобилӣ бевосита дар банди 120 боби 6 ОНА ҚТ пешбинӣ гардидааст: ки “тибқи шартномаи ҳамлу нақли бор интиқолдиҳандаи автомобилӣ вазифадор мешавад, ки бори ба ӯ боварикардаи борфиристандагонро ба маҳали таъиншуда мерасонад ва ба шахси масъули борқабулқунанда (боргиранда) месупорад ва борфиристанда ӯҳдадор мешавад, ки барои ҳамлу нақли бор маблағи онро тибқи шартнома ё тариф пардозад” [16].

Яъне мафҳуми шартномаи ҳамлу нақли бор тавассути нақлиёти автомобилӣ дар ОНА ҚТ мутобиқи муқаррароти умумии дар КГ ҚТ (қ. 1 м. 805) пешбинишуда, расман кушода шудааст. Шояд ин таври муносибат танҳо бо мақсади ба вучуд наовардани муҳолифат байни КГ ҚТ ва санадҳои локалӣ (аз чумла, ОНА ҚТ) сурат гирифта бошад, аммо дар ин мафҳум ҳам унсури дар муҳлати муайяншуда расонидани бор дарҷ нагардидааст.

Дар баробари ин, мафҳуми шартномаи ҳамлу нақли бор тавассути нақлиёти автомобилӣ дар Қоидаҳои ҳамлу нақли борҳо тавассути нақлиёти автомобилӣ, ки бо Фармоиши Вазири нақлиёт ва коммуникасияи Ҷумҳурии Тоҷикистон аз 13 январи соли 2010, №3 тасдиқ шуда, дар Вазорати адлияи Ҷумҳурии Тоҷикистон аз 28 майи соли 2010, №580 ба қайди давлатӣ гирифта шудааст [12], муқаррар гардидааст. Тибқи банди 4 боби 2 Қоидаи мазкур “аз рӯи шартномаи ҳамлу нақли автомобилӣ бор интиқолдиҳандаи автомобилӣ ӯҳдадор мешавад, ки бори ба ӯ боварикардаи борфиристонандаро ба маҳали муқарраршуда расонида, онро ба борқабулқунанда ё шахси ваколатдори борқабулқунанда супорад, таъинотчиҳои ҳамлу нақл бошад, маблағи бори интиқолшударо бояд дар ҳаҷми муқарраршуда, пардохт намояд.

Тартиб ва шакли бастании ин намуди шартнома, ки дар б. 120–215 ОНА ҚТ, пешбинӣ гардидааст, ба мазмун ва мундариҷаи қ. 2 м. 805 КГ ҚТ мутобиқат менамояд. Аз рӯи мазмун додани бор ба интиқолдиҳанда тибқи КГ ин тасдиқи бастании шартномаи боркашонӣ мебошад.

Моддаи 2 КГ ҚТ ба он ишора менамояд, ки меъёрҳои оид ба боркашонӣ барои дигар навъҳои нақлиёт бояд ба меъёрҳои КГ ҚТ мутобиқ бошанд. Масалан, масъалаҳои мустақилона, мувофиқ ва муайян намудани шароитҳои интиқоли бор ба тарафҳои дода шудааст. Дар ин намуди шартнома, ки ба интиқоли бор тавассути нақлиёти обии баҳрӣ алоқаманд аст, аллакай хусусиятҳои консенсуалӣ ба мушоҳида мерасад. Мувофиқ ба меъёрҳои қонунгузорӣ тарафҳои ҳуқуқдоранд, ки шарту талаботҳои шартномаи боркашониро мустақилона ба тариқи созиш муайян намоянд ва бо роҳи бастании созишнома ба матни он тағйиротҳои ворид намоянд, ки ин хусусият дар дигар намудҳои нақлиёт пешбинӣ нагардидааст. Аз ин рӯ бо мақсади муайян намудани талаботи ягона ва умумӣ барои бастан ва барасмият даровардани шартномаи ҳамлу нақли бор барои ҳама намудҳои нақлиёт (хусусан, роҳи оҳан) ва аз байн бардоштани муҳолифат байни меъёрҳои КГ ҚТ ва дигар санадҳои меъёрӣ-ҳуқуқии соҳавӣ ва локалӣ, чунин пешниҳод дорем: моддаи 805 КГ ҚТ дар таҳрири зерин аз нав қабул карда шавад:

«Моддаи 805. Шартномаи ҳамлу нақли бор



1. Тибқи шартномаи ҳамлу нақли бор боркашон уҳдадор мешавад бори аз ҷониби борфиристанда ба ӯ боваркардашударо дар муҳлати муқарраршуда, бо тарзи нигоҳдошт ва бо риоя намудани дигар шартҳои ҳамлу нақл, ба маҳалли таъйинот расонад ва онро ба шахси барои гирифтани бор ваколатдор (боргиранда) супорад ва борфиристанда бошад, уҳдадор мешавад, ки барои ҳамлу нақли бор музди муайяншударо пардозад.

2. Бастанӣ шартномаи ҳамлу нақли бор бо борномаи нақлиёт, коносамент ё дигар ҳуҷҷатҳое, ки дар қонунгузории нақлиётӣ муқаррар шудаанд, тасдиқ карда мешаванд».

Бо уҳдадорӣ оид ба ҳамлу нақл падидаи хариду фурӯш, аниқтар яке аз намудҳои он – шартномаи маҳсулотсупорӣ алоқамандии зич дорад. Ин нуқта дар қ. 1 м. 547 КГ ҚТ сабт гардидааст, ки тибқи он соҳибкор дар баъзе ҳолатҳо (ба истиснои интиҳоби бор) ба муносибатҳои уҳдадорӣ (шартномаи ҳамлу нақли бор) бо ташкилотҳои нақлиётӣ барои иҷроиши дахлдори уҳдадориҳои худ тибқи шартномаи маҳсулотсупорӣ ворид мешаванд. Инчунин, ҳамлу нақли бор бо шартномаи иҷора, нигоҳдошт, пудрат, суғурта ва ғайра алоқамандӣ дорад [13, с. 49].

Дар ин маврид, ба ақидаи В.Г. Баукин таъя намудан айнаи муддао мебошад: «Ҳамлу нақл ҳамчун интиқоли «ҷисмонӣ»... робитаи зичро бо дигар муносибатҳои молумулкӣ ба миён меорад. Фаъолияти нақлиётиро... набояд, ки берун аз низоми гардиши тиҷоратӣ баррасӣ намуд» [4, с. 7].

Дар баробари ин, муаллиф оид ба шартномаи ҳамлу нақли бор ҳамчун зинаи марказӣ ва асосии тамоми низоми шартномаҳои нақлиётӣ сухан меронад. Таассурот пайдо мешавад, ки уҳдадориҳои аз шартномаи ҳамлу нақли бор тавассути нақлиёти автомобилӣ бавучудоянда, мавқеи асосиро дар низоми шартномаҳои баррасишаванда, ишғол менамояд. Шартномаи ҳамлу нақли бор тавассути нақлиёти автомобилӣ дар баробари шартномаҳои ёрирасони нақлиётӣ, барои танзими ягонаи раванди ҳамлу нақли бор дар нақлиёти мазкур равона гардидааст.

Ба ақидаи мо, шартномаи ҳамлу нақли бор тавассути нақлиёти автомобилро аз рӯйи оғози шартномавии худ, бояд ба гурӯҳи падидаҳои ҳуқуқи граждани дохил намоём.

Зарурати ворид намудани ҳуқуқи нақлиётӣ ба ҳуқуқи граждани барои муайян намудани усули батанзимдарории ҳуқуқӣ замина фароҳам меорад. Возеҳ аст, ки муносибатҳои аз шартномаи ҳамлу нақли бор тавассути нақлиёти автомобилӣ бавучудоянда бояд дар асоси принципҳои ҳуқуқи граждани ташаккул ёбанд ва тибқи усулҳои он ба танзим дароварда шаванд, ки он яке аз воситаҳои муҳими ҷимояи ҳуқуқҳои субъективӣ ва манфиатҳои қонунии иштирокчиёни бозори хизматрасониҳои нақлиётӣ ба ҳисоб меравад.

Аз рӯйи қоидаҳои умумӣ, ҳамлу нақли бор асосан бо иҷроиши уҳдадориҳои нақлиётӣ, ки аз мазмуни шартномаи ҳамлу нақли бор бармеояд, ба амал меояд. Вале бастанӣ шартномаи мазкур заминаҳои ташкилӣ низ дорад. Барои бастанӣ ин шартнома заминаҳои муайяни ташкилӣ лозим аст. Иҷрои ҳаракатҳое, ки бо ташкили ҳамлу нақл вобастаанд, бидуни мувофиқаи пешакӣ имконнопазир аст. Масалан, пеш аз он ки он шартнома баста шавад, шартҳо вобаста ба муҳлат, теъдоди зарурии нақлиёт, ҳислати бор ва ғайра бояд мувофиқа гардад. Ин заминаҳо дар ҳаракатҳои мутаносиби тарафҳо ифода меёбад: боркашон уҳдадор аст, ки воситаҳои нақлиёти коршоям ва барои интиқоли бори дахлдор муносибро фароҳам орад; борфиристанда бошад, борро барои борбардорӣ ва ҳамлу нақл пешкаш намояд (м. 811 КГ ҚТ).

Барои мувофиқа робитаи байни борфиристанда ва боркашон ва мувофиқан ҳалли масъалаҳои ташкилӣ зарур аст. Чунин раванди ташкилӣ дар шаклҳои муайяни ҳуқуқӣ



ифода меёбад. Заминаҳои ташкилии шартномаи ҳамлу нақли бор чунин шаклҳои ҳуқуқӣ доранд: [6, с. 437]

- 1) дархост (фармоиш) дар нақлиёти роҳи оҳан, баҳрӣ, автомобилӣ ва ҳавоӣ;
- 2) шартнома оид ба ташкили ҳамлу нақли бор дар ҳама гуна намуди нақлиёт;
- 3) банақшагирии ҳамлу нақли бор.

Баҳсҳои давомнокро дар доктринаи ҳуқуқи граждани масъалаи раванди бастанӣ шартномаи ҳамлу нақли бори мушаххас ба миён меорад, ки он раванди пешниҳод, қабули дархост ё бастанӣ шартнома оид ба ташкили ҳамлу нақро пеш мегузарад. Ба ақидаи Д.А. Медведев ва В.Т. Смирнов бастанӣ шартномаи ҳамлу нақли бор мавҷудияти заминаҳои ташкилиро талаб менамояд, ки вазифаи асосии онҳо мувофиқа намудани шартҳои асосии ҳамлу нақл мебошад ва дар шаклҳои зерин ба амал бароварда мешавад:

- 1) дархост;
- 2) шартнома оид ба ташкили ҳамлу нақл;
- 3) санадҳои нақшавӣ-маъмурӣ (дар ҳолатҳои махсуси пешбини-намудани қонунгузорӣ) [6, с. 436-437].

Назар ба ақидаҳои В.Т. Смирнов ва К.Ф. Егоров, агар дархост ба ҳайси аҳд эътироф гардад, пас он бояд аҳамияти ҳуқуқӣ дошта бошад. Вале, нақши бастанӣ он дар ташкили ҳамлу нақли бор, ба андешаи муаллифони зикргардида, характери батанзимдарории фавриро дорад [15, с. 7; 9, с. 7].

Ба ин гуфтаҳо В.А. Егизаров низ мувофиқат дорад: «Пешниҳод намудани дархост аз ҷониби борфиристанда воқеан имкони иҷроиши раванди ҳамлу нақро медиҳад. Дархост дар чунин ҳолат асос барои пайвасти раванди ҳамлу нақли бор мебошад ва тартиби иҷроиши ҳамлу нақли борро дар давраи мазкур аниқ менамояд. Воқеан, ин ҷо метавон оид ба батанзимдарории фаврии дархост сухан ронд, ки тавассути он оқибати бастанӣ шартномаи ҳамлу нақли бор амалӣ карда мешавад» [8, с. 43].

Дар адабиёти соҳа асоснок намудани характери шартномавии муносибатҳои аз дархост баамалоянда ба назар мерасад. Масалан, Г.С. Гуревич зикр намуда буд, ки амалҳо оид ба пешниҳод, қабули дархост барои расидан ба созиши байни тарафҳо, яъне мувофиқати иродаи тарафҳо, равона гардида, характери шартномавиरो доро мебошад [7, с. 47].

Д.А. Медведев ва В.Т. Смирнов дархостро ҳамчун басозишӣ оид ба шартҳои асосии ҳамлу нақл эътироф намуда, мустақиман зинаи ибтидоии шартномавии онро тасдиқ менамоянд [6, с. 436].

Дар бораи хусусияти шартномавии муносибатҳо В.Г. Баукин масъалагузори намуда, ӯ ба раванди амалҳои мазкур ва чараҳои бастанӣ шартномаи ҳамлу нақли бор мушаххасот ворид намудааст [4, с. 67].

Аз баррасии асарҳои мансуб ба шартномаи ҳамлу нақли бор тавассути нақлиёти автомобилӣ метавон хулоса баровард, ки ҷиҳати назариявии ин мавзӯ ҳамоно ниёз ба такмил ва омӯзиш дошта, дар аксари асарҳои ба ин соҳаи муҳим бахшидашуда, масъала ба таври бояду шояд арзёбӣ нагардидааст.

Боз як нишонаи дигари табиати ҳуқуқии шартномаи ҳамлу нақли бор тавассути нақлиёти автомобилӣ, ки дар м. 809 ҚТ ҚТ оварда шудааст, хусусияти оммавӣ доштани он муқаррар гардидааст. Ҳамзамон аз диспозитсияи ин меъёри ҳуқуқи граждани бармеояд, ки характери шартномаи оммавӣ касб намудани ҳамлу нақл дар нақлиёти истифодаи умум аз эътирофи он дар қонунгузори нақлиётӣ вобастагӣ дорад. Муқаррарот оид ба характери оммавӣ доштани шартномаи ҳамлу нақл тавассути нақлиёти автомобилӣ дар ОНА ҚТ вучуд надорад.

Аз раванди дар амалия татбиқ гардидаи муқаррароти мазкур миёни олимони солҳо боз дар масъалаҳои зиёд, аз ҷумла, оид ба вазъи ҳуқуқии борқабулкунанда, агар он борфиристанда набошад, баҳс ба миён омадааст. Оид ба ин масъала дар адабиёти ҳуқуқи граждани ақидаи зиёд ҷой дорад. Борқабулкунанда дар бастанӣ шартнома иштирок накарда, ҳуқуқи талаб қарданро нисбати интиқолдиҳанда пайдо менамояд, пеш аз ҳама ин ҳуқуқи талаби супоридани бори ба маҳалли таъйинот расонида мебошад. Зиёда аз он, ба борқабулкунанда уҳдадорӣ (оид ба қабули бор, пардохти маблағ ва ғайра) воғузошта мешавад [5, с. 109].

Муҳтавои ин баҳсро ба таври зерин метавон арзёбӣ намуд. Нуқтаи назари аввал ҷунин аст, ки дар байни борфиристанда ва борқабулкунанда аз рӯи уҳдадорӣ айният ба назар мерасад. Ба андешаи олимони борфиристанда ва борқабулкунанда байни ҳам аз рӯи уҳдадорӣ расонидани бор дар робита мебошанд, аз ин лиҳоз онҳо дар шартномаи ҳамлу нақл ба сифати субъекти ягона баромад менамоянд.

Ин нуктаро М.К. Александров – Дольник низ ҷонибдорӣ намудааст. [2, с. 22] Ба андешаи мо, ҷанбаи ҷолиби ин ақида ба муносибатҳои уҳдадорӣ алоҳида тақсим намудани раванди ҳамлу нақл, яъне баръакс онро дар шакли муттаҳид, ба сифати ҳамлу нақли ягонаи бор дар мақсадҳои хоҷагӣ, соҳибкорӣ ва ғайра баррасӣ намудан мебошад. Ҳангоми роҳандозӣ намудани ин навъи ҳуқуқии шартномаи ҳамлу нақл ҷониби дуҷум тарафи нисбатан тобеи шартномаи пудрат ё маҳсулотсупориро ишғол менамояд, вале бояд қайд намуд, ки шартномаи ҳамлу нақли бор – ин шартномаи мустақил мебошад, ки дорои хусусиятҳои ба худ хос, яъне таъйинот ва табиати ҳуқуқиро доро аст.

Дар илми ҳуқуқшиносӣ доир ба ин масъала андешаи дигар низ мавҷуд мебошад, ки мувофиқи он борқабулкунанда субъекти мустақили шартномаи ҳамлу нақл ба ҳисоб меравад. Ин хулоса, дар навбати худ, мувофиқи муқаррарот бо дарназардошти махсусияти шартномаи ҳамлу нақл асос ёфтааст, яъне борқабулкунанда дар бастанӣ шартнома иштирок накарда, субъекти мустақили он ба ҳисоб меравад. Ин андешаро М.А. Тарасов, Г.П. Савичев, А.Д. Кейлин, Г.С. Гуревич, М.Г. Масевич [15, с. 14] ва дигарон ҷонибдорӣ намудаанд. Дар баробари ин, бояд мадди назар дошт, ки шартномаи ҳамлу нақли бор ҳамчун шартномаи махсус ва бисёртарафа аз ҳам ҷудо нестанд. Масалан, Савичев Г.П., муқарраротро оид ба борқабулкунанда, ҳамчун тарафи мустақили шартнома, ҷунин баён менамояд: «Шартномаи ҳамлу нақл – шартномаест, ки дар он борқабулкунанда тарафи махсус ба шумор меравад. Ин сохтор бештар ба муносибатҳои аз ҳамлу нақл бавучудоянда ҷавобгӯ мебошад. Борқабулкунанда тарафи махсус дар шартномаи ҳамлу нақл мебошад, ӯ ҳарчанд дар бастанӣ он иштирок наманояд ҳам, вале ҳуқуқ ва уҳдадорӣҳои муайянро бар дӯш дорад. Ин вазъи махсуси борқабулкунанда дар шартнома асоси онро ба миён овард, ки дар асоси он шартномаи ҳамлу нақл шартномаи сетаарафа ба ҳисоб меравад. Вақте доир ба намуди махсуси шартнома сухон меронем, мадди назар бояд дошт, ки борфиристанда ва борқабулкунанда шахси гуногун ба ҳисоб меравад. Дар ҷунин ҳолатҳо шартнома уҳдадорӣ оид ба ҳамлу нақлро дар се тараф: борфиристанда, интиқолдиҳанда ва борқабулкунанда ба вучуд меорад. Ҷунин шартнома созиши се шахс ба ҳисоб меравад» [5, с. 110].

Аз омӯзиши масъала аён мегардад, ки шартномаи ҳамлу нақли бор тавассути нақлиёти роҳи оҳан намуди махсуси шартнома буда, то ин ё андоза тамоми ақидаҳо ва нишонаҳои зикргардида ба мазмун ва сохтори он мувофиқ меоянд, вале онҳо ба меъёрҳои мазкур тааллуқ надошта, ҳангоми батанзимдарории муносибатҳо дар соҳаи раванди ҳамлу нақли бор тавассути нақлиёти роҳи оҳан бояд ба назар гирифта шаванд.

Ҳамин тариқ, баробари баррасӣ намудани паҳлуҳои алоҳида оид ба мафҳум ва унсурҳои шартномаи ҳамлу нақли бор тавассути нақлиёти автомобилӣ, ки ҳалли аввалиндараҷаи докриналі ва қонунгузориго талаб менамояд, ки аз нуқтаҳои зерин иборат аст. Шартномаи ҳамлу нақли бор тавассути нақлиёти автомобилӣ нақши асосиро дар таъмини гардиши мол дар низоми иқтисодӣ дошта, бо дигар падидаҳои хусусӣ – оммавии ҳуқуқӣ робитаи зиёд дорад. Робитаи зиёд, пеш аз ҳама бо шартномаи маҳсулотсупорӣ, ичора, пудрат, нигоҳдошт, суғурта, экспедитсияи нақлиётӣ ва дигарон дорад, ки онҳо дар ҳолати мазкур характери истехсолӣ аз ҳамлу нақро доранд. Дар баробари ин, шартномаҳои ёрирасони нақлиётиро бояд ҷудо намуд, ки онҳо асоси мустақили ҳуқуқиро доро буда, тибқи таъинот ва моҳияти худ барои таъмини раванди ҳамлу нақли бор тавассути нақлиёти автомобилӣ равона гардидаанд.

Ҳамлу нақл тавассути нақлиёти автомобилӣ дорои заминаи пешакии ба созишҳои тавассути пешниҳод қабули дархост мебошад. Инчунин дар низоми ҳуқуқӣ автомобилӣ падидаҳои зиёде ба назар мерасанд, ки барои таъминин иҷроиши дахлдори ҳамлу нақли бори мушаххас равона гардидаанд. Табиати ҳуқуқии шартномаи ҳамлу нақли бор тавассути нақлиёти автомобилӣ имрӯз нишонаҳои асосии зеринро дорад: реалӣ; музднок; дутарафа; ба манфиати шахси сеюм; омехта; муҳлатнок.

Бо дарназардошти таҳлили адабиёти ҳуқуқӣ ва қонунгузорӣ мафҳуми шартномаи ҳамлу нақли бор тавассути нақлиёти автомобилро дар чунин шакл пешниҳод намудан ба мақсад мувофиқ аст: “Тибқи шартномаи ҳамлу нақли бор тавассути нақлиёти автомобилӣ интиқолдиҳандаи уҳдадор мешавад, ки бори ба ӯ боварикардаи борфиристандагонро ба маҳали таъиншуда расонад ва ба шахси масъули борқабулкунанда (боргиранда) супорад ва борфиристанда уҳдадор мешавад, ки барои ҳамлу нақли бор маблағи онро тибқи шартнома ё тариф пардозад”.

#### Адабиёт

1. Абова Т.Е. Правовое регулирование деятельности транспорта // Хозяйственное право: учебник // Под ред. В.В. Лаптева.– М., 1983. – 620 с.
2. Александров–Дольник М. К. Споры, вытекающие из отношений сторон в железнодорожных грузовых операциях.– М., 1955. – 240 с.
3. Бадалов Ш.К., Ғафуров А.Д., Сафаров Д.С., Сафаров А.И. Ҳуқуқи нақлиёт: васоити таълимӣ. – Душанбе, 2012. – 200 с.
4. Баукин В.Г. Правовое регулирование перевозок грузов железнодорожным транспортом: монография. – Хабаровск: Изд.–во ДВГУПС, 2004. – 180 с.
5. Брагинский М.И., Витрянский В.В. Договорное право. Договоры о перевозке, буксировке, транспортной экспедиции и иных услугах в сфере транспорта. Книга четвертая. – М.: «Статут», 2002. – 906 с.
6. Гражданское право: учебник. Том 2. Изд. четв., перераб. и доп. // Под ред. А.П. Сергеева, Ю.К. Толстого –М.: ООО «ТК Велби», 2003. – 848 с.
7. Гуревич Г.С. К вопросу о правовой природе договора перевозки грузов.// Ученые записки Кишиневского государственного ун. – та. Том 67 – Кишинев, 1968.– С. 36-47.
8. Егизаров В.А. Транспортное право: учебное пособие.– М.: Юрид. лит., 1999.– 271 с.
9. Егоров К.Ф. Гражданско–правовая ответственность за невыполнение плана грузовых перевозок: автореф. дис... канд. юрид. наук. – Л., 1955.– 192 с.
10. Иоффе О.С. Избранные труды: В 4 т. Т. III. Обязательственное право. –СПб.: Изд.–во «Юридический центр Пресс», 2004. – 544 с.

11. Кодекси гражданин ҶТ (қисми дуюм) аз 11 декабри соли 1999, №884 // Ахбори Маҷлиси Олии ҶТ. 1999. №12. Мод. 323; 2002. №4, қ.1. Мод. 170; 2006. №4. Мод. 193; 2009. №12. Мод.821; 2010. №7. Мод. 540; Қонуни ҶТ аз 03.07.2012с., №849; Қонуни ҶТ аз 22.07.2013с. №977.

12. Қоидаҳои ҳамлу нақли борҳо тавассути нақлиёти автомобилӣ, ки бо Фармоиши Вазири нақлиёт ва коммуникасияи Ҷумҳурии Тоҷикистон аз 13 январи соли 2010, №3 тасдиқ шуда, дар Вазорати адлияи Ҷумҳурии Тоҷикистон аз 28 майи соли 2010, №580 ба қайди давлатӣ гирифта шудааст // Махзани мутамааркази иттилоотӣ-ҳуқуқии ҶТ «Адлия». Шақли 7.0. [Захираи электронӣ]. Манбаи дастрасӣ: URL: <http://www.adlia.tj> (санаи мурочиат: 26.01.2022).

13. Кудбудинов Ф.Ш. Масъалаҳои шартномаи ҳамлу нақли бор тавассути нақлиёти роҳи оҳан дар Ҷумҳурии Тоҷикистон: дисс. ... ном. илм. ҳуқ. – Душанбе, 2019. – 174 с.

14. Медведев Д.А., Смирнов В.Т. Транспортные обязательства // Гражданское право: учеб.: в 3 т. Т.2 / Отв.ред. А.П. Сергеев, Ю.К. Толстой. – М., 2006. – 642.

15. Смирнов В.Т. Правовое регулирование грузовых перевозок в СССР: автореф. дисс... докт. юрид. наук. – Л., 1970. – 39 с.

16. Оинномаи нақлиёти автомобилӣ ҶТ бо қарори Ҳукумати ҶТ аз 30 декабри соли 2009, №696 тасдиқ шудааст // Махзани мутамааркази иттилоотӣ-ҳуқуқии ҶТ «Адлия». Шақли 7.0. [Захираи электронӣ]. Манбаи дастрасӣ: URL: <http://www.adlia.tj> (санаи мурочиат: 26.01.2022).

17. Фарҳанги забони тоҷикӣ (аз асри X то ибтидои асри XX). Иборат аз ду ҷилд // Зери таҳрири Шукуров Ш.М., Капранов В.К., Ҳошим Р., Маъсумӣ. Ҷилди II. П–Ҷ. Нашриёти «Сов. Энциклопедия». – М., 1969. – С. 725; Фарҳанги тафсири забони тоҷикӣ. Иборат аз ду ҷилд. ҷилди II. О–Я. (Нашри дуввум) // Зери таҳрири Сайфиддин Назарзода, Аҳмадҷон Сангинов, Саид Каримов, Мирзо Ҳасани Султон. – Душанбе, 2008. – С. 509.

18. Хаскельберг Б.Л. Обязательство железнодорожной перевозки груза по советскому праву: автореф. дисс... докт. юрид. наук. – Томск, 1969. – 50 с.

## **ПОНЯТИЕ И ПРИЗНАКИ ДОГОВОРА ПЕРЕВОЗКИ ГРУЗОВ АВТОМОБИЛЬНЫМ ТРАНСПОРТОМ**

**АБДУГАНИЗОДА БАХТИЁР АБДУГАНИ,**  
ассистент кафедры права и правоведения  
Академии государственного управления при  
Президенте Республики Таджикистан.

734003, Республика Таджикистан, г. Душанбе, улица С. Носира, 33.

Тел.: (+992) 902-90-90-68. E-mail: [bakt0820@mail.ru](mailto:bakt0820@mail.ru)

*Организация и установление договорных отношений в сфере перевозки грузов автомобильным транспортом является важным элементом гражданского права, т.е. собственности, и способствует усилению экономической и социальной деятельности граждан. Правовое регулирование договора перевозки грузов автомобильным транспортом является приоритетным вопросом в системе гражданского и транспортного законодательства. С учетом этого, в данной статье анализируются понятие и особенности договора перевозки грузов автомобильным транспортом в рамках научных теорий и положений законодательства, а также подзаконных актов в данной сфере.*

*Автор подчеркивая важность и первостепенность договора перевозки грузов автомобильным транспортом, предлагает обоснованные предложения и теории относительно его понятия, сущности и элементов. Таким образом, наряду с рассмотрением отдельных аспектов понятия и элементов договора перевозки грузов автомобильным*

транспортом, также требуется первостепенное доктринальное и законодательное решение, состоящее из следующих моментов: Договор перевозки грузов автомобильным транспортом играет ключевую роль в обеспечении товарооборота в экономической системе и тесно связаны с другими частноправовыми и публично-правовыми явлениями.

**Ключевые слова:** понятие; договор; перевозка; груз; договор перевозки; автомобильное транспортное средство; грузоотправитель; грузополучатель.

## THE CONCEPT AND SIGNS OF THE CONTRACT OF CARRIAGE OF GOODS BY AUTOMOBILE TRANSPORT

**ABDUGANIZODA BAKHTIYOR ABDUGANI,**

Assistant of Law and Jurisprudence Department of the  
Academy of Public Administration under the  
President of the Republic of Tajikistan.

734003, Republic of Tajikistan, Dushanbe, 33, Said Nosir str.

Phone: (+992) 902-90-90-68. E-mail: bakt0820@mail.ru

*The organization and establishment of contractual relations in the field of transportation of goods by automobile transport is an important element of civil law, i.e. property, and contributes to the strengthening of economic and social activities of citizens. Legal regulation of the contract for the carriage of goods by road is a priority issue in the system of civil and transport legislation. With this in mind, this article analyzes the concept and features of the contract for the carriage of goods by road within the framework of scientific theories and legal provisions, as well as by-laws in this area. The author emphasizes the importance and primacy of the contract of carriage of goods by road also offers reasonable assumptions and theories regarding its concept, essence and elements.*

*Thus, along with the consideration of certain aspects of the concept and elements of the contract for the carriage of goods by road, it is also required a preliminary doctrinal and legislative decision, consisting of the following points: Contract of carriage of goods by road play a key role in ensuring trade in the economic system and are closely related to other private law and public law phenomena.*

**Key words:** concept; contract; carriage; goods; contract of carriage; automobile; shipper; consignee.



УДК:343.14(575.3)

МАФӢУМ ВА АЛОМАТӢОИ МУФЛИСШАВИИ ШАХСОНИ ӢУҚУҚӢ

АМИРЗОДА ФАРНУШ АМИР,  
ассистенти кафедраи Ӣуқуқи соҳибкорӣ  
ва тичорати факултети Ӣуқуқшиносии  
Донишгоҳи миллии Тоҷикистон,  
734025, ш. Душанбе, хиёбони Рӯдакӣ.  
E- mail: zaynidinzoda07@mail.ru

*Дар мақолаи мазкур масъалаи мафҳум ва аломатҳои муфлисшавии шахсони ҳуқуқӣ мавриди таҳлил қарор дода шудааст. Муаллиф дар доираи мақола кӯшиши намудааст, ки паҳлуҳои баҳсноки мавзуро кушояд. Қобили зикр аст, ки мафҳуми муфлисшавӣ дар адабиёти ҳуқуқӣ равшани амиқи худро наёфтааст. Дар ин самт аз тарафи қонунгузор як қатор санадҳои меъёрӣ ҳуқуқӣ қабул карда шудааст, ки ба таври умумӣ ба фаҳмиши муфлисшавӣ равшанӣ меандозад. Қайд кардан роиҷ аст, ки дар ҳар як давлати иҷтимоӣ, ки низоми иқтисодияш инкишофёфтааст яке аз элементҳои механизми танзими ҳуқуқии муносибатҳои бозорӣ ин қонунгузорӣ оид ба муфлисшавӣ мебошад. Ба монанди дигар соҳаҳои дониши инсонӣ қонунгузорӣ оид ба муфлисшавӣ дар кишвари мо ҳодисаи нисбатан нав мебошад ва аз ин рӯ ҷавоби мушаххасро ба саволҳои алоҳида талаб менамояд. Бояд зикр кард, ки институти ҳуқуқи муфлисшавӣ- институти комплексӣ буда, дарбаргирандаи меъёрҳои ҳуқуқи граҷданӣ, ҳуқуқи меҳнатӣ, ҳуқуқи маъмурӣ ва ҳуқуқи ҷиноятӣ; муруфияи граҷданӣ ва иқтисодӣ аст. Хусусияти ин институт ба он муайян мегардад, ки амали он танҳо дар доираи иқтисоди бозори ба сатҳи муайяни инкишоф расида, имконпазир аст. Дар ин асно бояд гуфт, ки расмиёти муфлисшавӣ ин «табибӣ» иқтисодиёт аст, ки шишироқчиёни гайрифаъоли муомилоти хоҷагидориро бартараф менамояд. Дар иқтисодиёти нақшавӣ ин институт нолозим буд. Корхонаҳои зараровар имконияти аз тарафи давлат дастгирӣ намуданро доштанд. Ҳамин тариқ эҳёшавии институти муфлисшавӣ дар давлати мо баъд аз гузариш ба иқтисоди бозоргонӣ имконпазир гардид.*

**Калидвожаҳо:** шахси ҳуқуқӣ, соҳибкорони инфиродӣ, муассис, корпоратсияҳо, муфлисшавӣ, расмиётҳо, аломатҳои, шишироқчиши муносибатҳои иқтисодӣ.

Муассалам аст, ки проблемаи муфлисшавӣ дар фазои иқтисодии имруза яке аз проблемаҳои асосӣ ба ҳисоб меравад. Дар адабиётҳои ҳуқуқӣ ва иқтисодӣ имруз тафсири мафҳуми муфлисшавии шахсони ҳуқуқӣ аз ҷониби муаллифон бо маъноҳои гуногун пешниҳод карда шудааст, ки дар маҷмӯи моҳияти ҳуқуқии онро дар бар мегиранд. Тазаққур бояд дод, имруз муфлисшавӣ яке аз ҳолатҳои барҳам додани субъектҳои муносибатҳои соҳибкорӣ ба ҳисоб меравад. Аз нуқтаи назари ҳуқуқӣ зери мафҳуми муфлисшавии шахсони ҳуқуқӣ имконияти эҳтимолии ҳалли низоёе, ки байни шахси ҳуқуқӣ, кредиторон, контрагентон ва ҳайати шахсии он ба вучуд омадааст, фаҳмида мешавад. Одатан, ҳалли чунин низоёҳо ба таври қонунӣ ҳал карда мешавад, зеро қонунгузорӣ манфиатҳои кредиторонро ҳифз намуда, ба онҳо имконият медиҳад, ки пул ё дорониҳои вобастаро бо роҳҳои зерин баргардонанд чунончӣ: ҷорӣ намудани идоракунии муфлисшавӣ, фуруши як қисми амвол ва дигар чораҳо оид ба азнавташкилдихии шахси ҳуқуқӣ ва амсоли инҳо.

Ҳамзамон мафҳум ва аломатҳои муфлисшавӣ дар як қатор санадҳои меъёри ҳуқуқӣ аз ҷумла Кодекси Граҷдании Ҷумҳурии Тоҷикистон, Қонуни Ҷумҳурии Тоҷикистон дар бораи “Муфлисшавӣ” муайян карда шудааст, ки ба масъалаи мазкур равшанӣ меандозад. Дар ин бобат қонуни Ҷумҳурии Тоҷикистон дар бораи муфлисшавӣ аз 8 декабри соли 2003 қабул карда шудааст, ки моҳияти пурраи мавзӯи мазкурро дар худ таҷассум менамояд.[1] Тибқи муқаррароти моддаи 4 қонуни мазкур муфлисшавӣ – аз тарафи қарздор дар ҳаҷми пурра қонё карда натавонистани талаби кредиторон оид ба

ухдодориҳои пулӣ ва ё иҷро карда натавониستاني уҳдадориҳои ворид намудани пардохтҳои ҳатмӣ, ки аз ҷониби суд эътироф шудаанд ё қарздор қодир набуданаширо эълон намудааст. Дар баробари мафҳум аломатҳои муфлисшавӣ низ муайян карда шудааст, ки тавассути он моҳияту фаҳмиш ва дарки муфлисшавӣ омукта мешавад.

Ҳамин тавр тибқӣ талаботи қонуни дар боло зикр гардида - шахсони ҳуқуқӣ, соҳибқорони инфиродӣ ва ҳамчунин шахсони ҳуқуқии хориҷӣ барои қонун намудани талаботҳои кредиторон аз руи уҳдадориҳои пулӣ ва ҳамчунин иҷрои пардохтҳои ҳатмии ба буҷет аз ҳисоби амволи онҳо воридшаванда қодирнабуда ҳисобида мешаванд, агар чунин уҳдадориҳо аз тарафи онҳо дар давоми се моҳ аз лаҳзаи эътибор пайдо карданашон иҷро карда нашаванд ва агар маблағии умумии уҳдадориҳояшон аз арзиши амволи ба онҳо тааллуқдошта зиёд бошад. Ғайр аз ин бояд зикр намуд, ки меъёрҳои ҳуқуқи муфлисшавӣ дар мавридҳои истифода бурда мешавад, ки шахси воқеӣ ва ё шахси ҳуқуқӣ уҳдадориҳои пулии худро иҷро намекунанд ё андоз ва дигар пардохтҳои ҳатмиро пардохт намекунанд.

Дар қонунгузориҳои бархе аз кишварҳои хориҷӣ низ ҷиҳати муайян намудани аломатҳои муфлисшавӣ маҳаки адо нашаванда будани қарз ба инобат гирифта мешавад. Татбиқи чунин маҳақ дар амалия ба он оваранда мерасонад, ки баҳри оғоз намудани истеҳсолоти муфлисшавӣ кредиторҳо, бояд далелҳои пешниҳод намоянд, ки аз барзиёд будани уҳдадориҳои қарздор нисбат ба амволи фаъолашон гувоҳӣ диҳанд.

Ба таври мисол метавон аз қонунгузориҳои якҷанд давлатҳои хориҷа истифода бурд, ки барои ифшо намудани паҳлуҳои баҳсталаби масъалаи мазкур равшанӣ меандозад. Масъалан дар Олмон барои оғоз намудани истеҳсолоти муфлисшавӣ Қонун талаби амволи кофиро дорад, ки барои рӯйпӯш намудани хароҷотҳои қори муфлисшавӣ басанда бошанд. Асоси умумии оғоз намудани чунин қарзҳо ғайриқобили пардохт шудани субъекти хоҷагидорӣ мебошад. Ба сифати маҳаки иловагӣ зиёд будани уҳдадориҳои қарздор аз арзиши амволи онҳо мебошад.

Бояд қайд кард, ки Қонун ба сифати яке аз аломатҳои муфлисшавӣ ҳаҷми минималии қарзи субъектро эътироф менамояд. Аз ҷумла, расмияти муфлисшавӣ нисбат ба шахси ҳуқуқии қарздор дар он ҳолате оғоз карда мешавад, ки агар талаботи кредиторҳо дар маҷмӯъ 10% арзиши сармояи ойнномавии шахси ҳуқуқро ташкил диҳад ва нисбати шахрванди – қарздор бошад, на камтар аз пансад ҳадди ақали музди қор мебошад.

Сабти қонунии ҳаҷми минималии талаботҳои кредиторҳо чунин маъно дорад, ки ҳуқуқи кредиторҳо бинобар мавҷуд будани талаботҳои муайяншудаи минималӣ метавонанд ҳимоя карда шаванд, ҳангоми вучуд надоштани онҳо механизми ҳимояи ҳуқуқи кредиторҳо татбиқнашаванда аст.

Ҳамзамон ин чунин маъно надорад, ки ҳангоми татбиқ намудани расмиятҳои муфлисшавӣ ҳуқуқи кредиторҳое, ки ҳаҷми талаботи онҳо аз ҳаҷми талаботи минималии бо қонун муқарраргардида камтар бошад, ҳимоя карда намешаванд.

Якум, талаботи минималии кредиторҳо на бо назардошти ҳуқуқи кредитори алоҳида, балки аз ҳисоби маҷмӯи талаботи кредиторҳо, ки ҳаҷми талаботи ҳар кадоми онҳо аз ҳаҷми минималии бо қонун муқарраргардида камтар мебошад, муқаррар карда мешавад.

Дуюм, маҳдудияти бо Қонун «Дар бораи муфлисшавӣ» муқаррар кардашудаи ҳаҷми минималии талаботҳо танҳо ба талаботҳои кредитори – аризадиҳанда дахл доранд, ки барои оғоз намудани расмиятҳои муфлисшавӣ зарур мебошанд. Пас аз оғоз намудани механизми муфлисшавӣ, инчунин талаботи дигар кредиторҳое ба

инобат гирифта мешаванд, ки ҳаҷми талаботи онҳо аз ҳаҷми минималии бо қонун муқарраргардида камтар мебошад.

Дар замони ҳозира муаммои муайян намудани ҳаҷми минималии талаботҳо ба вучуд омадааст, ки ҳам ба манфиати кредиторҳо ва ҳам ба манфиати қарздор мувофиқ бошад. Як қатор муаллифон тарафдори зиёд намудани он мебошанд. Аз он ҷумла, П.Д.Баренбойм таклиф менамояд, ки ҳаҷми талаботҳо то 2-3 ҳазор ҳадди ақали музди кор зиёд карда шавад. Дигарон зарурати бо қонун муқаррар намудани талаботҳоро зери шубҳа гузошта, қайд мекунанд, ки чунин ҳолат дар адабиётҳои ҳуқуқии Британияи Кабир қайҳо ҷой дошт ва таҷрибаи онҳо баракси гуфтаҳои боло мебошад. Ҳадди минималӣ ҳеҷ гоҳ ҳаҷми ҳақиқӣ ва доираи муфлисшавиро таҷассум карда наметавонад.

Ба фикри гурӯҳи дигари олимон, ҳаҷми минималии қарзе, ки ба сифати шарти асосии оғоз намудани муурофияи муфлисшавӣ дар қонунгузорӣ муқаррар карда шудааст, пурра асоснок мебошад. Дар баробари ин, зарурияти татбиқи тафриқавии муайян намудани ҳаҷми қарздориро вобаста ба ҳолати ҳуқуқӣ ва намуди субъекти фаъолияти соҳибкорӣ қайд менамоянд.

Дар баробари ин қайд кардан роиҷ аст, ки зерсохтҳои муфлисшавӣ чунин ҳолатҳоро дар бар мегиранд:

- худмуфлисшавӣ, инчунин муфлисшавии ба нақша гирифташуда (агар ташкилот худ муфлисшавиро пешниҳод кунад)
- муфлисшавии сохта;
- муфлисшавии барқасдона ва ғайраҳо.

Бояд зикр намуд, ки доир ба мафҳум ва тарзу усулҳои муфлисшавии шахсони ҳуқуқӣ дар моддаи 66-и Кодекси граждании Ҷумҳурии Тоҷикистон дарҷ карда шудааст, ки масъалаи мазкурро ба таври пурра ифшо менамояд. Чунончӣ тибқи муқаррароти моддаи 26 кодекси мазкур ду намуди муфлисшавӣ: ихтиёрӣ ва маҷбурӣ ҷой дорад.[6]

Асос барои муфлис эълон намудан ва ихтиёрон ба барҳам додани қарздор, қарори мақомоти шахси ҳуқуқӣ шуда метавонад, ки мутобиқи ҳуҷҷатҳои таъсисӣ дорои чунин ваколатҳо мебошад. Ҳамин тариқ, вобаста ба шакли ташкилӣ – ҳуқуқии шахси ҳуқуқӣ қарор аз ҷониби мақомоти ваколатдори он ва нисбати корхонаҳои воҳиди давлатӣ аз ҷониби молики онҳо қабул карда мешавад. Табдили ўҳдадорӣ ба меъёрҳои КГ ҚТ дар бораи бекор намудани шартномаҳо, оқибати онҳо ва баргардонидани тавони зарар (м.м.15,423, 482, 485), ба меъёрҳои ўҳдадорӣ бинобар бойшавии беасос (боби 56) ва инчунин ба қоидаҳои пешбининамудаи моддаҳои 428 ва 436 КГ ҚТ асос меёбанд.

Мувофиқи моддаи 428 ГК ҚТ ҳангоми аз ҷониби қарздор иҷро накардани ўҳдадорӣ оид ба тайёр кардан ва ба моликият, пешбурди хоҷагидорӣ ё идораи оперативӣ супоридан ё додани мол ба истифодаи кредитор, ё ба манфиати ӯ иҷро намудани кори муайян ё расонидани хизмат, кредитор ҳақ дорад иҷрои ўҳдадориро дар мўҳлати мувофиқ, бо нархи муносиб ба шахси сеюм супорад ё онро бо қувваи худ иҷро кунад ва агар аз қонун, дигар асноди ҳуқуқӣ, шартнома ё моҳияти ўҳдадорӣ тартиби дигаре бар наояд, аз қарздор ҷуброни хароҷоти зарурии масрафшуда ва дигар зиёнро талаб наояд.

Дар моддаи 436 ГК ҚТ сухан дар бораи гузаронидани мўҳлат аз ҷониби қарздор меравад, ки мутобиқи он:

- қарздоре, ки мӯхлати ичрои ўхдадариро гузаронидааст, дар назди кредитор барои зиёни аз гузаронидани мӯхлат расида ва барои оқибати тасодуфе ҷавобгар мебошад, ки он аз гузаронидани мӯхлат фаро расидааст;

- агар дар натиҷаи гузаронидани мӯхлат аз ҷониби қарздор ичрои ўхдадорӣ барои кредитор манфиаташро гум карда бошад, ӯ метавонад қабули ичрои ўхдадориро рад кунад ва ҷуброни зиёро талаб намояд;

-то замоне, ки ўхдадорӣ бо сабаби мӯхлатро гузаронидани кредитор ичро нагардад, қарздор мӯхлатро гузаронида ҳисоб намеёбад.

Дар баробари ин, ба фикри як қатор муаллифон ҳолати алоҳидаи бо қонун муқаррар кардашудаи имконияти табилии ўхдадориҳои шартномавино қайд кардан зарур аст, масалан, нисбат ба шартномаи хариду фурӯш бо шартҳои пешпардохти мол мувофиқи моддаи 523 КГ ҚТ. Мувофиқи мазмуни ин меъёр, дар ҳолате ки фурӯшанда маблағи пешпардохтро гирифтааст, вале ўхдадориҳои хешро оиди пешниҳоди мол ичро накардааст, харидор ҳуқуқ дорад, таҳвили мол ё баргардонидани маблағи пулиро талаб намояд. Ҳамзамон аз лаҳзаи пешниҳод намудани талаби баргардонидани маблағи пешпардохт ва дар сари вақт аз ҷониби фурӯшанда ичро карда нашудани онҳо – нишонаи муфлисшавии фурӯшанда мебошад<sup>1</sup>.

Ҳамин тариқ, ҳангоми ҷой доштани шартҳои муайян, кредиторҳо аз рӯи ўхдадориҳои ғайрипулӣ низ метавонанд мурофияи муфлисшавии қарздорро оғоз намоянд.

Ҳангоми муайян намудани аломатҳои муфлисшавӣ қарзҳои бо асосҳои пешбиниамудаи Кодекси меҳнати ҚТ, аз ҷумла, қарзҳои музди меҳнат ба инобат гирифта намешаванд.

Яке аз масъалаҳои дигар ин бевосита ўхдадориҳои пулӣ мебошад. Ўхдадориҳои пулӣ намуди алоҳидаи ўхдадориҳои ҳуқуқӣ-гражданӣ буда, хусусияташон дар предмети онҳо таҷассум меёбад. Маврид ба зикр аст, ки чунин ўхдадориҳо шартномавӣ ва ғайришартномавӣ шуда метавонанд. Дар ба вучуд омадани ўхдадориҳои пулӣ нақши асосиро бевосита шартнома ташкил медиҳад.[4] Дар ин раванд маҳз масъалаи ўхдадориҳои пулӣ дар хусуси қонун қарда натавонистани талабҳои кредиторон, ба сифати аломати асосии муфлисшавӣ баромад мекунад.

Ба сифати аломати дигари муфлисшавӣ ин ичро карда натавонистани пардохтҳои ҳатми дар назди буҷет ба ҳисоб меравад. Ҳаҷми ўхдадориҳои пулӣ аз рӯи талаби кредиторон дар он ҳолат муқарраршуда ҳисобида мешавад, ки он бо ҳалномаи суд ё ҳуҷҷатҳои шаҳодатдиҳандае, ки дар онҳо қарздор ин талабҳоро эътироф намудааст, тасдиқи худро пайдо намуда бошад. Дар баробари ин ҳаҷми ўхдадориҳои пулӣ дар сурати аз тарафи қарздор дар муҳлати муайян гардида баён накардани радиё муқарраршуда ҳисобида мешавад. [7]

Ва ниҳоят ба сифати аломати ниҳии муфлисшавӣ ин аз тарафи суди иқтисодӣ муфлис эътироф намудани субъекти хоҷагӣ мебошад.

Ўхдадориҳои ғайрипулӣ мутобиқи қонунгузорӣ оиди муфлисшавӣ ба инобат гирифта намешаванд. Дар амалия муаллифон ўхдадориҳои бо маҳсулотсупорӣ, ичрои қор ва расонидани хизмат алоқаманд, яъне ўхдадориҳои ғайрипулӣ ва табилии онҳоро ба ўхдадориҳои пулӣ мавриди муҳокима қарор додаанд.[8] Тибқи санади меъёри ҳуқуқии дар боло зикр гардида шахси ҳуқуқие, ки ба ғаёлияти тиҷоратӣ машғул мебошад, ба истиснои қорхонаҳои маҳсули давлатӣ, агар қобилияти қонун қардонидани талаботи

<sup>1</sup> Ниг.: Трайнин А.Ф. Несостоятельность и банкротство / А.Ф. Трайнин. - С-Пб.: Тип. Акц. Общ-ва «Слово», 1913. С. 34.



кредиторонро бо сабаби нокифоягии дороиҳои бозоргир надошта бошад онгоҳ мумкин аст муфлис эълон карда шавад.

Пас дар ин ҳолат чунин бармеояд, ки хатари муфлисшавии шахсони ҳуқуқӣ ҳангоми надоштани тавозуни нокифоя хело калон аст. Тавре, ки ба субъектони хоҷагӣ маълум аст ташкили шахси ҳуқуқиро аз ибтидо маҳз фаъолияти тиҷоратӣ ташкил медиҳад. Дар ин маврид маълум мегардад, ки ҳангоми ворид шудан ба муносибатҳои тиҷоратӣ ва бозаргонӣ ҳама шахсон новобаста аз намуди фаъолиятшон аз ҷумла шахсони ҳуқуқӣ бояд хатари муфлисшавиро ба инобат гиранд.

Ҳамин тариқ, муфлисшавии сохта ва барқасд ба ҷавобгарии маъмурӣ, ва ҷинойтӣ пешбинӣ шудааст. Аммо, бояд қайд кард, ки дар амалия татбиқ намудани стандартҳои мавҷудаи муфлисшавии ҷиной мушкилоти муайянеро ба вучуд овард. Асоси муфлисшавии шахси ҳуқуқӣ ин муфлисшавии он, яъне қобилияти қонеъ накардани талаботи кредиторон мебошад. Барои оғоз намудани мурофияи муфлисшавӣ ба суди ҳақамӣ аризаи дахлдор барои муфлис эълон кардани он пешниҳод карда мешавад. Агар суд аризаро дар бораи муфлис эътироф намудани қарздор қабул кунад, он гоҳ ширкат бояд якҷанд марҳилаи муфлисшавиро гузарад ва суд инчунин мудирӣ арбитражро ( яъне аз тарафи ҳақамҳо ҳал карда шудани масъалаҳое, ки ба суд дахл надоранд ) таъин мекунад, ки марҳилаи муфлисшавии шахси ҳуқуқиро идома медиҳад.

Дар ин бобат олими рус Карелина С.А, чунин пешниҳод менамояд, ки ба марҳилаҳои муҳими муфлисшавии шахси ҳуқуқӣ якҷанд ҳолатҳо вучуд дошта метавонанд, ки ҳар яке аз онҳо вазифаҳои муайянеро иҷро мекунанд чунончи: [5]

- мушоҳида: зарурати таҳлил ва омӯзиши вазъи душвори молиявӣ дар корхона;
- таъин ва кори мудирӣ арбитражи беруна, ки тамоми фаъолиятҳо нозрат мекунад ва барои ҳифзи молу мулк дар ҷараёни мурофия масъул аст;
- идоракунии парвандаи берунӣ: функцияҳои идоракуниро мутахассиси тарафи сеюм, ки тибқи тартиби судӣ таъин шудааст, иҷро мекунад;
- мурофияи муфлисшавӣ: марҳилаи мазкур инвентаризатсияи пурра ва татбиқ намудани имконоти пардохти қарзро пешбинӣ мекунад.

Лозим ба ёдоварист, ки мӯҳлати барҳамдиҳии шахси ҳуқуқӣ бо тартиби пурра аз 12 моҳ иборат аст. Оқибатҳои муфлисшавии шахси ҳуқуқӣ бартарии қудрати пардохти қарзҳо ба кредиторон мебошад. Чунин вазъ ба роҳбарияти ширкат имкон медиҳад, ки хатари пардохтро аз ҳисоби худ ба таври ниҳой кам кунад. Тибқи натиҷаҳои мурофияи муфлисшавӣ, он чунин аст:

- ба маблағҳои қарзӣ ҷарима ҳисоб карда намешавад, роҳбарони ширкатҳо танҳо пардохти муайянеро талаб мекунанд;
- манъкунӣ аз ҳисобҳои ширкат хорич карда мешавад, ки дар натиҷа пардохти озод аз қарз оғоз мешавад.

Дар баробари ин бояд қайд кард, ки инчунин барҳамдиҳии давлатӣ низ мавҷуд аст - кормандон ҳангоми ихтисор ё барҳамдиҳии ширкат, ки дар дафтарчаи меҳнатӣ нишон дода шудааст, аз кор озод карда мешаванд. Дар якҷатор адабиётҳои ҳуқуқӣ доир ба масъулаи мазкур дарҷ карда шудааст, ки муассисон сахмияҳои худро дар ширкат гум мекунанд - ба талафот дучор мешаванд, зеро сармояи оинномавӣ ва амвол барои пардохти қарз истифода мешаванд.

Чунин раванд ягона лаҳзаҳои нохуш барои муассисон ва менечерон нестанд - ин ҳама аз фаъолият ва вазъи молиявӣ ширкат вобаста аст. Аммо, барои менечерон, муфлисшавӣ роҳи ягонаи пешгирӣ кардани ҷавобгарии ҷиной ва маъмурӣ мебошад. Аксар вақт, пас аз ба охир расидани расмиёт, парвандаи судӣ барои шахси ҳуқуқӣ боз карда мешавад. Натиҷаи асосии муфлисшавии шахси ҳуқуқӣ ширкат ин бекор



кардани қарзҳо мебошад. Тазаккур бояд дод, ки оғози расмиёти муфлисшавии шахси ҳуқуқӣ мутобиқи мақсадҳои зерин сурат мегирад:

- андешидани тадбирҳои зиддибӯхронӣ, ки қобилияти пардохтпазириро барқарор намуда, шахси ҳуқуқиро аз ҳолати муфлисшавӣ бароварда метавонанд;

- ӯҳдадориҳои қарзи худро тавассути фурӯши амвол (эҳтимолан тарҳ кардани ҳиссаи сармояи оинномавии шахси ҳуқуқӣ) пардохт кунад;

- пардохти пурраи ҳамаи ӯҳдадориҳо тавассути расмиёти муфлисшавӣ.

Дар ин самт ҳадафҳо ва фаъолиятҳои аввалиндарача чунинад, ки ба баргардонидани вазъи мӯътадили молиявӣ ба шахсони ҳуқуқӣ кумак мекунад. Ба сифати ҳадафи дуввум дар расмиёти муфлисшавӣ бевосита пардохти қарзи кредиторӣ баромад мекунад. Бояд зикр намуд, ки дар адабиётҳои ҳуқуқӣ оиди масъалаи расмиётҳои муфлисшавӣ ягонафикрӣ вуҷуд нашофта, диққати кам дода шудааст. Масъалан ба ақидаи пешниҳоднамудаи Медведев П. « расмиётҳои муфлисшавӣ маҷмӯи ҳама чораҳои мебошад, ки нисбати қарздори муфлис истифода мешавад». Расмиётҳои муфлисшавӣ, чун қоида дар парвандаи муфлисшавӣ ягона мебошад ва барои ҳамин ҳама чораҳои дар қонунгузори муфлисшавӣ пешбинишударо, ки баррасии парванда оид ба муфлисшавиро танҳо дар ҳолати аз ҷониби суд татбиқ намудани расмиёти оиди муфлисшавӣ нисбати қарздори барҳамхӯранда ва мавҷуднабуда ҳамроҳӣ мекунад, ифода мекунад. Дар баробари ин расмиёти муфлисшавӣ аз ҷониби суди иқтисодӣ дар давоми баррасии парванда оид ба муфлисшавӣ қорӣ намудани маҷмӯи амалҳои пайдарпай ва чораҳои ҳуқуқии дар қонунгузори оиди муфлисшавӣ пешбинигардида мебошад, ки вазъи махсуси қарздор, кредиторони он ва дигар шахсонро барои ба мақсади муайяни қонун расидан муқаррар мекунад. [9]

Натиҷаи расмии тамоми расмиёти муфлисшавӣ инҳоянд:

- қарори расмӣ аз ҷониби суди ҳақамӣ қабул карда шуда нусхаи аслии он ба соҳиби ширкат, ва нусхаҳо ба ҳамаи шахсони манфиатдоре, ки дар ин раванд ширкат варзидаанд супорида мешавад;

- хориҷ кардани ширкати муфлисшуда ба сифати шахси ҳуқуқӣ аз феҳристи умумии давлатии шахсони ҳуқуқӣ, ки дар натиҷа мақомоти андоз бо тасвири мӯҳри мақоми андоз дар маҳалли бақайдгирии ширкат тасдиқ карда мешавад;

- қатъи ҳама гуна ӯҳдадориҳои шартномавӣ ва даъвоҳои молиявии шахсони сеюм.

Муфлисшавӣ ин тартибест, ки ҳангоми пурра қонунгардонидани талаботи кредиторон мӯл мулк ва тамоми дороиҳои корхона (шахси ҳуқуқӣ) амалӣ карда мешаванд. Барои оғози он муҳим нест, ки қарзи кӣ ба миён омадааст - бонк, кормандон, мизочон, шарикон - шахсони ҳуқуқӣ ё мақомоти давлатӣ.

Мутаассифона, ташкилоти муфлисшавӣ барои пӯшонидани қарзи қарздор ё ҷамъовариҳои талабҳои кредиторон одатан истифода намешавад. Дар ин самт маълум мешавад, ки усули самараноки тағйир додани моликияти созмонҳо ин канорагирӣ аз қарз ва аксар вақт роҳи ҳалосӣ аз андозҳо ва пардохтҳои маҷбурӣ мебошад.

Мувофиқи гуфтаҳои дар боло овардашуда, расмиёти муфлисшавӣ метавонад мушкилоти зиёдеро, ки дар натиҷаи пешбурди тичорат ба вуҷуд меоянд, ҳал кунад. Аммо на ҳама вақт имкон дорад оғози ин усулро талаб кунанд. Муфлисшавии шахсони ҳуқуқӣ чун бақайдгирии ширкатҳои нав маъмул аст. Бозор ва шароити он мунтазам тағйир меёбанд ва мутаносибан, бояд низоми дақиқи қонунҳо барои дохилшавӣ ва баромадан аз тичорат вуҷуд дошта бошад.

**Адабиёт**

1. АМОҶТ с. 2003, №12, мод. 674; с.2008, №10, мод. 813; с. 2009, №5, мод. 317
2. Баренбойм П.Д. Правовые основы банкротства. Учебное пособие. М.: 1995. С.25.
3. Васильев Е.А. Правовое регулирование конкурсного производства в капиталистических странах. Учебное пособие. М.: 1989. С.44.
4. Витрянский В.В. Новое законодательство о несостоятельности (банкротстве)//Хозяйство и право. 1998. №3. С.39.
5. Карелина С.А. Правовые основы банкротства. Учебное пособие. М.: 1995. С.25.
6. Кодекси граждании Ҷумҳурии Тоҷикистон, қисми умумӣ м.66 – 22. - Душанбе, 2000.
7. Раҳимзода М.З. Проблемаҳои мубрами ҳуқуқи соҳибқорӣ Ҷумҳурии Тоҷикистон: монография. – Душанбе, 2019. С. 264-265.
8. Сангинов Д.Ш. Ҳуқуқи соҳибқорӣ Ҷумҳурии Тоҷикистон: Воситаи таълимӣ.- Душанбе, 2015. – С. 110-115.
9. Шонасридинов Н., Нодиров Ф.М. Ҳуқуқи соҳибқорӣ. Васоити таълими. Қисми 1. –Душанбе, 2009. - С. 219-222.

**ПОНЯТИЕ И ПРИЗНАКИ БАНКРОТСТВА ЮРИДИЧЕСКИХ ЛИЦ**

**АМИРЗОДА ФАРНУШ АМИР,**

ассистент кафедры предпринимательского и коммерческого права  
Таджикского национального университета,  
734025, г. Душанбе, пр. Рудаки 17.  
E- mail: [zaynidinzoda\\_07@mail.ru](mailto:zaynidinzoda_07@mail.ru)

*В статье анализируются проблемы понятия и признаков банкротства юридических лиц. В контексте статьи автор попытался раскрыть спорные аспекты темы. Следует отметить, что понятие банкротства в юридической литературе не разъясняется в полном объеме. Законодательным органом принят ряд нормативных правовых актов в этой сфере, которые в общем проливают свет на понятие банкротства. Следует отметить, что в любом социальном государстве с развитой экономической системой одним из элементов механизма правового регулирования рыночных отношений является законодательство о банкротстве. Как и в других областях человеческих знаний, законодательство о банкротстве в нашей стране является относительно новым явлением и поэтому требует конкретных ответов на конкретные вопросы. Отмечается, что институт права о банкротстве является комплексным институтом, охватывающим нормы гражданского права, трудового права, административного права и уголовного права; в том числе гражданского и экономического процесса. Характер этого института определяется тем, что его функционирование возможно только в условиях рыночной экономики, достигшей определенного уровня развития. В этой связи следует отметить, что процедуры банкротства представляют собой «лечебную» экономику, устраняющую неактивных участников хозяйственных отношений. В условиях плановой экономики этот институт был ненужным. Убыточные предприятия имели возможность получить государственную поддержку. Таким образом, возрождение института банкротства в нашей стране стало возможным после перехода к рыночной экономике.*

**Ключевые слова:** юридическое лицо, индивидуальные предприниматели, учредитель, корпорации, банкротство, процедуры, признаки, участники экономических отношений.

**THE CONCEPT AND SIGNS OF BANKRUPTCY OF LEGAL ENTITIES**

**AMIRZODA FARNUSH AMIR,**

Assistant of the Department of Entrepreneurial and Commerce Law  
of the Law Faculty, Tajik National University,

734025, Dushanbe, 17, Rudaki ave.

E-mail: [zaynidinzoda\\_07@mail.ru](mailto:zaynidinzoda_07@mail.ru)

*This article analyzes the issues of concept and signs of bankruptcy of legal entities. In the context of the article, the author has tried to reveal controversial aspects of the topic. It should be noted that the concept of bankruptcy has not been fully clarified in the legal literature. The legislative body has adopted a number of legal regulations in this area that generally shed light on the concept of bankruptcy. In every social state with a developed economic system, one of the elements of the mechanism of legal regulation of market relations is the legislation on bankruptcy. As in other fields of human knowledge, bankruptcy legislation in our country is a relatively new phenomenon and therefore requires specific answers to specific questions. It is noted that the Institute of Bankruptcy Law is a complex institution that covers the norms of civil law, labor law, administrative law and criminal law; civil and economic proceedings. The nature of this institution is determined by the fact that its operation is possible only in a market economy that has reached a certain level of development. In this regard it should be noted that bankruptcy procedures are a “medical” economy that eliminates inactive participants in economic relations. This institution was unnecessary in a planned economy. Unprofitable enterprises had the opportunity to receive government support. Thus, the revival of bankruptcy institution in our country became possible after the transition to a market economy.*

**Key words:** *legal entity, individual entrepreneurs, founders, corporations, bankruptcy, procedures, signs, participants in economic relations.*

УДК: 343.2

**ҶАЗОИ ЯКУМРА АЗ ОЗОДӢ МАҲРУМ СОХТАН: ТАӢИН ВА ИҶРОИ ОН  
ҲАНГОМИ МАҶМУИ ҶИНОЯТҶО МУТОБИҚИ ҚОНУНГУЗОРИИ  
ҶИНОЯТИИ ҶУМӢУРИИ ТОҶИКИСТОН  
(мушкилоти қонунгузорӣ ва таҷрибаи судӣ)**

**АБДУЛЛОЗОДА ҶАМОЛИДДИН АБДУЛЛО,**  
унвонҷуи кафедраи ҳуқуқи ҷиноятӣ ва муқовимат бо коррупсияи  
Донишгоҳи миллии Тоҷикистон,  
раиси суди ноҳияи Ёвони вилояти Хатлон  
734025, Тоҷикистон, ш. Душанбе, хиёбони Рӯдакӣ, 17.  
Тел.: (+992) 933-24-36-36. E-mail: Abdullozoda1985@gmail.com

*Мақолаи мазкур ба мавзуи ҷазои якумра аз озодӣ маҳрум сохтан: таъин ва иҷрои он ҳангоми маҷмуи ҷиноятҷо мутобиқи қонунгузории ҷиноятии Ҷумҳурии Тоҷикистон аз ҷумла, ба мушкилотҷои қонунгузорӣ ва таҷрибаи судӣ дар ин соҳа баҳшида шудааст. Муҳимияти мавзуи мазкур бо он зоҳир мегардад, ки якумра аз озодӣ маҳрум сохтан барои содир гардидани ҷиноятҷои махсусан вазнин таъин мегардад, аз ин лиҳоз он яке аз институтҷои муҳими ҳуқуқи ҷиноятӣ ба ҳисоб меравад. Дар мақола мушкилоти зерин, аз қабилӣ: бемӯлат будани ҷазои мазкур; ҳамчун алтернативаи ҷазои қатл будани ҷазои якумра аз озодӣ маҳрум сохтан; принципи гендерӣ доштани таъини ҷазои мазкур ва бо тартиби шартан пеш аз муҳлат аз адои ҷазо озод нагардидани шахсе, ки нисбаташ ҷазои якумра аз озодӣ маҳрум сохтан таъин карда шудааст, муҳокима карда шудааст. Иловадан аз ҷониби муаллиф барои ҳал намудани мушкилоти вучуддошта дар институти ҷазои якумра аз озодӣ маҳрум сохтан: таъин ва иҷрои он ҳангоми маҷмуи ҷиноятҷо ва мукамалсозии қонунгузории ҷиноятӣ оид ба масъалаи зикршуда сабабу шароитҷои иловагии асоснок пешниҳод карда шудааст.*

**Калидвожаҳо:** якумра аз озодӣ маҳрум сохтан, таъин ва иҷрои ҷазо, алтернативаи ҷазои қатл, маҷмуи ҷиноятҷо вапринципи дарбаргирӣ.

Дар шароити кунунии рӯз то рӯз зиёд шудани сатҳи содиршавии ҷиноятҷои вазнин ва махсусан вазнин, ҷазои ҷиноятӣ дар намуди маҳрум сохтан аз озодӣ яке аз василаҳои асосии ҷавоби давлат нисбат ба ин зухуроти номатлуби хавфноки ҷамъиятӣ ба ҳисоб меравад.

Карл Маркс ҳанӯз дар асри 18 ба маврид қайд намудааст, ки ҷазо ҳамчун як воситаи худмуҳофизатии ҷомеа нисбат ба вайронкунандаи шароити мавҷуда мебошад [1, с.8].

Таҳлилҷо нишон медиҳанд, ки сатҳи содиршавии ҷиноятҷои махсусан вазнин дар Ҷумҳурии Тоҷикистон низ тамоюли зиёдшавиро касб намудааст, ки ба ин муносибат муҳимияти мавзӯ бо он асоснок мегардад, ки таъсири таъини ҷазо дар намуди якумра аз озодӣ маҳрум сохтан аввалан бо мақсади барқарор намудани адолати иҷтимоӣ, ислоҳи маҳкумшуда, инчунин пешгирии содиршавии ҷиноятҷои махсусан вазнин ва ретсидиви ҷинояткорӣ равона карда шудааст.

Асосгузори сулҳу ваҳдати миллӣ – Пешвои миллат, Президенти Ҷумҳурии Тоҷикистон муҳтарам Эмомалӣ Раҳмон дар Паёми худ ба Маҷлиси Олии Ҷумҳурии Тоҷикистон «Дар бораи самтҳои асосии сиёсати дохилӣ ва хориҷии ҷумҳурӣ» санаи 26 январи соли 2021 дар ин хусус қайд намуданд, ки «Вазъи тағйирёбандаи ҷаҳони имрӯза ва хусусияти устувор пайдо намудани зухуроти хатарноки замони муосир, аз ҷумла терроризму экстремизм, қочоқи силоҳ, гардиши ғайриқонунии маводи муҳаддир, киберҷиноятҷо ва дигар ҷиноятҷои фаромиллӣ, ки башариятро ба ташвиш

овардаанд, моро водор месозад, ки ба масъалаҳои таъмини амнияти кишварамон диққати аввалиндараҷа диҳем»[2].

Далолати гуфтаҳои боло ин маълумотҳои омории Сармаркази таҳлилий-иттилоотии ВКД Ҷумҳурии Тоҷикистон мебошанд, ки мутобиқи он танҳо аз соли 2010 то 2020 дар ҳудуди Ҷумҳурии Тоҷикистон 52059 ҷиноятҳои вазнин ва махсусан вазнин содир гардидааст, ки ҳолати мазкур нигаронкунанда мебошад[3]. Ин нишондиҳанда дар ҳолест, ки ҳамсола теъдоди зиёди парвандаҳои ҷиноятӣ аз ҷониби судҳо ҳамачониба мавриди баррасӣ қарор дода шуда, вобаста ба ҳолатҳои қор ва кирдори содиршуда нисбат ба гунаҳкорон ҷазои ҷиноятӣ сазовор таъин карда мешаванд.

Барои дилхоҳ таҳқиқот аломати муҳимро манбаи эмпирикӣ, ки ҳамчун асос барои таҳқиқоти фароғи илмӣ мебошад, ташкил медиҳад, зеро он имконият медиҳад, ки ҳангоми омӯзиш тахминҳо, ҳулоса ва пешниҳодҳои худро нисбат ба ин масъала мутобиқи қонунгузори Ҷумҳурии Тоҷикистон исбот намоем.

Дар мақолаи мазкур ба сифати манбаи маводҳои эмпирикӣ Конститутсияи Ҷумҳурии Тоҷикистон, КҶ Ҷумҳурии Тоҷикистон, КМҶ Ҷумҳурии Тоҷикистон, КИҶҶ Ҷумҳурии Тоҷикистон, Қарорҳои Пленуми Суди Олии Ҷумҳурии Тоҷикистон, санадҳои ҳуқуқии байналмилалӣ, ки Тоҷикистон онҳоро эътироф намудааст, ҳукмҳои Суди Олии Ҷумҳурии Тоҷикистон, ва ҳукмҳои суди ш.Душанбе бо парвандаҳои мушаххас вобаста ба таъин ва иҷрои ҷазои ҷиноятӣ дар намуди якумра маҳрум сохтан аз озодӣ аз рӯи маҷмӯи ҷиноятҳои истифода бурда шудаанд.

Мусаллам аст, ки Ҷумҳурии Тоҷикистон пас аз ба даст овардани истиқлолият дар соли 1991 аз пайи бунёд намудани давлати соҳибхитӣ, демократӣ, ҳуқуқбунёд, дунявӣ ва ягона гардида, дар ин асно ҳуқуқ ва озодиҳои инсонро тавассути Конститутсияи худ арзиши олии эътироф намуд[4, с.8].

Қисми таркибии низоми ҳуқуқии Ҷумҳурии Тоҷикистонро санадҳои ҳуқуқии байналмилалӣ, ки Тоҷикистон онҳоро эътироф намудааст, ташкил медиҳанд. Аз ин лиҳоз, Ҷумҳурии Тоҷикистон соли 1999 ба Паймони байналхалқӣ доир ба ҳуқуқи шаҳрвандӣ ва сиёсӣ ва ба Протоколи иловагӣ ба Паймони байналхалқӣ доир ба ҳуқуқи шаҳрвандӣ ва сиёсӣ ҳамроҳ гашта, дар худ уҳдадорӣ оид ба ворид намудани тағйири иловаҳои зарурӣ ба қонунгузори миллиро қабул намуд, ки дар натиҷа Тоҷикистон ҳамчун як узви ҷудонашавандаи ҷомеаи ҷаҳонӣ самти гуманизатсияи иҷроӣ ҷазои ҷиноятиро интихоб намуд.

Бояд ёдовар шуд, ки КҶ Ҷумҳурии Тоҷикистон барои содир намудани ҷиноятҳои, ки дар м.м. 104 қ.2, 138 қ.3, 179 қ.3, 398 ва 399 пешбини шудаанд, дар баробари ҷазои маҳрум сохтан аз озодӣ, ҳамзамон ҷазои қатлро пешбинӣ намуда, қаблан ин намуди ҷазои сангин аз ҷониби судҳо таъин ва иҷро мегардид.

Пешвои миллат муҳтарам Эмомалӣ Раҳмон дар Паёми худ ба Маҷлиси Олии Ҷумҳурии Тоҷикистон «Дар бораи самтҳои асосии сиёсати дохилӣ ва хориҷии ҷумҳурӣ» санаи 30 апрели соли 2004 изҳор намуданд, ки «Маҳдуд намудани ҷазои қатл амали хело назаррас аст, аммо нисба ба ҳаёти инсон бояд муносибати башардӯстона сурат гирад. Инсон, ҳуқуқ ва озодиҳои он арзиши олии ва дахлнопазир буда, дар миёни онҳо ҳуқуқ ба ҳаёт мавқеи хоса дорад. Воқеан ҳуқуқи ҳаёт арзиши табиӣ буда, ҳеч кас ҳақ надорад касеро аз ин ҳуқуқ маҳрум созад. Бо назардошти андешаҳои боло доир ба тадқиқи ҷазои қатл дар Ҷумҳурии Тоҷикистон маратория эълон карда мешавад»[5].

Дар ин замина, дар асоси Қонуни Ҷумҳурии Тоҷикистон «Дар бораи боздоштани татбиқи ҷазои қатл» аз 15 июли соли 2004, №45 татбиқи ҷазо дар шакли ҷазои қатл



дар Ҷумҳурии Тоҷикистон, барои содир намудани ҷинойтхое, ки дар м.м. 104 қ.2, 138 қ.3, 179 қ.3, 398 ва 399-и ҚҶ муқарраршуда ва инчунин иҷроӣ ҷазои қатл ва дигар қоидаҳои вобаста ба он, ки дар м.м. 19, 21, 23, 25, 78, 100, 127, 129, 131, 133, 214-222-и ҚИҶҶ Ҷумҳурии Тоҷикистон пешбинӣ гардидаанд, боздошта шуд.

ҚҶ Ҷумҳурии Тоҷикистон дар м.47 номгӯи муқаммали намудҳои алоҳидаи ҷазоро пешбинӣ намудааст, ки аз ҷониби суд метавонад нисбат ба шахсе, ки қирдори ҷамъиятиро содир намудааст, таъин намояд. Дар қатори онҳо ба сифати намуди ҷазои асосӣ бо ҷудо намудани шахс аз ҷомеа, метавонад ҷазои якумра аз озодӣ маҳрум сохтан барои содир намудани ҷинойтҳои вазнин ва маҳсусан вазнин таъин гардад.

Мавқеи ҳуқуқии якумра аз озодӣ маҳрум сохтан ҳамчун намуди алоҳидаи ҷазои ҷинойтӣ дар давраи амали ҚҶ Ҷумҳурии Тоҷикистон тағйиротҳои муҳимро аз саргузаронида, гарчанде ки мақоми комилан алоҳидаи ҷазоро ба даст оварда бошад ҳам, аммо вобастагии худро аз ҷазои қатл гум накард. Зеро ҚҶ Ҷумҳурии Тоҷикистон қаблан якумра маҳрум сохтан аз озодиро ба сифати намуди алоҳидаи ҷазо пешбинӣ намекард.

Бо пайдо шудани зарурият ва бо мақсади пурра намудани ҳолигии қонунгузорӣ дар ин ҷода, дар асоси Қонуни Ҷумҳурии Тоҷикистон «Дар бораи ворид намудани тағйиру иловаҳо ба ҚҶ Ҷумҳурии Тоҷикистон» аз 1 марти соли 2005, №86 ба ҚҶ Ҷумҳурии Тоҷикистон моддаи нави 58 (1) ворид карда шуда, мутобиқи он дар ҚҶ ҷазои нав дар намуди якумра аз озодӣ маҳрум сохтан пешбинӣ шуд, ки он танҳо ҳамчун алтернативаи ҷазои қатл барои содир намудани ҷинойтҳои маҳсусан вазнин, ки ҳамин Кодекс пешбинӣ намудааст, таъин карда мешавад[6].

Дар марҳилаи муосири рушд ҷазои якумра маҳрум сохтан аз озодӣ яке аз ҷазоҳои сангин на танҳо дар Ҷумҳурии Тоҷикистон, балки дар давлатҳои хориҷа низ, ки ба ҷазои қатл моратория эълон намудаанд, ба шумор меравад.

Яке аз мушкилотҳои дигар ин раванди гендерии таъини ҷазои якумра аз озодӣ маҳрум сохтан мебошад. Қонунгузориҳои ҷинойтӣ бо таъин ба принсипи инсондӯстӣ таъин намудани ҷазои якумра аз озодӣ маҳрум сохтанро нисбат ба заҳон, инчунин шахсон то синни ҳаҷдаҳсолагӣ ҷинойт содирнамуда ва мардоне, ки дар лаҳзаи баровардани ҳукм аз тарафи суд ба шастусосолагӣ расидаанд, манъ намудааст. Аз ин хулоса баровардан мумкин аст, ки таъин намудани ҷазои мазкур танҳо нисбати мардони аз 18 то 63 сола имконпазир аст.

А.А.Арсёнова дар ин масъала бар он ақида мебошад, ки маҳдудияти таъин намудани ҷазои якумра аз озодӣ маҳрум сохтан нисбати шахсон болозикршуда бо принсипи адолат ва инсондӯстӣ аз ҷумла, бо дарназардошт ва ба эътиборгирии омилҳои итиҷмоии синну сол, физиологияи шахсон гуногун ва бо мақсади таъмини пурра ва мақсадноки масъалаҳое, ки дар назди ҷазои ҷинойтӣ дар давлати демократӣ-ҳуқуқӣ гузошта шудаанд, асоснок мегардад [7, с.10-17].

Назари К.В.Дядюн дар ин масъала чунин мебошад, ки раванди гендерӣ бояд бо татбиқи принсипҳои адолат, баробарӣ ва инсондӯстӣ мувофиқ буда, мувозинати онҳоро ҳалалдор насозад. Аммо маҳдудияти таъин намудани ҷазои мазкур нисбати баъзе аз шахсон аз рӯи хусусиятҳои биологияшон (ҷинсият), қонунгузор принсипҳои ҳуқуқӣ байналмиллалӣ, конституционӣ ва умумиро вайрон намуда, бартариро ба манфиати стереотипҳои гендерӣ додааст [8, с.27-33].

Яке аз мушкилоти дигар ин ҳамчун алтернативаи ҷазои қатл ба шумор рафтани ҷазои якумра аз озодӣ маҳрум сохтан мебошад. Аз муқаррароти қ.1-и м.58<sup>1</sup> –и ҚҶ Ҷумҳурии Тоҷикистон бармеояд, ки суд ҷазои якумра аз озодӣ маҳрум сохтанро танҳо ҳамчун алтернативаи ҷазои қатл барои содир намудани ҷинойтҳои маҳсусан

вазнин метавонад таъин намояд. Ҳол онки дар КҶ Ҷумҳурии Тоҷикистон дар раводиди м.м.104 қ.2, 138 қ.3, 179 қ.3, 398 ва 399 -и КҶ Ҷумҳурии Тоҷикистон дар баробари ҷазои қатл ҳамчуни якумра аз озодӣ маҳрум сохтан ба сифати ҷазои асосии мустақил пешбинӣ шудааст.

Мутобиқи м.48-и КҶ Ҷумҳурии Тоҷикистон якумра аз озодӣ маҳрум сохтан ҳамчун ҷазои асосӣ ба ҳисоб рафта, он ба сифати алтернативаи ҷазои қатл пешбинӣ нашудааст, ки дар ин маврид байни муқаррароти м.м.48 ва 58<sup>1</sup> –и КҶ Ҷумҳурии Тоҷикистон муҳолифати ҷиддӣ ҷой дорад. Ҳолати мазкур бояд аз ҷониби мақомоти қонунгузор бо ворид намудани тағйиру иловаҳои дахлдор ба қ.1-и ба м.58<sup>1</sup> –и КҶ Ҷумҳурии Тоҷикистон баргараф карда шавад.

Аз ин лиҳоз, пешниҳод карда мешавад, ки ба қ.1-и м.58<sup>1</sup> –и КҶ Ҷумҳурии Тоҷикистон тағйиру иловаҳо ворид карда шуда, он дар таҳрири зерин пешбинӣ карда шавад.

**«Моддаи 58<sup>1</sup>. Якумра аз озодӣ маҳрум сохтан**

*Якумра аз озодӣ маҳрум сохтан барои содир намудани ҷиноятҳои махсусан вазнин, ки ҳамин Кодекс пешбинӣ намудааст, таъин карда мешавад».*

Муқаррароти қ.1-и м.388-и КМҶ Ҷумҳурии Тоҷикистон ва м.11-и Қонуни Конституционии Ҷумҳурии Тоҷикистон «Дар бораи судҳои Ҷумҳурии Тоҷикистон» аз 26 июли соли 2014, №1084 пешбинӣ намудааст, ки ҳукми суд, ки эътибори қонунӣ пайдо намудааст, барои ҳамаи корхонаҳо, ташкилотҳо ва муассисаҳо, шахсони мансабдор ва шаҳрвандон ҳатмӣ буда, дар тамоми ҳудуди Ҷумҳурии Тоҷикистон бояд ба иҷро расонида шавад[9].

Аз ин хотир, ҳукми суд, ки дар асоси он ба маҳкумшуда ҷазои якумра аз озодӣ маҳрум сохтан таъин карда шудааст, дар муҳлати 10 шабоназӯр аз лаҳзаи гирифтани нусхаи ҳукм аз ҷониби маҳкумшуда, эътибори қонунӣ пайдо намуда, аз ҷониби муассисаҳои ислоҳии СРИҶҶ ВА Ҷумҳурии Тоҷикистон мавриди иҷроиш қарор мегирад.

Мувофиқи м.58-и КҶ Ҷумҳурии Тоҷикистон ва м.м.133 ва 134-и КИҶҶ Ҷумҳурии Тоҷикистон маҳкумшудагон, ки барояшон ҷазои якумра аз озодӣ маҳрум сохтан таъин гардидааст ё ҷазои қатл тибқи тартиби бахшиши ҷазо ба маҳрум сохтан аз озодӣ иваз карда шудааст, ҷазоро дар колонияҳои ислоҳии низомашон саҳт адо мекунанд. Маҳкумшудагони мазкур: а) дар шароити изолятсияи (ҷудонигоҳдорӣ) қатъӣ дар биноҳои навъи камера нигоҳ дошта мешаванд; б) метавонанд барои хариди озуқаворӣ ва маводи мавриди ниёз аз маблағи дар ҳисобномаи шахсӣ дошташон бе маҳдудият харч кунанд; в) дар тӯли сол ба се мулоқоти кӯтоҳмуддат ва ду мулоқоти дарозмуддат ҳуқуқ доранд; г) ҳуқуқ доранд бе маҳдудият фириста, дастовез ва баста гиранд; д) аз гаштугузори ҳамарӯза бо давомнокии ду соат истифода баранд.

Дар мавриди надоштани муҷозот барои вайрон кардани қоидаҳои муқарраршудаи адои ҷазо ва муносибати софдилона ба меҳнат бо гузаштани на камтар аз нисфи муҳлати адои ҷазо маҳкумшударо ба шароити беҳбудигардонидашудаи нигоҳдошт гузаронидан мумкин аст. Дар ин сурат маҳкумшудагон: а) дар биноҳои муқаррарии истиқоматӣ нигоҳ дошта мешаванд; б) дар тӯли сол ба таври иловагӣ ба се мулоқоти кӯтоҳмуддат ва ду мулоқоти дарозмуддат ҳуқуқ доранд[10].

Мушкилот дар он аст, ки ҷазои якумра аз озодӣ маҳрум сохтан бе муҳлат мебошад, яъне он то лаҳзаи марги маҳкумшуда адо карда мешавад. Дар марҳилаи адои ҷазои якумра аз озодӣ маҳрум сохтан, алалҳусус дар марҳилаи аввали адои ҷазо бисёре аз маҳкумшудагон ба шароити саҳти нигоҳдорӣ бе имконияти озодшавӣ

рубару шуда, онхоро ҳиссиёти саҳти ноумедӣ ва даст задан ба худкшуй фаро мегирад.[11, с.148-150]

Мушкилоти дигар дар он аст, ки агарчанде қонунгузориҳои ҷиноятӣ дар м.76-и ҚЧ Ҷумҳурии Тоҷикистон шартан пеш аз муҳлат аз адои ҷазо озод намудани маҳкумшудагон, ки барои ҷинояти махсусан вазнин маҳкумшударо бо адо намудани на камтар аз чор се ҳиссаи ҷазо иҷозат диҳад, аммо дар б.«а»-и қ.7-и моддаи мазкур нисбат ба шахсе, ки барояш ҷазои якумра аз озодӣ маҳрум сохтан таъин карда шудааст, шартан пеш аз муҳлат озод шуданро манъ намудааст.

Дар муқоиса ба қонунгузориҳои ҷиноятӣ Ҷумҳурии Тоҷикистон дар қ.5-и м.79 ҚЧ Федератсияи Россия пешбинӣ шудааст, шахсе, ки ҷазои якумра аз озодӣ маҳрум сохтанро адо менамояд, метавонад шартан пеш аз муҳлат аз адои ҷазо озод карда шавад, агар аз ҷониби суд муайян карда шавад, ки ӯ барои минбаъдаи адои ҷазо муҳтоҷ набувад, воқеъан на кам аз 25 сол ҷазоро адо намудааст [12].

Таъини ҷазои якумра аз озодӣ маҳрум сохтан аз рӯи маҷмӯи ҷиноятҳо яке аз масъалаҳои муҳим мебошад. Масъалаи тартиб ва таъини ҷазоро аз рӯи маҷмӯи ҷиноятҳо м.67-и ҚЧ Ҷумҳурии Тоҷикистон пешбинӣ намудааст, ки дар ин маврид аз ҷониби суд принсипи ҷазои сабуктарро дар бар гирифтани ҷазои вазнин татбиқ мегардад.

Мувофиқи қ.4-и м.67-и ҚЧ Ҷумҳурии Тоҷикистон агар барои яке аз ҷиноятҳои дар маҷмӯъ содиршуда ҷазои қатл таъин карда шавад, он гоҳ ҷазои ниҳой бо роҳи ҷазои сабуктарро дар бар гирифтани ҷазои қатл таъин карда мешавад.

Принсипи мазкур ҳолати ягонае мебошад, ки интиҳоб ва таъини ҷазои ниҳой на аз категорияи ҷиноятҳои содиршудаи ба маҷмӯъ дохилшаванда, балки аз ҷазои таъиншуда барои маҷмӯи ҷиноятҳо вобастагӣ дорад.

Масалан, дар асоси ҳукми Коллегияи судӣ оид ба парвандаҳои ҷиноятӣ Суди Олии Ҷумҳурии Тоҷикистон аз 28 феввали соли 2003 дар баробари дигарон ба маҳкумшуда «С» бо қ.2-и м.186-и ҚЧ Ҷумҳурии Тоҷикистон (таҳрири 1961) ҷазои маҳрум сохтан аз озодӣ ба муҳлати 15 сол бо мусодираи амвол, бо б. «г,д,н»-и м.104-и ҚЧ Ҷумҳурии Тоҷикистон (таҳрири 1961) ҷазои истисно, яъне қатл, бо б. «г,д,н»-и м.104-и ҚЧ Ҷумҳурии Тоҷикистон (таҳрири 1961) ҷазои истисно, яъне қатл, бо қ.1-и м.134<sup>1</sup>-и ҚЧ Ҷумҳурии Тоҷикистон (таҳрири 1961) ҷазои маҳрум сохтан аз озодӣ ба муҳлати 10 сол ва бо б. «б,в»-и қ.2-и м.249-и ҚЧ Ҷумҳурии Тоҷикистон (таҳрири 1998) ҷазои истисно, яъне қатл муқаррар гардида, бо дастрасии қ.3-и м.67-и ҚЧ Ҷумҳурии Тоҷикистон аз рӯи маҷмӯи ҷиноятҳо ба «С» ҷазои ниҳой, ҷазои истисно, яъне қатл таъин карда шудааст[13].

Агар ба ҳукми мазкур назар афканем, муайян карда мешавад, ки Суди Олии Ҷумҳурии Тоҷикистон ҷазои ниҳойро дар намуди қатл бо татбиқи қ.3-и м.67-и ҚЧ Ҷумҳурии Тоҷикистон таъин намудааст, ҳол он ки дар ҚЧ Ҷумҳурии Тоҷикистон таҳрири пештара аз санаи 21 майи соли 1998 дар қ.3-и м.67-и ҚЧ Ҷумҳурии Тоҷикистон тартиби таъини ҷазои ниҳой дар намуди қатл пешбинӣ нашуда буд. Таъини ҷазои қатлро ба сифати ҷазои асосӣ танҳо м.59-и ҚЧ Ҷумҳурии Тоҷикистон таҳрири пештара аз санаи 21 майи соли 1998 пешбинӣ намуда буд.

Пас аз ин бо Қонуни Ҷумҳурии Тоҷикистон «Дар бораи ворид намудани тағйиру иловаҳо ба ҚЧ Ҷумҳурии Тоҷикистон» аз 17 майи соли 2004, №35 ҳолати мазкур бартараф карда шуда, ба м.67-и ҚЧ Ҷумҳурии Тоҷикистон қисми 4 бо мазмуни зайл; «агар барои яке аз ҷиноятҳои дар маҷмӯъ содиршуда ҷазои қатл таъин карда шавад, он гоҳ ҷазои ниҳой бо роҳи ҷазои сабуктарро дар бар гирифтани ҷазои қатл таъин карда мешавад» тағйирот ворид карда шуд.

Чи тавре, ки дар боло қайд намудем, бо пайдо шудани зарурият дар асоси Қонуни Ҷумҳурии Тоҷикистон «Дар бораи ворид намудани тағйиру иловаҳо ба ҚЧ Ҷумҳурии Тоҷикистон» аз санаи 1 марти соли 2005, №86 ба ҚЧ Ҷумҳурии Тоҷикистон моддаи нави 58 (1) ворид карда шуд.

Айни замон дар таҷрибаи судӣ ҳангоми татбиқ қ.4-и м.67-и ҚЧ Ҷумҳурии Тоҷикистон барои содир шудани маҷмӯи ҷиноятҳо дар сурати таъин шудани ҷазои якумра маҳрум сохтан аз озодӣ истифода бурда мешавад, гарчанде, ки дар қисми моддаи мазкур чунин муқаррарот ҷой надошта, он ҳамчун алтернативаи ҷазои қатл истифода бурда мешавад.

Масалан, бо ҳукми суди ш.Душанбе ба «Т» аз рӯи маҷмӯи ҷиноятҳо бо б.«а»-и қ.3-и м.138-и ҚЧ Ҷумҳурии Тоҷикистон ҷазои якумра маҳрум сохтан аз озодӣ ва бо б.«а»-и қ.4-и м.139-и ҚЧ Ҷумҳурии Тоҷикистон ҷазои маҳрум сохтан аз озодӣ ба муҳлати 20 сол муқаррар карда шуда, бо дастрасии қ.4-и м.67-и ҚЧ Ҷумҳурии Тоҷикистон бо роҳи ҷазои маҳрум сохтан аз озодиро дар бар гирифтани ҷазои якумра маҳрум сохтан аз озодӣ ба «Т» ҷазои ниҳонии якумра маҳрум сохтан аз озодӣ бо адо намудани ҷазо дар колонияҳои ислоҳии низомаш махсус таъин карда шудааст[14].

Аз ҳукми мазкур дида мешавад, ки суд ҳангоми муайян намудани ҷазои ниҳонӣ муқаррароти қ.4-и м.67-и ҚЧ Ҷумҳурии Тоҷикистонро дастрас намуда, ҷазои ниҳониро бо роҳи ҷазои сабукро дар бар гирифтани ҷазои якумра маҳрум сохтан аз озодӣ таъин намудааст, ҳол он ки қ.4-и м.67-и Кодекси мазкур на ҷазои вазнинро дар бар гирифтани ҷазои якумра, балки ҷазои сабукро дар бар гирифтани ҷазои қатл пешбинӣ намудааст. Бояд ёдовар шуд, ки санксияи қ.3-и м.138-и ҚЧ Ҷумҳурии Тоҷикистон дар баробари дигар ҷазоҳо ҳамчунин ҷазои якумра маҳрум сохтан аз озодиро низ пешбинӣ намуда, суд маҳз ҷазои мазкурро таъин намудааст, на ҷазои қатлро.

Қаблан дар қ.4-и м.67-и ҚЧ Ҷумҳурии Тоҷикистон муқаррароте пешбинӣ шуда буд, ки «агар барои яке аз ҷиноятҳои дар маҷмӯъ содиршуда ҷазои қатл ё якумра аз озодӣ маҳрум сохтан таъин карда шавад, он гоҳ ҷазои ниҳонӣ бо роҳи ҷазои сабуктарро дар бар гирифтани ҷазои қатл ё якумра аз озодӣ маҳрум сохтан таъин карда мешавад», аммо баъдан ба он тағйирот ворид карда шуда, минбаъд ҷазои ниҳонӣ бо роҳи ҷазои сабуктарро дар бар гирифтани ҷазои қатл имконпазир мебошад, ки ҳолати мазкур дар таҷрибаи судӣ мушкилотро ба вуҷуд меоварад, яъне суд меёри моддиеро татбиқ менамояд, ки дар он ин муқаррарот умуман пешбинӣ нашудааст.

Аз ин лиҳоз, пешниҳод карда мешавад, ки қ.4-и м.67-и ҚЧ Ҷумҳурии Тоҷикистон дар таҳрири зерин ифода карда шавад:

*«агар барои яке аз ҷиноятҳои дар маҷмӯъ содиршуда ҷазои қатл таъин карда шавад, он гоҳ ҷазои ниҳонӣ бо роҳи ҷазои сабуктарро дар бар гирифтани ҷазои қатл таъин карда мешавад. Дар сурати барои яке аз ҷиноятҳои дар маҷмӯъ содиршуда таъин гардидани ҷазои якумра аз озодӣ маҳрум сохтан, ҷазои ниҳонӣ бо роҳи ҷазои сабуктарро дар бар гирифтани ҷазои якумра аз озодӣ маҳрум сохтан таъин мегардад».*

Бояд қайд кард, ки дар муқоиса ба қонунгузори ҷиноятӣ Ҷумҳурии Тоҷикистон чунин муқаррарот дар қонунгузори ҷиноятӣ Ҷумҳурии Белорус, Ҷумҳурии Қирғизистон ва Ҷумҳурии Украина бевосита пешбинӣ шудааст.

Хулоса ҳангоми таҳқиқоти мазкур муайян гафт, ки дар қонунгузори ҷиноятӣ Ҷумҳурии Тоҷикистон вобаста ба масъалаи таъин ва иҷрои ҷазои ҷиноятӣ дар намуди якумра аз озодӣ маҳрум сохтан ва ҳамзамон ҳангоми таъини ҷазои мазкур аз рӯи маҷмӯи ҷиноятҳо дар таҷрибаи судӣ низ як қатор мушкилотҳо ҷой доранд, ки онҳо бояд ҳар чи зудтар ба тариқи ворид намудани тағйиру иловаҳои зарурӣ ба ҚЧ



Ҷумҳурии Тоҷикистон ва Қарорҳои Пленуми Суди Олии Ҷумҳурии Тоҷикистон бартараф карда шаванд.

**Адабиёт**

1. Карл Маркс Смертная казнь.-Памфлет Кобдена. Мероприятия английского банка.К.Маркс// New-York Dally Tribune-1853-№3695-С.54

2. Паёми Президенти Ҷумҳурии Тоҷикистон, Пешвои миллат, мухтарам Эмомалӣ Раҳмон ба маҷлиси Олии Ҷумҳурии Тоҷикистон «Дар бораи самтҳои асосии сиёсати дохилӣ ва хориҷии ҷумҳурӣ» аз 26.01.2021 с. [Захираи электронӣ]. Манбаи дастрасӣ: URL: <http://www.president.tj> (санаи муроҷиат: 1.02.2021).

3. Маълумотномаи оморӣ Сармаркази таҳлилӣ-иттилоотӣ ВКД Ҷумҳурии Тоҷикистон аз 6 майи соли 2021, №14/3-575.

4. Конститутсияи Ҷумҳурии Тоҷикистон аз 6 ноябри соли 1994 бо тағйиру иловаҳо аз 26 сентябри соли 1999, 22 июни соли 2013 ва 22 майи соли 2016 (бо забонҳои тоҷикӣ ва русӣ). – Душанбе: Ганҷ, 2016. – 137 с.

5. Паёми Президенти Ҷумҳурии Тоҷикистон, Пешвои миллат, мухтарам Эмомалӣ Раҳмон ба маҷлиси Олии Ҷумҳурии Тоҷикистон «Дар бораи самтҳои асосии сиёсати дохилӣ ва хориҷии ҷумҳурӣ» аз 30.04.2002 с. [Захираи электронӣ]. Манбаи дастрасӣ: URL: <http://www.president.tj> (санаи муроҷиат: 19.03.2022).

6. Кодекси ҷиноятӣ Ҷумҳурии Тоҷикистон [Захираи электронӣ] // Маркази миллии қонунгузорӣ назди Президенти Ҷумҳурии Тоҷикистон/ Манбаи дастрасӣ: URL: <http://mmk.tj> (санаи муроҷиат: 19.03.2022).

7. Арсёнова А.А. Проблемы института пожизненного лишения свободы в Российском уголовном праве/А.А.Арсёнова//Наука, Общество, Государство.-2017-Т.5-№4 (20).-С. 10-17.

8. Дядюн К.В. Смертная казнь: плюсы и минусы в современном обществе/К.В.Дядюн//UniversumЭкономика и юриспруденция.—2015-№7 (18).-С.27-33.

9. Кодекси муҳофизати ҷиноятӣ Ҷумҳурии Тоҷикистон [Захираи электронӣ] // Маркази миллии қонунгузорӣ назди Президенти Ҷумҳурии Тоҷикистон/ Манбаи дастрасӣ: URL: <http://mmk.tj> (санаи муроҷиат: 19.03.2022), Қонуни Конститутсионӣ Ҷумҳурии Тоҷикистон «Дар бораи судҳои Ҷумҳурии Тоҷикистон» аз 26 июли соли 2014, №1084 [Матн]-Душанбе: Хирадмандон, 2021.-187 с.

10. Кодекси иҷроӣ ҳамаҷонибаи ҷиноятӣ Ҷумҳурии Тоҷикистон [Захираи электронӣ] // Маркази миллии қонунгузорӣ назди Президенти Ҷумҳурии Тоҷикистон/ Манбаи дастрасӣ: URL: <http://mmk.tj> (санаи муроҷиат: 19.03.2022).

11. Нешистая О.Н. Проблемы применения в виде пожизненного лишения свободы в Российской Федерации/О.Н. Нешистая, О.Н. Баженов// Право: современные тенденции:матер. Междунар.науч.конф. (г.Краснодар, февраль 2016.).- [Манбаи электронӣ]- Манбаи дастрасӣ: URL: <http://stykrf.ru> (санаи муроҷиат: 5.04.2022).

12. Кодекси ҷиноятӣ Федератсияи Россия аз 13.06.1996, № 63-ФЗ (ред. Аз 16.10.2019) [Захираи электронӣ] / Манбаи дастрасӣ: URL: [http://www.consultant.ru/document/cons\\_doc\\_LAW\\_10699/](http://www.consultant.ru/document/cons_doc_LAW_10699/) (санаи муроҷиат: 5.04.2022).

13. Бойгонӣи Суди Олии Ҷумҳурии Тоҷикистон барои соли 2003 // Парвандаи ҷиноятӣ №2–3/03, С-1– 195.

14. Бойгонӣи Суди шаҳри Душанбе барои соли 2020 // Парвандаи ҷиноятӣ №1– 338/2020.



**ПОЖИЗНЕННОЕ ЛИШЕНИЕ СВОБОДЫ: ЕГО НАЗНАЧЕНИЕ И  
ИСПОЛНЕНИЕ ПРИ СОВОКУПНОСТИ ПРЕСТУПЛЕНИЙ В  
СООТВЕТСТВИИ С УГОЛОВНЫМ ЗАКОНОДАТЕЛЬСТВОМ РЕСПУБЛИКИ  
ТАДЖИКИСТАН**

**(проблемы законодательства и судебной практики)**

**АБДУЛЛОЗОДА ДЖАМОЛИДДИН АБДУЛЛО,**  
соискатель кафедры уголовного права и противодействия с коррупцией  
Таджикского национального университета,  
председатель суда Яванского района Хатлонской области,  
734025, Таджикистан, г. Душанбе, проспект Рудаки 17.  
Тел: +933 24 36 36; E- mail: Abdullozoda1985@gmail.com

*Данная статья посвящена теме пожизненного лишения свободы: его назначению и исполнению при совокупности преступлений в соответствии с уголовным законодательством Республики Таджикистан, в том числе, проблемам законодательства и судебной практики в этой области. Актуальность данной темы проявляется в том, что пожизненное лишение свободы назначается за совершение особо тяжких преступлений, поэтому считается одним из важных институтов уголовного права. В статье обсуждаются такие проблемы, как: бессрочность данного вида наказания; пожизненное лишение свободы как альтернатива смертной казни; гендерный принцип назначения данного вида наказания и не применение условно-досрочного освобождения от отбывания наказания лица, в отношении которого назначено пожизненное лишение свободы. Также автором были представлены обоснованные дополнительные причины и условия для решения существующих проблем в институте пожизненного наказания лишения свободы: его назначение и исполнение при совокупности преступлений и совершенствование уголовного законодательства по данному вопросу.*

***Ключевые слова:** пожизненное лишение свободы, назначение и исполнение наказания, альтернатива смертной казни, совокупность преступлений и принцип поглощения.*

**LIFE IMPRISONMENT: ITS SENTENCING AND EXECUTION OF A SET OF  
CRIMES IN ACCORDANCE WITH THE CRIMINAL LEGISLATION**

**OF THE REPUBLIC OF TAJIKISTAN  
(problems in legislation and judicial practice)**

**ABDULLOZODA JAMOLIDDIN ABDULLO,**  
Applicant of Criminal Law and Anti-Corruption Department of the  
Tajik National University,  
Chairman of the Yovon district Court of Khatlon region,  
734025, Tajikistan, Dushanbe, 17, Rudaki Ave.  
Phone: +933 24 36 36; E-mail: Abdullozoda1985@gmail.com

*This article is devoted to the life imprisonment: its sentencing and execution cumulative crimes in accordance with the criminal legislation of the Republic of Tajikistan, as well as the problems of legislation and judicial practice in this area. The relevance of this topic is manifested in the fact that life imprisonment is sentenced for the commission of particularly serious crimes; therefore it is considered as one of the important institutions of criminal law. The article discusses such problems as: the indefinite duration of this type of punishment; life imprisonment as an alternative to the death penalty; the gender principle of the sentencing of this type of punishment and the non-application of conditional early release from serving a sentence of a person in respect of whom a life sentence has been imposed. Also, the author presented reasonable additional reasons and conditions for solving existing problems in the institution of life imprisonment: its sentencing and execution in case of a combination of crimes and the improvement of criminal legislation on this issue.*

***Keywords:** life imprisonment, the sentencing and execution of punishment, alternative to the death penalty, cumulative crimes and the principle of absorption.*

УДК:375

**ФУНКСИЯҲОИ МАҚОМОТИ ХУДИДОРАКУНИИ ШАҲРАК  
ВА ДЕҲОТ: ТАҲЛИЛИ НАЗАРИЯВӢ ВА АМАЛӢ**

**РАҲИМОВ ИЛҲОМ МАҲМАДОВИЧ,**

ассистенти кафедраи ҳуқуқи маъмурӣ ва хизмати давлатии

Академияи идоракунии давлатии назди

Президенти Ҷумҳурии Тоҷикистон.

734003, Ҷумҳурии Тоҷикистон, ш. Душанбе, кӯчаи Саид Носир, 33.

Тел.: (+992) 934-08-43-22. E-mail : [ilhom@mail.ru](mailto:ilhom@mail.ru)

*Мақомоти худидоракунии маҳаллӣ ё худ мақомоти худидоракунии шаҳрак ва деҳот яке аз падидаҳои муҳим дар низоми давлатдорӣ мутамаддин арзи ҳастӣ менамояд. Таҷрибаи дохили давлатӣ ва хориҷи кишвар далолат аз он мекунад, ки нақши ин ниҳод дар таъкил ва идораи маҳалҳои алоҳидаи давлат, ки аз марказҳои шаҳру ноҳияҳо дур қарор доранд, назаррас мебошад.*

*Дар ин самт бо мақсади амалӣ намудани вазифа ва мақсадҳои дар назди ин ниҳод гузошташуда, тибқи қонунгузорӣ самтҳои асосии фаъолияти он ё худ функцияҳои он муқаррар гардидааст, барои самаранокии фаъолияти аҳамияти аввалиндараҷа дорад. Бинобар ин, омӯзиши ва таҳлили ин масъала ва пешбинӣ намудани роҳҳои такмили ва таҷдиди онҳо яке аз масъалаҳои муҳим ба ҳисоб меравад. Бо ин мақсад, мақолаи мазкур таълиф гардида, дар доираи функцияи муайяни мақомоти худидоракунии шаҳрак ва деҳот таҳлил гузаронида шудааст. Инчунин, ҷиҳати такмили минбаъдаи функцияҳои мақомоти худидоракунии маҳаллӣ тақлифҳо пешниҳод гардидааст.*

**Калидвожаҳо:** *функция, ваколат, мақомот, аҳолӣ, вазифа, давлатдорӣ мутамаддин, худидоракунии маҳаллӣ, қонунгузорӣ, ҳокимияти давлатӣ, ҳокимияти халқӣ, Конститутсия, анъанаҳои миллӣ.*

Яке аз ҳадафҳои асосии сиёсати давлатии Тоҷикистон ин устувор нигоҳ доштани асосҳои сохти конститусионӣ, барпо намудани давлати демократӣ, ҳуқуқбунёд, дунявӣ ва ягона мебошад, ки ҷавҳари онро ҳифзи ҳуқуқи озодиҳои инсон ва шаҳрванд таъкил медиҳад. Ин маънои онро дорад, ки дар ҷомеаи демократии мутамаддин аз инсон дида арзиши воло мавҷуд намебошад ва мавҷудияти давлат, қабули қонунҳо ва қабули барномаҳои стратегӣ рушди давлатӣ маҳз бо иштирок ва ба манфиати инсон алоқамандии зич дорад.

Мувофиқан, Конститутсияи Ҷумҳурии Тоҷикистон ҳуқуқи озодиҳои инсон ва шаҳрвандро арзишҳои олии эътироф намуда, риоя ва ҳифзи онҳоро кафолат додааст, ки ифодаи худро дар муқаррароти моддаи 5-и он дарёфтааст. Дар моддаи 6 Конститутсияи Ҷумҳурии Тоҷикистон бошад, муқаррар гардидааст, ки дар Тоҷикистон халқ баёнгари соҳибхитиёрӣ ва сарчашмаи ягонаи ҳокимияти давлатӣ буда, онро бевосита ва ё ба воситаи вакилони худ амалӣ мегардонад. Ифодаи олии бевоситаи ҳокимияти халқ раёйпурсии умумихалқӣ ва интихобот аст. Инчунин моддаи 27-уми Конститутсияи Ҷумҳурии Тоҷикистон пешбинӣ менамояд, ки шаҳрванд ҳуқуқ дорад дар ҳаёти сиёсӣ ва идораи давлатӣ бевосита ва ё ба воситаи вакилонаш иштирок намояд.

Худидоракунии маҳаллӣ ин ниҳоди халқӣ ва зарурии иҷтимоӣ аст, ки дар инкишофи муттасили ҷомеа мақом ва нақши фаъол дорад. Худидоракунии маҳаллӣ шакли ҳокимияти халқиест, ки тавассути он таҳкиму такмили ниҳодҳои ҷамъиятӣ таъмин мегардад. Аз ҷумла Ҷумҳурии Тоҷикистон низ ҳамчун ҷузъи ҷомеаи ҷаҳонӣ ҷӣ дар гузаштаи начандон дур ва ҷӣ дар замони муосир дар тӯли инкишофи хеш худидоракуниро дар сатҳи зарурӣ истифода менамояд. Раванди амалиномаи

худидоракунӣ мураккабу пурчараён аст ва масъалаҳои мухталифро пеш мегузорад. Ҳал намудан ё ба инобат гирифтани онҳо талаби замон аст. Махсусан дар замони ҳозира, ки Ҷумҳурии Тоҷикистон бунёди ҷомеаи демократӣ, ҳуқуқбунёд ва дунявиро мақсади ҳеш қарор додааст, рӯ овардан ба худидоракунӣ маҳаллӣ ҳамчун воситаи муфиди ҳалли масъалаҳои муҳими маҳаллӣ, умуман инкишофи ҷомеа амри воқеӣ аст. Ҳолати зайл аҳаммияти омӯзиши худидоракунӣ маҳаллиро дар шароити имрӯза, навъу шаклҳои зоҳиршавии онро ҳам аз ҷиҳати назариявӣ ва ҳам аз ҷиҳати амалӣ рӯзмарра мегардонад. Аз ин хотир, дарки амиқу фаҳми дурусти моҳияту хусусияти худидоракунӣ маҳаллӣ дар амалишавии ҳокимияти халқӣ аҳаммияти воқеӣ пайдо намудааст[11].

Тибқи муқаррароти Қонуни ҚТ “Дар бораи мақомоти худидоракунӣ шаҳрак ва деҳот”[1] шаҳрак ва деҳот - воҳиди маъмурию ҳудудӣ мебошад, ки дар ҳудуди он худидоракунӣ бевосита ва ё ба воситаи мақомоти худидоракунӣ шаҳрак ва деҳот амалӣ мешавад. худидоракунӣ шаҳрак ва деҳот бошад, ин фаъолияти аҳолии шаҳрак ва деҳот мебошад, ки бевосита ё ба воситаи мақомоти худидоракунӣ шаҳрак ва деҳот таҳти масъулияти худ барои ҳал намудани масъалаҳои иҷтимоӣ, иқтисодӣ ва фарҳангии аҳамияти маҳаллидошта, бо назардошти манфиатҳои умумичамбъиятӣ, анъанаҳои миллӣ ва хусусиятҳои маҳаллӣ, амалӣ мегардад.

Худидоракунӣ шаҳрак ва деҳот аз ҷониби мақомоти худидоракунӣ шаҳрак ва деҳот амалӣ карда мешавад. Тибқи Қонуни мазкур мақомоти худидоракунӣ шаҳрак ва деҳот - Ҷамоат (Ҷамоати шаҳрак ва Ҷамоати деҳот) мебошад, ки аз ҷониби интихобкунандагони шаҳрак ва деҳот интихоб шуда, масъалаҳои дорои аҳамияти маҳаллиро дар доираи ваколатҳои худ ҳал мекунад. Он шахсони ҳуқуқӣ буда, аз рӯи усули ҳудудӣ ташкил меёбанд ва фаъолияти онҳо мутобиқи санадҳои меъёрии ҳуқуқӣ дар бораи мақомоти худидоракунӣ маҳаллӣ сурат мегирад. Ҳуқуқи иштирок дар ташкил ва фаъолияти мақомоти худидораи шаҳрак ва деҳот ба шаҳрвандони ҚТ, ки синнашон ба 18 расидааст ва дар ҳудуди шаҳрак ва деҳот истиқомат мекунанд, дода шудааст. Ҷамоат шахси ҳуқуқӣ буда, дорои мӯҳри мудаввар мебошад, ки дар он Нишони давлатии Ҷумҳурии Тоҷикистон ва номи пурраи Ҷамоат тасвир меёбад. Танзими ҳуқуқии фаъолияти Ҷамоат мутобиқи санадҳои меъёрии ҳуқуқӣ дар бораи мақомоти давлатӣ сурат мегирад (м. 3 Қонуни мазкур).

Мақомоти худидоракунӣ шаҳрак ва деҳот аз ҷумлаи ниҳодҳои ба ҳисоб меравад, ки дар рушд ва таъмини сиёсати давлатӣ нақши муҳим дорад. Тавре Алексис де Токвил - асосгузори илми худидораи маҳаллӣ менависад: “Халқ сарчашмаи ҳокимият дар ҷомеа мебошад, лекин танҳо ӯ дар ҷамоат ин ваколати худро амалӣ карда метавонад. Илми пешрафта ва пешқадам аз мактаби ибтидоӣ оғоз мегардад, давлати мутараққӣ аз сатҳи худидораи маҳаллӣ ибтидо мегирад. Бе ниҳодҳои ҷамоавӣ миллат метавонад ҳукумати озодро созмон бидиҳад, лекин он озодии воқеиро касб карда наметавонад. Шарти яқум ва асосии бунёди ҷомеаи шаҳрвандӣ ин фароҳам овардани шароити мусоид барои рушди асосҳои худидораи маҳаллӣ мебошад”[4].

Пайдоиш ва ташаккули мақомоти худидоракунӣ шаҳрак ва деҳот таърихи тулонӣ дорад. Муҳокимаҳо дар бораи табиати худидоракунӣ маҳаллӣ тақрибан ду аср боз идома доранд, аммо баҳс сари мушкилоти асосӣ то ҳол ҳалли ягона пайдо накардаанд. На ҳама назарияҳо ва таърифҳои моҳияти худидоракунӣ маҳаллӣ бо ташкили муосири худидоракунӣ маҳаллӣ мувофиқат мекунанд. Аммо барои мутахассисони ин соҳа, инчунин барои онҳое, ки ҳуқуқи худидораи маҳаллиро аз давраи ташаккули он меомӯзанд, имкони муқоисаи тарҳи ватании худидораи маҳаллӣ бо раванди ислоҳоти чамбъиятӣ, ки аллакай санчида ва татбиқ карда шудааст, таваҷҷуҳи

хоса дорад. Муҳокимаҳо ва нуқтаҳои назари гуногун оид ба мафҳум ва табиати ҳуқуқии худидоракунии шахрак ва деҳот зиёдаанд, ки вобаста ба он танҳо қайд кардан кифоя аст, ки мақомоти худидоракунии шахрак ва деҳот ниҳоде ба ҳисоб меравад, ки тибқи шартномаҳои маъмурӣ[2] ваколатҳои алоҳидаи мақомоти иҷроияи ҳокимияти давлатиро дар маҳалҳои алоҳидаи Ҷумҳурии Тоҷикистон амалӣ намуда, аз номи давлат баромад менамоянд ва ҳуқуқи қабул намудани санадҳои меъёрии ҳуқуқиро дар шакли “қарор” доранд, ки дар ҳудуди Ҷамоатҳои дахлдор амал менамоянд. Бинобар сабаби онҳо, ки мавзӯи таҳлили мо ба масъалаи функсияҳои мақомоти худидоракунии шахрак ва деҳот бахшида шудааст, минбаъд доир ба ин масъала равшанӣ хоҳем андохт.

Функсия аз калимаи латинии “functio” манша гирифта, маънои “равон кардан, фаъолият” мебошад. Функсияи ҳама гуна падидаи иҷтимоӣ ҳамчун воситаи мутобиқшавӣ ба ҷамъият, амаликунандаи мутобиқшавӣ дар он ва эҳтиёҷоти муайяни ҷомеа эътироф мегардад.

Масъалаи функсияи мақомоти худидоракунии шахрак ва деҳот дар адабиёти илмӣ яке аз масъалаҳои мубрам ва муҳим ба ҳисоб рафта, дар доираи он мақола ва рисолаҳои илмӣ омода ва таълиф гардида истодаанд. Дар фарқият аз соҳаи илм дар Қонуни ҚТ “Дар бораи мақомоти худидоракунии шахрак ва деҳот” дар бораи функсияи мақомоти худидоракунии шахрак ва деҳот чизе гуфта намешавад. Танҳо дар боби 2 Қонуни мазкур, ки “Ташкил, ваколатҳо ва фаъолияти мақомоти худидоракунии шахрак ва деҳот” ном дорад, дар бораи ваколатҳои Ҷамоат дар соҳаи фаъолияти он; дар соҳаи иқтисод ва молия; дар соҳаи қонуният, тартиботи ҷамъиятӣ ва мудофия; дар соҳаи ҳифзи иҷтимоӣ, ободонӣ ва ҳалли масъалаҳои муҳити зист. Ҳамзамон дар моддаи 14 Қонуни мазкур ишора ба ваколатҳои алоҳидаи вогузоршаванда давлатӣ ба мақомоти худидоракунии шахрак ва деҳот мешавад, ки тибқи он ваколатҳои вогузоршаванда ба мақомоти худидоракунии шахрак ва деҳот инҳо мебошанд:

- мусоидат дар мустақкам намудани қонуният ва тартиботи ҷамъиятӣ;
- назорати иҷроӣ қоидаҳои низоми шиносномавӣ ва мутобиқи тартиби муқарраргардида бақайдгирӣ ва азқайдбарории шахрвандон;
- баҳисобгирии оилаҳои камбизоат ва ташкили дастгирии иҷтимоии онҳо;
- сабти асноди ҳолати шахрвандӣ мутобиқи қонунгузорӣ;
- анҷом додани амалиёти алоҳидаи нотариалӣ мутобиқи меъёрҳои пешбининамудаи Қонуни Ҷумҳурии Тоҷикистон "Дар бораи нотариати давлатӣ";
- ба шахрвандон додани ҳуҷжатҳои тасдиқкунандаи ҷои зист, вазъи оилавӣ ва ҳолатҳои дигар;
- мусоидат дар ташкили даъват ба хизмати ҳарбӣ ва дигар чорабиниҳои ҳарбӣ;
- таъмини чораҳои зарурӣ барои ҳифзи зироатҳои кишоварзӣ, пешгирии касалиҳои ҳайвонот, муҳофизати чангал ва буттазорҳо;
- таҳия ва татбиқи чорабиниҳо оид ба муҳофизати муҳити зист;
- мусоидат ба ҷамъовариҳои андоз ва дигар пардохтҳо;
- мусоидат ба таъмини ҳимояи ҳуқуқи истеъмолкунандагон;
- дигар ваколатҳои, ки мутобиқи санадҳои меъёрии ҳуқуқии Ҷумҳурии Тоҷикистон вогузошта шудаанд.

Аз ин ба ҳулосае омадан мумкин аст, ки гарчанде номи боби 2 Қонуни ҚТ “Дар бораи мақомоти худидоракунии шахрак ва деҳот” ишора ба ваколатҳои мақомоти худидоракунии шахрак ва деҳот карда бошад ҳам, аммо ин ваколатҳо вобаста ба самтҳои фаъолияти ин мақомот, ки асосан функсия номида мешаванд, муқаррар гардидааст. Бинобар ин, ба ҳулосае омадан мумкин аст, ки самтҳои асосии фаъолияти мақомоти худидоракунии шахрак ва деҳот ё худ функсияҳои мақомоти мазкур соҳаҳои



иктисод ва молия, тартиботи чамъиятӣ, иҷтимоӣ ва ҳифз ва ободонии муҳити зист, ки асосан дар маҳалҳои дахлдори маъмурӣ паҳн мегарданд, иборат мебошад.

Дар баробари ин, вобаста ба муқаррароти Қонуни зикргардида, функцияҳои мақомоти худидоракунии шаҳрак ва деҳотро дар маҷмӯъ ба ду қисм чудо намудан мумкин аст:

- 1) Функцияҳои бевоситаи мақомоти худидоракунии шаҳрак ва деҳот;
- 2) Функцияҳои бавосита ё худ воғузуршавандаи давлатӣ.

Аз сабаби онҳо, ки мақомоти худидоракунии шаҳрак ва деҳот дар доираи қисми дуум функцияҳои мақомоти иҷроияи ҳокимияти давлатиро амалӣ менамоянд, доир ба мафҳум ва мазмуни функцияи мақомоти ҳокимияти иҷроӣ ҳарф задан муҳим аст.

Функцияи мақомоти иҷроияи ҳокимияти давлатӣ категорияи оммавӣ-ҳуқуқӣ буда, тавассути онҳо дар маҷмӯъ манфиатҳои давлатӣ ба амал бароварда мешаванд. Муносибатҳои чамъиятӣ, ки дар раванди амалигардонии функцияҳои мақомоти давлатӣ ба вуҷуд меоянд, ба муносибатҳои ҳокимиятӣ ва тобеиятӣ асос ёфта, хусусияти ташкилию танзимкунӣ дошта, аксаран дар таъсиррасонии субъектони идоракунӣ ба муносибатҳои чамъиятӣ бо мақсади банизомдарорӣ ва азнавташкилкунии онҳо ифода мегарданд.

Дар илми ҳуқуқи маъмурӣ функцияҳои зерини мақомоти ҳокимияти иҷроияро чудо менамоянд: чамъоварӣ, коркард, таҳлили иттилоот, супоридани он ба дигар мақомот; танзимнамоӣ; роҳбарӣ; ташкилӣ; банақшагирӣ; пешгӯикунӣ; контрол; назорат; ҳамоҳангсозӣ ва ғайра[6].

Олими дигар функцияҳои зерини мақомоти ҳокимияти иҷроияро чудо менамояд:

- функцияи иҷроиявӣ – яъне функцияи дар амал ба иҷро расонидани муқаррароти Конститутсия ва қонунҳо мебошад;

- функцияи ҳуқуқмуҳофизавӣ – яъне функцияи ҷиҳати риоя ва эҳтиром ва ҳифз намудани ҳуқуқи озодиҳои инсон ва шаҳрванд;

- функцияи иҷтимоӣ-иктисодӣ – яъне функцияи ҷиҳати таъмини шароити мусоиди иқтисодӣ ва иҷтимоӣ ҷиҳати рушди соҳаҳои муайян ва самаранок гардонидани идоракунӣ;

- функцияи қонуният – яъне функцияи ҷиҳати таъмини қонуният ва тартиботи чамъиятӣ, пешгирии ҳуқуқвайронкунӣ ва ба ҷавобгарии ҳуқуқӣ ҷалб намудани ҳуқуқвайронкунандагон;

- функцияи ҳуқуқэҷодкунӣ – яъне функцияи ҷиҳати қабул намудани санадҳои меъيارии ҳуқуқӣ, ки дар шакли муайян ба имзо расида, нисбат ба рафтору фаъолияти доираи номуайяни шахсон таъсиррасон мебошад;

- функцияи ҳуқуқҳимоявӣ – яъне функцияи ҷиҳати татбиқ намудани чораҳои дахлдори маҷбурсозӣ нисбат ба шахсоне, ки кирдорҳои зиддичамъиятӣ содир намудаанд[5] ва ғайра.

Аз таҳлили мазкур ба хулосае омадан мумкин аст, ки идоракунии давлатӣ фаъолияти бениҳоят мураккаб мебошад. Ба истиснои фаъолияти қонунгузорӣ ва баамалбарории адолати судӣ боқимонда тамоми соҳаҳои дигари ҳаёти давлатӣ ва чамъиятӣ зерини идоракунии мақомоти иҷроияи ҳокимияти давлатӣ қарор доранд. Бо ин ҳокимияти иҷроия яке аз шоҳаҳои мураккаб ва васеи низоми ҳокимияти давлатӣ баромад менамояд, ки функцияҳои зиёдеро амалӣ менамоянд. Маҳз дар доираи функцияҳои мазкур фаъолияти мақомоти худидоракунии шаҳрак ва деҳот сурат мегирад.

Новобаста аз он, ки тибқи қонунгузорӣ функцияҳои мақомоти худидоракунии шаҳрак ва деҳот ба ду гурӯҳ чудо мешаванд, мо дар доираи мақолаи мазкур дар



маҷмӯъ ҳамаи функцияҳои ин мақомотро – функцияи мақомоти худидоракунии шахррак ва деҳот эътироф менамоем.

Дар сатҳи илм функцияҳои зерини мақомоти худидоракунии шахррак ва деҳотро ҷудо менамоем: функцияи мақомоти худидоракунии шахррак ва деҳот дар самти хоҷагии халқ вобаста ба таъмини бехтараии озуқаворӣ; таъмини тартиботи ҷамъиятӣ; рушди маҳал; таъмини амният ва бехатарӣ; назорати молиявӣ; ҳуқуқмуҳофизавӣ; ҳамоҳангсозӣ; ташкилӣ ва ғайра.

*Функцияи мақомоти худидоракунии маҳаллӣ оид ба таъмини тартиботи ҷамъиятӣ.* Проблемаи самаранок ба роҳ мондани фаъолияти мақомоти ҳокимияти давлатӣ дар маҳалҳо, инчунин ҳамкориҳои мақомоти худидоракунии маҳаллӣ бо мақомоти ҳокимияти давлатӣ бо дарёфти роҳҳои дурусти таъмини тавозуни манфиати давлатӣ ва ҷомеаи шахрвандӣ алоқамандии муттақобила доранд. Бинобар ин, таъмини тартиботи ҷамъиятӣ махсусан дар сатҳи маҳал яке аз масъалаҳои муҳими таъминии манфиати давлатӣ ва ҷамъиятӣ ба ҳисоб меравад. Таъмини тартиботи ҷамъиятӣ ҳамчун функцияи мақомоти худидоракунии маҳаллӣ барои ҳалли яке аз вазифаҳои муҳими умумидавлатӣ - муқовимат бо ҷинояткорӣ равона гардидааст.

Тартиботи ҷамъиятӣ бо назардошти мазмуни этимологии ин истилоҳ – ин маҷмӯи муносибатҳои дар ҷамъият ташаккулёфтае мебошанд, ки байни субъектони муносибатҳои ҷамъиятӣ ба вучуд омада, қоидаҳои рафтори муттақобиларо дар бар мегиранд ва тавассути қонунгузорӣ, қоидаҳои ахлоқию маънавӣ танзим ва таъмин карда мешаванд[8]. Вобаста ба ин ба ҳулосае омадан мумкин аст, ки тартиботи ҷамъиятӣ ҳамчун категорияи бисёрҷанба ба ду мазмун баррасӣ карда шавад: васеъ – ҳамчун категорияи сиёсӣ-иҷтимоӣ ва маҳдуд – категорияи ҳуқуқӣ. Вале дар илми ҳуқуқшиносӣ баъзе аз масъалаҳои вобаста ба муайян намудани мазмуни тартиботи ҷамъиятӣ ҷой доранд, ки мазмуни пурраи онро муқаррар намудан душвор аст. Аммо шартан гуфтан мумкин аст, ки тартиботи ҷамъиятӣ ин маҷмӯи муносибатҳои ҷамъиятӣ мебошад, ки дар доираи онҳо ҳаёти осуди ҷамъиятӣ, рушди иқтисодӣ ва иҷтимоии ҷамъиятӣ ва умуман суботу оромии ҷамъият таъмин мегардад. Таъмини тартиботи ҷамъиятӣ аз маҷмӯи чораҳои иборат мебошад, ки хусусияти маҷбурсозӣ дошта, ба маҳдудсозии ҳуқуқу озодиҳои инсон алоқаманд мебошанд ва тавассути мақомоти махсуси давлатӣ амалӣ карда мешаванд.

Дар сатҳи илм вобаста ба он, ки таъмини тартиботи ҷамъиятӣ ин функцияи мақомоти ҳифзи ҳуқуқ мебошад ва мақомоти худидоракунии маҳаллӣ яқум, мақомоти ҳифзи ҳуқуқ намебошад ва дуҷум, ин мақомот механизмҳои кофии таъмини тартиботи ҷамъиятиро надорад.

Ба назари мо чораҳои таъмини тартиботи ҷамъиятиро ба ду гурӯҳ ҷудо намудан мумкин аст: чораҳои позитивӣ (бунёдӣ) – яъне андешидани чораҳо ҷиҳати баланд бардоштани маърифати ҳуқуқии аҳоли ва тарғиби ғояҳои адолат ва инсондӯстӣ барои пешгирии содир намудани ҳуқуқвайронкуниҳои муайян; ва чораҳои негативӣ (сазодиҳӣ) – чораҳои, ки пас аз содир гардидани ҳуқуқвайронкунии маъмурӣ бо маҷбурсозии давлатӣ аз ҷониби мақомоти босалоҳияти давлатӣ таъмин карда мешаванд.

Вазъи ҳуқуқии мақомоти худидоракунии маҳаллӣ дар боби 6 Конститутсияи ҚТ муқаррар гардидааст. Тибқи қ. 6 м. 78 Конститутсияи ҚТ “Мақомоти худидоракунии шахррак ва деҳот Ҷамоат аст, ки тартиби ташкил, ваколат ва фаъолияти онро қонун танзим менамояд”. Аз муқаррароти Конститутсияи ҚТ бармеояд, ки ба зиммаи мақомоти худидоракунии маҳаллӣ функцияи таъмини тартиботи ҷамъиятӣ вогузор нагардидааст ва ҳалли ин масъаларо Конститутсияи ҚТ ҳавола менамояд ба қонуни

соҳавӣ. Мувофиқан, Қонуни ҚТ “Дар бораи мақомоти худидоракунии шаҳрак ва деҳот” аз 5 августи соли 2009 № 549 қабул гардидааст, ки аз 5 боб ва 47 модда иборат мебошад. Дар м. 12 Қонуни мазкур ваколатҳои Ҷамоат дар соҳаи қонуният, тартиботи ҷамъиятӣ ва мудофиа муқаррар гардидааст. Тибқи мазкуни моддаи мазкур Ҷамоат дар соҳаи қонуният, тартиботи ҷамъиятӣ ва мудофиа ваколатҳои зерин дорад:

- ташкили таъмини иҷрои қонунҳо ва дигар санадҳои меъёрии ҳуқуқӣ дар доираи ваколатҳои Ҷамоат;

- ҷалби аҳоли барои гузаронидани чорабиниҳои мудофиаи граждани ва бартараф намудани оқибатҳои офатҳои табиӣ;

- андешидани тадбирҳо дар доираи ваколатҳои Ҷамоат оид ба таъмини тартиботи ҷамъиятӣ дар ҳудуди шаҳрак ва деҳот ва пешгирии ҳолатҳои ҳуқуқвайронкунӣ.

Тавре қайд гардид, функсияҳои мазкур ба функсияҳои махсуси мақомоти худидоракунии маҳаллӣ мансуб мебошанд, ки ақидаи дар боло ишорагардидаро оиди он, ки функсия оид ба таъмини тартиботи ҷамъиятӣ ба мақомоти худидоракунии маҳаллӣ номувофиқ мебошад, истисно менамояд.

Аз як нигоҳ ақида дар бораи он, ки функсия оид ба таъмини тартиботи ҷамъиятӣ наметавонад ба мақомоти худидоракунии маҳаллӣ мутааллиқ бошад, қобили қабул аст. Агар аз давраи Иттиҳоди Шуравӣ мисол биёрем, тартиботи ҷамъиятӣ ин функсияи асосии миллитсияи шуравӣ буд. Имрӯз низ мақомоти қорҳои дохилии ҚТ бо ин функсия мусаллаҳ гардидааст. Масалан, тибқи м. 1 Қонуни ҚТ “Дар бораи милитсия” аз аз 17 майи соли 2004 № 41[3] “Милитсия мақомоти давлатии ҳифзи ҳуқуқ, таҳқиқи тафтишот буда, ҳуқуқу озодихои инсон ва шаҳрванд, тартиботи ҷамъиятӣ, манфиатҳои ҷамъияту давлатро аз кирдорҳои ҷинояткорона ва дигар ҳуқуқвайронкуниҳо муҳофизат намуда, ҳуқуқ дорад чораҳои маҷбурии дар доираи Қонуни мазкур ва дигар қонунҳо пешбинигардидаро ба қор барад”.

Аз нигоҳи дигар, мақомоти худидораи маҳаллӣ метавонад функсия оид ба таъмини тартиботи ҷамъиятиро амалӣ намояд, лекин танҳо дар доираи чораҳои позитивии таъмини тартиботи ҷамъиятӣ. Мувофиқан, аз муқаррароти моддаи 12 Қонуни ҚТ “Дар бораи мақомоти худидоракунии шаҳрак ва деҳот” бармеояд, ки мақомоти худидоракунии маҳаллӣ функсияҳои позитивии ҳуқуқиро оид ба таъмини тартиботи ҷамъиятӣ амалӣ менамояд ва инкор намудани он ба назари мо нодуруст мебошад.

*Функсияи мақомоти худидоракунии маҳаллӣ оид ба назорати молиявӣ.* Моҳияти назорати молиявӣ дар амалисозии ғаъолияти субъектони махсусгардонидашудаи ифода мегардад, ки барои таъмини самаранокӣ ва мақсаднокии истифода гардидани воситаҳои пулӣ аз бучетҳои муайян равона гардидааст. Яке аз субъектони назорати молиявӣ ин давлат мебошад. Аниқтараш, мақомоти босалоҳияти давлатӣ назорати давлатии молиявиро бо мақсади самаранок ва мақсаднок истифода бурдани воситаҳои пулӣ аз бучети давлатӣ (ҷумҳуриявӣ ва маҳаллӣ) амалӣ менамоянд. Масалан, тибқи мазкуни Қонуни ҚТ “Дар бораи назорати давлатии молиявӣ дар ҚТ” аз 2 декабри соли 2002 № 66 ба сифати субъекти асосии назорати давлатии молиявӣ мақомоти махсусгардонидашудаи давлатӣ, ки тобеи Президенти ҚТ мебошад. Аз ин ба хулосае омадан мумкин аст, ки Агентии назорати давлатии молиявӣ ва мубориза бо коррупсияи Ҷумҳурии Тоҷикистон ба ҳайси ин мақомот баромад менамояд, зеро маҳз ин мақомот тобеъ ва ҳисоботдиҳанда дар назди Президенти ҚТ мебошад.

Вале бинобар сабаби оне, ки мақомоти худидоракунии шаҳрак ва деҳот аз ҷониби интиҳобкунандагони шаҳрак ва деҳот интиҳоб шуда, масъалаҳои дорои аҳамияти маҳаллиро дар доираи ваколатҳои худ ҳал мекунад, аз давлат қисман ҷудо мебошад ва

метавонад бучети махсуси худро низ дошта бошад. Бинобар ин, зарурати назорат намудани истифодаи маблағҳои бучети мақомоти худидоракунии маҳаллӣ функсияи назорати молиявӣ ин мақомотро рӯйи кор овардааст.

Тибқи м. 11 Қонуни ҚТ “Дар бораи мақомоти худидоракунии шаҳрак ва деҳот” Ҷамоат дар соҳаи иқтисод ва молия ваколатҳои зерин дорад:

- таҳия ва тасдиқи барномаҳои рушди иқтисодию иҷтимоии шаҳрак ва деҳот;
- тартиб додан ва пешбурди китобҳои хоҷагидорӣ;
- тасдиқи сохтор, сметаи хароҷот ва ҷадвали воҳидҳои кории Ҷамоат бо пешниҳоди Шӯрои Ҷамоат ва дар доираи меъёри муқаррарнамудаи Ҳукумати Ҷумҳурии Тоҷикистон тасдиқ намудани он;
- назорати истифода ва ҳифзи заминҳои наздиҳавлигӣ ва заминҳои хоҷагиҳои иловагии ёрирасони шахсӣ;
- мутобиқи қонунгузорӣ таъсис додани корхонаҳои коммуналӣ ва дигар корхонаҳо, кооперативҳо, устохонаҳо, сехҳои ҳунарҳои халқӣ ва дигар ташкилотҳо;
- дастгирӣ намудани ташаббусҳо оид ба рушди иқтисодию иҷтимоии шаҳрак ва деҳот;
- ҳалли дигар масъалаҳо мутобиқи санадҳои меъёрии ҳуқуқии Ҷумҳурии Тоҷикистон;
- назорати истифода ва ҳифзи заминҳои худуди шаҳрак ва деҳот;
- идоракунии молу мулки шаҳрак ва деҳот;
- назорати иҷрои бучетаи Ҷамоат.

Аммо дар сатҳи илм вобаста ба баъзе масъалаҳо баҳсо низ ҷой дорад. Масалан, яке аз масъалаҳо, ки баҳснок мебошад, ин мавҷуд набудани мақомоти махсусгардониданишудаи назорати молиявӣ дар сохтори мақомоти худидоракунии шаҳрак ва деҳот мебошад[9]. Ин ҳолат боиси он мегардад, ки субъекти амаликунандаи фаъолияти назорати молиявӣ номуайян қарор гиранд[13]. Яъне, субъекти махсуси амаликунандаи ин фаъолият номуайян аст. Гарчанде, ки дар м. 21 Қонуни ҚТ “Дар бораи мақомоти худидоракунии шаҳрак ва деҳот” раиси Ҷамоат дар соҳаи иқтисод, бучет ва молия ваколатҳои зерин дорад:

- лоиҳаи бучети шаҳрак ва деҳотро дар мувофиқа бо мақомоти молияи ноҳия, шаҳр таҳия намуда, барои қабул пешниҳод менамояд ва оид ба иҷрои он ҳисобот медиҳад;
- ҷалби сармоягузори мутобиқи санадҳои меъёрии ҳуқуқӣ ташкил мекунад;
- сари вақт аз аҳолии ҷамъоварӣ намудани маблағҳои андоз, суғурта ва дигар пардохтҳо ташкил мекунад;
- баҳисобгирии соҳибкорони инфиродӣ, хоҷагиҳои деҳқонӣ, ширкатҳои хоҷагидорӣ, кооперативҳои истеҳсоли ва дигар ташкилотҳо ба роҳ мемонад;
- баҳисобгирии аҳолии, саршумори чорвои аҳолии ва дигар ҳисоботи муқарраршудаи омориро ташкил мекунад.
- корхонаҳои коммуналӣ ва дигар корхонаҳо, кооперативҳо, устохонаҳо, сехҳои ҳунарҳои халқӣ ва дигар ташкилотҳо мутобиқи қонунгузорӣ метавонад таъсис диҳад.

Аз ин ба хулоса омадан мумкин аст, ки танҳо раиси Ҷамоат метавонад субъекти назорати молиявӣ бошад. Ба назари мо муқаррар намудани мансаб ва ё сохтори алоҳида дар таркиби мақомоти худидоракунии шаҳрак ва деҳот, ки бевосита функсияи назорати молиявиро дошта бошад, мувофиқи мақсад мебошад. Ақидаи мазкурро олимони дигар низ дастгирӣ менамоянд[10].

*Функсияҳои мақомоти худидоракунии маҳаллӣ дар соҳаи иҷтимоӣ.* Тибқи муқаррароти қонунгузорӣ мақомоти худидоракунии шаҳрак ва деҳот ҳамчун мақоми мустақил ба ҳисоб меравад. Вазифа ва функсияҳои, ки тибқи қонунгузорӣ ба зиммаи он вогузор гардидааст, бевосита ва ё тавассути мусоидати мақомоти ҳокимияти давлатӣ, аз ҷумла мақомоти иҷроияи ҳокимияти давлатӣ дар маҳал, бо назардошти манфиатҳои алоҳии шаҳрак ва деҳот, ҳамзамон анъанаҳои таърихӣ ва маҳаллии аҳоли ба амал бароварда мешавад.

Мақомоти худидоракунии шаҳрак ва деҳот, ки инъикосгари мақомоти ҳокимияти давлатӣ дар маҳалҳои алоҳидаи ҷумхурӣ маҳсуб меёбанд, тибқи қонунгузорӣ функсияҳои гуногунро амалӣ менамоянд. Яке аз онҳоро функсияи дар соҳаи иҷтимоӣ ташкил медиҳад. Функсияи мазкур яке самтҳои фаъолияте маҳсуб меёбад, ки барои рушди некуахлоқии мардум равона гардидааст. Дар баробари ин функсияи мазкур ҳамчун воситаи сабук қардани амалисозии ваколатҳои мақомоти марказӣ дар сатҳи маҳал маҳсуб меёбад.

Функсияи мақомоти худидоракунии шаҳрак ва деҳот дар соҳаи иҷтимоӣ дар моддаи 13 Қонуни ҚТ “Дар бораи мақомоти худидоракунии шаҳрак ва деҳот” муқаррар гардидааст. Аз ҷумла, Ҷамоат дар соҳаи ҳифзи иҷтимоӣ, ободонӣ ва ҳифзи муҳити зист ваколатҳои зерин дорад:

- иштирок дар таҳия ва амалӣ намудани барномаи мусоидат ба шуғли аҳоли ва андешидани чораҳо оид ба танзими раванди муҳочират;
- назорати танзими анъана ва ҷашну маросимҳо;
- андешидани чораҳо оид ба беҳбудии шароити манзилию маиши аҳоли, ҳифзи саломатӣ, муҳофизати муҳити зист;
- ҳалли масъалаҳои аҳамияти маҳаллидошта (нигоҳдорӣ ва ободонии роҳҳо, кӯчаҳо, майдонҳо, муассисаҳои фарҳангӣ, манбаъҳо ва шабакаҳои обтаъминкунӣ, бозорҳои маҳаллӣ, инчунин нигоҳдорию қабристонҳо ва таъмини тозагии маҳал аз партовҳо) ва тасдиқи қоидаҳо оид ба амалӣ намудани онҳо.

Ба назари мо функсияи мазкур яке аз самтҳои асосии фаъолияти мақомоти худидоракунии маҳаллӣ маҳсуб мегардад, бинобар ин боз ҳам васеътар намудани ваколатҳои Ҷамоат дар ин самт метавонад рушди соҳа хизмати намояд.

Ҳамин тариқ, гуфтан мумкин аст, ки мақомоти худидоракунии шаҳрак ва деҳот – Ҷамоат дар таъмини ҳуқуқи озодиҳои инсон ва шаҳрванд, рушди маҳал, мусоидат ба дастрасии аҳоли ба баъзе хизматрасониҳои давлатӣ нақши бориз дорад. Бо мақсади рушди ин соҳа зарур мешуморем, ки функсия ва ваколатҳои мақомоти худидоракунии шаҳрак ва деҳот таҷдид ва васеъ кунонида шавад.

#### Адабиёт

1. Қонуни ҚТ “Дар бораи мақомоти худидоракунии шаҳрак ва деҳот” // Ахбори Маҷлиси Олии Ҷумҳурии Тоҷикистон с. 2009, № 7-8, мод. 503; с. 2012, №4, мод. 277, №8, мод. 833; с. 2015, №11, мод. 964; с. 2017, №5, қ. 1, мод. 288.
2. Қонуни ҚТ “Дар бораи низоми мақомоти идоракунии давлатии Ҷумҳурии Тоҷикистон” аз 16 апрели соли 2012 № 828 // [www.mmk.tj](http://www.mmk.tj)
3. Қонуни ҚТ “Дар бораи милитсия” аз аз 17 майи соли 2004 № 41 // [www.mmk.tj](http://www.mmk.tj)
4. Алексис де Токвиль о гражданском обществе. [Манбаи электронӣ]. Речаи дастрасӣ: [https://studref.com/457751/politologiya/aleksis\\_tokvil\\_grazhdanskom\\_obschestve](https://studref.com/457751/politologiya/aleksis_tokvil_grazhdanskom_obschestve).
5. Бахрах Д. Н., Российский Б. В., Стариков Ю. Н. Административное право: Учебник для вузов. — 2-е изд.,
6. Бачило И.Л. Функции органов управления. М., 1976. – С. 123

7. Васильева М. В. Развитие системы государственного финансового контроля в Российской Федерации: методология, методика, концепция: Монография. Волгоград: Волгоградское научное издательство, 2015. С. 499.

8. Дизер О.А., Бучакова М.А. Перспективы реализации органами местного самоуправления функции по охране общественного порядка / Административное право. Административная деятельность полиции, 2021 (4), С. 52 изм. и доп. — М.: Норма, 2005. С. 52

9. Калябина Е.М. Финансовый контроль как одна из функций органов местного самоуправления / Международный научный журнал «Синергия наук» С. 2

10. Олейникова А. Я., Лукьянова А. Ю. Проблемные аспекты правового регулирования муниципального финансового контроля // Молодой ученый, 2017. № 50. С. 306–309.

11. Олимзода Д.А. Худидораи маҳаллӣ - ҳамчун шакли ҳоқимияти халқӣ дар Ҷумҳурии Тоҷикистон: таҳқиқи ҳуқуқӣ – конституционӣ // Диссертатсия барои дарёфти дараҷаи илмии н.и.х., Душанбе 2021, С. 3-4

12. Павлов Н.В. К вопросу об административно-правовой природе производства по осуществлению муниципального контроля. Административное право и процесс – М.: Издательская группа "Юрист", 2014. № 11. С. 59-63.

13. Чуева А. С., Моховая Т. А. К вопросу о системе финансово-правового регулирования // Гуманитарные, социально-экономические и общественные науки, 2018. № 3. С. 125–128.

## **ФУНКЦИИ ОРГАНОВ САМОУПРАВЛЕНИЯ ПОСЕЛКОВ И СЕЛ: ТЕОРЕТИЧЕСКИЙ И ПРАКТИЧЕСКИЙ АНАЛИЗ**

**РАХИМОВ ИЛЬХОМ МАХМАДОВИЧ,**

ассистент кафедры административного права и государственной службы

Академии государственного управления при

Президенте Республики Таджикистан.

734003, Республика Таджикистан, г. Душанбе, ул. Саида Носира, 33.

Тел.: (+992) 934-08-43-22. E-mail : [ilhom@mail.ru](mailto:ilhom@mail.ru)

*Органы местного самоуправления или органы самоуправления поселков и сел являются одним из важнейших институтов в системе цивилизованной государственности. Отечественный и зарубежный опыт доказывает, что роль этого института в организации и управлении отдельными областями государства, удаленными от центров городов и районов значительна.*

*В связи с этим, в целях реализации поставленных перед данным институтом целей и задач, в соответствии с законодательством определяются основные направления его деятельности или его функции, имеющие первостепенное значение для эффективности его деятельности. Поэтому изучение и анализ данного вопроса, и прогноз путей его улучшения и обновления является одним из важнейших вопросов. С этой целью была подготовлена данная статья и проанализирована в рамках определенных функций органов самоуправления поселков и сел. Также были представлены предложения по дальнейшему совершенствованию функций органов местного самоуправления.*

*Ключевые слова:* функция, полномочие, орган, население, задача, цивилизованная государственность, местное самоуправление, законодательство, государственная власть, народная власть, конституция, национальные традиции.

## **FUNCTIONS OF SELF-GOVERNMENT BODIES OF TOWNS AND VILLAGES: THEORETICAL AND PRACTICAL ANALYSIS**



**RAKHIMOV ILHOM MAKHMADOVICH,**

assistant of the Department of

Administrative Law and Civil Service of the

Academy of Public Administration under the

President of the Republic of Tajikistan.

734003, Republic of Tajikistan, Dushanbe, 33, Said Nosir str.

Phone.: (+992) 934-08-43-22. E-mail : [ilhom@mail.ru](mailto:ilhom@mail.ru)

*Local self-government bodies or self-government bodies of towns and villages are one of the most important institutions in the system of civilized statehood. Domestic and foreign experience proves that the role of this institution in the organization and management of certain areas of the state, far from the centers of cities and regions is significant.*

*In this regard, in order to implement the goals and objectives set for this institution, in accordance with the legislation, the main directions of its activities or its functions that are of paramount importance for the effectiveness of its activities are determined. Therefore, the study and analysis of this issue and the foresight of the ways to improve and update them is one of the most important issues. For this purpose, this article was prepared and analyzed within the framework of individual functions of self-government bodies of towns and villages. As well as proposals presented to further improve the functions of local self-governments.*

**Key words:** *function, authority, body, population, objective, civilized statehood, local self-government, legislation, state power, people's power, constitution, national traditions.*

УДК: 124.427

МУСОДИРАИ МОЛУ МУЛК ҲАМЧУН АСОСИ ҚАТӢ ГАРДИДАНИ  
ҲУҚУҚИ МОЛИКИЯТ

ШОҲИН ШАШСИДДИН,

унвончӯи кафедраи ҳуқуқ ва ҳуқуқшиносии муқоисавии

Академияи идоракунии давлатии назди

Президенти Ҷумҳурии Тоҷикистон.

734003, Ҷумҳурии Тоҷикистон, ш. Душанбе, кӯчаи Саид Носир, 33.

Тел.: (+992) 904-91-28-45. E-mail: shokhinsh@mail.ru

*Дар мақолаи мазкур масъалаҳои мусодираи молу мулк ҳамчун асоси қатъ гардидани ҳуқуқи моликият аз нуқтаи назари ҳуқуқи граждани мавриди баррасӣ қарор гирифта, бо мақсади таҳлили пурраи ин асоси қатъ гардидани ҳуқуқи моликият дар ҳамбастагӣ бо қонунгузориҳои ҷиноятӣ ва иҷроӣ ҷазои ҷиноятӣ омӯхта шудааст. Дар мақола ҷиҳати тақмили қонунгузориҳои граждани ва қонунгузориҳои соҳаҳои ба мусодираи молу мулк алоқаманд, тақлифҳо пешниҳод карда шудааст.*

**Калидвожаҳо:** қонунгузориҳои граждани, моликият, ҳуқуқи моликият, қатъ гардидани ҳуқуқи моликият, маҷбуран қатъ гардидани ҳуқуқи моликият, мусодира, содир намудани ҷиноят ва ҳуқуқвайронкунӣ, қарори суд, бемузд гирифтани молу мулк.

Дар айни замон дар баробари инкишоф ёфтани муносибатҳои бозаргонӣ ва ҳуқуқи граждани мо онро бе институти ҳуқуқи моликият, ки яке аз институтҳои марказии ҳуқуқи граждани мебошад, тасаввур карда наметавонем. Зеро тамоми муомилоти граждани миёни субъектони ҳуқуқи граждани вобаста ба истифодаи мол, иҷроӣ қор ва хизматрасонӣ маҳз барои ба даст овардани пул ва мол нигаронида шудааст. Ҳамин тавр, қариб дар ҳама он чизе ки фарогири соҳаи фаъолияти инсон аст, дар он ҳуқуқи моликият инъикос ёфтааст [2, с. 19].

Ҳуқуқи моликият ҳамчун ҳуқуқи субъективии граждани ин ҳуқуқи қонуни аътирофшуда ва ҳифзшавандаи субъект оид ба тибқи салоҳиди худ соҳибӣ, истифода ва ихтиёрдорӣ намудани молу мулк буда, асосҳои ба вучуд омадан ва қатъ гардидани худро дорад. Дар маҷмӯъ, ҳамаи муносибатҳои оиди ба вучуд омадан ва қатъ гардидани ҳуқуқи моликият ба фактҳои ҳуқуқӣ (ҳодиса ва ҳаракат) вобастагӣ дорад, ки дар натиҷаи он субъекти ҳуқуқи граждани ҳуқуқи моликиятро ба даст меорад ё соҳибмулкии худро нисбат ба он аз даст медиҳад.

Қонунгузор ҳарчанд, ки имкониятҳои васеи ба даст овардани ҳуқуқи моликиятро барои субъектони ҳуқуқи граждани пешбинӣ менамояд, вале ҳамчун қоида асосҳои қатъ гардидани онро дар як навбат низ муқаррар менамояд.

Қатъи ҳуқуқи моликият ин чӯдо шудан аз субъекти ваколат оид ба соҳибӣ қардан, истифода бурдан ва ихтиёрдори амвол, имконияти ҳукмронии иқтисодӣ бар он, инчунин озод қардан аз ҳуқуқи моликият мебошад. Ҳангоми қатъ гардидани ҳуқуқи моликият шахс дигар имконияти қонунӣ надорад, ки бо салоҳиди худ ва ба манфиати худ ваколати соҳибӣ, истифода ва ихтиёрдори молу мулки қаблан ба ӯ тааллуқдошта, аз ҷумла ба доираи ҳукмронии иқтисодии худ шахсони дигарро аз ин моликият дур қунад [3, с. 19-20].

Қатъ гардидани ҳуқуқи моликият бо қонунгузориҳои граждани ба таври дақиқ муқаррар гардидааст. Азбаски ҳуқуқи моликият ин институти марказии ҳуқуқи граждани мебошад, масъалаҳои марбут ба он, аз ҷумла асосҳои қатъ гардидани он дар боби 13 Кодекси граждани Ҷумҳурии Тоҷикистон [6] (минбаъд - КГ ҚТ) мавриди танзим қарор гирифтааст.

Мувофиқи қ. 1, м. 259 КГ ҚТ ҳуқуқи моликият ҳангоми аз ҷониби соҳибмулк ба шахси дигар додани молу мулк, рад кардани ҳуқуқи моликият аз ҷониби молик ва аз даст додани ҳуқуқи моликият ба молу мулк ва дигар ҳолатҳои пешбининамудаи санади қонунӣ қатъ мегардад. Яъне сухан дар бораи асосҳои иродавии (ихтиёрии) қатъи ҳуқуқи моликият меравад [10, с. 344].

Дар асоси қ. 2, м. 259 КГ ҚТ ҳуқуқ ба моликият дар ҳолатҳои зерин маҷбуран қатъ мегардад.

- а) аз ҳисоби молу мулк ситонидани пардохт мутобиқи уҳдадорҳои молик;
- б) маҷбуран гирифтани молу мулке, ки дар асоси санади қонунгузорӣ ба шахси мазкур тааллуқ надорад;
- в) реквизиция;
- г) мусодира;
- д) гирифтани молу мулки ғайриманкул вобаста ба қашида гирифтани қитъаи замин;
- е) харидории сарватҳои фарҳангӣ ё таърихӣ бесарусомон нигоҳдошташаванда;
- ж) дар дигар ҳолатҳои пешбининамудаи КГ ҚТ.

Ҳамин тавр, мепардозем ба таҳлили яке аз ин асосҳои қатъи ҳуқуқи моликият, ки дар банди «г» қ. 2, м. 259 муқаррар гардидааст. Дар миёни асосҳои маҷбуран қатъ гардидани ҳуқуқи моликият мусодира мавқеи махсус дорад. Он дар ҳуқуқи граждани падидаи нав набуда, ҳанӯз аз давраҳои пеш ҳамчун ҷораи ҷазо аз дорошавии ғайриқонунӣ истифода бурда мешуд.

Мусодираи молу мулк ин ситонидани маҷбурии ройғони як қисм ва ё пурраи моликиятест, ки ба шахрванд тааллуқ дорад ва он ба сифати ҷазо барои ҳуқуқвайронкунӣ (ҷиноятӣ, маъмурӣ ва ғ.) таъин мешавад. Мусодираи молу мулк, яъне ба ҳисоби моликияти давлат маҷбуран ва ба таври ройгон ситонидани молу мулкест, ки ба маҳкумшуда тааллуқ дорад [20, с. 200].

Истилоҳи «мусодира» (мусодара) арабӣ буда, тарҷумаи тахтуллафзии он маънои ситонидани ягон чиз ба хазина мебошад. Ҳамчунин, истилоҳи «конфискатсия» дақиқан ба ҳамин маъноист ва баромади лотинӣ дорад (*confiscatio*). Масалан ба андешаи К.Д. Николаев ва А.П. Спиридонов худи ин вожа аз калимаи лотинии «*confiscatio*» гирифта шуда, маъноаш «бо қарори судӣ ё санади маъмурӣ маҷбуран гирифтани молу мулк, пул ва ғайра ба моликияти давлат» мебошад [17, с. 307].

Дар луғатномаи С.И. Ожегов ва Н.Ю. Шведова истилоҳи мусодира ба маънои ҷораи ҷазо, яъне бемузд гирифтани молу мулк ва ба моликияти давлат гузаронидани он маънидод шудааст [16]. Дар луғатномаи В.И. Дал бошад зикр мешавад, ки мусодира кардан ин «гирифта ба хазина бурдан барои уҳдадорӣ ва ҷиноятҳо; қашида гирифтани молу мулке, ки ворид кардани онҳо ба дохили давлат манъ аст» [4, с. 154]. Дар илми ҳуқуқ мусодира ҳамчун «бо қарори суд ройгон мусодира кардани молу мулк аз соҳибмулк дар ҳолатҳои пешбининамудаи қонун дар шакли ҷазо барои содир кардани ҷиноят ё ҳуқуқвайронкунии дигар» фаҳмида мешавад [24, с. 310].

Моҳияти мусодираи молу мулк бояд дар таърифи мафҳуми он инъикос ёбад. Мафҳуми мусодира дар КГ ҚТ ва Кодекси ҷиноятӣ Ҷумҳурии Тоҷикистон (минбаъд - КҚ ҚТ) дода шудааст. Азбаски падидаи мусодира хоси илми ҳуқуқи ҷиноятӣ мебошад, сараввал ба мафҳуми муайяннамудаи қонунгузории ҷиноятӣ таъяс менамоем. Мутобиқи қ. 1, м. 57 КҚ ҚТ мусодираи молу мулк ин дар асоси ҳукми айбдоркунанда маҷбуран ба таври ройгон гирифтани ва ба моликияти давлат гузаронидани молу мулки маҳкумшуда мебошад.

Аз мафҳуми дар боло додашудаи мусодира чунин хусусиятҳои хоси онро муайян намудан мумкин аст:

- мусодира ҳамчун асоси қатъ гардидани ҳуқуқи моликият аз ҷониби мақомоти ваколатдори давлатӣ ба таври маҷбурӣ дар нисбати соҳибмулк амалӣ карда мешавад;
- амалӣ намудани мусодира ҳамчун қоида аз ибтидо хусусияти ройгон дошта, ба соҳибмулк арзиши молу мулки мусодирашаванда ҷуброн карда намешавад;
- дар асоси мусодира дар як навбат ҳуқуқи моликиятии молик қатъ гардида, ҳамзамон ҳуқуқи моликиятии давлат дар нисбати ин молу мулк ба вучуд меояд;
- мусодира дар лаҳзаи муайян ва дар нисбати соҳибмулконе татбиқ мегардад, ки як ё якчанд ҷиноятҳои дар қисми махсуси КҶ ҚТ муқарраршударо содир намудаанд ва бо ҳукми айбдоркунии суд ҳамчун гунаҳкор дар содир кардани ҷиноят эътироф карда шудаанд;
- объекти мусодира ҳама гуна молу мулк ва дороиҳо аз онҳо шуда метавонад [18, с. 119-120].

Ба ақидаи О.В. Курлаев мусодираи молу мулк бояд дорои аломатҳои ҳатмие ба монанди инҳо бошад: 1) ситониши маҷбурӣ; 2) ройгонӣ; 3) гузаронидани молу мулки ситондашуда ба ҳисоби моликияти давлат [11, с. 55]. Ба фикри Р.Х. Кубова, мусодираи молу мулк аз аломатҳои ҳатмии зерин иборат аст:

1. Мусодираи молу мулк чораи маҷбуркунӣ мебошад. Молу мулк ба ғайридаи давлат новобаста аз иродаи соҳиби он бо тартиби маҷбурӣ ситонида мешавад.

2. Ҳангоми мусодираи молу мулк ҳар молу мулк – ашё (чизҳо), пул, қоғазҳои қиматнок ва ғ. имкон дорад ба таври пурра ё қисман ситонида шавад; бо ин мусодираи молу мулк аз ҷарима ва ҷазоҳои дигари молу мулкие фарқ менамояд, ки дар шакли пулӣ муайян карда мешаванд.

3. Молу мулк ба ҳисоби давлат, на ба ғайридаи кадом як шахси алоҳида ситонида мешавад [9, с. 12].

Ҳамзамон зикр кардан ба маврид аст, ки хусусияти маҷбурии мусодираи молу мулк дар он зоҳир мегардад, ки ҳукми суд барои он ҳатмӣ буда, мувофиқи қонун бар хилофи иродаи соҳибмулк ба амал бароварда мешавад [19, с. 132]. Ройгони мусодираи молу мулк дар он ифода мегардад, ки қимати молу мулки ситондашуда пардохт намешавад ва он бо ашёи дигар иваз карда намешавад [1, с. 73].

Тавре ки ба назар мерасад, мусодираи молу мулк аз рӯи хусусиятҳои худ ба реквизицияи молу мулк шабоҳати наздик дорад, вале онҳо вобаста ба ҳолатҳои татбиқшавандагӣ аз ҳамдигар ба таври кулӣ фарқ менамоянд. Масалан, ҳангоми реквизиция ба молик сараввал арзиши пурраи молу мулки ӯ ҷуброн карда мешавад ва ё ба молик молу мулки дигари баробарарзиш пешниҳод карда мешавад, ки баръакси мусодира мебошад. Дар ин маврид Е.А. Суханов қайд менамояд, ки танҳо дар ду ҳолат қонун барои бемузд (ройгон) гирифтани молу мулки ба молик тааллуқдошта, бар хилофи хоҳиши ӯ иҷозат медиҳад:

- аввал, ин ситонидан аз молу мулки молик аз рӯи уҳдадорихояш мебошад (Зеро Кодекси граждани ситонидани молу мулки молиқони қарздорро аз ҷониби кредиторон иҷозат медиҳад);

- дуюм, мусодираи молу мулки соҳибмулк мувофиқи м. 243 ГК ФР [14, с. 536].

Мафҳуми мусодира бо қонунгузории граждани бошад чунин муайян гардидааст: «дар ҳолатҳои пешбининамудаи қонун амволи молиқро мутобиқи қарори суд ҳамчун чораи ҷазо барои содир намудани гуноҳ ё дигар ҳуқуқвайронкунӣ мусодира кардан мумкин аст. Дар ҳолати пешбининамудаи қонун, мусодираро тибқи тартиби маъмурӣ анҷом додан мумкин аст. Оид ба қарор дар мавриди мусодира, ки тибқи тартиби

маъмурӣ қабул шудааст, ба суд эътироз кардан мумкин аст (м. 267 КГ ҚТ). Моддаи 267 КГ ҚТ асосан хусусияти декларативӣ дорад ва оқибатҳои ҳуқуқиро дар шакли қатъи ҳуқуқи моликият тавассути истифодаи мусодира дар тартиби ҳуқуқи маъмурӣ ва ҷиноятӣ муайян мекунад.

Ҳамин тавр, аз муқаррароти дар боло овардашуда муайян намудан мумкин аст, ки ҳолати дигари бе ҷуброн ва ба таври маҷбурӣ гирифтани молу мулк аз молик мусодираи он мебошад. Ин муҷозотест, ки нисбати соҳибмулк бо тартиби муқаррарнамудаи қонун барои содир намудани гуноҳ ё ҳуқуқвайронкуниҳо татбиқ мегардад (қ. 1, м. 267 КГ ҚТ).

Бояд зикр кард, ки қонунгузориҳои граждани истифодаи мусодираи молу мулкро танҳо дар сурати содир намудани баъзе ҳуқуқвайронкуниҳои граждани дар назар дорад. Масалан, мусодираи амвол бо тартиби граждани-ҳуқуқӣ ҳангоми бастанӣ аҳдҳои ғайриқонунӣ ва мусодираи маводу таҷҳизоте, ки бо истифодаи онҳо ҳуқуқи истисноӣ нисбат ба натиҷаҳои ғайриқонунӣ зехнӣ вайрон гардидаанд, инчунин мусодираи объектҳои моддӣ, ки дар натиҷаи ин вайронкуниҳо ба даст омадаанд, татбиқ карда мешавад (моддаҳои 194, 204 ва 1137<sup>1</sup> КГ ҚТ).

Дар асоси муқаррароти м. 194 КГ ҚТ аҳде ки ошкоро бар хилофи асосҳои тартиботи ҳуқуқӣ ё ахлоқ баста шудааст, эътибор надорад. Дар сурати нияти ғарзнок доштани ҳар ду тарафи чунин аҳд, агар аҳдро ҳар ду тараф иҷро карда бошанд, тамоми даромади аз ин аҳд бадастовардаи онҳо ба ҳисоби даромади давлат рӯёнида мешавад ва агар аҳдро як тараф иҷро карда бошад, аз тарафи дигар тамоми даромад ва молу мулк, ки он мебоист бар ивази даромад ва амволи гирифташуда ба тарафи аввал диҳад, ба ғайри давлат рӯёнида мешавад.

Аз мафҳуми дар боло додашуда мушаххас намудан мумкин аст, ки ҳеҷ ягон муомилоти анҷомдодаи тарафҳо ба талаботи қонунгузориҳои граждани мутобиқ нест, ҳамзамон он ҳамчунин вайронкуниҳои меъёрҳои манъкунандаи граждани-ҳуқуқӣ ифода ёфтааст. Ба чунин аҳдҳо инҳо дохил шуда метавонанд: аҳдҳои, ки ҳуқуқи инҳисории давлатро ба баъзе намудҳои ғайриқонунӣ вайрон мекунад; қобилияти ҳуқуқи шахрвандон ё ҳуқуқи моликиятро ба навъҳои алоҳидаи молу мулк маҳдуд мекунад; ба ташкили мавқеи инҳисории шахси ҳуқуқӣ дар бозори мол (қор, хизматрасонӣ) ва поймол кардани ҳуқуқи шахсонӣ дигар бо истифода аз мавқеи инҳисорӣ оварда мерасонад; молҳои, ки содироти он манъ аст; ғайриқонунӣ молҳои, ки барои ҳаёт ва саломатии шахрвандон хавфнок аст ва ғайра [15, с. 214, 225, 287].

Ҳарчанд дар м. 1137<sup>1</sup> КГ ҚТ мусодираи маводу таҷҳизоте, ки бо истифодаи онҳо ҳуқуқи истисноӣ нисбат ба натиҷаҳои ғайриқонунӣ зехнӣ вайрон гардидаанд, инчунин мусодираи объектҳои моддӣ, ки дар натиҷаи ин вайронкуниҳо ба даст омадаанд, ҳамчун яке аз тарзҳои ҳифзи ҳуқуқи истисноӣ нисбат ба натиҷаҳои ғайриқонунӣ зехнӣ пешбинӣ гардидааст, вале тартиби амалигардонии ин меъёр алоҳида муқаррар нагардидааст. Вале тартиби амалигардонии он ва давоми мантиқии ин меъёр дар КҚ ҚТ (м. 156, 156<sup>1</sup> ва 275) ба таври васеъ дарҷ гардидааст.

Аз ин бармеояд, ки гарчанде ки мусодира ҳамчун ҷазои иловагӣ ҳосил ҳуқуқи ҷиноятӣ бошад ҳам, аммо ба андешаи мо он падидаи байнисоҳавӣ мебошад. Дар ин маврид ба андешаи О.В. Курлаева метавон розӣ шуд, зеро вай дар мафҳуми васеъ мусодираи молу мулкро институти байнисоҳавие меномад, ки дар ситониши маҷбурии молу мулк ба моликияти давлатӣ барои даст ёфтани ба мақсадҳои муайян ифода мегардад [12, с. 14].

Бояд зикр кард, ки мусодира дар ҳуқуқи ҷиноятӣ ҳамчун ҷазои иловагӣ истифода гардида, ҳадаф аз он таъмини адолати иҷтимоӣ, ислоҳи маҳкумшуда ва пешгирии



содир гардидани ҷиноятҳои нав мебошад. Аммо дар назарияи ҳуқуқи ҷиноятӣ доир ба мақсадҳои мусодира ҳамчун ҷораи ҷазо андешаҳои муҳолиф низ ҷой доранд.

Масалан, ба андешаи А.Э. Шанса ашӯ ва молу мулк, ки дар натиҷаи содир намудани ҷиноят дарёфт шудаанд, ё бо онҳо ҷиноят содир карда шудааст, дар ихтиёри қонунии шахси ҷиноятсодиркарда қарор надоранд ва ҳеч гоҳ қарор надоштан, аз ин рӯ, мусодираи онҳо маҳдудкунии ҳуқуқ ва озодиҳои маҳкумшуда ба ҳисоб намеравад, балки намуди ҷазо ҳам намебошад [23, с. 195].

Р.А. Ҳачак ба он андешааст, ки ҳангоми ба даст овардани олот ва воситаҳои ҷиноят ё ба мақсадҳои ҷиноятӣ истифода бурдани молу мулк шахс таваккал мекунад ва гумон мекунад, ки ин молу мулк аз ӯ мусодира кардан мумкин аст, ки ин ҳам ба маҳкумшуда таъсири дахлдори ислоҳӣ намебахшад [22, с. 23].

Дар ҷои дигар махсусиятҳои мусодираро ҳамчун ҷазои ҳуқуқи ҷиноятӣ баррасӣ намуда, қайд менамояд, ки «... он ҷазо намебошад ва хусусиятҳои барои таъини ҷазоҳо надорад» [21, с. 21]. Ақидаи П.С. Яни дар ин маврид ҷолиби диққат аст, ки мусодираи молу мулк ҳуқуқ ва озодиҳои шахрвандонро вайрон менамояд, садде дар роҳи гуманизатсия ва либерализатсияи қонунгузори ҷиноятӣ мебошад, дар масъалаи пешгирӣ ва зиддият ба баъзе намудҳои ҷиноятҳо сахм дорад, ҳамзамон адолати иҷтимоиро барқарор намекунад [25, с. 35].

Агар чунин шуморем, ки мусодираи молу мулк ҳамчун ҷазои вазнин ва тадбири ба мақсад ва вазифаҳои ҷазои ҷиноятӣ мутобиқ набуда, ҳамчун ҷазо аз КҶ ҚТ хорич карда шавад, ба мақсад мувофиқ нест. Зеро таҷрибаи қонунгузори Федератсияи Россия нишон дод, ки ҳангоми хорич кардани мусодира аз қонуни ҷиноятӣ дар соли 2003, шумораи ҷинояткорӣ афзоиш ёфт, ки зарурати боз гардонидани онро ҳамчун ҷораи ҷазои иловагӣ ба Кодекси ҷиноятӣ ба миён овард.

Ҳолатҳои дар боло зикргардидаро З.Х. Зокиров таҳлил намуда, ба хулосае меояд, ки дар шароити муносири давлатдории ҚТ мавҷуд будани институти мусодираи молу мулк дар низоми ҷазои ҷиноятӣ бо далелҳои зерин хеле зарур аст:

а) мавҷуд будани институти мусодираи молу мулк дар мубориза бо маблағгузори терроризм, гурӯҳи муташаккили ҷиноятӣ, воҳиди мусаллаҳи ғайриқонунӣ ва иттиҳоди ҷиноятӣ сахми беандоза дорад, чунки тавассути он ҷинояткорон аз базаи моддию молӣ маҳрум мегарданд;

б) мавҷуд будани институти мусодираи молу мулк динамикаи содири ҷиноятҳои ғаразнокро кам менамояд ва ба дигарон ибрат мегардад, ки аз роҳҳои ғайриқонунию ғаразнок бой гардидан бисёр оқибати баде дорад;

в) мавҷуд будани институти мусодираи молу мулк ба мақсадҳои ҷазо, принципҳои ва вазифаҳои ҳуқуқи ҷиноятӣ мувофиқат менамояд [5, с. 116-117].

Лозим ба ёдоварист, ки мусодира дар нисбати соҳибмулк, ки гуноҳ ё дигар ҳуқуқвайронкуниро содир намудааст бо ҳукми суд ва бемузд (ройгон) анҷом дода мешавад, ки нисбат ба он оқибатҳои номусоиди молу мулк ба бор меорад. Тасдиқи гуфтаҳои зерин ин аст, ки мусодираи молу мулк ҷазои хеле вазнин буда, ҷавобгарии ғавқуллодаи молу мулк маҳкумро ифода мекунад [11, с. 138]. Дар ин маврид набояд фаромӯш сохт, ки ҳуқуқ ба моликият ин ҳуқуқи конституционии ҳар як шахс буда, мутобиқи Конститутсияи Ҷумҳурии Тоҷикистон «мусодираи пурраи он» манъ аст [8].

Муаллифони тафсири КҶ ҚТ дар он нуктаи назаранд, ки мусодира чун қоида, барои ҷиноятҳои вазнин ва махсусан вазнин, ки бо ғараз содир шудааст, мутобиқи моддаҳои қисми махсуси КҶ ҚТ ба сифати ҷазои иловагӣ истифода бурда мешавад. Вале дар таъя ба Кодекси иҷроӣ ҷазои ҷиноятӣ Ҷумҳурии Тоҷикистон (минбаъд - КИҶҚ ҚТ) номгӯи молу мулк, ки аз ҷониби суд мусодира карда намешаванд, ба таври

муфассал нишон додаанд [13, с. 631-632]. Аз чумла, молу мулк ва чизу чораи зайл, ки ба маҳкумшуда вобаста ба ҳуқуқи моликияти шахсӣ марбутанд ё ҳиссаи ӯ дар моликияти умумӣ мебошанд ва барои маҳкумшуда ва ашхосе, ки таҳти сарпарастияш қарор доранд, зарур мебошанд, мусодира карда намешаванд:

1. Бинои истиқоматӣ бо иншооти хоҷагӣ ё қисмҳои алоҳидаи он, агар маҳкумшуда ва оилаи ӯ доимӣ дар он зиндагӣ кунанд (вале на бештар аз як хона барои оила).

2. Хона ё қисми алоҳидаи он, агар маҳкумшуда ва оилаи ӯ доимӣ дар он зиндагӣ кунанд (вале на бештар аз як хона барои оила).

3. Қитъаҳои замин, ки дар онҳо хона ва иншооти хоҷагии мусодиранишаванда воқеанд, инчунин қитъаҳои замин, ки барои пешбурди корҳои кишоварзӣ ва хоҷагии ёрирасон зарур мебошанд.

4. Ягона гов ва дар сурати надоштани гов - ягона гӯсола; дар хоҷагӣ, ки гову гӯсола надоранд - ягона буз, гӯсфанд ё ҳук; аз ашхосе, ки дар соҳаи кишоварзӣ кор мекунанд - иншооти хоҷагӣ ва ҳайвоноти хонагӣ дар шуморае, ки барои қонё намудани талаботи ҳадди ақали аъзои оилаи ӯ заруранд, инчунин парандаҳои хонагӣ.

5. Хӯрокаи чорво, ки то чамбоварии хӯрокаи нав ё то ба чарогоҳ баровардани мол зарур аст.

6. Тухмие, ки барои кишту кори навбатии зироатҳои кишоварзӣ заруранд.

7. Чизу чораи зарурии хона, асбобу анҷоми рӯзгор, сару либосе, ки барои маҳкумшуда ва аъзои таҳти парастории (таъминоти) ӯ қарордошта, заруранд;

а) яхдон, телевизор, радио, дигар асбобу таҷҳизоти барқии маишӣ;

б) сару либос, пойафзол, либоси тағ, мебел, асбобу анҷоми рӯзгор ва ошпазхона, ки истифода мешаванд (ба истиснои ашёе, ки аз металлҳои қиматбаҳо ва сангҳои қиматбаҳо тайёр карда шудаанд, ба ғайр аз нигинҳои ақди никоҳ ва ашёе, ки ёдгории оилавӣ мебошанд, инчунин ашёи дорои арзиши таърихӣ бадеӣ);

в) ҳама гуна асбобу анҷоми кӯдакон (ба ғайр аз техникаҳои компютерӣ, аудио ва видео).

8. Озуқаворӣ дар ҳаҷме, ки барои маҳкумшуда ва аъзои оилаи ӯ то ҳосили нав зарур мебошанд, агар шуғли асосии маҳкумшуда соҳаи кишоварзӣ бошад, дар ҳолатҳои дигар озуқаворӣ ва пул ба маблағи умумие, ки ба андозаи садқаратаи маоши ҳадди ақал (дар рӯзи мусодира) барои маҳкумшуда ва ашхосе, ки ӯ вазифадор аст таъмин кунад, баробар бошад.

9. Сӯзишворӣ, ки барои пухтани озуқаворӣ ва гарм кардани бинои истиқоматии оила дар давоми мавсими гармидиҳӣ заруранд.

10. Ашё (асбобу анҷом), васоити таълимӣ ва китоб, ки барои машғулияти касбии маҳкумшуда заруранд (ба истиснои оне, ки аз маводи қиматбаҳо сохта шудаанд, инчунин дорои арзиши таърихӣ ва бадеӣ мебошанд, инчунин дар ҳолатҳои, ки агар маҳкумшуда бо ҳукми суд аз машғул шудан ба фаъолияти муайян маҳрум карда шуда бошад ё ҳангоме, ки ашё (асбобу анҷом) аз ҷониби маҳкумшуда барои содир намудани ҷиноят истифода гардида бошад.

11. Воситаҳои нақлиёт, ки махсус барои ҳаракати маъҷубон пешбинӣ гардидааст.

12. Мукофотҳои байналмилалӣ ва дигар мукофотҳои, ки маҳкумшуда сарфароз гардидааст.

Дар сурати мусодираи молу мулке, ки ҳиссаи маҳкумшуда дар моликияти умумӣ мебошад, ҳаҷми ҳисса пас аз берун намудани чизу чора ва асбобу анҷоми дар ҳамин рӯйхат зикргардида, муайян карда мешавад [7].

Муқаррароти мазкур бори дигар аз он шаҳодат медиҳад, ки он барои дар амал татбиқ шудани меъёри конституционии манъи мусодираи пурраи молу мулки шахс

мусоидат менамояд. Вале тавре ба назар мерасад дар қ. 7 м. 57 КҶ ҚТ муқаррар гардидааст, ки барои содир намудани ҷиноятҳои дар банди а) қисми 1 ҳамин модда пешбинишуда суд метавонад мусодираи пурраи молу мулкро ҳамчун ҷазои иловагӣ таъин намояд. Дар ин маврид ба андешаи З.Х. Зокиров метавон розӣ шуд, ки бояд қ. 7, м. 57 аз КҶ ҚТ хориҷ карда шавад. Чунки ин меъёри ҳуқуқӣ ба Конститутсияи ҚТ муҳолифат менамояд. Дар қ. 4, м. 20 Конститутсияи ҚТ омадааст: «Мусодираи пурраи молу мулки маҳкумшуда манъ аст». Дар сурати муҳолифати меъёрҳои қонунҳои ҷорӣ, аз ҷумла КҶ ҚТ, ба Конститутсияи ҚТ афзалият ба меъёрҳои Конститутсияи ҚТ дода мешавад.

Ҳамзамон, дар қ. 4, м. 57 КҶ ҚТ ва м. 267 КГ ҚТ муқаррар шудааст, ки мусодира бо қарори суд амалӣ карда мешавад. Дар робита ба ин бояд зикр кард, ки ибори «қарори суд» дар матни меъёрҳои моддаҳои болозикр ба ибори «ҳукми судӣ» иваз карда шавад. Чунки маҳкумшуда дар асоси муқаррароти моддаҳои 198-204 КИҶ ҚТ бо ҳукми суд аз молу мулкаш маҳрум карда мешавад, на бо қарори суд.

Яке аз нуқтаҳои дигаре, ки бояд мавриди баррасӣ қарор дода шавад, ин масъалаи бемузд (ройгон) гирифтани молу мулки мусодирашаванда мебошад. Тамоми мафҳумҳое, ки аз ҷониби олимону муҳаққиқон вобаста ба мусодира дода шудааст, инчунин тафсири илмию амалии истилоҳи мазкур бори дигар аз он шаҳодат медиҳанд, ки мусодира ба таври бемузд (ройгон) анҷом дода мешавад. Гарчанде, ки дар КҶ ҚТ дар мафҳуми мусодира ройгон амалигардонии он дарҷ гардидааст, вале дар мафҳуми граҷданӣ-ҳуқуқии он, ки дар м. 267 КГ ҚТ дода шудааст, ҳолати мазкур ифодаи худро наёфтааст.

Тавре ки дар мафҳуми мусодира дар м. 267 КГ ҚТ муқаррар гардидааст, он нисбати шахсе, ки гуноҳ ё дигар ҳуқуқвайронкуниро содир намудааст, татбиқ мегардад. Дар ин маврид андешаи мо оид ба ин масъала ин аст, ки гуноҳ худ яке аз аломатҳои ҷиноят буда, барои татбиқ гардидани мусодира ҳаҷми танҳо худ гуноҳ кифоя буда наметавонад. Аз ин лиҳоз мувофиқи мақсад шуморида мешавад, ки дар м. 267 КГ ҚТ калимаи «гуноҳ» ба калимаи «ҷиноят» иваз карда шавад.

Дар баробари таҳлили мавзӯи мазкур, ҷиҳати тақмили қонунгузорӣ оид ба мусодираи молу мулк чунин хулосаҳо пешниҳод менамоем:

1. Мусодира ҳамчун ҷораи ҷазои татбиқшаванда дар нисбати соҳибмулке, ки гуноҳ ё дигар ҳуқуқвайронкуниро содир кардааст, гарчанде ки падидаи ҳуқуқи ҷиноятӣ бошад, он боиси қатъ гардидани ҳуқуқи моликият мегардад. Зеро он ба ҷавобгарии ғавқуллодаи молу мулкии молике, ки амали ҷиноятӣ ё дигар ҳуқуқвайронкуниро содир намудааст, равона мегардад.

2. Мусодира дар амалияи татбиқшавии худ бо ҳукми суд ба амал бароварда мешавад, на бо қарори суд. Аз ин лиҳоз пешниҳод мегардад, ки дар матни м. 57 КҶ ҚТ ва м. 267 КГ ҚТ ибори «қарори суд» ба ибори «ҳукми суд» иваз карда шавад.

3. Бо мақсади бартараф намудани муҳолифати меъёри қ. 7, м. 57 КҶ ҚТ бо меъёри қ. 4, м. 20 Конститутсияи ҚТ пешниҳод карда мешавад, ки он дар таҳрири нави КҶ ҚТ аз матни модда хориҷ карда шавад.

4. Бо дарназардошти мафҳумҳо ва таҳлилҳои дар боло овардашуда пешниҳод менамоем, ки мафҳуми мусодира дар таҳрири зерин ифода ёбад: «1. Дар ҳолатҳои пешбинишудаи қонунгузорӣ молу мулки моликро бемузд мутобиқи ҳукми суд ҳамчун намуди ҷазо барои содир намудани ҷиноят ё дигар ҳуқуқвайронкуни мусодира кардан мумкин аст.

2. Дар ҳолатҳои пешбиниамудаи қонунгузорӣ мусодираро тибқи тартиби маъмури анҷом додан мумкин аст. Нисбати қарор дар бораи мусодираи молу мулк, ки тибқи тартиби маъмури қабул шудааст, ба суд шикоят кардан мумкин аст».

#### Адабиёт

1. Агильдин В.В. Институт конфискации имущества как мера предупреждения преступности // Криминологический журнал Байкальского государственного университета экономики и права. – 2013. – №1. – С. 71-75.

2. Арустамян Р.З. Прекращение права собственности // SCIENCE TIME. – 2014. – №5. – С. 19-23.

3. Буртовая Е.И. Понятие прекращения права собственности // Вестник томского государственного университета. – 2007. – С. 18-21.

4. Даль В. Толковый словарь живого великорусского языка: в 4 т. – М., 1955. Т. 2. – С. 154.

5. Зокиров З.Х. Мусодираи молу мулк ҳамчун намуди ҷазои ҷиноятӣ: диссертатсияи номзади илмҳои ҳуқуқшиносӣ: 12.00.08 / Зокиров Зафар Хайруллоевич. – Душанбе, 2020. – 176 с.

6. Кодекси граждани ҚТ (қисми якум) аз 30 июни с. 1999, №802 // Махзани мутамаркази иттилоотӣ-ҳуқуқии ҚТ «Адлия». Шакли 7.0. / [Захираи электронӣ]. Манбаи дастрасӣ: URL: <http://www.adlia.tj> (санаи мурочиат: 01.03.2022).

7. Кодекси иҷроӣ ҷазои ҷиноятӣ Ҷумҳурии Тоҷикистон аз 23 июли с. 2001, №217 // Махзани мутамаркази иттилоотӣ-ҳуқуқии ҚТ «Адлия». Шакли 7.0. / [Захираи электронӣ]. Манбаи дастрасӣ: URL: <http://www.adlia.tj> (санаи мурочиат: 01.03.2022).

8. Конститутсияи Ҷумҳурии Тоҷикистон аз 6 ноябри соли 1994 бо тағйири иловаҳо аз 26 сентябри соли 1999, 22 июни соли 2013 ва 22 майи соли 2016 (бо забонҳои тоҷикӣ ва русӣ). – Душанбе: “Ганҷ”, 2016. – 137 с.

9. Кубов Р.Х. Виды конфискации имущества в российском законодательстве // Российский следователь. – 2007. – №23. – С. 12-18.

10. Курбонов Қ.Ш. Ҳуқуқи граждани: қисми I (китоби дарсӣ). – Душанбе: «ЭР-граф», 2014. – С. 488 с.

11. Курлаева О.В. Конфискация имущества как мера государственного принуждения: дис. ... канд. юрид. наук. – Рязань, 2013. – 166 с.

12. Курлаева О.В. Конфискация имущества как мера государственного принуждения: автореф. дис. ... канд. юрид. наук. – Рязань, 2013. – 23 с.

13. Маҳмудов М.А., Тағойназаров Ш.Т., Бобочонов И.Ҳ., Бадалов Ш.К. Тафсири Кодекси граждани Ҷумҳурии Тоҷикистон (қисми якум). – Душанбе: «ЭР-граф», 2010. – 1000 с.

14. Российское гражданское право: учебник: В 2-х томах. Том I. Общая часть. Вещное право. Наследственное право. Интеллектуальные права. Личные неимущественные права / Отв. ред. Е.А. Суханов. – М.: Статут, 2011. – 958 с.

15. Садиков О.Н. Комментарий к Гражданскому кодексу РФ: постатейный. – М.: ИНФРА-М., 2009. – Ч. 1. – 788 с.

16. Ожегов С.И. и Шведова Н.Ю. Толковый словарь русского языка: 80000 слов и фразеологических выражений / Российская академия наук. Институт русского языка им. В.В. Виноградова. – 4-е изд., дополненное. – М.: ООО «ИТИ Технологии», 2008. – 944 с.

17. Современный словарь иностранных слов. – М.: Русский язык, 1993. – С. 307.

18. Сулаймонов Ф.С. Мусодираи молу мулк: мутобикати асосҳои ҳуқуқӣ-конститутсионӣ, ҳуқуқӣ-чиноятӣ ва ҳуқуқӣ-гражданӣ // Ҳаёти ҳуқуқӣ. – 2019. – №1(25). – С. 118-129.

19. Тафсири илмӣ ва оммавии Конститутсияи (Сарқонуни) Ҷумҳурии Тоҷикистон // Зери таҳрири Раиси Суди Конститутсионии Ҷумҳурии Тоҷикистон, академики Академияи илмҳои Ҷумҳурии Тоҷикистон, доктори илмҳои ҳуқуқ, профессор М.А. Маҳмудов. – Душанбе: “Шарқи озод», 2009. – С. 132.

20. Фарҳанги истилоҳоти ҳуқуқ // Зери таҳрири академики Академияи илмҳои Ҷумҳурии Тоҷикистон, доктори илмҳои ҳуқуқ, профессор М.А. Маҳмудов. – Душанбе: “ЭР-граф”, 2009. – С. 200.

21. Хачак Р.А. Конфискация имущества: исторические, сравнительно-правовые и уголовно-правовые аспекты: автореф. дис. ... канд. юрид. наук. – Нижний Новгород, 2011. – 33 с.

22. Хачак Р.А. Цели конфискации имущества как иной меры уголовно-правового характера // Российский следователь. – 2009. № 5. – С. 23.

23. Шасна А.Э. Обеспечение гражданского иска, конфискации и специальной конфискации как цель ареста имущества // Вышеградский журнал по правам человека. – 2014. – № 2. – С. 195.

24. Юридический словарь / Под ред. А. Н. Азрилияна. – М., 2007. – С. 310.

25. Яни П.С. Конфискация имущества и уголовная ответственность // Уголовное право. – 2006. – С. 131-135.

## **КОНФИСКАЦИЯ ИМУЩЕСТВА КАК ОСНОВАНИЕ ПРЕКРАЩЕНИЯ ПРАВА СОБСТВЕННОСТИ**

**ШОХИН ШАМСИДДИН,**

соискатель кафедры права и сравнительного правоведения

Академии государственного управления при

Президенте Республики Таджикистан.

734003, Республика Таджикистан, г. Душанбе, ул. Саида Носира, 33.

Тел.: (+992) 904-91-28-45. E-mail: shokhin\_sh@mail.ru

*В данной статье рассматривается вопрос о конфискации имущества как основании прекращения права собственности с точки зрения гражданского права, и изучены основания прекращения права собственности во взаимосвязи с уголовным и уголовно-исполнительным законодательством с целью полного анализа. В статье представляются предложения по совершенствованию гражданского законодательства и законодательства в сферах, связанных с конфискацией имущества.*

**Ключевые слова:** гражданское законодательство; собственность; право собственности; прекращение права собственности; принудительное прекращение права собственности; конфискация; совершение преступления или правонарушения; решение суда; безвозмездное изъятие имущества.

## **CONFISCATION OF PROPERTY AS A BASIS FOR TERMINATION OF OWNERSHIP**

**SHOKHIN SHAMSIDDIN,**

applicant of Law and Comparative Law Department,

Academy of Public Administration under the

President of the Republic of Tajikistan.

734003, Republic of Tajikistan, Dushanbe, 33, Said Nosir str.

Phone: (+992) 904912845. E-mail: shokhin\_sh@mail.ru



*This article deals with the issue of confiscation of property as a basis for the termination of property rights from the point of civil law view, and studies the basis for termination of property rights in conjunction with criminal and penal legislation for a complete analysis. The article presents proposals for improving civil legislation and legislation in areas related to the confiscation of property.*

**Key words:** *civil legislation;; property; property law; termination of property law; forced termination of property law; confiscation; committing a crime or offense; the court's decision; gratuitous seizure of property.*

УДК:342.951

**ХУСУСИЯТҲОИ АСОСИИ РЕҶАҲОИ МАЪМУРӢ - ҲУҚУҚИИ  
ҶУМҲУРИИ ТОҶИКИСТОН**

**САИДОВ ҚУДРАТУЛЛО ХУҶАНАЗАРОВИЧ,**

ассистенти кафедраи ҳуқуқи маъмури ва хизмати давлатии

Академияи идоракунии давлатии назди

Президенти Ҷумҳурии Тоҷикистон.

734003, ш. Душанбе, кӯчаи Саид Носир 33.

Тел.: (+992) 985-32-32-89.

*Дар мақолаи мазкур реҷаҳои маъмури-ҳуқуқӣ ҳамчун падидаи ҳуқуқи маъмурии Ҷумҳурии Тоҷикистон мавриди баррасӣ қарор гирифтааст. Реҷаҳои маъмури-ҳуқуқӣ маҷмуи тадбирҳои давлатию идоракунии ва маъмурию ҳуқуқие, ки аз реҷаи маъмурии идоракунии вобаста мебошад, иборат аст. Фаъолияти мақомоти маъмуриро вобаста ба ҳолатҳои махсус ҳолатҳои фавқулодда, эълон намудани ҳолати ҳарбӣ, тартиботи сарҳадӣ, гумрукӣ, ва ғ. тақозо мекунад. Реҷаҳои маъмури- ҳуқуқӣ иборат аст аз таъмини сулҳу субот, таъмини амният ва манфиатҳои миллӣ, объектҳои барои давлату ҷомеа муҳим, ҳифзи сарҳади давлатӣ, истиқлолият ва тамомияти арзии ҷумҳурӣ, таъмини қонуният, интизоми давлатӣ ва тартиботи ҷамъиятӣ ва ғ., ки бо шаклу усулҳои махсус ба амал бароварда мешавад. Мазмуни «реҷаи маъмурию ҳуқуқӣ», мавқеи он дар системаи воситаҳои танзими ҳуқуқӣ муайян карда мешавад, чораҳои амниятӣ тасниф карда мешаванд, сохтори ташкилии низомҳои маъмурию ҳуқуқӣ; кафолати ҳифзи ҳуқуқу озодиҳои шахрвандон дар шароити низомҳои маъмурию ҳуқуқи дида мешавад. Реҷаҳои маъмури-ҳуқуқӣ чун падидаи ҳуқуқи маъмури дорои як қатор хусусиятҳои ба худ хос аст. Хусусиятҳои реҷаҳои маъмури-ҳуқуқӣ аз табиати он бар меояд. Албатта, меъёрҳои ҳуқуқӣ дар мақолаи мазкур инъикос гардидаанд ва оқибатҳои муайяни ҳуқуқӣ, ба монанди қоидаҳои умуми ҳатмиро ба миён меоварад.*

*Дар Ҷумҳурии Тоҷикистон як қатор санадҳои меъёрии ҳуқуқие мавҷуд аст, ки онҳо мазмунан танзимкунандаи реҷаҳои маъмури-ҳуқуқианд. Махсусан, ин санадҳои меъёрии ҳуқуқӣ баъди ба дастоварии истиқлолияти давлатӣ қабул ва мавриди амал қарор гирифтанд. Санади асосие, ки заминаи устувори ҳуқуқиро дар барои реҷаҳои маъмури-ҳуқуқӣ мегузорад, ин Конститутсияи Ҷумҳурии Тоҷикистон мебошад.*

**Калидвожаҳо:** *реҷа, реҷаҳои маъмури-ҳуқуқӣ, ҳуқуқи маъмури, санадҳои меъёрии ҳуқуқӣ, субъектони ваколатдор, сарҳади давлатӣ, минтақаи сарҳадӣ, гумрук, низоми гумрукӣ, ҳолати фавқулодда.*

Дар Ҷумҳурии Тоҷикистон як қатор санадҳои меъёрии ҳуқуқие мавҷуд аст, ки онҳо мазмунан танзимкунандаи реҷаҳои маъмури-ҳуқуқианд. Махсусан, ин санадҳои меъёрии ҳуқуқӣ баъди ба дастоварии истиқлолияти давлатӣ қабул ва мавриди амал қарор гирифтанд. Дар илми ҳуқуқи маъмурии Ҷумҳурии Тоҷикистон реҷаҳои маъмури-ҳуқуқӣ яке аз масъалаҳои аз ҷиҳати мазмун мураккаб ва муҳим ба ҳисоб меравад. Реҷаҳои маъмури-ҳуқуқӣ моҳиятан аз мафҳуми реҷаҳои ҳуқуқӣ бар меояд. Аниқтараш, яке аз навҳои реҷаҳои ҳуқуқи ташкил медиҳад. Равшан намудани табиати «реҷаи ҳуқуқӣ» ба дарки дурусти реҷаҳои маъмури-ҳуқуқӣ мусоидат менамояд.

Дар илми ҳуқуқӣ реҷаҳои ҳуқуқӣ аз лиҳози ҷанбаҳои гуногун баррасӣ мешавад. Хусусан:

- ҳамчун унсурҳои воситаи ҳуқуқии дар сохти муайяни ягона пайваस्तкунандаи маҷмуи воситаҳои ҳуқуқӣ;

- ҳамчун қисми табиии низоми ҳуқуқ, ки дар қатори предмет ва методи (усули) танзими ҳуқуқӣ ҷудокунии як соҳаи ҳуқуқ ба дигар соҳаи ҳуқуқ ҷавоб медиҳад;

- ҳамчун маҷмуи чораҳои ҳуқуқӣ ва ташкилӣ, ки дар соҳаи бехатарӣ (амният) истифода мешавад ва дар худ падидаҳои ҳуқуқӣ-ташкилиро дар бар мегирад;

- ҳамчун натиҷаи таъсиррасонӣ ба муносибатҳои ҷамъиятӣ тавассути воситаҳои ҳуқуқӣ;

- ҳамчун тартиби амали ҳуқуқ, ки дараҷаи мушаххаси мусоид ё номусоидро барои қонеъсозии манфиатҳои субъектони ҳуқуқ фароҳам меорад [1, с.477].

Речаҳои маъмурӣ-ҳуқуқӣ яке аз намудҳои речаҳои ҳуқуқӣ ба ҳисоб меравад. Таъиноти он ифодагари таъмини бехатарии конституционии пайдоиши таҳдидҳои дохилӣ ва хориҷии тамомияти арзӣ ва Истиқлолияти давлат, низоъҳои мусаллаҳ, бетартибии оммавӣ, мебошад. Муайян намудани тартиби амалисозии ҳуқуқ ва ухдадорихо, шароити ҳаётӣ дар ҳудуде, ки дар он ҷаҳолияти табиатмуҳофизатӣ, санитарӣ, заддисӯхторӣ ва дигар чорабиниҳо гузаронида мешавад, ташкили шароит барои ҷаҳолияти самараноки мақомоти ҳокимияти иҷроия ва ғайра мебошад.

Речаҳои маъмурӣ-ҳуқуқӣ ҳамчун падидаи ҳуқуқи маъмурии Ҷумҳурии Тоҷикистон баромад мекунад. Зеро, он муносибатҳои якхелаи ба ҳам монандро фаро гирифта, тавассути меъёрҳои маъмурӣ-ҳуқуқӣ ба танзим дароварда мешавад.

Умуман, речаҳои маъмурӣ-ҳуқуқӣ гуфта - маҷмуи тадбирҳои давлатию идоракунӣ ва маъмурию ҳуқуқие, ки аз речаи маъмурии идоракунӣ моҳиятан фарқ карда, мувофиқгардонии ҷаҳолияти мақомоти маъмуриро вобаста ба ҳолатҳои махсус ҳолатҳои ҷавқуллода, эълон намудани ҳолати ҳарбӣ, тартиботи сарҳадӣ, гумрукӣ, ва ғ. тақозо мекунад. Мақсадҳои речаҳои маъмурӣ- ҳуқуқӣ иборат аст аз таъмини сулҳу субот, таъмини амният ва манфиатҳои миллӣ, объектҳои барои давлату ҷомеа муҳим, ҳифзи сарҳади давлатӣ, истиқлолият ва тамомияти арзии ҷумҳурӣ, таъмини қонуният, интизоми давлатӣ ва тартиботи ҷамъиятӣ ва ғайра, ки бо шакли усулҳои махсус ба амал бароварда мешавад [10, с.417].

Речаҳои маъмурӣ-ҳуқуқӣ чун падидаи ҳуқуқи маъмурӣ дорои як қатор хусусиятҳои ба худ хос аст. Хусусиятҳои речаҳои маъмурӣ-ҳуқуқӣ аз табиати он бар меояд. Мазмунан, чунин хусусиятҳои речаҳои маъмурӣ-ҳуқуқи номбар намудан мумкин аст:

- пеш аз ҳама, речаҳои маъмурӣ-ҳуқуқӣ як намуди хоси речаҳои ҳуқуқӣ аст. Ин намуди речаи ҳуқуқӣ фарогири муносибатҳои мушаххаси ҷамъиятӣ аст, ки дорои табиати ба худ хос аст;

- речаҳои маъмурӣ-ҳуқуқӣ ба сифати падидаи (институти) мустакли ҳуқуқи маъмурӣ баромад мекунад, ки дарбаргирандаи муносибатҳои якхелаи бо ҳам монанд аст;

- речаҳои маъмурӣ-ҳуқуқӣ асосан тавассути меъёрҳои маъмурӣ-ҳуқуқӣ ба танзим дароварда мешаванд. Дар танзими речаҳои маъмурӣ-ҳуқуқӣ дигар намудҳои меъёрҳои ҳуқуқӣ низ мавҷуд аст, ба монанди меъёрҳои ҳуқуқи конституционӣ ва дигар меъёрҳо. Аммо, меъёрҳои маъмурӣ-ҳуқуқӣ фарогири ҳама паҳлуҳои речаҳои номбурда аст, ки бар муқаррарсозӣ ва ба низомдарории амиқи речаҳои маъмурӣ-ҳуқуқӣ равона мегардад. Дигар ин ки, меъёрҳои маъмурӣ-ҳуқуқии танзимкунандаи речаҳои маъмурӣ-ҳуқуқӣ аз ҷониби субъектони ваколатдори маъмурӣ-ҳуқуқӣ таҳия ва қабул мегардад ва дар фазои муносибатҳои маъмурӣ-ҳуқуқӣ онҳо амал мекунанд;

- речаҳои маъмурӣ-ҳуқуқӣ ҳангоми ба амал омадани факти муайяни ҳуқуқӣ ба вучуд меояд. Ба монанди, ҳодисаҳои табиӣ, садамаҳои техникӣ, фалокатҳо, бухронҳо, низоъҳои мусаллаҳи байнидавлатӣ, муноқишаҳо, эпидемияҳо, эпизоотияҳо ва ғайраҳо;

- речаҳои маъмурӣ-ҳуқуқӣ дар давраи муайян ва доимӣ амал менамояд. Масалан, бо ба вучуд омадани офати табиӣ, ки оқибати вазнинро барои ҷомеа ва давлат ба миён

меорад, дар ин ҳолат речаи вазъияти Ҷавқуллода ба муҳлат то се моҳ ё зиёда аз он эълон мегардад.

Ё ин ки, сарҳади давлатии Ҷумҳурии Тоҷикистон бо таври доимӣ таҳти речаи махсуси сарсади давлатӣ қарор дорад;

- речаҳои маъмурӣ-ҳуқуқӣ бо мақсадҳои муайян эълон мешавад ё амал мекунад. Ҷуноне дар боло зикр намудем мақсадҳои речаҳои маъмурӣ-ҳуқуқӣ аз таъмини сулҳу субот, таъмини амният ва манфиатҳои миллӣ, объектҳои барои давлату ҷомеа муҳим, ҳифзи сарҳади давлатӣ, истиқлолият ва тамомияти арзии ҷумҳурӣ, таъмини қонуният, интизоми давлатӣ ва тартиботи ҷамъиятӣ ва ғайра, ки бо шаклу усулҳои махсус ба амал бароварда мешавад;

- речаҳои маъмурӣ-ҳуқуқӣ заминаҳои конституционӣ-ҳуқуқӣ дорад. Яъне, бобати танзим ва муқаррар намудани он маҷмуи меъёрҳои конституционӣ мавҷуд аст, ки чун сарчашмаи асосии танзими меъёрии ҳуқуқӣ баромад менамояд.

- речаҳои маъмурӣ-ҳуқуқӣ дорои намудҳои муайяни ба худ хос аст, ки дар қонунгузори соҳавӣ онҳо мустақкам гардидаанд.

Умунан, агар нисбати речаҳои маъмурӣ-ҳуқуқӣ таҳлили чуқур равона шавад хусусиятҳои зиёди онҳо муайян мегардад, ки муқамалӣ ва устувории онро чун падидаи ҳуқуқи маъмурии Ҷумҳурии Тоҷикистон нишон медиҳад.

Речаҳои маъмурӣ-ҳуқуқиро бо дарназардошти омилҳои гуногун метавон ба намудҳои муайян ҷудо намуд.

1. Вобаста ба ҳудуди амалашон речаҳои маъмурӣ-ҳуқуқӣ ба **умумидавлатӣ** ва **маҳаллӣ** ҷудо мегарданд. Ин намуди речаҳои маъмурӣ-ҳуқуқӣ заминаҳои конституционӣ дорад. Зеро, дар моддаи 47 Конститутсияи Ҷумҳурии Тоҷикистон эълони вазъияти Ҷавқуллодаро дар саросаи ҷумҳурӣ ва маҳалли алоҳида муқаррар шудааст[5,с.9].

2. Вобаста ба муҳлати амалашон бошад, речаҳои маъмурӣ-ҳуқуқӣ ба **доимӣ** ва **муваққатӣ** тақсим мешавад. Речаҳои доимии маъмурӣ-ҳуқуқии ифодагари ба таври доимӣ амал намудани онҳо мебошад. Масалан, речаи Сарҳади давлатӣ, речаи гумрукиро метавон чун речаи маъмурӣ-ҳуқуқии доимӣ номид.

3. Вобаста ба тартиби баамалбарориашон маъмурӣ-ҳуқуқӣ ба **марказонидашуда** ва **ғайримарказонидашуда** ҷудо мешаванд[3,с.259].

4. Вобаста ба навъҳои алоҳида речаҳои маъмурӣ-ҳуқуқӣ ба намудҳои зерин тақсим мегарданд:

- речаи вазъияти Ҷавқуллода;
- речаи Сарҳади давлатӣ;
- речаи гумрукӣ;
- речаи ҳолати ҷангӣ;
- речаи санитарӣ-эпидемиологӣ;
- речаи минтақаҳои муҳофизатшаванда;
- речаи шиносномавӣ ва ғайра.

Баррасӣ ва равшан намудани намудҳои алоҳидаи речаҳои маъмурӣ-ҳуқуқӣ ба мақсад мувофиқ аст. Яке аз намудҳои асосии речаҳои маъмурӣ-ҳуқуқӣ ин речаи Сарҳади давлатӣ мебошад. Ҷуноне маълум аст, ин намуди речаи маъмурӣ-ҳуқуқӣ дар фарқият аз дигар намуди речаҳои маъмурӣ-ҳуқуқӣ хусусияти доимиро соҳиб аст. Яъне, речаи Сарҳади давлатӣ речаи маъмурӣ-ҳуқуқии доимӣ аст.

Асосҳои ҳуқуқии речаи сарҳади давлатиро Қонуни Ҷумҳурии Тоҷикистон «Дар бораи Сарҳади давлатии Ҷумҳурии Тоҷикистон»[6]. муқаррар менамояд. Қонуни

мазкур ҳама паҳлуҳои ҳуқуқӣ ва ташкилии Сарҳади давлатӣ дар Ҷумҳурии Тоҷикистонро ба танзим мебарорад

Тибқи Қонуни Ҷумҳурии Тоҷикистон «Дар бораи Сарҳади давлатии Ҷумҳурии Тоҷикистон» Сарҳади давлатии Ҷумҳурии Тоҷикистон гуфта хат ва сатҳи амудии аз ин хат гузарандааст, ки ҳудуди қаламрави (хушкӣ, обҳо, қабри замин ва фазои ҳавоии) Ҷумҳурии Тоҷикистон, яъне ҳадди фазоии амали соҳибхитӣрии давлатии Ҷумҳурии Тоҷикистон -ро муайян менамояд, меноманд, ки он чӯзӣ сиёсати давлатии дохилӣ ва хориҷии Ҷумҳурии Тоҷикистон мебошад. Сарҳади давлатиро ҳамчун хати муайянкунандаи ҳудуди фазоии қаламрави (хушкӣ, обҳо, қабри замин, фазои ҳавоии) аз ҷиҳати ҳуқуқӣ тақвиятгар-дидае, ки дар он Ҷумҳурии Тоҷикистон аз соҳибхитӣрии комил ва тамоми ҳуқуқҳо бархурдор мебошад, арзёбӣ менамоянд.

Сарҳади давлатиро одатан дарвозаи давлат, оғози сарзамини давлат, оғози қаламрави паҳншавии соҳибхитӣрии давлат, хатти ҷудо-кунандаи байни давлатҳо давлат ва ғайра ҳам меноманд. Бо ҳамин назардошт, Сарҳади давлатӣ ҳамчун чӯзӣ таъмини амнияти Тоҷикистон ва татбиқи сиёсати давлатии сарҳадии Тоҷикистон дар минтақаи сарҳадӣ эътироф карда шудааст. Он бояд таҳти ҳимоя, муҳофизат ва назорати махсус, яъне дорои речаи махсуси маъмурӣ бо номи речаи сарҳадӣ бошад. Тибқи Қонуни Ҷумҳурии Тоҷикистон «Дар бораи Сарҳади давлатии Ҷумҳурии Тоҷикистон» бояд таҳти ҳимоя қарор дошта бошад. Ҳимояи Сарҳади давлатӣ ҳамчун чӯзӣ системаи таъмини амнияти Ҷумҳурии Тоҷикистон ва татбиқи сиёсати давлатии сарҳадии Ҷумҳурии Тоҷикистон аз фаъолияти мувофиқашудаи мақомоти ҳокимияти давлатӣ ва худидоракунии маҳаллӣ, ки онҳо дар доираи ваколатҳои худ бо роҳи андешидани тадбирҳои сиёсӣ, ташкилию ҳуқуқӣ, дипломатӣ, иқтисодӣ, мудофиавӣ, сарҳадӣ, разведкавӣ, зиддиразведкавӣ, оперативӣ-чустучӯӣ, гумрукӣ, ҳифзи табиат, санитарияу эпидемиологӣ, экологӣ ва дигар тадбирҳо ба роҳ менамоянд, иборат мебошад. Дар ин фаъолият мувофиқи тартиби муқарраргардида корхонаҳо, муассисаҳо, ташкилотҳо, иттиҳодияҳои ҷамъиятӣ ва шаҳрвандон иштирок менамоянд.

Тадбирҳо оид ба ҳимояи Сарҳади давлатӣ мутобиқи статуси Сарҳади давлатӣ, ки санадҳои ҳуқуқии байналми-лалӣ эътирофнамудаи Ҷумҳурии Тоҷикистон ва қонунгузори Ҷумҳурии Тоҷикистон муайян менамоянд, андешида мешаванд. Ҳимояи Сарҳади давлатӣ манфиатҳои ҳаётан муҳими шахсият, ҷамъият ва давлатро дар Сарҳади давлатӣ дар доираи қаламрави наздисарҳадӣ (минтақаи сарҳадӣ, қисми тоҷикистони дарёҳо, кӯлҳо ва обанборҳои дигари сарҳадӣ, гузаргоҳҳои Сарҳади давлатӣ, инчунин қаламрави ноҳия ва шаҳрҳои маъмурии назди Сарҳади давлатӣ, минтақаи сарҳадӣ, соҳилҳои дарё, кӯлҳо ва дигар обанборҳо) таъмин менамояд ва аз ҷониби тамоми мақомоти ҳокимияти иҷроия мутобиқи ваколатҳои онҳо, ки қонунгузори Ҷумҳурии Тоҷикистон муқаррар намудааст, сурат мегирад.

Муҳофизати Сарҳади давлатӣ қисми таркибии ҳимояи Сарҳади давлатӣ буда, дар доираи қаламрави наздисарҳадӣ дар хушкӣ, дарёҳо, кӯлҳо ва дигар обанборҳо аз ҷониби Қушунҳои сарҳадӣ, дар фазои ҳаво бошад, -аз ҷониби Қувваҳои ҳарбии ҳавоӣ ва мудофиаи зиддиҳавоии Қувваҳои мусаллаҳи Ҷумҳурии Тоҷикистон анҷом дода мешавад. Муҳофизати Сарҳади давлатӣ бо мақсади роҳ надодан ба ғайриқонунӣ тағйир додани хати Сарҳади давлатӣ, таъмини риоя гардидани низоми Сарҳади давлатӣ, низоми сарҳадӣ ва низом дар гузаргоҳҳои Сарҳади давлатӣ аз ҷониби ашхоси воқеӣ ва ҳуқуқӣ анҷом дода мешавад. Тадбирҳои сарҳадӣ ба системаи тадбирҳои амният, ки дар доираи сиёсати ягонаи давлатии таъмини амният андешида шуда, ба таҳдид ба манфиатҳои ҳаётан муҳими шахсият, ҷамъият ва давлат мутобиқ мешаванд, дохил мегарданд.



Речаи Сарҳади давлатӣ мутобиқи қонун қоидаҳои зеринро дар бар мегирад:

- нигоҳдории Сарҳади давлатӣ;
- аз Сарҳади давлатӣ гузаштани ашҳос ва воситаҳои нақлиёт;
- ба воситаи Сарҳади давлатӣ интиқол додани борҳо, молҳо ва ҳайвонот;
- аз Сарҳади давлатӣ гузарондани ашҳос, воситаҳои нақлиёт, борҳо, молҳо ва ҳайвонот;
- пешбурди фаъолияти хоҷагидорӣ, шикор ва дигар фаъолият дар Сарҳади давлатӣ ё дар наздикии он дар қаламрави Ҷумҳурии Тоҷикистон;
- якҷоя бо давлатҳои хориҷӣ ҳаллу фасл кардани ҳодисаҳои, ки бо вайрон намудани қоидаҳои мазкур вобастаанд;
- дохил шудан (гузаштан), будубоши муваққатӣ, ҳаракати ашҳос ва воситаҳои нақлиёт дар минтақаи сарҳадӣ;
- бурдани фаъолияти хоҷагидорӣ, шикор ва фаъолияти дигар, гузаронидани чорабиниҳои оммавии ҷамъиятию сиёсӣ, фарҳангӣ ва дигар чорабиниҳо дар минтақаи сарҳадӣ;
- баҳисобгирӣ, нигоҳдорӣ ва истифодаи киштиҳои хурдандоза; шикор кардан, машғул шудан бо фаъолияти таҳқиқотӣ, ҷустуҷӯӣ ва фаъолияти дигар дар қисми тоҷикистонию оби дарёҳо, кӯлҳо ва дигар обанборҳои сарҳадӣ.

Бо назардошти манфиатҳои муштаракӣ Ҷумҳурии Тоҷикистон ва давлатҳои ҳамхудуд муқаррар кардани баъзе қоидаҳои низомӣ Сарҳади давлатӣ мумкин аст ва имкон дорад, ки хусусиятҳои қоидаҳои муқар-раршаванда соддатар карда шаванд. Ҳама гуна маҳдудсозии ҳуқуқ ва озодиҳои шаҳрвандон танҳо дар асос ва бо тартиби муқаррарнамудаи қонунҳои ҚТ мумкин аст. Дар даромадгоҳҳои минтақаи сарҳадӣ ва хати сарҳад аломатҳои сарҳадӣ гузошта мешаванд. Бо назардошти хусусияти муносибатҳои ҚТ бо давлати ҳамхудуд дар қитъаҳои алоҳидаи Сарҳади давлатӣ муқаррар накардани хати сарҳад мумкин аст. Муайян-кунии ҳудуди минтақаи сарҳадӣ ва хати сарҳад гузоштани аломатҳои огоҳкунанда бо мувофиқаи мақомоти ҳокимия-ти иҷроияи маҳаллӣ аз ҷониби Қушунҳои сарҳадӣ анҷом дода мешавад.

Речаи сарҳадӣ дар минтақаи сарҳадӣ ва хатти сарҳад қорӣ карда мешавад, ки он бо қарори Ҳукумати Ҷумҳурии Тоҷикистон муқаррар карда мешавад. Минтақаи сарҳадӣ, чун қоида, дар ҳудуди қаламрави шаҳр, ноҳия, шаҳрак ва деҳае, ки аз хати Сарҳади давлатӣ дар масофаи то 25 километр қарор дорад, муқаррар карда мешавад. Ба таркиби минтақаи сарҳадӣ, дар ҷое, ки он муқаррар карда мешавад, ҳамчунин обҳои дохилии Ҷумҳурии Тоҷикистон, қисми Тоҷикистонию обҳои дарёҳо, кӯлҳо ва дигар обанборҳо ва ҷазираҳои дар он обҳо ҷойгиршуда дохил карда мешаванд. Хатти сарҳадӣ қисми таркибии минтақаи сарҳадӣ мебошад ва бевосита қадқади Сарҳади давлатӣ дар қитъаҳои хушкӣ он ё қад-қади соҳилҳои дарёҳо, кӯлҳо ва дигар обанборҳои сарҳадӣ дар хати арзаш то ду километр муқаррар карда мешавад.

Дар сати Сарҳади давлатӣ Ҷумҳурии Тоҷикистон сиёсати ҳосаеро пеша намудааст. Сиёсати сарҳадӣ ҷузъи сиёсати давлатии дохилӣ ва хориҷии Ҷумҳурии Тоҷикистон мебошад, ки онро Президенти Ҷумҳурии Тоҷикистон муайян менамояд. Сиёсати сарҳадӣ бо назардошти принципҳои байналмилалӣ эҳтироми соҳибхитиёрӣ, тамомияти арзӣ ва дахлнопазирии сарҳадҳои давлатӣ ташаккул ёфта, ба он асос меёбад, ки Ҷумҳурии Тоҷикистон:

- Сарҳади давлатиро ҳамчун хати муайянкунандаи ҳудуди фазоии қаламрави (хушкӣ, обҳо, қабри замин, фазои ҳавоии) аз ҷиҳати ҳуқуқӣ тақвиятгардидае, ки дар он Ҷумҳурии Тоҷикистон аз соҳибхитиёрии комил ва тамоми ҳуқуқҳо бархурдор мебошад, арзёбӣ менамояд;

- дар асоси ворисиёти ҳукукии эълонгардида нисбати собиқ ИҚШС, хати Сарҳади давлатии худро, ки дар рӯзи эътибор пайдо карани Қонуни Сарҳади давлатӣ, санадҳои амалкунандаи байналмилалӣ, аз ҷумла санадҳои оид ба тақсимои маъмурию ҳудудии Ҷумҳурии Тоҷикистон ва дигар давлатҳо - собиқ ҷумҳуриҳои Иттифоқи ҚШС муқаррар намудаанд, тасдиқ мекунад;

- ҳангоми муқаррар намудан ва тағйир додани хати Сарҳади давлатӣ, муқаррар ва ба роҳ мондани муносибатҳои ҳукукии Ҷумҳурии Тоҷикистон бо давлатҳои ҳамсоя дар сарҳад, танзими муносибатҳои ҳукуқӣ дар ноҳияҳои наздисарҳадии Тоҷикистон ва дар роҳҳои алоқаи байналмилалӣ дар қаламрави Тоҷикистон, тадбирҳои мутобиқ ба мақсадҳои таъмини амнияти Ҷумҳурии Тоҷикистон ва амнияти байналмилалӣ, манфиатҳои ҳамкориҳои мутақобилан судманди ҳамҷониба бо давлатҳои ҳамсоя, принципҳои ҳаллу фасли осоиштаи бидуни зурӣ масъалаҳои сарҳадиро анҷом медиҳад;

- дар ҳолатҳои пешбининамудаи санадҳои ҳукукии байналмилалӣ, ки Тоҷикистон онҳоро эътироф кардааст, муқарраркунии низомии Сарҳади давлатӣ ва фаъолияти оид ба ҳимоя ва муҳофизати онро бо давлатҳо - иштирокчиёни Иттиҳоди Давлатҳои Муस्ताқил Ҳамоҳанг месозад[6].

Ҳимояи Сарҳади давлатӣ ҳамчун ҷузъи системаи таъмини амнияти Ҷумҳурии Тоҷикистон ва татбиқи сиёсати давлатии сарҳадии Ҷумҳурии Тоҷикистон аз фаъолияти мувофиқашудаи мақомоти ҳокимияти давлатӣ ва худидоракунии маҳаллӣ, ки онҳо дар доираи ваколатҳои худ бо роҳи андешидани тадбирҳои сиёсӣ, ташкилию ҳукуқӣ, дипломатӣ, иқтисодӣ, муҳофизатӣ, сарҳадӣ, разведкавӣ, зиддиразведкавӣ, оперативӣ-ҷустуҷӯӣ, гумрукӣ, ҳифзи табиат, санитарияи эпидемиологӣ, экологӣ ва дигар тадбирҳо ба роҳ мемонанд, иборат мебошад. Дар ин фаъолият мувофиқи тартиби муқарраргардидаи корхонаҳо, муассисаҳо, ташкилотҳо, иттиҳодияҳои ҷамъиятӣ ва шахрвандон иштирок менамоянд.

Тадбирҳои оид ба ҳимояи Сарҳади давлатӣ мутобиқи статуси Сарҳади давлатӣ, ки санадҳои ҳукукии байналмилалӣ эътирофнамудаи Ҷумҳурии Тоҷикистон ва қонунгузориҳои Ҷумҳурии Тоҷикистон муайян менамоянд, андешида мешаванд.

Ҷумҳурии Тоҷикистон бо давлатҳои хориҷӣ дар соҳаи ҳимояи Сарҳади давлатӣ дар асоси принципҳои эътирофнамудаи умум ва меъёрҳои ҳукукии байналмилалӣ, аҳдноҳои байналмилалӣ Ҷумҳурии Тоҷикистон ҳамкорӣ менамояд. Ҳимояи Сарҳади давлатӣ манфиатҳои ҳаётан муҳими шахсият, ҷамъият ва давлатро дар Сарҳади давлатӣ дар доираи қаламрави наздисарҳадӣ (минтақаи сарҳадӣ, қисми тоҷикистони дарёҳо, кӯлҳо ва обанборҳои дигари сарҳадӣ, гузаргоҳҳои Сарҳади давлатӣ, инчунин қаламрави ноҳия ва шаҳрҳои маъмурии назди Сарҳади давлатӣ, минтақаи сарҳадӣ, соҳилҳои дарё, кӯлҳо ва дигар обанборҳо) таъмин менамояд ва аз ҷониби тамоми мақомоти ҳокимияти иҷроияи мутобиқи ваколатҳои онҳо, ки қонунгузориҳои Ҷумҳурии Тоҷикистон муқаррар намудааст, сурат мегирад.

Дигар намуди речаи маъмури-ҳукуқӣ речаи гумрукӣ мебошад. Речаи мазкур ҷуноне аз номаш бармеояд дар соҳаи фаъолияти гумрукӣ роҳандозӣ мешавад. Махсусан, аз ҷониби мақомоти гумруки Ҷумҳурии Тоҷикистон ин нмуди речаи маъмури-ҳукуқӣ татбиқ мегардад.

Санади асосии меъёрии ҳукуқие, ки речаи гумрукиро ба танзим медиҳад ин Кодекси гумруки Ҷумҳурии Тоҷикистон[4] мебошад. Дар асоси ин Кодекс дар Ҷумҳурии Тоҷикистон ҷунин намудҳои речаҳои гумрукӣ мавҷуд аст:

- 1) иҷозат барои муомилоти озод;
- 2) содирот;
- 3) транзити гумрукии байналмилалӣ;
- 4) коркард дар қаламрави гумрукӣ;
- 5) коркард барои муомилоти озод;
- 6) коркард берун аз қаламрави гумрукӣ;
- 7) воридоти муваққатӣ;
- 8) анбори гумрукӣ;
- 9) реимпорт;
- 10) реэкспорт;
- 11) нобудкунӣ;
- 12) даст кашидан ба манфиати давлат;
- 13) содироти муваққатӣ;
- 14) савдои бебӯҷ;
- 15) минтақаи озоди гумрукӣ;
- 16) анбори озод;
- 17) интиқоли захираҳо;
- 18) низомҳои гумрукии махсус.

Воридоти мол ба қаламрави гумрукии Ҷумҳурии Тоҷикистон ва содироти он аз ин қаламрав шахсро вазифадор менамояд, ки молро таҳти яке аз низоми гумрукии муқаррарнамудаи ҳамин зерфасл ҷойгир кунад ва ин низоми гумрукиро риоя намояд. Шахс ҳуқуқ дорад, ки мувофиқи ҳамин Кодекс ҳар навъи низоми гумрукиро дар доираи мӯҳлати барои ҳар низом муқарраргардида интиҳоб намояд ё низоми онро тағйир диҳад.

Ҷойгир намудани мол таҳти низоми гумрукӣ аз ҷониби мақоми гумрук мувофиқи Кодекси гумрук иҷозат дода мешавад. Ҳангоми аз ҷониби шахс риоя кардани низоми гумрукии арзшуда ва шартҳои иҷозати мол мақоми гумрук вазифадор аст барои таҳти низоми гумрукии арзшуда ҷойгир намудани мол иҷозат диҳад. Рӯзи ҷойгир намудани мол таҳти низоми гумрукӣ рӯзи иҷозати мол аз ҷониби мақоми гумрук ҳисоб мешавад.

Мамнӯият ва маҳдудиятҳоеро, ки дорои хусусияти иқтисодӣ намебошанд ва мувофиқи қонунгузориҳои Ҷумҳурии Тоҷикистон муқаррар карда шудаанд, шахсон вазифадоранд сарфи назар аз низоми гумрукии арзшуда, риоя намоянд[4].

Барои таҳти низоми гумрукӣ ҷойгир намудани мол ба мақомоти гумрук танҳо ҳуҷҷату маълумоте пешниҳод карда мешаванд, ки риояи шартҳои таҳти низоми гумрукӣ ҷойгир намудани молро мувофиқи ҳамин зерфасл тасдиқ менамоянд. Мақоми гумрук ҳуқуқ дорад танҳо ҳуҷҷату маълумотеро талаб намояд, ки барои тасдиқи риояи шартҳои ниғаҳдории мол таҳти низоми гумрукии арзшуда ва риояи ин низоми гумрукӣ мувофиқи ҳамин Кодекс заруранд.

Ҳангоми додани иҷозат барои ҷойгир намудани мол таҳти низоми гумрукӣ, ки мундариҷаи он пурра ё қисман озод намудан аз бӯҷҳои гумрукӣ ва андоз ё баргардонидани маблағи пардохтшуда ва (ё) истифода набурдани мамнӯият ва маҳдудияти дорои хусусияти иқтисодии муқаррарнамудаи санадҳои меъёрии ҳуқуқии Ҷумҳурии Тоҷикистонро пешбинӣ менамояд, мақоми гумрук ҳуқуқ дорад пешниҳоди таъмини супоридани пардохтҳои гумрукӣ (боби 46), пешниҳоди уҳдадорӣ оид ба содироти бозпаси моли муваққатан воридгардида ва дигар кафолатҳои иҷроии уҳдадорихоӣ муқаррарнамудаи ҳамин зерфаслро талаб намояд.

Дар маҷмӯъ гуфтан мумкин аст, ки речаҳои маъмурӣ-ҳуқуқӣ – маҷмӯи тадбирҳои муайяни ҳуқуқӣ ва ташкилие мебошад, ки бо мақсади пешгирӣ ва баргараф намудани зухуротҳои муайяни ҷамъиятӣ равона шуда, аз ҷониби мақомоти ҳокимияти иҷроия баамал бароварда мешавад.

#### Адабиёт

1. Бахрах Д.Н., Россинский Б.В., Стариков Ю. Н. Административное право: Учебник для вузов. – 3-е изд., пересмотр. и доп. – М.: Норма, 2008.
2. Джамshedов Дж.Н., Соибов З.М. Правовое положение уполномоченного органа по вопросам таможенного дело // Правовая жизнь. №1 (13). 2016;
3. Диноршоев А.М. Кодиров Дж.Ш. Маърифхонов Р.Н. Административное право Республики Таджикистан. Учебно - методический комплекс. - Душанбе, 2010.
4. Кодекси гумруки Ҷумҳурии Тоҷикистон аз 3 декабри соли 2004 №62 // Ахбори Маҷлиси Олии Ҷумҳурии Тоҷикистон, с. 2004, №12, қ.2, мод.703; мод.704; с. 2006, №3, мод.159; с. 2007, №7; мод.681; с. 2008, №6, мод.459; №10, мод.818; с. 2011, №3, мод.160; №6, мод. 458; с. 2012, №4, мод.250; №7, мод.695; мод.724; №8, мод.818; №12, қ.1, мод.1000; с. 2013, №12, мод.879; Қонуни ҚТ аз 18.03.2015 с., № 1189
5. Конституция Ҷумҳурии Тоҷикистон. Душанбе. 2016.
6. Қонуни Ҷумҳурии Тоҷикистон «Дар бораи Сарҳади давлатии Ҷумҳурии Тоҷикистон» аз 1 августи соли 1997 №482 // Ахбори Маҷлиси Олии Ҷумҳурии Тоҷикистон соли 1997, №15-16, мод. 254; № 23-24, мод. 333; соли 2001, № 4, мод. 197, 203; соли 2002 № 4, г.1, мод. 200; соли 2005, № 7, мод. 403; соли 2006, №11, мод. 470; соли 2008, №10, мод.801; соли 2009, № 3, мод. 94
7. Оймаҳмадов М. Асосҳои фаъолияти гумруқӣ дар Ҷумҳурии Тоҷикистон. Душанбе. 1996.
8. Раҷабов М.Н. Ҳуқуқи гумруқии Ҷумҳурии Тоҷикистон. Душанбе. 2013;
9. Соибов З.М. Ҳамкории байналмилалӣ мақомоти гумруқ // Минбари ҳуқуқшинос. №17-18 (32-33). 2015;
10. Фарҳанги истилоҳоти ҳуқуқи конституционӣ ва ҳуқуқи маъмурӣ / Зери таҳрири н.и.х Имомов А.И. ва Диноршоев А.М. – Душанбе 2013.

### ОСНОВНЫЕ ХАРАКТЕРИСТИКИ АДМИНИСТРАТИВНО-ПРАВОВОГО РЕЖИМА РЕСПУБЛИКИ ТАДЖИКИСТАН

**САИДОВ КУДРАТУЛЛО ХУДЖАНАЗАРОВИЧ,**

ассистент кафедры административного права и государственной службы

Академии государственного управления

я при Президенте Республики Таджикистан.

734003, г. Душанбе. Душанбе, улица Саида Носира 33.

Тел.: (+992) 985-32-32-89.

*В данной статье рассматривается административно-правовой режим как явление административного права Республики Таджикистан. Административно-правовые режимы - это совокупность государственно-управленческих и административно-правовых мер, зависящих от административного режима управления. Деятельность административных органов необходима при особых случаях, чрезвычайных ситуациях, объявлении военного положения, пограничном, таможенном и др. порядке. К административно-правовым режимам относятся обеспечение мира и стабильности, обеспечение национальной безопасности и интересов, объектов, важных для государства и общества, защита государственной границы, независимости и территориальной целостности республики,*

*обеспечение законности, государственной дисциплины и общественного порядка, и т.д., которые осуществляются специальными формами и методами. Определено понятие «административно-правового режима», его места в системе методов правового регулирования, классифицированы меры безопасности, организационная структура административно-правовой системы; рассмотрены гарантии защиты прав и свобод граждан в условиях административно-правовых систем.*

*Административно-правовые режимы как явление административного права имеют ряд особенностей. Особенности административно-правовых режимов вытекают из их природы. Безусловно, в данной статье отражены правовые нормы, которые имеют определенные правовые последствия, такие как общеобязательные правила.*

*В Республике Таджикистан есть ряд нормативных правовых актов, которые по существу регулируют административно-правовые режимы. В частности, данные нормативно-правовые акты были приняты и вступили в силу после обретения государственной независимости. Основным документом, обеспечивающим прочную правовую основу административно-правовых режимов, является Конституция Республики Таджикистан.*

***Ключевые слова:** режим, административно-правовые режимы, административное право, нормативные правовые акты, уполномоченные субъекты, государственная граница, пограничная зона, таможня, таможенная система, чрезвычайное положение.*

## **THE MAIN FEATURES OF THE ADMINISTRATIVE-LEGAL REGIME OF THE REPUBLIC OF TAJIKISTAN**

**SAIDOV KUDRATULLO KHUJANAZAROVICH,**

assistant of Administrative Law and Civil Service Department,

Academy of Public Administration under the

President of the Republic of Tajikistan,

734003, Dushanbe, Dushanbe, 33, Said Nosir str.,

Phone: (+992) 985-32-32-89.

*The article discusses the administrative-legal regime as a phenomenon of the administrative law of the Republic of Tajikistan. Administrative-legal regimes are a set of state and administrative and administrative-legal measures that depend on the administrative regime of administration. The activities of administrative bodies are necessary in special cases, emergencies, the declaration of martial law, border, customs and other procedures. Administrative and legal regimes include ensuring peace and stability, ensuring national security and interests, objects that important for the state and society, protecting the state border, independence and territorial integrity of the republic, ensuring the rule of law, state discipline and public order, etc., which are carried out by special forms and methods. The concept of the “administrative-legal regime”, its position in the system of legal instruments is determined, security measures, the organizational structure of the administrative-legal system are classified; guarantees for the protection of the rights and freedoms of citizens within the framework of administrative and legal systems are considered. Administrative-legal regimes as a phenomenon of administrative law have a number of specific features. Features of administrative-legal regimes arise from its nature. Undoubtedly, legal norms are reflected in this article which have certain legal consequences, such as generally binding rules.*

*There are a number of normative legal acts in the Republic of Tajikistan that essentially regulate the administrative and legal regimes. In particular, these legal acts were adopted and entered into force after gaining state independence. The main document that provides a solid legal basis for administrative and legal regimes is the Constitution of the Republic of Tajikistan.*

***Key words:** regime, administrative-legal regimes, administrative law, regulatory legal acts, authorized subjects, state border, border zone, customs, customs system, state of emergency.*



УДК: 351

МАЗМУНИ ФУНКСИЯИ НАЗОРАТИ ДАВЛАТИИ МОЛИЯВӢ ДАР  
ИДОРАКУНИИ ДАВЛАТӢ

САИДЗОДА ШОДӢ,

унвончуйи Академияи идоракунии давлатии назди  
Президенти Ҷумҳурии Тоҷикистон,  
734003, Ҷумҳурии Тоҷикистон, ш. Душанбе, к. С. Носир 33.  
Тел.: (+992) 918-47-47-74. E-mail: [saidjon75@mail.ru](mailto:saidjon75@mail.ru)

*Дар мақолаи мазкур мазмун ва моҳияти назорати давлатии молиявӣ ва табиати он ҳамчун функцияи идоракунии давлатӣ баррасӣ гардидааст. Назорати давлатии молиявӣ дар шароити муосир дар тамоми давлатҳои муосир ба сифати функцияи муҳимми контролӣ тақсим ва истифодабарии мақсадноки маблағҳои давлатӣ равона мегардад. Ҳамзамон, дар радифи фаҳмишҳои гуногун нисбати назорати давлатии молиявӣ, он ҳамчун функцияи идоракунии давлатӣ баромад мекунад, ки намуди алоҳидаи функцияи контролӣ ва назоратии идоракунии давлатӣ ҳисобида мешавад.*

**Калидвожаҳо:** назорати давлатии молиявӣ, қонунгузорӣ, функция, идоракунии давлатӣ, қонуният, истифода, маблағ, бучаи давлатӣ, сиёсати молиявӣ.

Ташкили идоракунии давлатии давлатӣ раванди мурраккаб ва серҷабҳа буда, барои самаранок гардидани он тадбирҳои гуногуни ҳуқуқӣ ва ташкилӣ аз ҷониби давлат ба роҳ монда мешавад. Хусусан барои амалигардии вазифа ва мақсадҳои идоракунии давлатӣ функцияҳои он муайян гардидаанд, моҳиятан ифодагари самтҳои асосии фаъолияти мақомоти идоракунии давлатӣ мебошанд. Тавре маълум аст, идоракунии давлатӣ функцияҳои гуногун дошта, ҳар яки онҳо мазмун ва таъиноти ба худ хос дорад. Ба монанди функцияҳои ояндабинӣ, банақшаگیرӣ, ҳамоҳангсозӣ, танзим, ҳисобот, контрол (назорат), ташкилӣ ва ғайра. Бо ҳамин мазмун, функцияҳои мазкур идоракунии давлатиро амалан инъикос намуда, тибқи салоҳияти (ваколати) муқаррарнамудаи қонунгузорӣ барои мақомоти идоракунии давлатӣ, шахсони мансабдори онҳо, дар маҷмуъ иҷрои вазифа ва мақсадҳои идоракунии давлатӣ равона мегарданд.

Дар ин миён мақом ва нақши муҳимро функцияи контрол ва назорат иҷро менамояд. Ҳадафи асосӣ ва муҳимтарини функцияи мазкур ин муайяннамоии сатҳу сифати иҷро ва риояи муқаррароти қонунгузорӣ, ҳолати вайроншавии меъёрҳои қонунгузорӣ, гирифтани иттилоот оид ба вазъи объектҳои дахлдор [1], роҳ надодан ба даҳолати беасос ба фаъолияти шахсони алоҳида [2] ва ғ. мебошад. Дар сурати акс бошад, яъне самаранок набудани контрол ва назорат метавонад сабаби вайроншавии талаботи қонунгузорӣ, ҳуқуқ ва озодиҳои инсон ва монеъгардии амалисозии ислоҳот гардад [3]. Бинобар ҳамин, дар иртибот бо функцияи контрол ва назоратии идоракунии давлатӣ, фаъолияти контролӣ-назоратӣ аз ҷониби давлат ташкил гардида, дар шакл ва намудҳои мухталиф ба роҳ сонда мешавад.

Яке аз намудҳои маъмул ва асосии фаъолияти контроли давлат – ин назорати давлатии молиявӣ мебошад. Бояд қайд намуд, ки дар давраи Истиклоли давлатӣ дар соҳаи молия, андоз ва бучети кишвар бо назардошти гузариш ба низоми нави рушди ҷомеа, идоракунии давлатӣ ва низоми иқтисодӣ тағйироти кулӣ ба миён омад. Махсусан, ғайр гардонидани бучаи кишвар дар заминаи сиёсати нави пешагирифта сурат гирифт. Аз қабилӣ, рушди бахши хусусӣ, кафолати фаъолияти иқтисодӣ, аз ҷумла фаъолияти иқтисоди хориҷӣ, фаъолияти соҳибкорӣ ва ҳоказо аз ҷумла соҳаҳои нав барои кишвар унвон гардиданд, ки онҳо ба сифати сарчашмаи пур намудани бучаи кишвар бо воситаҳои пулӣ мебошанд. Бинобар ҳамин, сиёсати молиявии Ҷумҳурии Тоҷикистон дар шакли нав ташаккул ёфта, ҷиҳати таъмини сифат ва самаранокии соҳаи мазкур механизмҳои ва тадрҳои муайян таҳия ва ташкил гардиданд, ки аз ҷумлаи муҳимтарини онҳо назорати давлатии молиявӣ ба шумор меравад.

Тазаккур додан ба маврид аст, ки дар тамоми давлатҳои мутамаддин назорати давлатии молиявӣ шакли муҳимтарини контроли давлатӣ маҳсуб меёбад, ки асосан нисбати истифодабарии оқилонаи маблағҳои давлатӣ равона мегардад. Албатта, барои давлат доштани буҷа ва бо ҳамин васила маблағгузори намудани соҳаҳои дахлдори ҳаёти давлатӣ ва ҷамъиятӣ масъалаи муҳим ва хос ба шумор меравад. Чунки, бо ин роҳ давлат метавонад ҳастии худро таъмин намуда, вазифа ва ҳадафҳои барои худ муайяннамударо амалӣ намояд. Бинобар ҳамин, давлат тавассути воситаҳои мухталиф буҷаи худро ғани намуда, маблағҳои ҷамъомадаи буҷаро ба таври мақсаднок истифода мебарад. Дар алоқамандӣ бо ин, истифодабарии маблағҳои буҷаи давлатӣ таҳти назорати давлатии молиявӣ қарор гирифта, оқибати он натиҷагирӣ карда мешавад. Ба таври дигар, назорати молиявӣ ба самаранокии идоракунии молиявӣ таъсири муайян мерасонад [6].

Бояд тазаккур дод, ки назорати давлатии молиявӣ дар сарчашмаҳои илмӣ ҳамчун функцияи идоракунии давлатӣ, унсури идоракунии давлатӣ, раванди мустақили идоракунии механизми давлатӣ [7, 140], амал [15, 87], фаъолият [4, 36], падидаи ҳуқуқӣ [13, 31] ва ғ. унвон гардидааст. Дар воқеъ мавқеъҳои зикргардида то андозаи муайян нисбати назорати давлатии молиявӣ дуруст аст. Чунки, пеш аз ҳама он ба сифати функцияи идоракунии давлатӣ (функцияи контролӣ) баромад намуда, моҳиятан ҳамчун фишанг ва воситаи таъминин қонуният ва интизом дар идоракунии давлатӣ маҳсуб меёбад. Бо назардошти он, ки назорати давлатии молиявӣ амалан аз ҷониби мақомоти дахлдори давлатӣ (мақомоти назорати давлатии молиявӣ) сурат мегирад, он мазмунан амал ва фаъолият мебошад, бо тартиби муқаррарнамудаи қонунгузори амалӣ мегардад. Аммо, вобаста ба он, ки назорати давлатии молиявӣ ҳамчун унсури идоракунии давлатӣ ва механизми давлатӣ муайян гардидааст, то андозаи муайян ба мазмуни мафҳумҳои зикргардида мутобиқат намекунад. Чунки, унсурҳои идоракунии давлатиро субъект ва объекти идоракунии давлатӣ, ҳамчунин дигар масъалаҳо ташкил дода, механизми давлат ҳамчун масъалаи назариявӣ-ҳуқуқӣ бошад, моҳиятан дастгоҳи давлатиро инъикос менамояд, ки унсурҳои чун мақомоти давлатӣ [17, 43], шахсони мансабдор ва ташкилотҳои дахлдор [11, 105] иборат аст.

Қайд бояд намуд, ки мафҳуми назорати давлатии молиявӣ дар сарчашмаҳои илмӣ ва қонунгузори кишварҳои муосир дар шаклҳои мухталиф муайян гардидааст. Махсусан, масъалаи мазкур ба сифати объекти таҳлили илмҳои ҳуқуқшиносӣ ва иқтисодӣ маҳсуб ёфтааст, ки муҳаққиқони риштаҳои номбурда, бо назардошти ҷанбаҳои онҳо назорати давлатии молиявиро баррасӣ ва таҳқиқ кардаанд. Дар яке аз адабиёти ватанӣ зикр гардидааст, ки «дар илми ҳуқуқи муосир мафҳуми назорати давлатии молиявӣ аз ду мавқеъ – ҳуқуқӣ (ҳамчун яке аз унсури дастгоҳи концептуалӣ-категориявӣ) ва иқтисодӣ (ҳамчун яке аз функцияҳои асосӣ ва мутлақи давлат ва мақомоти салоҳиятдори он) баррасӣ мегардад» [14, 28]. Дар воқеъ, назорати давлатии молиявӣ дар илми ҳуқуқшиносӣ қайҳо боз мавриди баррасӣ ва таҳқиқи ҷамаҷонибаи илмӣ қарор гирифта, дар доираи соҳаҳои назарияи давлат ва ҳуқуқ, ҳуқуқи молиявӣ ва ҳуқуқи маъмурӣ таҳлил гардидааст. Хусусан, дар доираи илми ҳуқуқи маъмурӣ назорати давлатии молиявӣ ҳамчун функцияи муҳимтарини идоракунии давлатӣ ба шумор рафта, қонуниятро дар раванди истифодаи маблағҳои буҷаи давлатӣ таъмин менамояд.

Андешаҳо нисбати мафҳум ва таъиноти назорати давлатии молиявӣ дар сатҳи илми муосир гуногун мебошанд. Чунончи, Ю.М. Воронин зикр кардааст, ки назорати молиявӣ баҳри ошкор намудани истифодабарии қонунӣ ва мақсадноки захираҳои молиявӣ ва моддӣ (дар шакли пулӣ) дар раванди амалисозии сиёсати иқтисодӣ, ташкили алоқаи баръакси зарурӣ, ки имкон медиҳад, ки чи гуна раҳираҳои барои ноил гардидан ба ҳадафҳои гузошташуда (рушди иқтисодиёт, паст намудани беқурбшавӣ, шиддат бахшидани рушди илмӣ-техникӣ) самаранок истифода гардидаанд, равона мегардад [5, 34]. Муҳаққиқ Я.С. Клеймёнов дар рисолаи илмӣ худ мафҳуми назорати молиявиро ҳамчун фаъолияти мақсаднок ва низомноки танзимшудаи мақомоти давлатӣ, мақомоти худидоракунии маҳаллӣ ва ҳамчунин дигар ташкилотҳо муайян кардааст, ки баҳри ошкор намудани расидан ба ҳадафҳои иқтисодӣ, тафтиши қонуният ва самаранокии истифодаи воситаҳои пулӣ, риояи интизومي молиявӣ, ки ба истифодаи алоқаи бевосита ва баръакс асос ёфта, дар ин замина ба мақомоти ваколатдор

пешниҳод намудани иттилоот оид ба ҳолати иқтисодӣ давлат ва субъектҳои алоҳидаи иқтисодӣ равона мегардад [8, 8].

Муҳаққиқи рус С.Г. Моняк фаҳмиши серҷабҳаи назорати давлатии молиявиро муайян карда, бар он андеша омадааст, ки дар шароити муосир назорати давлатии молиявӣ падидаи мураккаби иҷтимоӣ-ҳуқуқӣ маҳсуб меёбад, ба мазмуни зайл тавсиф меёбад: аввалан, меъёрҳои танзимкунандаи муқаррарнамоӣ ва баамалбарории назорати давлатии молиявӣ падидаи мустақили байнисоҳавиро (меъёрҳои маъмурӣ-ҳуқуқӣ ва молиявӣ-ҳуқуқӣ) ташкил медиҳанд; дуюм, назорати давлатии молиявӣ – ҷаъолияти бо меъёрҳои ҳуқуқӣ танзимшавандаи мақомоти ваколатдори давлатӣ мебошад, ки нисбати тафтиши қонуният ва мақсаднокии амалҳо дар раванди ҷамъоварӣ, тақсим ва истифодаи маблағҳои давлатӣ бо мақсади баамалбарории сиёсати самараноки молиявӣ ва таҳкими тартиботи ҳуқуқӣ дар соҳаи молия равона мегардад; сеюм, назорати давлатии молиявӣ – функсияи идоракунии давлатиро ифода мекунад, ки баҳри амалигардии мақсадҳои дахлдор равона мегардад [10, 9-10].

Подшивалов Ю.И. бошад, чунин андеша дорад, ки назорати давлатии молиявӣ ҳамчун ҷаъолияти тибқи қонунгузорӣ баамалбарорандаи мақомоти ваколатдори давлатӣ оид ба тафтиши қонуният, мақсаднокӣ ва самаранокии ташкил, тақсим ва истифодабарии дороиҳои миллий бо мақсади огоҳсозӣ ва пешгирии қонуншиканиҳо дар ин соҳа, ҳамчунин аз ҷониби шаҳрвандон ҳамчун андозсупоранда пешниҳоди иттилооти воқеӣ оид ба хароҷоти маблағҳои давлатӣ маҳсуб меёбад [12, 24].

Қонунгузориҳои Ҷумҳурии Тоҷикистон дар сатҳи меъёрӣ назорати давлатии молиявиро танзим намудааст [16]. Аммо, тазаккур намудан лозим аст, ки мафҳуми назорати давлатии молиявӣ дар қонунгузориҳои Ҷумҳурии Тоҷикистон пешбинӣ нагардидааст. Дар иртибот бо ин, бо мақсад равшан намудани табиати назорати давлатии молиявӣ, дар минбаъда ба миён наомадани гуногунфаҳмӣ ва тасдиқи фаҳмиши расмӣ ягонаи он мо зарур мешуморем, ки мафҳуми назорати давлатии молиявӣ дар қонунгузориҳои Ҷумҳурии Тоҷикистон, махсусан Қонуни Ҷумҳурии Тоҷикистон «Дар бораи назорати давлатии молиявӣ дар Ҷумҳурии Тоҷикистон» мустақкам карда шавад. Мафҳуми назорати давлатии молиявиро метавон бо назардошти муқаррароти санадҳои ҳуқуқӣ байналмилалӣ муайян намуд. Вобаста ба ин, мафҳуми назорати давлатии молиявӣ дар Қонуни намунавӣ «Дар бораи назорати давлатии молиявӣ» пешбинигардида, ки дар ҷаласаи пленарии 24-уми Ассамблеяи Байнипарлумонии давлатҳои иштирокдори ИДМ аз 4 декабри соли 2004, №24-11 қабул гардидааст, метавон дар қонунгузориҳои кишвар ба инобат гирифт. Тибқи он назорати давлатии молиявӣ – ин тафтиши риояи қонунгузориҳои миллии молиявӣ, оқилона ва самаранок истифода бурдани молия ва захираҳои моддии давлатиро аз ҷониби мақомоти ҳокимияти давлатӣ, мақомоти худидораи маҳаллӣ ва шахсонӣ воқеӣ ва ҳуқуқӣ мебошад [9]. Мафҳуми мазкур ба мазмуни умумӣ мафҳуми назорати давлатии молиявиро муқаррар намуда, табиати онро равшан кардааст. Дар робита бо ин, барои муқаррар намудани мафҳуми назорати давлатии молиявӣ метавон мафҳуми болозикрро ба инобат гирифт.

Таҳлили маъмурӣ-ҳуқуқии назорати давлатии молиявӣ моро имкон медиҳад, ки масъалаи мазкурро аз нигоҳи ҳуқуқӣ маъмурӣ баррасӣ намуда, онро ҳамчун функсияи идоракунии давлатӣ муайян намоем. Дар воқеъ, назорати давлатии молиявӣ тавре дар боло зикр гардид, намуди алоҳидаи функсияи контролии идоракунии давлатӣ ба ҳисоб меравад, ки дар алоқамандӣ бо соҳаи иқтисодӣ кишвар, ташкил, тақсим ва икнистифодабарии маблағҳои бучети давлатӣ ва дигар сарчашмаҳои дахлдор, ҷаъолияти молиявӣ ва хоҷагидорӣ мақомоти давлатӣ ва дигар ташкилотҳои дахлдор қарор дорад. Муҳимияти функсияи мазкур дар он аён мегардад, ки дар заминаи он ташкил ва тақсими дурусти маблағҳои бучети давлатӣ ва сарчашмаҳои дахлдор, истифодабарии оқилона ва самараноки маблағҳои мазкур, ташкили дурусти ҷаъолияти хоҷагидорӣ субъектҳои дахлдор таъмин мегардад. Бинобар ҳамин, назорати давлатии молиявӣ ҳамчун функсияи идоракунии давлатӣ ба он мусоидат менамояд, ки маблағҳои аз ҳисоби бучаи давлатӣ ва дигар сарчашмаҳо ба субъектҳои дахлдор ҷудогардида, ки тавассути воситаҳои муайян (андозҳо ва дигар сарчашмаҳо) ба бучети давлатӣ ворид гардидааст, дуруст ташкил, тақсим ва самаранок истифода гарданд.

Бо ҳамин мазмун, назорати давлатии молиявӣ – функсияи идоракунии давлатӣ мебошад, ки бо мақсади таъмини қонуният ва интизоми молиявӣ дар раванди ташкил, тақсим ва истифодабарии маблағҳои бучети давлатӣ ва дигар сарчашмаҳои равона гардида, ба амалисозии сиёсати самараноки молиявии кишвар мусоидат мекунад.

Барои равшан намудани мазмун ва моҳияти назорати давлатии молиявӣ ҳамчун функсияи идоракунии давлатӣ зарур аст, ки хусусиятҳои онро, ки дар раванди идоракунии давлатӣ аҳамиятноканд, муайян намуд. Дар робита бо ин, хусусиятҳои назорати давлатии молиявӣ ҳамчун функсияи идоракунии давлатӣ чунинанд:

- 1) назорати давлатии молиявӣ – яке аз намудҳои функсияҳои идоракунии давлатӣ, аниқтараш функсияи контролии идоракунии давлатӣ ба ҳисоб меравад;
- 2) назорати давлатии молиявӣ – ба ҳайси восита ва ё фишанги таъмини қонуният ва интизом дар идоракунии давлатӣ баромад менамояд;
- 3) дар заминаи назорати давлатии молиявӣ – риоя ва иҷрои талаботи қонунгузори кишвар дар самти ташкил, тақсим ва истифодабарии маблағҳои бучети давлатӣ ва дигар сарчашмаҳои таъмин карда мешавад;
- 4) назорати давлатии молиявӣ аз ҷониби мақомоти муайяни идоракунии давлатӣ (мақомоти назорати давлатии молиявӣ) ба амал бароварда мешавад;
- 5) назорати давлатии молиявӣ дар доираи ваколатҳои муқаррарнамудаи қонунгузорӣ барои мақомоти назорати давлатии молиявӣ, ки ҷузъи ҷудонашавандаи вазъи маъмурӣ-ҳуқуқии онҳо мебошанд, амалӣ карда мешавад;
- 6) дар заминаи назорати давлатии молиявӣ оқибатҳои муайяни ҳуқуқӣ, аз қабилӣ тавсияҳои ҷиҳати бартараф намудани камбудҳои ҷойдошта, беҳтар намудани фаъолияти молиявӣ ва хоҷагидорӣ, ба ҷавобгарӣ ҳуқуқии дахлдор кашидани шахсон ва ғ. метавонад ба бор ояд.

Маврид ба зикр аст, ки рушди соҳаҳои ҳаёти ҷамъиятӣ ва ташкили дурусту муносиби идоракунии давлатӣ аз фаъолияти молиявии давлат ва маблағгузорӣ ба соҳаҳои вобастагии зич дорад. Дар шароити муосир воситаи асосии рушди соҳаҳои ҷамъиятӣ ин дастгирии давлатӣ, махсусан аз ҷониби давлат маблағгузорӣ намудани онҳо ба ҳисоб меравад. Пеш аз он, ки соҳаҳои дахлдор маблағгузорӣ карда шавад, маблағҳо ба бучаи кишвар ҷамъоварӣ карда мешавад. Яъне, ташаккули маблағҳои бучаи давлатӣ раванди мураккаб буда, аз ҳисоби андозҳо, дигар пардохтҳои ҳатмӣ ва сарчашмаҳои дигар сурат мегирад. Бинобар ҳамин, онҳо барои устуворӣ, ниғаҳдорӣ ва рушди соҳаҳои ҳаёти ҷамъиятӣ равона мегарданд. Бояд гуфт, ки рушди тамоми соҳаҳои аз соҳаи молия вобастагии калон дорад. Чунки, дар заминаи соҳаи мазкур эҳтиёҷоти соҳаи дигар қонеъ гардида, вазифа ва ҳадафҳои онҳо давра ба давра амалӣ шуда, дар натиҷаи рушди онҳо таъмин мегардад. Бинобар ҳамин, барои боз ҳам таъмин намудани самаранокии рушди соҳаҳои ҳаёти ҷамъиятӣ, ташкили дуруст ва баамалбарории самаранокии назорати давлатии молиявӣ шартӣ муҳим ба ҳисоб меравад.

Назорати давлатии молиявӣ ҳамчун функсияи идоракунии давлатӣ метавонад, ки қонуният ва интизом, махсусан интизоми молиявиро дар раванди идоракунии давлатӣ, самаранокии фаъолияти мақомоти идоракунии давлатӣ, аз ҷумла амалисозии пурраи ваколатҳои муқаррарнамудаи қонунгузорӣ аз ҷониби онҳо (шахсони мансабдори онҳо), ҳифзи моликияти давлатиро таъмин намуда, ҳуқуқвайронкуниҳои дар самти истифодаи маблағҳои давлатӣ ошкор намояд. Хусусан, дар заминаи чунин назорати давлатӣ ҳуқуқвайронкуниҳои хусусияти коррупсионидошта метавонад ошкор, пешгирӣ ва бартараф карда шавад. Бинобар ҳамин, ба амал баровардани функсияи назорати давлатии молиявӣ метавонад, ки масъулияти шахсони мансабдор ва дигар шахсони мақомоти давлатӣ ва ташкилотҳои дахлдорро, ки аз ҳисоби бучаи давлатӣ маблағгузорӣ мегарданд, баланд бардошта, ташкил ва тақсими дуруст, ҳамчунин истифодаи самаранок ва оқилонаи онҳоро таъмин намуда, ба рушди соҳаҳои дахлдори ҳаёти ҷамъиятӣ мусоидат кунад.

Ҳамин тариқ, назорати давлатии молиявӣ ҳамчун функсияи идоракунии давлатӣ ифодагари фаъолияти мақомоти назорати давлатии молиявӣ бо мақсади муайян намудани қонунӣ ва мақсад будани ташкил, тақсим ва истифодабарии маблағҳои бучаи давлатӣ ва дигар



сарчашмаҳои дахлдор, дар замина мусоидат намудан ба таъмини самаранокии сиёсати молиявии кишвар равона мегардад.

### Адабиёт

1. Бахрах Д.Н., Российский Д.В., Старилов Ю.Н. Административное право. Учебник для вузов. – 2-е изд., изм. и доп. – М.: Норма, 2005. – С. 744
2. Братановский С.Н., Галицкая Н.В. Понятие и содержания контроля и надзора в области обеспечения безопасности // Вестник Саратовской государственной юридической академии. – 2013. – №6 (95). – С. 29
3. Верещагина И.В. Контроль и надзор в административном праве // Наука и современность. – 2010. – №4 (2). – С. 306
4. Вознесенский Э.А. Финансы как стоимостная категория. – М.: Финансы и статистика, 1985. – С. 36.
5. Воронин Ю.М. Государственный финансовый контроль: вопросы теории и практики. – М.: Финансовый контроль, 2005. – С. 34
6. Зокирова Ф.Д. Организационно-методическое обеспечение развития государственного аудита (на материалах Республики Таджикистан): дис. ... канд. экон. наук. – Душанбе – 2020. – С. 3
7. Измоденов А.К. Государственный финансовый контроль // Известия УрГЭУ. – 2006. – №4 (16). С. 140
8. Клеймёнов Я.С. Административно-правовой механизм финансового контроля: автореф. дис. ... канд. юрид. наук. – Москва – 2010. – С. 8
9. Қонуни намунавӣ «Дар бораи назорати давлатии молиявӣ», ки бо қарори Ассамблеяи Байнипарлумонии давлатҳои иштирокдори ИДМ аз 4 декабри соли 2004, №24-11 қабул гардидааст. Речаи дастрас: <https://docs.cntd.ru/document/901949401>. (санаи мурочиат: 28.04.2022 с.)
10. Моняк С. Г. Органы внутренних дел (полиция) в системе субъектов государственного финансового контроля: автореф. дис. ... канд. юрид. наук. Ростов-на-Дону – 2012. – С. 9-10
11. Морозова Л.А. Теория государства и права. 4-е изд., перераб. и доп. – Москва: Эксмо, 2010. – С. 105
12. Подшивалов Ю.И. Понятие государственного финансового контроля // Вестник Челябинского государственного университета. – 2009. – №31 (169). – С. 24
13. Расулов Ф.М. Развитие законодательства о финансово-контрольной деятельности в Таджикистане (1917-1914) : дис. ... канд. юрид. наук. – Душанбе, 2015. – С. 16; Рустамов Д.Ю. Организационно-правовые основы государственного финансового контроля в сфере бюджетных отношений Республики Таджикистан: дис. ... канд. юрид. наук. – Москва, 2019. – С. 31
14. Рустамов Д.Ю. Организационно-правовые основы государственного финансового контроля в сфере бюджетных отношений Республики Таджикистан: дис. ... канд. юрид. наук. – Москва, 2019. – С. 28
15. Финансы. Под ред. В.М. Родионовой. – М.: Финансы и статистика, 1994. С. 87
16. Чихати танзими ташкил ва амалисозии назорати давлатии молиявӣ дар Ҷумҳурии Тоҷикистон як қатор санадҳои меъёрии ҳуқуқӣ, аз қабиле Қонунҳои Ҷумҳурии Тоҷикистон «Дар бораи назорати давлатии молиявӣ дар Ҷумҳурии Тоҷикистон», «Дар бораи Агентии назорати давлатии молиявӣ ва мубориза бо коррупсия Ҷумҳурии Тоҷикистон», «Дар бораи муқовимат ба коррупсия» ва дигар санадҳои меъёрии ҳуқуқии зерқонунӣ таҳия ва мавриди амал қарор дода шудааст, ки асосҳои ҳуқуқии назорати давлатии молиявиро ташкил медиҳанд.



17. Шашина Н.С., Хадырев В.В. Система государственного и муниципального управления: учебно-методическое пособие. – СПб.: Издательство Санкт-Петербургского университета управления и экономики, 2012. – С. 43

## СОДЕРЖАНИЕ ФУНКЦИИ ГОСУДАРСТВЕННОГО ФИНАНСОВОГО КОНТРОЛЯ В ГОСУДАРСТВЕННОМ УПРАВЛЕНИИ

САИДЗОДА ШОДИ,

соискатель Академия государственного управления при  
Президенте Республики Таджикистан  
г. Душанбе, ул. Саид Носир 33  
Тел.: (+992) 918-47-47-74. E-mail: [saidjon75@mail.ru](mailto:saidjon75@mail.ru)

*В данной статье рассматриваются содержание и сущность государственного финансового контроля, а также его сущность как функции государственного управления. В современных условиях государственный финансовый контроль является важной контрольной функцией во всех современных государствах, направленной на установление законности и дисциплины в организации, распределении и целевом использовании государственных средств. В то же время, наряду с различными концепциями государственного финансового контроля, он выступает как функция государственного управления, которая является отдельным видом контрольно-надзорной функции государственного управления.*

**Ключевые слова:** государственный финансовый контроль, законодательство, функции, государственное управление, законность, использование, средства, государственный бюджет, финансовая политика.

## THE CONTENT OF THE FUNCTION OF STATE FINANCIAL CONTROL IN PUBLIC ADMINISTRATION

SAIDZODA SHODI,

applicant of the Academy of Public Administration under the  
President of the Republic of Tajikistan,  
734003, Republic of Tajikistan, Dushanbe city, street S Nosir 33.  
Phone: (+992) 918-47-47-74. E-mail: [saidjon75@mail.ru](mailto:saidjon75@mail.ru)

*This article discusses the content and essence of state financial control and its essence as a function of public administration. In modern conditions, state financial control is an important control function in all modern states aimed at establishing legality and discipline in the organization, distribution and targeted use of public funds. At the same time, along with various concepts of state financial control, it acts as a function of public administration, which is a separate type of control and supervisory function of public administration.*

**Keywords:** state financial control, legislation, functions, public administration, legality, use, funds, government budget, financial policy.

**ИЛМҲОИ СИЁСӢ - ПОЛИТИЧЕСКИЕ НАУКИ**

УДК: 323

**АРЗИШҶО ВА МЕЪЁРҶО ҲАМЧУН ҶУЗЪИ КОГНИТИВИИ ИДЕОЛОГИЯ**

**ХИДИРЗОДА МАХФИРАТ УМАР,**

доктори илмҳои фалсафа, профессор,  
узви Комиссияи марказии интихобот ва раёспурсии  
Ҷумҳурии Тоҷикистон.  
ш. Душанбе, хиёбони Рудаки 42.  
Тел.: (+992) 918-63-97-54. E-mail: makfirat@mail.ru

*Мақолаи мазкур ба таҳлили нақши арзишҳо ва меъёрҳо дар ташаккули идеологияҳо бахшида шудааст. Ҳамзамон табиати когнитивии ҷузъҳои мазкур дар раванди корбурди идеологӣ низ мавриди таҳлил қарор дода шудааст. Аз ҷумла, хулоса карда мешавад, ки арзишҳо ва меъёрҳо дар шаклгирии сохторӣ ва мазмунии идеологияҳо нақши бориз дошта, тавассути онҳо гурӯҳҳо ва қишрҳои гуногуни иҷтимоӣ мақсаду манфиатҳои худро муайян ва муаррифӣ мекунанд. Арзишҳо ва меъёрҳо дар танзими рафтори шахс низ аҳамияти хоса дошта, тавассути онҳо идеологияҳо рафтори одамонро метавонанд идора кунанд.*

**Калидвожаҳо:** *арзиш, меъёр, низоми арзишӣ, табиати арзишҳо, меъёрҳои ҳуқуқӣ, ахлоқӣ, фарҳангии иҷтимоӣ, арзишҳои сиёсӣ иҷтимоӣ, идеология, ҷузъи сохторӣ ва мазмунӣ, шаклгирии идеология.*

Моҳияти иҷтимоии инсон ба ӯ имконият медиҳад, ки ба олами атроф ва рӯйдоду ҳодисоти дар он ҷараёндошта аз рӯи аҳамиятнокии онҳо барои ҷомеа ва, умуман, ҳуди ӯ баҳо диҳад. Дар ин замина шакли махсуси муносибат ташаккул ёфта, баҳодихии ғоиданокӣ ва арзишнокии онҳо ба миён меояд. Вобаста ба ин ҷузъи когнитивӣ, ки дар танзими равандҳои иҷтимоӣ ва ғайрии инсон зарур мебошад, арзишҳо маҳсуб меёбанд.

Ба ақидаи Н.Лосский: “Арзиш ин зухуроти фарогир, муайянкунандаи маъно ва мазмуни тамоми ҷаҳон, ҳар як зухуроту ҳодисот дар алоҳидагӣ мебошад. Хурдтарин тағйироти ба ҷаҳон воридшаванда, ки аз ҷониби дилхоҳ ходим ворид карда мешавад, ҷанбаи арзишии худро дошта, маҳз ба хотири ин ё он лаҳзаҳои арзишӣ қабул карда мешаванд.[1.С.7.] Аз ин ҷо бармеояд, ки дар ҳаёти ҷомеа ва инсонҳо лаҳзаҳои гуногун хеле зиёданд ва ҳар кадоми онҳо метавонанд вобаста ба вазъ ва замону макон арзиши муайянеро соҳиб бошанд. Мутаносибан замон ва вақт, ҷун барои ғояҳо, барои ташаккул ва мавҷудияти арзишҳо низ аҳамияти хос доранд.

Як гурӯҳи олимони рус [2.С.19], ки ба масъалаи омӯзиши моҳияти арзишҳо дар идоракунии давлатӣ сарукардоранд, онҳоро ба ғояҳо зид мегузоранд. Ба ақидаи онҳо: “Ба сифати муқарризи намоён ба ғояҳо аз нуктаи назари мавқеъгирӣ дар идоракунии давлатӣ конструксияи дигари маҷмӯии ғайрии фикрии инсон - арзишҳо баромад мекунанд. Онҳо ченакҳои зеҳнӣ ва иҷтимоӣ фарҳангии ғайрии фикрии инсонро инъикос намуда, шаклҳои функционалӣ ва нақшофарии ғайринокии идоракунандагонро тавассути ақида ва муқаррароти ақидавӣ ва ахлоқию этикӣ миёнаравӣ мекунанд”[2.С.19]. Тибқи ақидаи мазкур арзишҳо “चनाкҳои зеҳнӣ ва иҷтимоӣ фарҳангии ғайрии фикрии инсон” буда, дар иҷрои вазифаҳои идоракунӣ рафтори субъектро ба танзим медиҳанд.

Ба ақидаи мо, ҳар як ҷомеа дорои низоми муайяни арзишӣ мебошад, ки он дар рафтор, муносибат, анъана ва урфу одати ин ё он халқу миллат таҷассуми худро ёфта, тавассути он арзишҳои муҳимми ифодакунандаи манфиатҳои ҷомеа ва одамон тарғиб карда мешаванд. Дар ин раванд метавон ба шаклҳои муносибати иҷтимоӣ байни

қишрҳои гуногун низ баҳогузори намуд, ки онҳо ба эҳтиром, адолат, баробарӣ, якдилӣ, ҳамгироӣ асос ёфта, қодиранд дар таъмини раванди рушди босуботи ҷомеа таъсири бевоситаи худро расонанд. Яъне, аз нуқтаи назари шинохт ва эътирофи муқаддасоте, ки барои инсонҳо, новобаста ба мавқеи иҷтимоӣ, ҷинс, наҷод, эътиқоди динӣ ва ғайраҳо заруранд, ин арзишҳо ҳамчун меъёрҳои маънавии танзимкунандаи муносибатҳои иҷтимоӣ баромад намуда, равандҳои иҷтимоӣ сиёсиро мазмуни инсондӯстона бахшида метавонанд. Ин аст, ки дар ҳама давру замон ба масъалаи ташаккули низоми арзишии ҷомеа диққати зарурӣ дода шуда, одамон кӯшиш мекунанд, то рафтору муносибат ва муоширати онҳо дар ин доира танзим карда шаванд.[3.С.33]. Арзишҳо ба сифати қолабҳои зехние баромад мекунанд, ки инсонро баҳри зиндагӣ ва фаъолият дар доираи худ нигоҳ дошта метавонанд. Онҳо моҳияти сиёсӣ, иҷтимоӣ, ахлоқию маънавӣ, фарҳангӣ ва ҷамъиятию иқтисодӣ доранд. Дарки онҳо ҷиҳати таъмини иҷтимоишавии сиёсии фард ва ҳамгироии иҷтимоии ҷомеаҳо зарур мебошад.

Ба омӯзиши арзишҳо машғул шуда, Г.Пушкарева қайд мекунад, ки: “Бо ифодаи дигар арзишҳо ба сифати нишондиҳандаҳои низоми фардии тамоюлҳои ҳаёти системаи рамзикунонидашудаи таҷрибаи гузашта ва муҳими шахси идоракундаро ташаккул дода, асоси зиндагӣ ва фаъолияти ӯро замина мегузоранд. Вобаста ба ин арзишҳо нақши принципҳои ахлоқию этикиро дар дарки қоида ва меъёрҳои муайяншуда қувват бахшида, дар ҳолати ба даст наомадани ин мувофиқат боиси пайдоиши низоъ мегарданд”. [2.С.152]. Мувофиқати назариявии ду нуқтаи назари овардашуда аз он дарак медиҳад, ки агар ғояҳо инъикоси воқеии предметии худро дошта бошанд, арзишҳо дар аксар ҳолат хусусияти трансдентӣ дошта, мавҷудияти онҳо дар натиҷаҳои бадастомада аён мегарданд. Пайдоиши низоъ, ки дар натиҷаи номувофиқати арзишҳо ба меъёрҳо ва принципҳои ахлоқӣ, ки дар бораи он муаллиф сухан меронад, аз паст будани сатҳи фарҳанги сиёсии ҷомеа ва ташаккул наёфтани низоми ягонаи идеологӣ дар чунин ҷомеаҳо дарак медиҳад.

Ҳамзамон вобаста ба хусусияти зикркардаи худ арзишҳо метавонанд зарурат ва аҳамияти ғояҳои муайян намоянд. Ин албатта, ба дарк ва қабули ҷомеа таъсири бевоситаи худро расонида метавонад. Масалан, ғояи “ватандӯстӣ” арзиши баландӣ маънавию иҷтимоӣ ва сиёсӣ дорад. Ватан макони муқаддас аст. Арзиши баланди маънавию сиёсии онро ҳар як фарди соҳибақл бояд дарк кунад, вале, мутаасифона, на ҳама ба шинохт ва дарки он муваффақ мешавад. Ҳар нафаре дар шинохти он муваффақ мешавад, ки агар дарки баланди иҷтимоии арзишҳо ва муқаддас будани онро дошта бошад, вагарна вожаи мазкур метавонад ба сифати мафҳуми маъмулӣ истифода шавад ҳалос.

Дар ҳамин радиф метавон аз арзишҳои эътиқодӣ низ ёдовар шуд. Аз диди моҳияти гуманистии худ – бадӣ накардан ба дигарон, ёрӣ расонидан ба муҳтоҷон, гирифтани дасти бародари худ, дар роҳи ростӣ будан, дӯст доштани инсонҳои дигар амалҳои онанд, ки қариб кулли динҳои ҷаҳонӣ тарғиб менамоянд. Аз рӯи моҳияти худ ин арзишҳо дар ҳама давру замон аҳамияти баланди иҷтимоӣ доранд. Ҳар як идеологияе, ки ба чунин арзишҳо таъяс мекунанд, қодир аст бо созандагӣ ва башардӯстии худ зехни ҷомеаро осон ба даст оварад. Вале воқеияти замони муосир нишон дода истодааст, ки арзишҳои зикркардида хусусияти эъломиявӣ аз бар намуда, дар заминаи ҳиссиёти бардуруғи эътиқодӣ ва ифрот барандагони ин арзишҳо баръакс амал намуда истодаанд. Хусусан олами ислом дар ин самт ба мушкилиҳои зиёде мувоҷеҳ аст, ки маҳз бо ифротикунони арзишҳои эътиқодӣ алоқаманд мебошанд.

Идеологияи ҷиходӣ, ки аслан бо маъноии таҳрифшудаи худ аз ҷониби қувваҳои гуногуни иртиқоӣ истифода мешавад, боиси авҷи хушунату зӯрварӣ ва даҳшатафканӣ дар сатҳи ҷомеаи ҷаҳонӣ гаштааст. Ба ақидаи сиёсатшиноси тоҷик Муҳаммад Абдурахмон: “имрӯз зерӣ парчамҳои динӣ дар ҷаҳон майдони васеи гузариши ин анъанаву идеяҳо ба таълимоту ҷараёнҳои гуногуни динӣ пайваستاаст. Ин гурӯҳҳои террористӣ дар ҷанд соли охир ба дини мо ва тамаддуни исломӣ ҷунун зарари маънавию ҷонӣ расонидаанд, ки таърихи башарият намунаашро ёд надорад” [4.С.110-111]. Дар ин замина метавон хулоса намуд, ки арзишҳои бардуруғи диние, ки тавассути идеологияҳои ифротӣ динӣ тарғиб карда мешаванд, худ гувоҳи гуфтаҳои боло дар масъалаи хусусияти дуруғин доштани идеологияҳо мебошад, ки тавассути ваъдаи саодати охират инсонҳоро ба мудҳиштарин амалҳо сафарбар менамоянд.

Дар робита ба ин Н.Маҳмадизода қайд мекунад, ки “Тавассути эътиқоди таассубӣ далелҳои бебаҳс инкор гардида, афзалият ба фиреби эҳсосот дода мешавад. Кандашавии эътиқоди таассубӣ аз воқеият, ба ибораи дигар “нобоварӣ ба воқеият” дар маносибати арзиши олий ба мафкураи худ нисбат ба ҷаҳон ифода меёбад. Ин қолабҳои дурушти мафкуравии пешакӣ дастрас намудани иттилоотро аз дигарон ва муҳити атроф маҳдуд мекунад” [6.С.56]. Асоси ин гуфтаҳо маҳз арзишҳои таассубӣ ташкил медиҳанд, ки рафтор дар доираи онҳо инсонро ба роҳи комилан хатои ҳубтатбиксозӣ роҳнамоӣ мекунад.

Ҷузъи дигари муҳимме, ки дар шаклгирии идеологияҳо нақши бориз доранд, меъёрҳои мебошанд. Меъёрҳои дар идеология метавонанд дар шаклҳои гуногун зоҳир шаванд. Масалан, олими рус Т.В.Мелникова вобаста ба нақши меъёрҳои дар идеология таҳқиқот гузаронида қайд мекунад, ки: “зарур аст, ки мафҳуми “меъёрҳои идеология”-ро аз ду нуқтаи назар тавсиф намоем: меъёрҳои бевосита ва воситашавандаи ҳуқуқ аз як ҷониб ва “идеологияи ҳуқуқӣ” аз ҷониби дигар” [7.С.15].

В. А. Туманов бошад дар робита ба ин масъала қайд мекунад, ки: «усули ифодаи муқаррароти идеологӣ дар ҳуқуқ метавонад дугона бошад. Якум, ифодаи бевоситаи формула, ғоя ва ширҳои идеологӣ дар ҳуқуқ, дуюм, чунин қарори меъёрие, ки ҳатто дар шакли абстраксии юридикӣ ва аз диди беруна беғарази идеологӣ моҳиятан усули татбиқи муқаррароти муайяни идеологиро ифода мекунад”. [8.С.23]. Аслан тавассути меъёрҳои раванди шаклгирии идеологӣ ҷомеа оғоз мегардад. Масъала сари он аст, ки дар фарқият аз нақши арзишҳо, ки вобаста ба моҳияти трансседентии худ асосан тавассути василаҳои маънавий ба рафтор ба муносибати ҷомеа таъсир мерасонанд, меъёрҳои дар шакли қоидаҳои умумихатмӣ метавонанд таъсири зиёдтар ба ин раванд дошта бошанд.

Асосгузори назарияи идеология Дестю де Траси ҳуқуқро дар баробари ахлоқ ва сиёсат ҳамчун ҷузъи таркибии идеология пиндошта буд.

Асосгузори марксизм идеологияро ҳамчун василаи ҳифзи манфиатҳои гурӯҳҳои муайяни иҷтимоӣ” [9.С.25] эътироф намуда, дар ин раванд “давлатро ҳамчун қувваи идеологӣ аз болои инсон [10.] мешумориданд. Эътирофи давлат ба сифати қувваи идеологӣ ифодаи ақида дар бораи мавҷудияти меъёрҳои мебошад. Зеро давлат дар асоси меъёрҳои муайяни ҳуқуқӣ идеологияро ба василаи қувва аз болои инсонҳо истифода мебарад.

Олими дигар Д.Минар ҳам мавҷудияти таркиби меъёро дар идеологияҳо эътироф намуда, ҳуди идеологияро ҳамчун: “маҷмӯи ғояҳои дорой мазмуни муайян ва чун қоида меъёрҳои” маънидод намудааст. Аз ин ҷо хулоса баровардан мумкин аст, ки муаллиф меъёрҳоро ба сифати мазмуни асосии идеологияҳо эътироф менамояд.

Маънидодкунӣ ва тавсифи мафҳуми “меъёр” ва “идеология” аз он шаҳодат медиҳад, ки аввалӣ дар ташаккулёбии баъдӣ дар ду мазмун метавонад истифода шавад: якум, меъёрҳо ба сифати ифодаи талаботи иҷтимоӣ ва арзишӣ ба рафтори субъектони сиёсат дар шакли меъёрҳои ахлоқ ва маънавиёт баромад мекунад; дар маънии баъдӣ дар шакли мавҷудияти меъёрҳои ҳуқуқӣ, ки ба давлат имкон медиҳанд ба сифати неруи идеологӣ баромад намояд. Вобаста ба ин ҳулоса намудан мумкин аст, ки меъёрҳо ҳамчун ҷузъи таркибии маърифатӣ дар ташаккули идеология нақши таъминкунандаи ҳамбастагии ҷомеа ва одамонро иҷро мекунад. Аз як тараф меъёрҳои ахлоқӣ ва маънавӣ аз ҷониби дигар меъёрҳои ҳуқуқӣ имкон медиҳанд, ки идеология ҳамчун василаи ифодакунандаи мақсад ва манфиатҳои гурӯҳҳои муайян ва ҳатто давлат, василаҳои таъсиррасоне дошта бошад, ки тавассути онҳо рафтор ва фаъолияти одамонро танзим намояд.

Агар аз диди дигар ба масъала назар афканем, пас муайян намудан мумкин аст, ки муносибати байни арзишҳо ва меъёрҳо мутақобилан ба ҳам вобастаанд. Зеро аз нуктаи назари аксиологӣ меъёрҳои ахлоқӣ ҳамон арзишҳое мебошанд, ки риояи онҳо хусусияти умумихатмӣ пайдо кардааст. Он дар натиҷаи таъсиррасонии омилҳои ҳувиятсози миллию этнокодӣ ба вучуд омадааст. Масалан, мафҳуми “Ватан” ҳамчун арзиши муқаддас дар фарҳанги сиёсии мо қабул шудааст. Он ҳамчун арзиши ивазнашаванда буда, дӯст доштан ва ҳимояи Ватан ҳамчун қарзи инсонӣ ва нишонаи имондорӣ пазируфта мешавад. Яъне, дарк ва эътирофи арзишии падида ва зухурот шаклҳои дигари водоркуниро дар натиҷаи таъсири омилҳои миллию динӣ ба вучуд овардааст: агар дӯст доштан ва ҳимояи Ватан дар анъанаи давлатдорӣ миллати тоҷик ҷойгоҳи хос дошта бошад, пас фалсафаи имондорӣ ҷанбаи этнокодӣ дошта, инсонро ба пазируфтани муқаддасии Ватан водор мекунад. Ин омил дар ташаккул ва таъсиррасонии идеологӣ нақши муҳим дорад. Ҳамин аст, ки технологҳои сиёсӣ ҷангоми таҳияи идеологияҳои гуногун ба ин ҷанба диққати ҷиддӣ медиҳанд.

Дар заминаи таҳлили гузаронидашуда ба ҳулосае омадан мумкин аст, ки идеология ҳамчун василаи таъсиррасон дар раванди амалӣ намудани ҳокимият ва муносибатҳои вобаста ба он баромад менамояд. Он ба сифати нерӯе пазируфта мешавад, ки иқтисодии калони маърифатӣ дошта, ҳамгироии иҷтимоӣ сиёсиро дар ҷомеа таъмин карда метавонанд. Ҷояҳо, арзишҳо ва меъёрҳо, ки дар шаклگیری идеологии ҷомеа ҳамчун ҷузъҳои маърифатӣ баромад мекунад, дар ташаккули идеология ҳамчун низоми муназзами ақида, тасаввурот, ғоя, арзишҳо ва қоидаҳои меъёрҳои нақши муҳим доранд.

Моҳияти маърифатии онҳо дар болоравии сатҳи шуур ва маърифати сиёсии ҷомеа аҳамияти хос дорад. Сухан дар бораи идеологияҳое меравад, ки аз ҷониби давлатҳо ба сифати неруи идоракунонда ва таъминкунандаи ҳамдигарӣ ва якмаромӣ дар ҷомеа истифода мешаванд.

Воқеияти баръакси дигаре, низ мавҷуд аст, ки ғояҳо, арзишҳо ва қоидаҳои метавонанд куллан хусусияти вайронкорона дошта, бар зидди аксарият нигаронида шудаанд. Ба сифати ҷунинҳо ақида ва ғояҳои дорой хусусияти бунёдгарой, экстремистӣ ва террористӣ мебошанд, ки онҳо ҳам мутаассифона, дар солҳо охир дар муборизаи шадид бо ғояҳои дунявияту субот қарор гирифта, тавассути мағзшӯйӣ ҳазорҳо нафарро ба зерӣ таъсири худ дароварда, суботи ҷомеаҳоро ҳалалдор намуда истодаанд. Ин идеологияҳо тавассути тарғиби ғоя ва ақидаҳои бардуруғ мағзи ҷомеаҳоро соҳиб шуда истодаанд. Амали мазкур исботи гуфтаҳои болозикри олимони дар бораи “бардуруғӣ”-и идеология мебошад, ҳамчун зухуроти ҷамъиятӣ мебошад.



Дар натиҷаи таҳлил мо ду ҳақиқатеро дар даст дорем: якум, ин ки идеология василаи муттаҳидии ҷомеа ва дигаре ҳамчун василаи шикасти ҷомеа ва инсоният. Таъмини бартарияти онҳо аз интихоби ҷомеа ва сатҳи ҷаҳонбинию донишҳои сиёсии шахс вобаста мебошад.

Собит карда шуд, ки идеология ҳамчун зухуроти мураккаби иҷтимоию сиёсӣ аз ғояҳо, арзишҳо ва меъёрҳо иборат мебошад, ки онро аз ҷиҳати сохторӣ мукамал мегардонанд. Моҳияти табиати иҷтимоию сиёсии онҳо нишон медиҳад, ки онҳо метавонанд ҷанбаҳои гуногун дошта бошанд.

#### Адабиёт

1. Лосский Н.О. Ценность как бытие: Бог и царство Божье как основа ценностей./ Н.О.Лосский/ [Текст]- Харьков, 2000.- С.7.
2. Пушкарёва Г., Соловёв А., Михайлова О. Идеи и ценности в государственном управлении.: Монография/ Г.Пушкарёва., А., Соловёв О.Михайлова. [Текст]. – М., 2018. –С.19.
3. Хидирзода М.У. Ҷанбаи аксиологӣ дар омӯзиши масъалаҳои амнияти миллӣ./ М.У. Хидирзода [Матн] – Душанбе, «ИмпериаЛ-Групп», 2020.- С.33.
4. Муҳаммад А. Истиқлол ва ҳифзи манфиатҳои миллӣ (таҷрибаи Тоҷикистон: Монография/ Муҳаммад А./[Матн]. – Душанбе, 2021. – С.110-111.
5. Маҳмадизода Н. Таассубгарой: истилоҳ, табиат ва заминаҳои паҳншавии ин зухурот дар ҷомеа/ Н.Маҳмадизода/[Матн]/ Маводи конф.ҷумҳур.илмӣ-амалӣ «Ҷумҳурии Тоҷикистон дар роҳи татбиқи ҳадафҳои рушд».- Душанбе, 2021. – С.56.;Маҳмадизода Н. Таассубгарой: истилоҳ, табиат ва заминаҳои паҳншавии ин зухурот дар ҷомеа/ Н.Маҳмадизода/[Матн]/ Маводи конф.ҷумҳур.илмӣ-амалӣ «Ҷумҳурии Тоҷикистон дар роҳи татбиқи ҳадафҳои рушд».- Душанбе, 2021. –С.56.
6. Мельникова Т.В. Юридическое лицо как субъект права (философско-методологический анализ) / Т.В. Мельникова/ Дисс.докт.филос. наук. [Текст]. – М., 2009. –С.15.
7. Мельникова Т.В. Юридическое лицо как субъект права (философско-методологический анализ) / Т.В. Мельникова/ Дисс.докт.филос. наук. [Текст]. – М., 2009. –С.15.
8. Туманов В. А. Буржуазная правовая идеология: К критике учений о праве./ В.А.Туманов/ [Текст] — М.: Наука, 1971. - С. 23.ЮЮЮЮ
9. Маркс К., Энгельс Ф. Соч. Т. 3. / К.Маркс, Ф.Энгельс/ [Текст]— М., 1955.- С.25
10. Энгельс Ф. «Людвиг Фейербах и конец классической немецкой философии»/[Электронный ресурс] // <https://www.esperanto.mv.ru/Marksismo/Feuerbach/lfeuerbach.html>. (дата обращения: 17.11.21)

#### ЦЕННОСТИ И НОРМЫ КАК КОГНИТИВНАЯ ЧАСТЬ ИДЕОЛОГИИ

**ХИДИРЗОДА МАХФИРАТ УМАР,**

Доктор философских наук, профессор,

Член Центральной комиссии по выборам и референдуму

Республики Таджикистан.

г. Душанбе, проспект Рудаки, 42.

Тел.: (+992) 918-63-97-54. E-mail: [makfirat@mail.ru](mailto:makfirat@mail.ru)

*Статья посвящена анализу роли ценностей и норм в формировании идеологий. Также рассматривается когнитивная природа этих частей в процессе формирования идеологии. В*

том числе, делается вывод о том, что ценности и нормы играют важную роль в структурном и содержательном формировании идеологии, посредством которых различные социальные и политические группы и слои определяют и представляют свои цели и интересы. Ценности и нормы также важны для регулирования поведения человека, с помощью которых идеологии могут контролировать поведение людей.

**Ключевые слова:** ценность, норма, система ценностей, природа ценностей, правовые, моральные, культурные и социальные нормы, политические и социальные ценности, идеология, структурно-содержательный компонент, формирование идеологии.

## **VALUES AND NORMS AS A COGNITIVE PART OF IDEOLOGY**

**HIDIRZODA MAHFIRAT UMAR,**

Doctor of Philosophy, Professor,

Member of the Central Commission for Elections and Referendum  
of the Republic of Tajikistan.

Dushanbe, 42, Rudaki ave.,

Phone: (+992) 918-63-97-54. E-mail: [makfirat@mail.ru](mailto:makfirat@mail.ru)

*The article analyzes the role of values and norms in the formation of ideologies. It is also examines the cognitive nature of these components in the process of ideology formation. In particular, it is concluded that values and norms play an important role in the structural and content formation of ideology, through which various social and political groups and strata define and represent their goals and interests. Values and norms are also important in regulating human behavior, through which ideologies can control human behavior.*

**Key words:** value, norm, value system, nature of values, legal, moral, cultural and social norms, political and social values, ideology, structural and content component, ideology formation.

УДК:342.5

ГОСУДАРСТВЕННАЯ СЛУЖБА ТАДЖИКИСТАНА: ПРОБЛЕМЫ И  
НОВАЦИИ

**ЭРГАШЕВА ФАРИЗА МАМАДИЕВНА,**

кандидат политических наук, доцент кафедры

управления человеческими ресурсами

Академии государственного управления

при Президенте Республики Таджикистан,

734003, Республика Таджикистан, г. Душанбе, ул. Саид Носир 33

Тел: (+992) 918-62-78-77. E-mail: [farizaerg@gmail.com](mailto:farizaerg@gmail.com)

*Вопросы кадровой политики в государственной службе Таджикистана всегда были в центре внимания правительства Таджикистана. Опыт первых лет независимом позволяет сделать вывод, что для успешного решения этих вопросов необходимо сфокусироваться на двух моментах - стратегии работы с кадрами и способах реализации кадровых вопросов. Автор отмечает, что основное внимание в кадровой политике должно быть уделено правильному управлению человеческими ресурсами страны и проводит анализ первых лет становления государственной службы Таджикистана в контексте разработки и становления законодательной базы по вопросам кадровой политики, привлечению на государственную службу молодежи и решения гендерных проблем. Автор указывает на существующие проблемы и предлагает пути решения этих проблем.*

**Ключевые слова:** государственная служба, управление человеческими ресурсами, кадровая политика, гендер, государственный служащий, законодательная база.

Государственная служба Таджикистана начала формироваться сразу же с объявлением независимости страны, и самым актуальным вопросом в этом процессе был вопрос о кадрах. Эта важная для таджикского государства проблема не утратила своей важности до сегодняшнего дня. Свидетельством тому - постоянное совершенствование законодательной базы, касающейся сферы деятельности государственных органов и их государственных служащих, повышение потенциала кадров, создание соответствующих доступных всем информационных систем, автоматизация бизнес-процессов управления человеческими ресурсами, разработка механизмов мотивации государственных служащих, способствующих их более эффективной работе и, соответственно, карьерному росту.

Между тем решение всех этих задач, как и раньше, так и сегодня, в первую очередь зависит от правильно построенной кадровой политики, в реализации которой основное внимание должно уделяться человеческим ресурсам страны.

Опыт первых лет функционирования государственной службы в независимом Таджикистане и реализации кадровой политики страны в этой сфере позволяют сделать вывод, что в этих процессах для успешного решения возникающих проблем необходимо сфокусироваться на двух моментах - стратегии работы с кадрами и способах реализации кадровых вопросов.

Сегодня в республике действует Единая система управления человеческими ресурсами государственной службы Таджикистана. Согласно этой системе, стратегия работы с кадрами в целом связывается с целями и задачами государственного органа [1]. Указанная стратегия включает процедуры управления человеческими ресурсами, а именно отбор, оценку результативности работы, аттестацию, повышение квалификации, формирование резерва кадров, ротацию и пр. Неформальное отношение к этим стратегическим задачам должно и будет способствовать достижению государственным органом тех целей, которые он поставил в своей деятельности.

Что же касается способов решения кадровых вопросов, то здесь на первый план выходят проблемы подготовки кадров к выполнению своих функциональных обязанностей, их профессионализма и компетенций.

Таким образом, можно утверждать, что тот государственный орган, который руководствуется в своей деятельности разработанной кадровой стратегией, во всех своих решениях опирается на соответствующую законодательную базу и уделяет внимание квалификации и компетенции своих служащих, и сможет добиться значительных результатов в реализации кадровой политики. Именно об этом говорится (как об одном из итогов) в «Национальной стратегии развития Республики Таджикистан на период до 2030 года» [2]. Здесь мы читаем: «4) Органы государственной власти укомплектованы квалифицированным и компетентным персоналом, который может играть ключевую роль в эффективном исполнении государственных функций и осуществлении государственных социальных гарантий».

Само понятие государственной службы достаточно полно изложено в Законе Республики Таджикистан «О государственной службе» (ст.1, гл.1): под государственной службой понимается «профессиональная деятельность государственных служащих, направленная на обеспечение исполнения полномочий лиц, занимающих государственные должности государственной власти и реализацию компетенции государственного органа». Понятию же «государственный служащий» дается такое определение: это «гражданин Республики Таджикистан, занимающий на профессиональной основе оплачиваемую государственную должность государственной службы с целью обеспечения исполнения полномочий лиц, занимающих государственные должности государственной власти, и реализации компетенции государственных органов» [3].

Согласно ст. 5 «Система государственной службы» упомянутого выше закона, вся система государственной службы Таджикистана делится на службу гражданскую; правоохранительных органов и военную службу. В рамках нашего анализа наибольший интерес представляет государственная гражданская служба, под которой предполагается «профессиональная деятельность граждан Республики Таджикистан на государственных должностях государственной службы, осуществляющаяся в соответствии с настоящим Законом» [4].

Таким образом, если говорить о проблеме предоставления качественных государственных услуг населению страны, то мы, в первую очередь, должны обратиться к изучению деятельности гражданских государственных служащих, которые в том же законе определяются, как «административные государственные служащие» (ст.1, гл.1). Должностные обязанности административного служащего выражаются в исполнении ими полномочий, соответственно занимаемым ими государственным должностям государственной власти и политическим должностям государственной службы, а также в реализации компетенций государственных органов [5].

Следует отметить, что с развитием любого государства и трансформациями, происходящими в мировом сообществе, изменяются и требования граждан страны к государственным служащим. Эти требования диктуются постоянно растущими потребностями (социальными, экономическими, политическими, религиозными и др.) и общества, в целом, и каждого его члена, в частности. То же самое происходит и в Таджикистане, где для общения с гражданами и предоставления государственных услуг стали использоваться современные коммуникационные технологии, в том числе, электронные. Самое же главное – на государственную службу начали привлекаться

высококвалифицированные профессионалы, причем этот процесс происходит в рамках соответствующего правового поля.

Большое значение имеет тот факт, что государственная служба при решении вопросов управления человеческими ресурсами руководствуется собственной нормативно-правовой базой, которая постоянно совершенствуется с учетом требований дня, и необходимостью исполнения единообразного подхода к кадрам при приеме их на работу. Можно сказать, что вся кадровая политика в органах государственной власти базируется на хорошо разработанной правовой базе, которая позволяет реализовывать такие процессы, как:

- применение определенных норм и стандартов при отборе и найме кадров;
- оценка результативности деятельности;
- формирование кадрового резерва;
- возможности перемещения, обучения и повышения потенциала государственных служащих.

О профессионализме и компетентности государственных служащих можно судить на основе системы квалификационных требований, используемой в госорганах республики. Соответствие этим требованиям является важнейшим условием для замещения какой-либо государственной должности. Они учитываются при отборе на госслужбу, оценке деятельности и аттестации сотрудников, а также при организации процесса профессионального их развития. Немалое значение придается в этом контексте и нормам их поведения, т.е. кодексу этики госслужащего.

Конечно, все эти нормы и стандарты взаимосвязаны друг с другом и направлены на развитие личностных характеристик государственного служащего. Из всего изложенного следует, что руководители государственных структур при решении вопросов кадровой политики должны уделять очень много внимания ее правовым основам.

Разумеется, правовой статус любого государственного служащего должен обязательно подкрепляться его профессионализмом, высокой квалификацией, образованием и необходимыми навыками. И здесь важную роль играют сотрудники кадровых служб государственных органов. От того, как они исполняют свои обязанности, насколько серьезно относятся к отбору кадров, соблюдая при этом законы страны и нормативно-правовые акты своего госоргана, и в сфере государственной службы, вообще, и зависит во многом кадровая политика в Республике Таджикистан. Бесспорно, можно утверждать, что только те государственные структуры, которые придают вопросам кадровой политики приоритетное значение, имеют профессиональных кадровиков и организовали работу с персоналом на системной, фундаментальной основе, смогут создать сильный коллектив из заинтересованных, мотивированных, целеустремленных специалистов.

Государственная служба Таджикистана в области работы с кадрами всегда ориентирована на современные мировые тенденции в этой сфере. В работе с персоналом используются новые технологии, изучается и активно адаптируется к условиям таджикской государственной службы лучшая мировая практика по управлению человеческими ресурсами, разрабатываются новые процедуры, в том числе, при приеме на работу и оценке профессионального уровня госслужащих.

В рамках кадровой политики особое место занимает вопрос привлечения на государственную службу талантливых, одаренных, креативно мыслящих молодых людей. Как известно, в республике «почти 70% населения... составляют граждане до



30 лет» [6]. Это огромный потенциал, который Правительство страны стремится эффективно использовать на благо развития Таджикистана.

Президент Республики Таджикистан Эмомали Рахмон в своем поздравительном послании по случаю Дня молодежи 22 мая 2020 г. отметил: «Государственная молодежная политика находится в центре внимания таджикского государства с момента обретения независимости» [7].

В целом, обеспечение молодежи постоянной работой и привлечение ее на государственную службу страны является одним из важных вопросов кадровой политики государства. Так, в п. 2, ст. 13 последней редакции Закона Республики Таджикистан «О государственной службе» констатируется, что «на административные должности государственной службы принимаются граждане Республики Таджикистан, достигшие 18-летнего возраста и соответствующие квалификационным требованиям, установленным настоящим Законом и другими нормативными правовыми актами Республики Таджикистан» [8]. В свою очередь в п. 37 «Положения о порядке проведения конкурса на замещение вакантных административных должностей государственной службы» [9] говорится о предоставлении отдельных льгот в виде дополнительных 3 (трех) баллов к общему баллу, полученному кандидатом в ходе собеседования для женщин и молодых людей, прошедших воинскую службу.

В своем ежегодном обращении к Маджлиси Оли Республики Таджикистан 21 декабря 2021 года Президент страны отметил: «Правительство страны обязано до 2026 года привлечь граждан старше 18 лет, не имеющих профессий, к освоению профессий и ремесел, и принять дополнительные меры для повсеместного обеспечения профессиональной занятости населения» [10].

В реализации кадровой политики на государственной службе Таджикистана большое значение придается также участию женщин в управлении государством. «Гендерное равенство в восточных странах имеет свое, региональное, значение и понимается здесь, на востоке, по-своему. Говоря о государственной службе Таджикистана и гендерном равенстве, необходимо отметить, что прежде всего в этом контексте имеется в виду принцип предоставления равных возможностей мужчинам и женщинам при участии в процессах государственного управления страной» [11]. Вопросам совершенствования политики по обеспечению фактического гендерного равноправия уделяется существенное внимание в Национальной стратегии развития Республики Таджикистан на период до 2030 года, а также в целом ряде правительственных указов и стратегических документов.

В целом, анализ показывает, что обеспечение государственных структур соответствующими кадрами во многом зависит: (1) от эффективности механизмов построения работы с кадрами; (2) сильной системы материальной и нематериальной мотивации сотрудников; (3) от правильного формирования квалификационных требований на каждую государственную должность; (4) от постоянной модернизации работы кадровых служб в направлении изучения и адаптации в республике лучшей мировой практики по вопросам управления человеческими ресурсами; (5) от реально действующего института резерва кадров государственной службы и т.д.

Говоря о реализации кадровой политики и совершенствовании процедур управления человеческими ресурсами в Таджикистане, нельзя не упомянуть о значении деятельности в этой сфере Агентства государственной службы при Президенте Республики Таджикистан, - уполномоченного органа в сфере государственной службы, и Академии государственного управления - единственного образовательного учреждения в сфере подготовки государственных управленцев для страны. Эти учреждения ввели в практику совместной их деятельности разработку

специальных разъяснительных документов (методических рекомендаций, пояснительных записок) по всем процедурам управления человеческими ресурсами. Такого рода документы могут содействовать правильной и успешной реализации кадровой политики в стране.

Как следует из нашего краткого анализа, в основу реализации государственной кадровой политики страны положен принцип привлечения на государственную службу наиболее компетентных, профессионально грамотных, готовых к изменениям людей, обладающих высоконравственными качествами, чувствами гражданского долга и ответственности за свою деятельность.

Разумеется, в этой сфере сохраняется ряд проблем, которые препятствуют успешной реализации кадровой политики государственной службы Таджикистана. Назовем некоторые из них: это - проблемы, связанные с пандемией COVID-19; отставание законодательной и нормативно-правовой базы государственной службы от мировых правовых достижений в этой сфере; несвоевременное реагирование на новые вызовы формирующегося демократического общества в отношении необходимости разработки теоретической и методологической базы кадровой деятельности в сфере государственной службы в условиях становления рыночной экономики страны и т.д.

Помимо всего прочего, на современном этапе развития государственной службы Таджикистана весьма актуален и вопрос о скорейшем принятии новой редакции концепции как самой государственной службы, так и концепции государственной кадровой политики и, разумеется, программ их реализации.

В целом же решению кадровых вопросов, на наш взгляд, будут способствовать:

- внедрение в государственную службу страны инновационных форм и методов работы с человеческими ресурсами;
- формирование реально действующего института резерва кадров;
- совершенствование процессов повышения потенциала государственных служащих;
- разработка мер по мотивации и стимулированию государственных служащих;
- постоянное улучшение условий социально-правовой защиты государственных служащих и пр.

Самое же важное - государственной службе Таджикистана рекомендуется обратить внимание на системность и планомерность в реализации всех намеченных мероприятий и программ. По нашему мнению, именно системность и последовательность государственной кадровой политики позволят сформировать высокоэффективный кадровый потенциал, который обеспечит рациональное функционирование государственной службы.

Таким образом, разработка и реализация государственной кадровой политики в современных условиях – это очень сложный и многогранный процесс, и все проблемы, связанные с ним, всегда находятся на контроле Правительства Таджикистана и лично Президента страны.

#### Литературы

1. Эргашева Ф.М. Единая система управления человеческими ресурсами как эффективный инструмент достижения целей государственной кадровой политики Республики Таджикистан. Душанбе: «Ирфон», типография ООО «Сабрина-К», 2012. С.36.

2. Национальная стратегия развития Республики Таджикистан на период до 2030 года. Электронный ресурс: [http://ef-ca.tj/publications/02.2\\_rus\(FILEminimizer\).pdf](http://ef-ca.tj/publications/02.2_rus(FILEminimizer).pdf), дата обращения: 31.03.2021.
3. Закон Республики Таджикистан «О государственной службе». Душанбе: ООО «Орбита». С.28.
4. Закон Республики Таджикистан «О государственной службе». Душанбе: ООО «Орбита». С. 31.
5. Закон Республики Таджикистан «О государственной службе». Душанбе: ООО «Орбита». С.28.
6. Шаропов О.М., Лидер нации Эмомали Рахмон – основатель государственной молодежной политики Республики Таджикистан, <https://sugdnews.com/2019/11/11/lider-nacii-jemomali-rahmon-osnovatel-gosudarstvennoj-molodezhnoj-politiki-respubliki-tadzhikistan/>
7. Эмомали Рахмон, Поздравительное послание по случаю Дня молодежи, 22 мая 2020, г <https://tj.sputniknews.ru/20200522/Rakhmon-den-molodezhi-pozdravleniya-1031281560.html>
8. Закон Республики Таджикистан «О государственной службе». Душанбе: ООО «Орбита». С.28.
9. Положение о порядке проведения конкурса на замещение вакантных административных должностей государственной службы. «Орбита», Душанбе: ООО «Орбита», 2020. С.30.
10. Эмомали Рахмон, «Об основных направлениях внутренней и внешней политики республики», Электронный ресурс: <http://www.president.tj/ru/node/27418>, дата обращения: 20022022
11. Эргашева Ф.М., Мухамедова Д.Х., Роль женщины в управлении государством, Государственное управление, научно-политический журнал Академии государственного управления при Президенте Республики Таджикистан, Душанбе, Таджикистан, 2021- №1 (50), С.238-246.

**ХИЗМАТИ ДАВЛАТИИ ҶУМҲУРИИ ТОҶИКИСТОН:  
МУАММО ВА НАВГОНИҶО**

**ЭРГАШЕВА ФАРИЗА МАМАДИЕВНА,**

номзади илмҳои сиёсӣ, дотсенти

кафедраи идоракунии захираҳои инсонии

Академияи идоракунии давлатии назди

Президенти Ҷумҳурии Тоҷикистон,

734003, Ҷумҳурии Тоҷикистон, Душанбе, кӯчаи Саид Носир, 33.

Тел.: (+992) 918-62-78 77. E-mail: [farizaerg@gmail.com](mailto:farizaerg@gmail.com)

*Масъалаҳои сиёсати кадрӣ дар хизмати давлатии Тоҷикистон ҳамеша дар маркази таваҷҷуҳи Ҳукумати Тоҷикистон қарор доштааст. Дар натиҷаи таҳлили таҷрибаи солҳои аввали истиқлолият ба чунин хулоса омадан мумкин аст, ки барои бомуваффақият ҳал намудани ин масъалаҳо ба ду нуқта назар кардан лозим аст — стратегияи кор бо кадрҳо ва роҳҳои амалӣ гардондани масъалаҳои кадрҳо. Муаллиф қайд мекунад, ки таваҷҷуҳи асосӣ дар сиёсати кадрӣ бояд ба идоракунии дурусти захираҳои инсонии кишвар дода шавад. Муаллиф инчунин таҳлили солҳои аввали ташаккули хизмати давлатии Тоҷикистонро дар шароити рушд ва ташаккули заминаи қонунгузорию, сиёсати кадрҳо, ҷалби ҷавонон ба хизмати давлатӣ ва ҳалли мушкилотҳои гендерӣ мебардорад. Муаллиф мушкилотҳои мавҷударо нишон дода, роҳҳои ҳалли ин мушкилотҳоро нишон медиҳад.*

*Калидвожаҳо: хизмати давлатӣ, идоракунии захираҳои инсонӣ, сиёсати кадрӣ, гендер, хизматчиҳои давлатӣ, заминаи ҳуқуқӣ.*

## **CIVIL SERVICE OF TAJIKISTAN: PROBLEMS AND NOVATIONS**

**ERGASHEVA FARIZA MAMADIEVNA,**

Candidate of Political Sciences, Associate Professor  
of the Department of Human Resources Management, Academy  
of Public Administration under the President of the Republic of Tajikistan  
734003, Republic of Tajikistan, Dushanbe, 33, Said Nosir str.,  
Phone: (+992) 918-62-78-77. E-mail: [farizaerg@gmail.com](mailto:farizaerg@gmail.com)

*The issues of personnel policy in the civil service of Tajikistan have always been in the center of attention of the Government of Tajikistan. The experience of the first years of independent allows us to conclude that in order to successfully address these issues, it is necessary to focus on two points - the strategy of working with personnel and ways to implement personnel issues. The author notes that the main attention in personnel policy should be paid to the proper management of the country's human resources and analyzes the first years of the formation of the civil service in Tajikistan in the context of the development and formation of legislative framework on personnel policy issues, attracting young people to the civil service and solving gender problems. The author points out the existing problems and suggests the ways to solve these problems.*

**Key words:** *civil service, human resource management, personnel policy, gender, civil servant, legal framework.*

УДК: 66.01+26.22

САБАБУ ОМИЛҲОИ ИХТИЛОФҲОИ ВОБАСТА БА ОБ ДАР ШАРҚИ НАЗДИК

**ҚУВВАТЗОДА САЙДУЛЛО ЗУВАЙД,**

номзади илмҳои сиёсӣ, дотсенти кафедраи

сиёсатшиносӣ ва робита бо ҷомеаи

Академияи идоракунии давлатии назди

Президенти Ҷумҳурии Тоҷикистон,

шаҳри Душанбе, кӯчаи Саид Носир, 33.

Тел.: (+992) 907-80-00-71. Email: [sqz\\_0085@mail.ru](mailto:sqz_0085@mail.ru)

*Дар мақолаи мазкур масъалаҳои вобаста ба истифодаи муштаракӣ захираҳои оби дарёҳои фаромарзӣ дар Шарқи Наздик таҳлилу баррасӣ гардидааст. Муаллиф сабабу омилҳои пайдоиши ихтилофҳои вобаста ба обро дар ин минтақа баррасӣ намуда, асоси онро набудани ҳамгирӣ, бархурди манфиатҳои об, паст будани иродаи сиёсӣ, мавҷуд набудани санадҳои меърию ҳуқуқии танзимкунандаи муносибатҳои байнидавлатӣ ва минтақавӣ дар ин самт, истифодаи захираҳои об ҳамчун воситаи таъсиррасонӣ болои ҳам, истифодаи об ҳамчун силоҳи сиёсӣ, сатҳи пастӣ муносибатҳои ҳусни ҳамҷаворӣ арзёбӣ намудааст.*

*Тавре маълум мегардад, дар ин минтақа манфиатҳои обии кишварҳои болооб, махсусан Туркия бо манфиатҳои обии кишварҳои поёноб – Сурия ва ироқ созгор нест ва иншоотҳои гидроэнергетикӣ дар Туркия бунёдшаванда амнияти обии кишварҳои поёнобро халалдор сохта онҳоро дар ҳолати вазнин ва нуговори иқтисодӣ иҷтимоӣ ва экологӣ қарор медиҳад.*

*Дар пайи чунин ҳолат, солҳои тӯлони миёни ин кишварҳои минтақа хтилофҳои шадид ҷиҳати истифодаи муштаракӣ захираҳои оби дарёҳои фаромарзӣ ҷой дорад, ки ҷамоҳангии сиёсати обии кишварҳоро тақозо менамояд. Ҳамзамон ҳолати мазкур зарурати таҳияи санатҳои меърию ҳуқуқии минтақавиро дар самти истифодаи муштаракӣ ҳавзаҳои ягонаи оби дар ин минтақа ба вуҷуд овардааст.*

**Калидвожаҳо:** *об, Шарқи Наздик, Туркия, Сурия, Ироқ, Дачла, Фурот, дарё, дарёи фаромарзӣ, ҳавзаи ягонаи обӣ, муносибатҳои байнидавлатӣ, муносибатҳои минтақавӣ, бархурди манфиатҳо, Кумитаи муштаракӣ техникӣ, Лоиҳаи Анатолияи Ҷанубу Шарқӣ, Лигаи кишварҳои араб, ихтилоф, низоъ, ҳамкорӣ, минтақа, шартнома, созишнома.*

Шарқи Наздик яке аз минтақаҳои ҳасоси геосиёсӣ маҳсуб ёфта, дар он бархӯрди манфиатҳои акторҳои ҷаҳонӣ ҳамеша ғаъл мебошад. Ин минтақа аз ҳар лиҳоз зери таваҷҷуҳи пайвастаи абарқудратҳо қарор дошта, дорои хусусиятҳои хоси сиёсӣ мебошад. Вазъи сиёсӣ амнияти минтақавӣ мазкур натавон ба омилҳои беруна ва бархӯрди манфиатҳои геосиёсии акторҳои ҷаҳонӣ, инчунин ва бештар ба муносибатҳои байнидавлатии кишварҳои худӣ минтақа вобаста аст. Даҳсолаҳои вазъи сиёсӣ амнияти минтақавӣ мазкур нигаронкунанда ва боиси ташвиши ҷаҳонӣ мебошад. Дар баробари мушкилотҳои сиёсӣ амнияти мавҷуда дар ин минтақа, масъалаҳои истифодаи муштаракӣ захираҳои оби дарёҳои фаромарзӣ низ миёни давлатҳои ҳудуди ҳавзаҳои ягонаи обӣ ташвишвар мебошад.

Дар ин минтақа захираҳои об ниҳоят нобаробар ҷойгир буда, қисми зиёди онҳо дар қисми шимолии он (дар шарқ ва ҷанубу шарқи Туркия, дар қисми шимолии Эрон ва Ироқ — асосан дар Курдистон) ташаккул меёбанд.

Аз ҷумла, системаи дарёи Байаннаҳрайн (ҳавзаи дарёҳои Дачла ва Фурот ва шохобҳои онҳо) обро аз минтақаҳои серобҳои Анатолияи Шарқӣ ва Ҷанубу Шарқӣ (Курдистони Туркистон) ва Байаннаҳраини Шимоли Шарқӣ (ҳудуди Курдистони Ироқ ва қисми ғарбии он) интиқол медиҳад ва ба минтақавӣ хушки ҷануб ва ба биёбонҳои араби қисми зиёди Шарқи Наздик ҳаёт мебахшад. Масъалаи идоракунии ва



истифодаи оби дарёҳои фаромарзии Дачла ва Фурот мавзӯи баҳсҳои шади баъни Туркия, Сурия ва Ироқ мебошад.



Харитаи Шарқи Наздик бо ҳавзаҳои дарёҳои Дачла ва Фурот.  
Сарчашма: [www.nationalsecurity.ru/maps/middleeast2.htm](http://www.nationalsecurity.ru/maps/middleeast2.htm)

Таърихи танзими ҳукукии вазъи истифодаи муштаракӣ байнидавлатии об дар ҳавзаҳои дарёҳои фаромарзии Дачла ва Фурот аз Шартнома/Протоколи соли 1946 байни Туркия ва Ироқ оғоз мешавад, ки тибқи он тарафҳо ўҳдадор шудаанд, ки якдигарро дар бораи лоихаҳои вобаста ба истифодаи оби дарёҳои мазкур оғох созанд. Мувофиқи протоколи мазкур соли 1980 Комитети муштаракӣ техникий дарёҳои фаромарзии Дачла ва Фурот ташкил карда шуда, ҳамзамон протоколи нав ба имзо расонида мешавад. Комитети муштаракӣ техникий ўҳдадор гардида буд, ки пешниҳоди таклифхоро барои муайян кардани талаботи одилонаи се мамлакати ҳавза ба оби дарёи фаромарзии Фурот пешбинӣ намояд. Комитети муштаракӣ техникий то ворид шудани Сурия ба он дар соли 1983 ғаёлияти назаррас нашофт. Баъди ворид гардидани Сурия ғаёлияти Комитети муштаракӣ техникий асосан ба баррасии баҳсҳо дар самти истифодаи муштаракӣ обҳои фаромарзии дарёҳои мазкур равона гардида, натиҷаҳои назаррас дар самти рушди ҳамкориҳо ва истифодаи одилонаю оқилонаи обҳои фаромарзии дарёҳои Дачла ва Фурот ба даст оварда намешаванд [1].

Дар доираи ғаёлияти Кумитаи муштаракӣ техникий 16 вохӯрию мулоқотҳои ҷониби давлатҳои Сурия, Ироқ ва Туркия доир мегардад, аммо ҳеҷ яке аз онҳо масъалаҳои дахлдорро ҳал карда наметавонад. Ҳамаи вохӯриҳо бе натиҷа анҷом ёфта, дар доираи онҳо ҷонибҳо ҳамдигарро дар истифодаи ғайриодилонаи оби дарёҳои мазкур айбдор мекунанд. Дар ин вохӯриҳо Ироқу Сурия Туркияро ба ноқомии музокира муттаҳам карда, Туркия низ дар навбати худ ҷониби Бағдод ва Димишқро оид ба пешниҳоди талабҳои барои Туркия ғайри қобили қабул гунаҳкор медонад.

Соли 1987 миёни Сурия, Ироқ ва Туркия аввалин созишномаи сечониба баста мешавад, ки тибқи он Туркия ўҳдадор мегардад то чараёни об дар Фурот дар марзи Сурия ва Туркия на камтар аз 500 м<sup>3</sup>/с бошад. Соли 1990 Сурия ва Ироқ бори аввал дар бораи ҷудо намудани квотаҳо доир ба истифодаи оби аз қисми ҳудуди Туркия воридшавандаи ҳавзаҳои дарёҳои мазкур ба мувофиқа мерасанд [2].

Туркия нақшаҳои стратегии худро дар чаҳорҷӯби лоиҳаи азими Анатолияи Ҷанубу Шарқӣ, ки 32 миллиард доллари ИМА ташкил меод, амалӣ менамояд.

Лоиҳа мазкур сохтмони 22 сарбанд, 19 неругоҳи бузурги барқиро пешбинӣ мекунад, ки 13 лоиҳаи алоқамандро (7 - дар дарёи Фурот, 6 - дар дарёи Дачла) ташкил медиҳанд ва 1,7 млн. гк. Заминҳои нав обёрӣ мешаванд (1,1 миллион гектар аз ҳисоби оби дарёи ҳавзаи Фурот ва 0,6 миллион гектар аз ҳисоби оби ҳавзаи дарёи Дачла). Истеҳсоли қувваи барқ бояд ба 27 миллиард киловатт-соат расонад, ки ин бештар аз нисфи тамоми қувваи барқи Туркияро ташкил медиҳад. Нерӯи барқи арзоне, ки дар Курдистон дар доираи лоиҳаи Анатолияи Ҷанубу Шарқӣ дар солҳои 1990 истеҳсол карда шуд рушди бомароми иқтисодию саноати Туркияро таъмин намуд.

Дар доираи лоиҳаи мазкур Туркия яке аз бузургтарин сарбанд дар ҷаҳон – сарбанди Отатуркро бо арзиши 4 миллиард доллар ИМА бунёд намуд, ки он ҳамасола 8-9 миллиард кВт/соат нерӯи барқ истеҳсол менамояд. Тибқи лоиҳаи мазкур Туркия ҳадаф дорад, ки бо роҳи 2—3 баробар зиёд кардани истеҳсоли маҳсулоти кишоварзӣ мушкilotи озукавории кишварашро комилан ҳал кунад [3].

Ба андешаи таҳлилгарон, назорат ва идоракунии захираҳои оби дарёҳои фаромарзиро Туркия як ҷузъи калидии кудрати ояндаи давлат меонад. Туркия ҳадаф дорад бо таҳти назорат қарор додани захираҳои оби дарёҷҳои фаромарзӣ болои давлатҳои арабӣ масъалагузорӣ кунад ва таъсири сиёсӣ дошта бошад.

Ба гуфтаи коршиносон, татбиқи Лоиҳаи Анатолияи Ҷанубу Шарқӣ маҷрои дарёҳои фаромарзиро ба Сурия 50% коҳиш медиҳад. Ҳамин тариқ, аз оғози лоиҳа, ҷараёни солони дарёи фаромарзии Фурот дар сарҳади Туркия ва Сурия аллақай аз 30 км<sup>3</sup> то камтар аз 16 км<sup>3</sup> дар як сол коҳиш ёфтааст. Ҳаҷми умумии коҳишёфтаи об дар маҷрои дарёи фаромарзии Фурот аз миёнаи солҳои 1970 то кунун бо сабаби пур шудани ҳавзаҳои об дар Туркия 150 км<sup>3</sup> ё ҳаҷм 5 солаи ҷараёни оби дарёи Фуротро ташкил менамояд. Азбаски манбаи ягонаи оби биёбони Сурия дарёҳои фаромарзии аз кӯҳҳои Курдистон ҷоришаванда мебошад, Сурия аз лоиҳаҳои Туркия дар Курдистон вобастагии зиёд дорад. Аз ҷумла, дарёи Фурот 80 фоизи тамоми захираи оби дарёҳои Сурияро таъмин мекунад. Дар баробари ин, Сурия ни ҳадаф дорад, ки бо сабаби кам гардидани маҷрои оби дарёҳои фаромарзӣ сарбандҳои нав бунёд созад. Тибқи лоиҳаи яке аз онҳо маҷрои дарёи Дачла тағйир дода мешавад, ки он ба НБО Ироқ хатари ҷиддӣ дорад [4].

Моҳи январи соли 1990 бо мақсади пур кардани обанбори Отатурк Туркия муддати як моҳ маҷрои дарёи Фуротро ба Сурия пурра қатъ мекунад. Дар пайи он маҷрои оби дарёи мазкур аз сарҳадҳои ҷанубии Туркия то кӯли сунъии Асад дар минтақаи Ҳалаб хушк мегардад. Ҳолати мазкур боиси сард гардишни муносибатҳои ҳасанаи Туркия бо Сурия мешавад. Ин амали Туркияро кишварҳои арабӣ ҳамчун қасадан маҳрум кардани онҳо аз оби дарёи Фурот маънидод мекунад.

Сурия талош мекунад, ки мушкilotи бамаломатаи обиро бо Туркия ба сатҳи байналмилалӣ расонад ва пешниҳод мекунад, ки онро бо кумаки Додгоҳи байналмилалӣ адлия ва Комиссияи байналмилалӣ ҳуқуқӣ ва Лигаи кишварҳои арабӣ ҳал кунад.

Бояд гуфт, ки Сурия заифтарин тарафи секунҷаи ташкилкардаи Туркия ва Ироқро дар маҷрои дарёҳои Дачла ва Фурот мебошад. Мушкilotи дигар дар он аст, ки Сурия бо Исроил дар мавриди истифодаи манобеъи оби тепаҳои Ҷулон ва бо Урдун дар мавриди истифодаи оби дарёи фаромарзии Ярмук ихтилофҳо дорад.

Дар мавриди тақсимоти захираҳои обҳои фаромарзӣ Ироқ мисли Сурия бо Туркия ихтилоф дошта, талаб менамояд, ки Туркия аз дарёҳои фаромарзӣ ба ҷои 500 м<sup>3</sup>/с ҳаҷми на камтар аз 700 м<sup>3</sup>/с об ҷудо кунад.

Бо назардошти он, ки маҷрои миёнаи солонаи дарёи фаромарзии Фурот тақрибан 1000 м<sup>3</sup>/с ташкил менамояд, Ироқ тақозо менамояд, ки Туркия, набояд бештар аз 1/3 ҳаҷми оби дарёҳои фаромарзиро истифода кунад. Ҷониби Ироқ исрор меварзад, ки сохтмони сарбанди Кебон дар Туркия ва Табқа дар Сурия ҷараёни дарёи Фурот ба Ироқро ба таври қобили мулоҳиза коҳиш дод, ки боиси норасоии об барои обёрӣ гардид [5].

Дарёҳои асосие, ки аз Сурия ва Туркия ҷорӣ мешаванд, Фурот, Оси, Африн, Чагчаг мебошанд. Мушкилоти марбут ба тақсими оби ин дарёҳои фаромарзӣ миёни Сурия ва Туркия дар равобитаи ду кишвар таъсири калон дорад.

Дар ҳудуди Сурия дарёи фаромарзии Фурот аз шимол ба шарқ, дарёи Аси аз ҷануб ба шимол ва дарёи Дачла дар сарҳади шимолу шарқӣ ба масофаи 35 км ҷорӣ мешаванд. Маҷрои солонаи дарёи Фурот ба ҳисоби миёна тақрибан 30 км<sup>3</sup>-ро ташкил медиҳад. Тибқи маълумотҳои сарбандҳои дар Туркия бунёдгардида 48,5 километри мукааб ҳаҷми оби дарёҳои фаромарзиро ба Сурияро коҳиш додаанд. Ҷониби Сурия бар ин назар аст, ки азбаски обҳои Фурот аз ҷониби 3 кишвар (Туркия, Сурия ва Ироқ) байни худ тақсим шудаанд, ҳолати истифодаи обҳои фаромарзиро бояд се тараф муайян кунанд. Дар ҳоли ҳозир баланси оби Сурия 21,46 километри мукаабро ташкил медиҳад. Тибқи Созишномаи соли 1987 миёни Сурия ва Туркия, Анқара 15,8 км<sup>3</sup> (500 м<sup>3</sup>/с) об ба Димишқ интиқол медиҳад [6].

Хусусиятҳои хоси муносибатҳои обӣ дар дарёҳои фаромарзӣ дар ин минтақа дар он асос ёфтааст, ки об ҳамчун қудрати сиёсӣ ва воситаи таъсиррасонӣ миёни давлатҳои истифода мегардад. Дар ҳамин ҳол, Туркия бо идора кардани захираҳои оби минтақа, махсусан дар Курдистон талош баҳри таъсиррасонӣ болои тамоми Байнаннаҳрайн дорад.

Комитети муштараки техникӣ

Тобистони соли 2007 дар Димишқ нишасти Комитети муштараки техникӣ оид ба дарёҳои Дачла ва Фурот баргузор мегардад, ки дар ҷараёни он ҷонибҳои Сурия ва Ироқ аз идомаи сохтмони сарбанди Илису изҳори нигаронӣ менамоянд. Ҷониби Ироқ аз ҷумла изҳор мекунанд, ки бунёди сарбанди Илису маҷрои дарёҳои Дачла ба Ироқро коҳиш медиҳад ва пас аз бунёди сарбанд, ҳаҷми маҷрои дарёи Дачла дар марзи Ироқ набояд камтар аз 200 м<sup>3</sup>/с бошад, аммо ҷониби Туркия ин далелҳоро ғайри қобили қабул рад менамояд.

Тарҳи сохтмони сарбанди Илису (65 километр дуртар аз марзи Туркия бо Сурия ва Ироқ) яке аз масъалаҳои баҳсбарангестарин дар равобитаи байнидавлатӣ дар ҳавзаи дарёи Дачла мебошад. Лоихаи Илису яке аз калонтаринҳо дар доираи лоихаи азими Анатолияи Ҷанубу Шарқӣ мебошад. Сарбанди Илису, ки арзишаш 2 миллиард доллар аст, калонтарин дар дарёи Дачла (дарозияш 1820 м, баландиаш 135 м, масоҳати обанбор 313 км<sup>2</sup>, ҳаҷми пурраи ғунҷоиш 10,4 км<sup>3</sup>) мебошад. Дар заминаи ин лоиха паҳноии муҳолифатҳои байни Туркия, Сурия ва Ироқ аз доираи захираҳои оби Фурот то ба ҳавзаи дарёи Дачла фарроҳ гардид [7].

Мавриди қайд аст, ки тендер барои татбиқи лоихаи мазкур аз ҷониби Туркия ҳанӯз дар соли 1996 эълон мегардад, аммо ба далели шубҳанокии тиҷоратӣ ва хатарҳои сиёсӣ барои иштирок дар он ягон дархост ворид намегардад.

Дар соли 1997 Идораи давлатии оби Туркия ширкати швейтсариӣ Sulzer Hydro-ро ба ҳайси пудратчӣ интихоб менамояд, ки баъдан ба он АВВ-и Шветсия-Швейтсария ва

Balfour Beatty Бритониё ҳамроҳ мегарданд. Илова бар ин ба лоиҳаи мазкур бояд ширкатҳои итолиёвии Импречило, шветсиягии Сканска ва туркии Нуrol, Киска ва Текфен ҷалб мегардиданд. Бо вучуди ин, дар моҳи март соли 2000 АВВ аз иштирок дар татбиқи лоиҳаи мазкур даст мекашад ва ўҳдадорихоии онро ширкати фаронсавии Alstom мегирад, аммо Alstom низ баъдан аз лоиҳа даст мекашад. Моҳи сентябри соли 2000 ширкатҳои Сканска ва Impregilo низ аз иштирок дар татбиқи лоиҳа даст мекашанд. Соли 2001 бошад ширкати Балфур Битти низ аз иштирок дар сохтмони лоиҳаи мазкур даст мекашад ва сарвари он иқроp мешавад, ки агар мо медонистем, ки ин лоиҳа то ҷӣ андоза баҳсбарангез хоҳад буд, бо ҷалб нашудан дар он худро аз мушкилоти зиёд наҷот медедем.

Ҳарчанд дар моҳи март соли 2000 порлумони Бритониё аз иштирок дар татбиқи лоиҳаи мазкур пуштибонӣ карда буд ва намояндагони Кумитаи тичоратӣ ва саноатии Бритониё эълom карданд, ки дар сурати машварати Туркия бо Сурия ва Ироқ ва тасдиқи эътимоднокии экологӣ ва бехатарии лоиҳа омодаанд дар ин тарҳ ба маблағи 200 миллион доллар сармоягузори кунанд, аммо онҳо низ аз маблағгузории тарҳи сарбанди Илсу худдорӣ мекунанд.

Моҳи феввали соли 2002 зери фишори экологҳо ва ҳомиёни ҳукуқи башар бузургтарин бонки Швейтсария UBS (Union Bank of Switzerland) низ аз иштирок дар татбиқи лоиҳаи мазкур худдорӣ менамояд. Аммо ширкати австриягии VA Tech, ки дар моҳи майи соли 2004 ҳамроҳ бо ширкати швейтсарии Alstom ба ин лоиҳа тавачҷуҳ пайдо кард буданд ба консорсиуми байналмилалӣ лоиҳаи Илису тақом мебахшанд [8].

Дар гузориши Бонки Ҷаҳонӣ, ки қаблан аз сармоягузории ин тарҳ худдорӣ карда буд, аз он изҳори нигаронӣ шудааст, ки бар асари бунёди садд беш аз 50 ҳазор нафар осеб мебинанд ва таниш дар равобити сечониба афзоиш хоҳад ёфт. Чунин мавқеъро Комиссияи умумичаҳонӣ оид ба сарбандҳо низ баён менамояд.

Тавре маълум аст, ҳама гуна лоиҳаи Туркия барои истифода аз обҳои Дачла ва Фурут боиси хароб шудани шаҳракҳои курд шуда, вазъи экологии минтақаро бадтар мекунад ва таниш дар равобити Туркия ва Сурияву Ироқро афзоиш медиҳад.

Лигаи кишварҳои араб низ муқобили тарҳи мазкур баромад намуда, онро сарчашмаи ҷангу низоъ дар Шарқи Наздик арзёбӣ менамояд. Роҳбарияти ин созмон иброзмедорад, ки бунёди сарбанди мазкур метавонад бевосита ба ҷанг дар Шарқи Наздик оварда расонад. Дар ин замина, Лигаи кишварҳои араб аз ҳукуматҳои Англия, Швейтсария ва як қатор ширкатҳои дигар тақозо менамояд, ки аз иштирок дар сохтмони ин сарбанд даст кашанд. Ҳамин тариқ, дар моҳи майи соли 1999 Лигаи кишварҳои араб ба Вазорати корҳои хориҷии Британияи Кабир нома фиристода, қайд менамояд, ки Туркия бидуни машварат бо Ироқ дар масъалаи сохтмони сарбанд, моддаи 5 Протоколи 1 «Танзими обҳои Дачла ва Фурут ва шохобҳои онҳо», ки замима ба Шартномаи дӯстӣ ва муносибатҳои неки ҳамсоғӣ аз 10 майи соли 1946 дар байни Ироқ ва Туркия мебошад вайрон менамояд. Лигаи кишварҳои араб қатъномаеро ба тасвиб мерасонад, ки сармоягузорони хориҷӣ дар маблағгузории сохтмони сарбанди Илису иштирок накунанд.

Лигаи кишварҳои араб қаблан низ дар баҳсе бо Туркия бар сари тақсими обҳои Дачла ва Фурут аз Сурия ва Ироқ ҳимоят карда буд. Ҳамин тариқ, 21 март соли 1996 Шӯрои Лигаи кишварҳои араб қатъномаеро қабул менамояд, ки дар он аз мавқеъи Сурия ва Ироқ дар мавриди эътирофи Фурут ва Дачла ба унвони “дарёҳои байналмилалӣ” ва даъвати онҳо барои “тақсими одилонаи манобеъи об” пуштибонӣ мегардад. Дар қатънома ба Туркия таҳдид шудааст, ки дар сурати ноиди гирифтани манфиатҳои Димишқ ва Бағдод аз ҷониби Анқара, сохторҳои молиявии



байналмилалиро даъват кунанд, ки аз сармоягузорӣ ба Лоихаи Анатолияи Чанубу Шарқӣ худдорӣ кунанд. 15 сентябри соли 1996 дар баёнияти ниҳоии нишастии Шӯрои Лигаи кишварҳои араб дар Қоҳира шадидан аз Анкара даъват карда мешавад, ки феврал бо Димишқ ва Бағдод дар бораи тақсими обҳои дарёҳои фаромарзии Дачла ва Фурот музокиротро оғоз кунанд. Ин дафъа Лигаи кишварҳои араб ба созмонҳои байналмилалӣ молиявӣ муроҷиат менамояд, ки ба Туркия барои маблағгузориҳои Лоихаи Анатолияи Чанубу Шарқӣ қарз ва кумак надихад. Чунин изҳороти Лигаи кишварҳои араб Анкаро ба ҳашм меорад, аммо ба мавқеи Туркия таъсири воқеӣ намерасонад [9].

Дар миёнаи солҳои 1990 кишварҳои арабӣ Мисрро ҳамчун давлати миёнарав барои ҳалли баҳси обӣ миёни Туркия ва Сурияву Ироқ пешниҳод менамоянд. Аммо ин ташаббусро низ Туркия рад кард.

Қоршиносон бар ин назаранд, ки шартҳои зарурии ноил шудан ба идоракунии устувори захираҳои оби Дачла ва Фурот ташкили муколамаи ошкоро байни Ироқ, Эрон, Туркия ва Сурия оид ба истифодаи захираҳои оби ин дарёҳо дар асоси принсипҳои ва меъёрҳои ҳуқуқи байналмилалӣ мебошад.

Мушкилоти вобаста ба об дар Шарқи Наздик яке аз муҳимтарин масъалаҳои ҳалли баҳси миёни кишварҳои арабӣ ва Исроил мебошад. Иёлоти Муттаҳида ва Исроил дар раванди танзими Шарқи Наздик, пеш аз ҳама, омили захираҳои оби Фуротро ба назар мегиранд.

Ҷониби Туркия ба он назар аст, ки захираҳои оби ин кишвар наметавонад дар раванди сулҳи Шарқи Наздик воситаи додугирифт бошад. Аз тарафи дигар, Иёлоти Муттаҳидаи Амрико аз ҷиҳати гуфтушунӣ ҳамчун иштирокчиҳои асосии ин раванд масъалаи истифодаи бурдани оби Фуротро доимо ба он дохил мекунад. Ҳамзамон, Исроил ба Туркия ваъда медиҳад, ки дар музокирот бо Сурия мановеи обии онро ба инобат мегирад. Аммо қоршиносон рад намекунад, ки бо вучуди густариши ҳамкориҳои Исроилу Туркия дар заминаи манобеи об ва ирригатсионӣ, мановеи обии Туркия наметавонад дар раванди сулҳи Шарқи Наздик ноҳақиқатан гирифта шавад.

Дар минтақаи мушкилоти захираҳои оби фаромарзӣ қайҳо ба унсури «сиёсати байналхалқӣ» табдил ёфтааст. Ҳамин тавр, кишварҳои арабӣ, ки дар ҳавзаҳои дарёҳои бузурги фаромарзии Нил, Дачла, Фурот воқеъ гардидаанд, ҳамбастагии захираҳои об, сиёсати экологӣ ва сиёсати хориҷиро ба хубӣ дарк мекунад.

Соли 1978 Президенти вақти Миср Анвар Садат ибраз меорад, ки ягона чизе, ки Мисрро боз ба ҷанг маҷбур карда наметавонад, об аст.

Дар иртибот ба ин, теъдоди қоршиносони саршинос омили асосии ҷанги миёни кишварҳои арабӣ ва Исроилро дар соли 1967 нотавонии давлатҳои Ироқ ба тақсими одилонаи оби тоза дар минтақаи медунаанд. Аз ин лиҳоз, ҳавзаи дарёҳои Дачла ва Фурот яке аз минтақаҳои шадидтарин ба шумор меравад. Дар болооби ҳавзаи Туркия ҷойгир аст, ки дар байни давлатҳои минтақа хеле қавӣ аст, дар ҷараёни миёна - Сурия, дар поёноб - Ироқ. Туркия 2/3 маҷрои Дачла ва Фуротро дар ихтиёр дорад, бе оби Дачла ва Фурот сарзаминҳои беканори Ироқу Сурия ба биёбон табдил меёбанд [10].

Новобаста аз ихтилофҳои тӯлонӣ кишварҳои минтақаи тавонистанд тайи солҳои охир дар истифодаи муштараки захираҳои оби дарёҳои фаромарзӣ ба ҳам биёянд. Дар ин замина, бо ташаббуси ҷониби Туркия Институти муштараки об барои ҳалли мушкилоти обҳои фаромарзӣ таъсис дода мешавад. Институти мазкур 18 нафар қоршиносонро аз кишварҳои Туркия, Сурия ва Ироқ дар бар мегирад, ки онҳо доир ба истифодаи одилона ва оқилонаи обҳои дарёҳои фаромарзӣ миёни ҳарсе кишвар фаъолият мебаранд. Вазифаҳои аъзои Институти муштараки обро идоракунии



обанборҳо ва сарбандҳои минтақавӣ, инчунин ҳамгирии лоиҳаҳои якҷояи сохтмони иншоотҳои гидротехникӣ ташкил менамояд[10].

Аз ҷумла, Сурия ва Туркия ҷиҳати бунёди сарбанди муштарак дар дарёи Оси ташаббус намуданд. Ироқ низ аз эътирози тӯлонии худ ҷиҳати сохтмони сарбанди Илису дар дарёи Даҷла даст мекашад.

Дар ин радиф, ҷониби Туркия низ ба ҳамоҳангсозии тарҳҳои гидротехникии худ гузашта, ҷонибдорӣ худро ҷиҳати дар асоси ҳамкорӣҳои муштарак бо кишварҳои ҳамсоя ҳал намудани мушкилоти тақсмоти оби дарёҳои фаромарзӣ иброн намудааст. Ҳамзамон ҷониби Туркия, дар ҳалли мушкилоти истифодаи муштаракӣ захираҳои об иштироки ҷониби сеюмро пурра рад менамояд ва бо боварӣ иброн медорад, ки масъалаҳои истифодаи якҷояи захираҳои оби дарёҳои фаромарзӣ миёни кишварҳои минтақа бе миёнаравии кишварҳои дигар ҳал карда мешаванд.

Коршиносон бар ин назаранд, ки тағйири мавзъ дар яке аз масъалаҳои муҳими сиёсати хориҷии онҳо ба беҳбудӣ равобитаи кишварҳои минтақа ва вазифаҳои сиёсии муштаракӣ онҳо марбут аст. Ҳамин мавзъ ҷиҳати муқовимат ба таъсиси давлати мустақили курдҳо дар шимоли Ироқ аст. Тавре маълум аст, мавқеи сиёсии ҳарсе давлат муқобили соҳибдавлат ва соҳибхатиёр гардидани курдҳо равона шудааст.

Таҳлил нишон медиҳад, ки мушкилоти истифодаи захираҳои оби даврҳои фаромарзӣ дар Шарқи Наздик низ мисли дигар минтақаҳо ба тақсмоти он миёни кишварҳои болооб ва поёноб ва заминаҳои сиёсӣ ҳуқуқии он марбут аст.

Яъне дар ин минтақа низ санадҳои меъриӣ ҳуқуқии танзимкунандаи муносибатҳои байнидавлатӣ дар самти истифодаи муштаракӣ захираҳои оби дарёҳои фаромарзӣ ва ҳавзаҳои ягонаи обӣ вучуд надорад. Ҳар як кишвар соҳибхатиёрии худро болои захираҳои оби дарёҳои фаромарзӣ иброн дошта, ба он мекушад, ки захираҳои бештари обро дар ихтиёр дошта бошад. Аз ҷониби дигар манфиатҳои соҳавии кишварҳо низ дар самти истифодаи муштаракӣ захираҳои об ба ҳам мувофиқат намекунанд. Туркия бештар ба он талош менамояд, ки бо бунёди неругоҳҳои барқи обӣ пеш аз ҳама таъминоти пурраи кишварашро бо қувваи барқ таъмин карда бошад ва дар заминаи идоракунии захираҳои оби дарёҳои Даҷла ва Фурот заминҳои зиёдеро обёрӣ намуда мавқеи баланди содиркунандаи маҳсулоти кишоварзиро дар минтақа хифз кунад.

Дар ин баробар кишварҳои поёноб – Ироқ ва Сурия низ хоҳиши ҳарчи бештар дар ихтиёр доштани захираҳои обро аз ин ду дарёи фаромарзӣ доранд ва мехоҳанд ниёзи соҳаи кишоварзӣ худро ба таври комил аз ин ҳисоб бо об таъмин карда бошанд.

Вазъи нисбатан муътадиле, ки имрӯз доир ба истифодаи муштаракӣ захираҳои об дар дарёҳои фаромарзӣ миёни Туркия ва Ироқу Сурия ҷой дорад маъноӣ онро надорад, ки мушкилоти истифодаи муштаракӣ захираҳои оби дарёҳои фаромарзӣ миёни ин кишварҳо ҳал гардидааст. Мушкилот чун пештара боқӣ мондааст ва сабаби муътадили вазъ дар самти истифодаи муштаракӣ захираҳои оби дарёҳои фаромарзӣ дар ҳамбастагии манфиатҳои геосиёсии ин кишварҳо дар самти муқобилият ба соҳибхатиёршавии курдҳо мебошад, ки ҳарсе давлат дар ин масъала мавқеи яқсон доранд ва намехоҳанд аз низои обии миёни онҳо курдҳо ва дигар актӯрҳои ҷаҳонӣ истифода намуда, дар минтақа давлати Курдистон ба вучуд ояд. Аз ҷониби дигар, рушди хатарҳои ҷаҳонӣ экстремизм ва терроризм дар ин минтақа ва пайдоши гурӯҳҳои зиёди ҷинодӣ дар ин самт ҳамаи кишварҳои минтақаро водор намуд, ки дар мубориза ва муқовимат бо ин хатарҳои ҷаҳонӣ ба ҳам биёянд ва ҷиҳати решакан кардани ин таҳдиду хатарҳо заминаҳои мусоидро барои рушди иқтисодии ҷомеа фароҳам оранд. Барои ин, албатта пеш аз ҳама ҳамкорӣҳои кишварҳои ҳамсоя дар минтақа зарур аст.

Дар мукоиса ба Осиёи Марказӣ масъалаи истифодаи муштараки захираҳои оби дарёҳои фаромарзӣ дар Шарқи Наздик, махсусан дар масъалаи кишварҳои болооб ва поёноб ба он рабт дорад, ки дар Осиёи Марказӣ кишварҳои болооб бо сабаби надоштани заминҳои ҳамвори кишоварзӣ манфиати аграрӣ надоранд ва захираҳои обро танҳо бо мақсади истеҳсоли қувваи барқ истифода мекунанд, ки на миқдор ва на сифати об тағйир намеёбад. Дигар тафовут дар он аст, ки ҳамаи иншоотҳои гидроэнергетикии кишварҳои болооб дар мадди аввал барои обёрӣ заминҳои кишварҳои поёноб нигаронида шудаанд ва онҳо захираҳои обро дар фаслҳои тирамоҳу замистон чамъ намуда, дар фаслҳои баҳору тобистон ба кишварҳои поёноб интиқол медиҳанд.

Аммо, дар Шарқи Наздик кишварҳои болооб масоҳати зиёди заминҳои кишт доранд ва дар баробари истеҳсоли қувваи барқ оби дарёҳои фаромарзиро ба соҳаи аграрӣ равона менамоянд, ки ба кишварҳои поёноби ин минтақа зарбаи шадиди иқтисодию иҷтимоӣ ва экологӣ мерасонад.

Яъне, ҳолати мазкур нишон медиҳад, ки ихтилофҳо вобаста ба истифодаи муштараки захираҳои оби дарёҳои фаромарзӣ миёни кишварҳои Шарқи Наздик доманадор ва ояндадор аст ва дар пайи тағйирёбии иқлим ва коҳиш ёфтани захираҳои об, ҳамзамон рушди босуръати иқтисодию саноатӣ ва демографӣ он беш аз пеш мураккабтар мегардад.

Аз ин рӯ, кишварҳои минтақаро зарур аст, ки пайи эҷоди меъёрҳои ҳукуки истифодаи муштараки захираҳои оби дарёҳои фаромарзӣ кӯшиш намоянд ва заминаҳои воқеии ҳукукии минтақавиро дар ин соҳа рушд бахшанд. Асос ва роҳи ҳалли ихтилофҳои вобаста ба истифодаи муштараки захираҳои об дар дарёҳои фаромарзии минтақа рушди дипломатияи об ва ҳамгироии минтақавӣ мебошад.

Нуктаи махсусе, ки аз таҷрибаи муносибатҳои байнидавлатию минтақавӣ доир ба истифодаи муштараки захираҳои оби ҳавзаҳои ягона дар Шарқи Наздик боиси омӯзиши васеъ аст натиҷа надоштани миёнаравии давлатҳои дгар, алалхусус давлатҳои “бегона” мебошад. Ин таҷриба нишон медиҳад, ки солҳои тӯлони абарқудратгарин кишвари дунё ба ҳайси миёнарав дар ҳалли масъалаҳои вобаста ба истифодаи муштараки захираҳои об дар ин минтақа фаъолият намудааст, аммо ихтилоф ба ҷойи хомӯш шудан танҳо шидат ёфтааст. Ҳолати нисбатан муътадил дар истифодаи муштараки захираҳои оби дарёҳои фаромарзӣ танҳо баъди аз ҷониби кишварҳои минтақа рад намудани миёнаравҳо ба вучуд омад.

#### Адабиёт

1. Наджиб Исса. Аспект развития проблема воды на Ближнем Востоке: лекция, представленная на тему воды на Ближнем Востоке (Панель). – Бейрут: Центр стратегических исследований и документация, 2020 г.
2. Джалал Абдулла Моавад. Воды Евфрата и арабо-турецкие отношения // Араб. дела. – 2003. – № 65 (апрель).
3. Мосаки Н.З. Проблема проекта Ылысу в турецко-иракско-сирийских отношениях. 10.07.2021 // [www.iimes.ru/rus/stat/2021/10-07-07b.htm](http://www.iimes.ru/rus/stat/2021/10-07-07b.htm).
4. Тарик аль-Мадждуб. Проблема воды и ее след в турецко-арабских отношениях // Будущее Диалог: Исследование – исследовательское и интеллектуальное дебаты на симпозиуме, организованном Центром арабского единства. – Бейрут, Центр, 2021.
5. Турция, 1988 г. / Теоман Фен, изд. – Анкара: Главное управление печати и информации Турецкой Республики, 1988 год.

6. Агаджанян М. Сотрудничество в водной сфере как ресурс регионального добрососедства. 28.06.2021 // [www.noravank.am/ru/?page=theme&thid=5&nid=762](http://www.noravank.am/ru/?page=theme&thid=5&nid=762).

7. Эр-Рияд Аль-Аббаси. Скрипты водной войны в Средняя средняя (модель Евфрата и Тигра) Центр региональных исследований. – Университет Мосул, 2007 г.

8. Сахиб аль-Рубаи. Международное право и аспекты спора и соглашения Вода на Ближнем Востоке. – Дар аль-Хикма, Дамаск, 2001 год.

9. Сафи аль-Ясир. Негативные эффекты от проект «ГАП». - Центр исследований и исследований Университета Аль-Нахрин, 2008 г.

10. Ахмедов В.М., Кулагина Л.М. Сирия, Турция и Иран: новые подходы к межрегиональному сотрудничеству. 05.01.2021 // [www.iimes.ru/rus/stat/2021/17-01-05.htm](http://www.iimes.ru/rus/stat/2021/17-01-05.htm);

## **ПРИЧИНЫ И ФАКТОРЫ ВОДНЫХ КОНФЛИКТОВ НА БЛИЖНЕМ ВОСТОКЕ**

**КУВВАТЗОДА САЙДУЛЛО ЗУВАЙД,**

кандидат политических наук,

доцент кафедры политологии и связи с общественностью

Академии государственного управления при

Президенте Республики Таджикистан.

г. Душанбе, ул. Саида Носира 33.

Тел.: (+992) 907-80-00-71. Email: [sqz\\_0085@mail.ru](mailto:sqz_0085@mail.ru)

*В данной статье анализируются и обсуждаются вопросы, связанные с совместным использованием трансграничных водных ресурсов на Ближнем Востоке. Автор рассматривает причины и факторы возникновения водных конфликтов в регионе, исходя из разобщенности, конфликта водных интересов, низкой политической воли, отсутствия нормативно-правовой базы, регулирующей межгосударственные и региональные отношения в этом направлении, использования водных ресурсов как средства взаимного влияния, использование воды как политического оружия, низкий уровень добрососедских отношений.*

*Как выясняется, водные интересы стран верхнего течения, особенно Турции, несовместимы с водными интересами стран нижнего течения - Сирии и Ирака, а строящиеся в Турции гидроэнергетические объекты подрывают водную безопасность стран нижнего течения и ставят их в тупик сложной социально-экономической и экологической ситуации.*

*В результате на протяжении многих лет между этими странами региона существуют резкие разногласия по поводу совместного использования водных ресурсов трансграничных рек, что требует координации водной политики. В то же время такая ситуация обуславливает необходимость разработки региональных нормативных правовых актов в области совместного использования единых водоемов региона..*

**Ключевые слова:** вода, Ближний Восток, Турция, Сирия, Ирак, Тигр, Евфрат, река, трансграничная река, единый водный бассейн, межгосударственные отношения, региональные отношения, конфликт интересов, Совместный технический комитет, Проект Юго-Восточной Анатолии, Лига арабских государств, Конфликт, конфликт, сотрудничество, регион, договор, соглашение.

## **CAUSES AND FACTORS OF THE WATER CONFLICTS IN THE MIDDLE EAST**

**QUVVATZODA SAYDULLO ZUVAID,**

candidate of Political Sciences, Associate Professor of

Political Science and Public Relations Department,

Academy of Public Administration under the

President of the Republic of Tajikistan.

Dushanbe, 33, Said Nosir str.,  
Phone: (+992) 907-80-00-71. Email: [sqz\\_0085@mail.ru](mailto:sqz_0085@mail.ru)

*The article analyzes and discusses issues related to the using of transboundary water resources in the Middle East. The author examines the causes and factors of water disputes in the region, based on disunity, conflict of water interests, low political will, lack of a legal framework regulating interstate and regional relations in this area, the use of water resources as a means of mutual influence, the use of water as a political weapons, low level of good neighborly relations.*

*As it turns out, the water interests of the upstream countries, especially Turkey, are incompatible with the water interests of the downstream countries - Syria and Iraq, and the hydropower facilities being built in Turkey undermine the water security of the downstream countries and confuse them with a difficult socio-economic and environmental situation.*

*As a result, for many years there have been sharp divisions between these countries of the region regarding the joint use of water resources of transboundary rivers, which requires coordination of water policy. At the same time, this situation necessitates the development of regional regulations in the field of joint use of common reservoirs in the region.*

**Key words:** *water, Middle East, Turkey, Syria, Iraq, Tigris, Euphrates, river, transboundary river, single water basin, interstate relations, regional relations, conflict of interest, Joint Technical Committee, Southeast Anatolia Project, League of Arab States, Conflict, conflict, cooperation, region, treaty, agreement.*

УДК:821

ВАЗӢИ АДАБИИ САРЗАМИНИ РОҒ ДАР АСРИ XIX ВА ИБТИДОИ АСРИ XX

**САФАРОВ ХОЛМАД ХОРКАШОВИЧ,**

муаллими калони кафедраи таърихи халқи тоҷик

Донишгоҳи давлатии Кӯлоб ба номи А.Рӯдакӣ.

735360, Ҷумҳурии Тоҷикистон, ш.Кӯлоб, кӯчаи С.Сафаров,16.

Тел. (+992) 988-62-26-58

*Муаллифи мақола дар назди худ мақсад гузоштааст, ки доираи адабии шоирони кӯҳистони Роғи Бадахшон ва Роғи сарзамини Терай (н.Ш.Шоҳин)-ро барраси намояд. Аз ин рӯй шоирони Роғ ба доираи адабии Бадахшон дохил мешуданд ва барои ҳамин эҷодиёти онҳо дар доираи адабиёти Бадахшон омӯхта шудааст. Тавре ки муҳаққиқон қайд намудаанд, сабаби дигараш ин буд, ки шоирони ин вилоят барои аз марказҳои бузурги маъмурӣ ва адабӣ дур буданашон ба тазкираҳои дар он марказҳо таълифишуда дохил нашудаанд. Барои рафъи ин камбудӣ мо дар ин бахш кӯшиши кардем, ки ахбори парокандаро ҷамъоварӣ карда, дар бораи шоирон ва орифони Роғ вобаста ба имкон маълумоти пурратар диҳем.*

*Адабиёти Роғ ҳам мисли адабиёти тамоми халқҳои дигар инъикоскунандаи ҳаёт, таърих, урфу одат ва дигар ҳолатҳои рӯҳии халқи он мебошад. Ба воситаи омӯхтани таърихи адабиёт мо ба бисёр паҳлӯҳои таърихи халқи Бадахшону Роғ шинос мешавем. Қисми зиёди шоирони ин вилоят манзараҳои зебои ин кишвар, ғаму андӯҳ орзую омоли халқи худро дар ашъорашон баён кардаанд. Қисми дигари адибон мавзӯи панду насиҳатиро ба тариқи анъана бошад ҳам, мазмуни ашъори худ қарор додаанд. Илова бар ин, шоирони Бадахшон намояндагони шеваҳои зиёди забони тоҷикӣ буда, баробари омӯхтани адабиёти хаттии он, баъзе хусусиятҳои шевагии онҳо низ ошкор мегардад.*

*Азбаски беитари шоирони Роғ аз марказҳои адабӣ дур буданд ва бо сабабҳои камбағалию нодорӣ барои гирифтани маълумоти пурраи динӣ ба шаҳрҳои Бухорою Самарқанд, Қўқанд ва дигар шаҳрҳои рафта натавониста, дар мадрасаҳои диёри худ мехонданд ва аксарашон худомӯз буданд, ки аз мадди назари муаллифони тазкиранависи он давр берун мондаанд. Аз ҷумлаи чунин шоирони гумном, ки шӯҳрати онҳо на танҳо дар Бухорои Шарқӣ ва аморати Бухорои асри XIX-XX, балки дар Афғонистон, Ҳиндустону Покистон ва Эрон паҳн гашта буд. Аз қабилӣ: Мухлисӣ Роғӣ, Муҷримӣ Роғӣ, Мирзо Раҷаб, Домулло Бурҳониддини Роғӣ, Мулло Абдураҳими Хатлонӣ (Аҷзӣ), Мирзо Лиқо, Бобо Пираки Роғӣ, Мисраъ (Абдуллоҳ ибни Муродмуҳаммад), Мирзо Қадамҷон будаанд. Мақолаи мазкур оиди шарҳи ҳол ва мероси адабии шоирони кӯҳистони Роғ маълумоти фаровон медиҳад.*

**Калидвожаҳо:** Бадахшон, вилоят, кӯҳистон, мадраса, орифон, Роғ, рубоиёт, сарчаиша, табиат, тазкира, қаландарӣ, фалак, эҷодиёт, шоирон.

“Доир ба ҳаёти адабии Кӯлоб зикр намудан бамаврид аст, ки эҷодиёти намояндагони ин сарзамин ҷузъи барҷастаи адабиёти тоҷику форс мебошад. Зеро донишмандон ва шоирону адибони тамоми даврҳои таърихӣ он бо эҷодиёти баланғояи худ дар инкишофи илм ва адабиёт саҳми сазовордоранд. Хусусан маҳсули эҷоди Мир Саид Алии Ҳамадонӣ, Мавлоно Одил, Бисмил-Мавлоно Бурҳон, Мирзо Раҷаб, Маҳмудхочаи Балҷувонӣ, Шамсиддин Шоҳин, Ҳочи Муҳаммадхусайни Кангуртӣ ва бисёр дигарон дар адабиёти тоҷику форс мақому манзилати баландро касб кардаанд”. Аз суҳанронии Президенти Ҷумҳурии Тоҷикистон, Асосгузори сулҳу ваҳдати миллӣ, Пешвои Миллат муҳтарам Эмомалӣ Раҳмон, дар маросими бошукӯҳи таҷлили ҷашни 2700-солагии ш.Кӯлоб, 10.09.2006.

Адабиёти тоҷик дар сарзамини Роғ аз асрҳои X- XI рӯ ба тараққӣ оварда, то давраи мо омада расидааст. Аммо то солҳои 60- уми асри XX касе ба омӯхтани вазъи адабиёти хаттӣ ва эҷодиёти шоирони ин ҳавзаи адаби ба таври ҷиддӣ машғул нашуда буд. Шоирони Роғ ба доираи адабии Бадахшон дохил мешуданд ва барои ҳамин



эҷодиёти онҳо дар доираи адабиёти Бадахшон омӯхта шудааст. Тавре ки муҳаққиқон қайд намудаанд, сабаби дигараш ин буд, ки шоирони ин вилоят барои аз марказҳои бузурги маъмурӣ ва адабӣ дур буданашон ба тазкираҳои дар он марказҳо таълифшуда дохил нашудаанд. Барои рафъи ин камбудӣ мо дар ин бахш кӯшиш кардем, ки ахбори парокандаро ҷамъоварӣ карда, дар бораи шоирон ва орифони Роғ вобаста ба имконот маълумоти пурратар диҳем.

Адабиёти Роғ ҳам мисли адабиёти тамоми халқҳои дигар инъикоскунандаи ҳаёт, таърих, урфу одат ва дигар ҳолатҳои рӯҳии халқи он мебошад. Ба воситаи омӯхтани адабиёт мо ба бисёр паҳлӯҳои таърихи халқи Бадахшону Роғ шинос мешавем. Қисми зиёди шоирони ин вилоят манзараҳои зебои ин кишвар, ғаму андӯх орзую омоли халқи худро дар ашъорашон баён кардаанд. Қисми дигари адибон мавзӯи панду насиҳати ро ба тариқи анъана бошад ҳам, мазмуни ашъори худ қарор додаанд. Илова бар ин, шоирони бадахшонӣ намояндагони шеваҳои зиёди забони тоҷикӣ буда, баробари омӯхтани адабиёти хаттии он, баъзе хусусиятҳои шевагии онҳо низ ошкор мегардад [1, с.4].

Нависандаи муосири тоҷик Абдусалом Дехотӣ ҳанӯз дар солҳои 1940 ҳангоми тартиб додани «Намунаҳои адабиёти тоҷик» зарурияти омӯхтани аҳвол ва эҷодиёти шоирони кӯҳистонро ба миён гузошта буд: «...Албатта, эҷодиёти онҳоро, аз як ё ду – се ғазал иборат аст, гуфта гумон кардан дуруст нест. Аммо сабаби асосии номашхӯр мондан ва ба тазкираҳо надаромада, гум шуда рафтани асарҳои ин шоирон аз муҳити адабӣ ва аз марказҳои илмӣ дур будани онҳо бояд бошад. Илова бар ин, даҳҳо шоирон ва адибони боистеъдод дар камбағалӣ, хорӣ, дар асоратӣ надимии мирҳои Ҳисор, Кӯлоб, ҳокимони Балҷувон, Дарвоз ва ғайра ҷон додаанд, ё ба «гуноҳӣ» саркашӣ кардан аз мадҳкунии онҳо (мирон, ҳокимон) маҳв ва беному нишон карда шудаанд» [2, с.30].

Яке аз олимоне, ки дар омӯзиши адабиёти Бадахшон саҳм гузоштааст А.Н. Болдырев мебошад. Ӯ соли 1948 мақолае бо номи «Бадахшанский фольклор» ҷоп карда аз шоирони Роғ ёдовар мешавад.

Баъд аз мақолаи А. Н. Болдырев дар соҳаи омӯхтани фольклори Бадахшон як қатор мақолаҳо ва маҷмӯаҳо, дастраси хонандагон гардидаанд, ки аз онҳо мақолаи Тилло Пӯлодӣ, «Назаре ба рубоёти пеш аз инқилобии Бадахшон», «Шоирони халқии Бадахшон», А Ҳабибов «Рубоӣёт ва сурудҳои халқии Бадахшон»-ро қайд намудан лозим аст. Инчунин А. Н. Болдырев ба тазкираи Малехи Самарқандӣ, «Таърихи Бадахшон»-и Сангмуҳаммад ва Фазлалибеки Сурхафсар таъя карда, вучуд доштани адабиёти хаттиро дар Бадахшон таъкид кардааст [3, с.275-276].

Маҷмӯи солони «Афғонистон», ки соли 1955-ум нашр шудааст, ба таври хеле мухтасар оид ба аҳволи 25 нафар шоирони Бадахшону Роғ маълумот овардааст. Дар асри XVIII ҷунон ки аз «Таърихи Бадахшон» дида мешавад, дар Бадахшон чанд мадраса ташкил меёбад, ки бисёр шоирон ва олимони маҳаллиро тарбия намуда, ба камол расонидааст.

Аз ҷумла, мадрасаи «Боло»-и Файзобод, «Поён», «Ёвон», «Роғ», «Русток», «Қундуз» ва боз чанд мадрасаҳои дигар дар ин вилоят мавҷуд буданд [4, с.14-30].

Сарфи назар аз шароитҳои номусоиди асри XIX ва шиддатнок шудани ҷангҳои феодалӣ, беқадру қиммат шудани илму адаб, анъанаи садсолаҳои шеърӣ шоирӣ аз миён нарафта, балки сарзамини Роғ як қатор шоирони хубро ба майдон овард. Аз қабилӣ: Мухлиси Роғӣ, Мучримӣ Роғӣ, Мирзо Рачаб, Мавлоно Салими Роғӣ, Домулло Бурҳониддини Роғӣ, Мулло Абдурахими Хатлонӣ (Аҷзӣ), Мирзо Лико, Бобо Пираки Роғӣ, Мисраъ (Абдуллоҳ ибни Муродмуҳаммад), Мирзо Қадамҷон мебошанд.

Оид ба аҳволи шоирони асри XIX ва аввали асри XX Бадахшон, бахусус, ноҳияи Роғ тазкира ва сарчашмаҳои мукамал вучуд надоранд.

Мувофиқи маълумоти маҷмӯаи «Афғонистон» дар асрҳои XVII- XVIII ва XIX дар Бадахшон баъзе тазкираҳо таълиф шуда буданд.

Чунончӣ: Муҳаммад Исмоилхон Нозими Бадахшӣ дар ҳудуди солҳои 1220- 1225 ҳиҷрӣ (мутобиқ ба 1805- 1810 милодӣ) тазкирае таълиф намудааст, ки он бо унвони «Тазкираи Нозим» машҳур аст [5,с.266-272].

Адабиёти тоҷикии Роғ, ки суҳанварони зиёдеро дар бар мегирифт, мисли дигар доираҳои адабии кӯҳистони тоҷик, алалхусус, доираи адабии Дарвоз, дар заминаи хушкӯҳи халқӣ ташаккул наёфтааст. Ин адабиёт низ анъанаи бой ва қадимӣ дошта, дар заминаҳои мӯйяни таърихӣ ва фарҳангӣ арзи вучуд кардааст.

Оид ба аҳволи шоирони асри XIX ва аввали асри XX Бадахшон, бахусус, ноҳияи Роғ тазкира ва сарчашмаҳои мукамал дасраси умум нест.

Дигар омилҳо низ буданд, ки барои ташаккули адабиёти тоҷикии Роғ дар охири асри XIX ва ибтидои асри XX таъсир расонданд.

Мақтабу мадраса ва китобхонаҳо. Дар ҳар як деҳа масҷиду мадраса ва мактабҳои динии ибтидоӣ фаъолият мекарданд.

Мавҷудияти адабиёти ғании шифоӣ. Дар ҳар деҳаи Роғ қиссаҳои ва афсонагӯӣҳои номӣ зиндагӣ ва фаъолият мекарданд. Онҳо шабҳои тӯлонии зимистонро дар масҷидҳои васеъ бо афсонагӯӣ, қиссаҳои ва чистонгӯӣ, ки дар он ҷавонону мӯйсифедони зиёд ширкат доштаанд, паси сар мекарданд [6,с.14-30].

Фалаки Роғӣ. Фалаки Роғӣ ё қаландария, ки ҳоло бо унвони фалаки Роғӣ машҳур аст, хоси мардуми Роғ мебошад. Дар рӯзҳои шодию ғам хонда шуда, мазмунҳои шикоятӣ ва этирозиро ифода мекард.

Ба шеърҳои шоирони рӯ овардани як гурӯҳ ҷавонони боистеъдоди Роғ, шоирпарастӣ ва аҳли илму адаб ва умуман, аҳли ҳунарро дастгирӣ кардани шӯҳрони Роғ буд ва дигар табиати зебо ва манзараҳои рангоранги кӯҳистони Роғ мебошад.

**Мероси адабии шоирони Роғ.** Дар асри XIX ва ибтидои асри XX шоирони зиёде дар сарзамини Роғ ба навиштани қиссаҳо, дostonҳо ва ғазалу рубоӣ фаъолият доштанд. Аз ҷумлаи инҳо: Мухлиси Роғӣ, Мучримӣ Роғӣ, Мирзо Рачаб, Домулло Бурҳониддини Роғӣ, Мулло Абдурахими Хатлонӣ (Аҷзӣ), Мирзо Лико, Бобо Пираки Роғӣ, Мисраъ (Абдуллоҳ ибни Муродмуҳаммад), Мирзо Қадамҷон ва дигарҳо ба шумор мерафтанд.

**1.Мухлис:** Мухлис таҳаллуси адабии Мулло Мӯсо буда, дар яке аз деҳаҳои сарзамини Роғи Бадахшон дар оилаи деҳқони камбағал ба дунё омадааст. Таҳсилоти ибтидоиро дар зодгоҳаш гирифта ва барои давом додани таҳсил ба шаҳри Бухоро меравад. Баъди хатми мадраса, бо нияти беҳбудии рӯзгори хеш дар дарбори амирони манғит амир Музаффар (1860-1885) ва амир Абдулаҳад (1885-1910) даромада ба васфи онҳо қасида, мухаммас ва ғазалҳо менависад. Вале кирдори ношоиста ва ахлоқи пасти табақаи ҳокимро бо ҷашмони худ дида, аз шоирони дарбор буданаш пушаймон мешавад [7,с.28-29]. Аз ғарибию фироқи Ватан ва бекасию камбағалӣ шикоятҳо кардааст. Ва ниҳоят ӯ соли 1891 дар Бухоро дур аз ватан зиндагиро падруд гуфтааст. Аз Мухлис як девони ашъор ба мерос мондааст, ки он зери рақами 66 дар захираи дастхатҳои Пажӯҳишгоҳи шарқшиносии мероси хаттии АИ Ҷумҳурии Тоҷикистон маҳфуз аст. Девони мазкур аз 353 ғазал, 26 мухаммас, 18 мусаддас, 4 мусамман, 2 баҳри тавил, 3 тарҷеъбанд, 13 қасида, 1 маснавӣ, ва 25 рубоӣ буда, 8235 байтро дар бар гирифтааст.

**2.Мучрими Роғӣ:**Исми шоир Ошурмуҳаммад буда,Мучрим тахаллуси адабиаш мебошад. Шоир дар деҳаи Бузкуши Роғи Бадахшони Афғонистон ба дунё омада,таҳсили ибтидоиро дар зодгоҳаш гирифтааст.

Ҳайёти минбаъдаи шоир дар деҳаи Сафедоби болои н.Шӯрообод гузаштааст. Зеро ҳокимони афғон ба қавми тоҷик зулму зиёд карда, қисман бошандагони сарзамини Роғ ба ин тарафи соҳили дарёи Панҷ ҳичрат мекунанд ва дар деҳаҳои Сафедоб, Бадринг, Чолиштак, Хучағалтон, Себдара, Хушқасангов, Урсихо ва Тудани маскан мегиранд.

Аз Мучрим девони на он қадар бузург боқи мондааст, ки аз 96 ғазал,6 мухаммасу мусаддас ва 8 фард иборат аст [8,с.28-29].

**3.Мирзо Рачаб.**Ҷойи таваллуди шоир деҳаи Зуви Роғи Бадахшон буда, соли таваллуд ва вафоташ маълум нест. Таҳсили ибтидоиро дар назди падараш гирифта, баъд аз вафоти волидайнаш дар яке аз мадрасаҳои Роғ муддати 12 сол таҳсили илм намудааст. Дар айёми ҷавонии шоир зулму истибдоди ҳокимони афғон нисбати аҳолии тоҷикон зиёд мешавад, аз ин рӯй шоир ба соҳили рости дарёи Панҷ гузашта, дар ноҳияи Шӯрообод ( Дашти Терай) умри боқимондаи худро мегузаронад. Мувофиқи таҳқиқоти адабиётшинос И.Икромов мероси адабии шоир пурра дастрас нашудааст [9,с.66]. Танҳо аз он ду мухаммасу як чанд ғазалро пайдо кардаанд.

**4.Домулло Бурҳониддини Роғӣ:** Ҳамдарси С.Айнӣ таҳсилкардаи мадрасаи Мири Араби Бухоро мебошад. Устод С.Айнӣ дар чилди 6-уми куллият оид ба хушгапӣ, ҳикоятбофӣ, дуруштмуомилагии кӯҳистониро бо ширинсухании бухоригӣ дар худ ғун карданаҳ, оиди мулло Бурҳон нигоштааст [10,с.355-378]. Шоир дар деҳаи Сангбури Терайзамин ба олами ҳасти омадааст, ки аслан падару модараш аз деҳаи Шеваи Роғ ба ин тарафи соҳили дарёи Панҷ омадаанд. Ӯ баъди хатми таҳсил, дар мадраса Саримазори Халифа Худойдод ба таълими толибилмон машғул мешавад. Соли 1933 аз сабаби таъқиботи домуллоҳо ва шахсони соҳибилм ба сарзамини Роғи Афғонистон рафта, дар деҳаҳои Морҷ ва Майдон мадраса бунёд карда, ба таълиму тарбияи толибилмон машғул мешавад. Мулло Бурҳон соли 1976 дар деҳаи Морҷи Роғи Афғонистон вафот мекунад. Тахаллуси шоирӣ ӯ Бисмил буда, ба сабки Бедил тақлид мекард.Аз Бисмил мухаммас ва чанд шеъре боқи мондаасту халос,зеро девон ё ашорашро шояд соли муҳочираташ ба Афғонистон бурда бошад.

**5.Мирзо Лико:** Дар адабиёти асри XIX ва ибтидои асри XX-и тоҷик ду шоир бо номи Мирзо Лико ёд мешавад. Яке бо номи Муҳаммадлиқои Дарвозӣ, ки соли 1887 дар деҳаи Ёгеди шоҳигарии Дарвоз ба дунё омада, [11,с.595-598] дувуми Мирзо Лико зодаи деҳаи Бадринги шоҳигарии Роғ,бекигарии Кӯлоб буда, тахминан соли таваллудаш 1900-1905 мебошад [12,с.14-30]. Падараш бо номи Сӯфи ятим ба деҳқони машғул буд.

Мирзо Лико умри кӯтоҳ дида,дар синни 25 солаги вафот карда,қабраш дар деҳаи Бадринги ноҳияи Шӯрообод (Ш.Шоҳин) мебошад. Аз шоир 3 ғазал ва як мухаммас боқи мондааст.

**6.Бобо Пираки Роғӣ:** Бобо Пираки Роғӣ дар таърихи адабиёти тоҷик бо номи Валии Роғӣ низ маълум аст.Ҷойи таваллудаш деҳаи Баднили Роғи Бадахшон мебошад. Фолклоршинос М. Холов аз ҳофизони халқии Терайзамин Ғафуров Шакур(Махсуми Шакур), Бобоҳалил ва Мирзолатиғ Раҳимзода бадеҳаи “Бобо-Пирак ”-ро навишта гирифтанд. Соли 1963 дар журнали Шарқи Сурх-№10, дар бораи бадеҳаи “ Бобо-Пирак”, маълумоти пурра додаанд, ки аз 160 мисраъ шеъри чор банди иборат аст. Шоираи Бадахшонӣ Гулхотун дар деҳаи Чурм зиндаги мекард ва чунин шарт гузоштааст,ки касе дар шеъру шоири бо ман агар ғолиб барояд ба ӯ ба шавҳар

мебароям. Чанде аз донандагони шеърро бо сабаби мағлуб шуданашон зиндонӣ мекунад, аз чумла набераи Бобо Пирак Муродалиро, ки дар шеърғӯй мағлуб мешавад, ришу муйлабашро метарошад. Аз ин кори Гулхотун Валии Роғи огоҳ шуда, барои мағлуб кардани ӯ ба қарияи Чурми Бадахшон маркабсавор меояд [13,с.84-88]. Онҳо дар ғулбоғи шоира ба шеърғӯй мепардозанд.

Намунае аз бадеҳаи Бобо Пираки Роғӣ бо шоира Гулхотуни Бадахшӣ.

**Гулхотун:** *Аз доираҳои базм ҷарас меояд,*

*Аз лаъли лабам туро ҳавас меояд.*

*Гар бӯса занӣ, ба рӯи ман, эй бобо,*

*Тарсам, ки дар ин мақом кас меояд.*

**Бобо Пирак:** *Манро ба ту эй нозанин худо овардааст,*

*Неку бинигар, ки аз кучо овардааст.*

*Мулки ту Бадахшону Валӣ аз Роғ аст.*

*Ду булбули маста дар физгон овардааст.*

Дар охир шоира Гулхотун аз шеърдони ва шеърфаҳмии Валии Роғи мағлуб шуда, ба ӯ сар фӯруд меорад. Бобо Пирак шоираро фарзанд хонда, ӯро ба никоҳи наберааш Муродали мебарорад. Муҳақикон ва адабиётшиносҳо дар асарҳои таҳқиқотии худ чандин вариантҳои байтбараки Бобо Пиракро бо Гулхотун овардаанд. [14,с.55-97;15,с.99-104].

**7.Мисраъ:** Номи пурааш Абдуллоҳ ибни Муродмуҳаммади Роғӣ буда, соли таваллудаш номаълум буда, дар деҳаи Шеваи вулусволии Роғи Бадахшон ба дунё омадааст. Маълумоти ибтидоиро дар зодгоҳаш гирифта, барои гирифтани маълумоти олий ба Бухоро рафта дар мадрасаи Балангӣ таҳсил намудааст. Таҳсили худро ба итмом нарасонида, аз сари нав ба Бадахшон бармегардад. Шоири тоҷик Мавлоно Холмуҳаммади Хаства зодаи деҳаи Кангурт дар асари хеш “Ёде аз рафтагон” соли вафоти Мисраъро 1270 ҳ қ овардааст, ки мутобиқ ба соли 1863 мебошад. Мазори шоир дар қарияи Фариштаи Роғ мебошад.

Аз шоир девони калоне бо 5390 байт боқӣ мондааст, ки дар он ғазалиёт, мухаммасот, рубоёт, китъаот, маснавиёт, қасоид, муаммо ва таърихот ҷамъовари шудаанд.

**8.Мирзо Қадамчон:** Мирзо Қадамчон соли 1870 дар деҳаи Зардеҳи Роғи Бадахшони Афғонистон ба дунё омадааст. Таҳсили ибтидоиро дар зодгоҳаш гирифта, дар 20-солагиаш ба соҳили рости дарёи Панҷ хичрат мекунад. Деҳаи Аҳмади поёни ноҳияи Шӯроободро ҷойи зист интихоб карда, дар назди охуни Саид сабақи дини мегирад. Ӯ барои идомаи таҳсил ба мадрасаи Сари Намак рафта, муддати се моҳ ба илмомузӣ машғул мешавад. Пешаи асосии Мирзо Қадамчон деҳқонӣ ва боғдорӣ буда, баъзан ба мардикорӣ аз қабилҳои тиллоқобӣ машғул буд.

Шоир то охири умри хеш ба деҳқонӣ ва боғдорӣ машғул буд. Дар синни 65 солагӣ соли 1935 вафот карда, қабраш дар деҳаи Аҳмади Поён мадфун аст. Девони ашори шоир аз шаклҳои шеърии ғазалу қитъа ва рубоӣ буда, дар якҷоягӣ 1747 байтро ташкил медиҳад. Мирзо Қадамчон тавонистааст, ки китоби динии “Қассас-ул-анбиё”-ро аз наср ба назм баргардонад [16,с.32-35].

Бояд хотирнишон кард, ки насли дуюму сеюми шоирони минтақаи Роғ ба воя расида, қисме аз онҳо соҳибдевон мебошанд. Аз чумлаи насли сеюми шоирони Роғ Раҷабалии Роғӣ, Аҳмад Билолӣ, Шамси Хатлонӣ, Шермадӣ, Ҷиёнхон Латифӣ, Мадхони Шариф, Сангмади Шарифӣ, Рашиди Қодириён, Ёрии Роғӣ ва дигарон мебошанд.



**Адабиёт**

1. Абибов А. Аз таърихи адабиёти тоҷик дар Бадахшон /А.Абибов.- Душанбе, 1971.-С.4.
2. Дехотӣ А. Куллийёт. ҷ. 5 / А.Дехотӣ.- Душанбе, 1966. -С.30.
3. Болдырев А.Н. Бадахшанский фольклор /А.Н.Болдырев.- Советские востоковедение. Т.У.1948.-С.275-276.
4. Икромов И. Шоирони Роғи охирҳои асри XIX ва ибтидои асри XX тоҷик / И.Икромов. -Душанбе, 2008. -С.14-30.
5. Абибов А. Ганҷи парешон. / А.Абибов,Душанбе.-Ирфон,1974.- С. 266-272.
6. Икромов И. Шоирони Роғи охирҳои асри XIX ва ибтидои асри XX тоҷик / И.Икромов. -Душанбе, 2008. -С.14-30.
7. Икромов И. Ганҷҳои нуҳуфта / И.Икромов.-Душанбе, 2006.- С.28-29.
8. Икромов И.Китоби зикршуда.
9. Икромов И.Китоби зикршуда.
10. Айнӣ С. Куллийёт. ҷ 6 / С.Айнӣ.-Душанбе, 1962.- С. 355-378.
- 11.Пирумшоев Ҳ. Таърихи Дарвоз /Ҳ.Пирумшоев.-Душанбе. Ирфон,2008.- С. 595-598.
11. Икромов И. Шоирони Роғи охирҳои асри XIX ва ибтидои асри XX тоҷик /И.Икромов.- Душанбе, 2008. - С. 14-30.
12. Бадехаи «Бобо Пирак». Шарҳи Сурх. 1963.-№10.-С.84-88.
13. Нурҷонов Н. Драмаи халқи тоҷик / Н.Нурҷонов.- Душанбе. Дониш, 1985. - С.55-97.
14. Шакармамадов Н.Назми халқи Бадахшон /Н.Шакармамадов. - Душанбе. Дониш,1975.-С.99-104.
15. Икромов И. Ганҷҳои нуҳуфта / И.Икромов.-Душанбе,2006.- С.32-35.

**ЛИТЕРАТУРНАЯ СИТУАЦИЯ В РОГЕ В XIX - НАЧАЛЕ XX ВВ**

**САФАРОВ ХОЛМАД ХОРКАШОВИЧ,**

старший преподаватель кафедры истории таджикского народа  
Кулябского государственного университета им.Абуабдулаха Рудаки,  
735360, Республика Таджикистан, г.Куляб, улица С.Сафарова,16.  
Тел.: (+992) 988-62-26-58

*Автором статьи поставлена цель рассмотреть литературную среду поэтов Рога горного Бадахшана и Рога Террайского земли (района Ш.Шохин). Поэты Рога были включены в литературную среду Бадахшана, а потому их произведения изучались в рамках литературы Бадахшана. Как отмечают исследователи, другая причина заключалась в том, что поэты этого региона проживали далеко от крупных административных и литературных центров и поэтому не были включены в тазкирах(антологиях), написанные в этих центрах. Для того чтобы устранить этот недостаток, автор предпринял попытку собрать разрозненную информацию и предоставить по возможности более полную информацию о поэтах и мудрецах Рога.*

*Литература Рога, подобно литературе других народов, является отражением жизни, истории, обрядов и обычаев и другого духовного состояния его народа. Посредством изучения истории и литературы, мы знакомимся со многими сторонами истории народа Бадахшана и Рога. Большая часть поэтов этой области воспевали в своем творчестве красивый пейзаж этого края, грусть и печаль, надежды и упования своего народа. Другая часть поэтов хоть и традиционно сделали содержанием своих творений тему назидания и нравоучения. К тому же, поэты Бадахшана, будучи представителями многих диалектов таджикского языка, наряду с изучением его письменной литературы, выявили некоторые особенности их диалектов.*



*Поскольку большинство поэтов Рога были далеки от литературных центров и по причине бедности не могли поехать в Бухару, Самарканд, Коканд и другие города для получения полного религиозного образования, они учились в своих родных медресе, и большинство из них были самоучками. Поэтому они остались за пределами внимания авторов антологий (тазкиры) того времени. Среди таких неизвестных поэтов, слава которых распространилась не только в Восточной Бухаре и Бухарском эмирате XIX-XX веков, но и в Афганистане, Индии, Пакистане и Иране, были такие поэты как: Мухлиси Роги, Муджрим Роги, Мирзо Раджаб, Домулло Бурхониддин Роги, Мулло Абдурахим Хатлони (Аджзи), Мирзо Лико, Бобо Пираки Роги, Мисраъ (Абдулла ибн Муродмухаммад), Мирзо Кадамджон. В данной статье содержится обширная информация о жизни и литературном наследии поэтов горного Рога.*

**Ключевые слова:** *Бадахшан, область, горная местность, медресе, мыслители, Рог, четверостишие, источник, природа, тазкара, дервишество, судьба, творчество, поэты.*

## **LITERARY SITUATION IN THE HORN IN THE Kh1Kh - EARLY TWENTIETH CENTURY**

**SAFAROV KHOLMAD KHORKASHOVICH,**

senior lecturer of the Department of History of the

Tajik People, Kulyab State University named after Abuabduallah Rudaki,

735360, Republic of Tajikistan, Kulyab, 16, S. Safarov Str.

Phone: (+ 992) 988-62-26-58

*The author of the article aims to consider the literary environment of the poets of Rogh of Badakhshan and Rogh of Terrai Land (Sh.Shohin region). The poets of Rogh were included in the literary sphere of Badakhshan, and therefore their works were studied within the framework of the Badakhshan literature. As researchers note, another reason was that the poets of this region lived far from large administrative and literary centers and therefore were not included in the tazkirs (anthologies) written in these centers. To eliminate this drawback, the author attempted to collect scattered information and provide as much as possible the information about the poets and sages of Rogh.*

*The literature of Rogh, like the literature of other nations, is a reflection of the life, history, customs and the spiritual order of its people. Due to the study of history and literature, we get acquainted with many aspects of the history of the people of Badakhshan and Rogh. Most of the poets of this region in their work sang the beautiful landscape of this region, sorrow and sadness, hopes and expectations of their people. Another part of the poets even so traditionally but made the content of their poems the theme of edification and morality. In addition, the poets of Badakhshan, being representatives of many dialects of the Tajik language, along with the study of its written literature, revealed some features of their dialects.*

*Since most of the poets of Rogh were far from literary centers and, due to poverty, could not go to Bukhara, Samarkand, Kokand and other cities to receive a full religious education, they studied in their native madrassas, most of them were self-taught. Therefore, they remained behind the aisles of attention by the author of anthologies (tazkirs) of that time. Among such unknown poets, the word of which spread not only in East Bukhara and the Bukhara emirate of XIX-XX centuries, but also in Afghanistan, India, Pakistan and Iran, were such poets as: Muhlisi Roghi, Mujrim Roghi, Mirzo Rajab, Domullo Burkhoniddin Roghi, Mullo Abdurahim Khatloni (Ajzi), Mirzo Ligo, Bobo Piraki Roghi, Misraa (Abdulla ibn Murodmuhammad), Mirzo Kadamjon. This article contains extensive information about the life and literary heritage of the poets of the mountainy Rogh.*

**Key words:** *Badakhshan, region, mountainous area, madrasah, thinkers, Rogh, quatrains, source, nature, tazkira, dervish, fate, work, poets.*

УДК:001(575.3:44)

ТАВСЕАИ РОБИТАҲОИ ИЛМИИ ҶУМҲУРИИ ТОҶИКИСТОН БО  
ҶУМҲУРИИ ФАРОНСА

ИСОҚОВ МАҲМАДЛАТИФ,

муаллими калони кафедраи забонҳои хориҷии

Академияи идоракунии давлатии назди

Президенти Ҷумҳурии Тоҷикистон.

734003, Ҷумҳурии Тоҷикистон, ш. Душанбе, к. Саид Носир, 33.

Тел.: (+992) 989-17-39-99

*Дар ин мақола ҳамкориҳои илмии Ҷумҳурии Тоҷикистон ва Ҷумҳурии Фаронса ҳамчун ҳамкориҳои бозғамимодӣ ду кишвари дӯст ҷиҳати барқарор намудани робитаҳои илмӣ, амалисозии лоиҳаҳо, созишномаҳо дар соҳаҳои гуногуни илмӣ баррасӣ шудааст.*

*Ҳамчунин, дар ин матлаб аз пажӯҳишгарон ва раҳбарони илмии пажӯҳишгоҳҳои ду кишвар ва рабобити дӯҷонибаи илмии Тоҷикистон ва Фаронса зикр шудааст.*

**Калидвожаҳо:** тавсеа, иртибот, лоиҳа, созишнома, ташаккул, ду кишвар, кишварҳои ғарбӣ, Осиеи Марказӣ

Ҳамкориҳои байни ҷамъияти иттиҳоди илмии Тоҷикистон ва Фаронса дар ҷаҳорҷӯби Созишнома оид ба ҳамкориҳои фарҳангӣ ва илмию техникӣ байни Ҳукумати Ҷумҳурии Тоҷикистон ва Ҳукумати Ҷумҳурии Фаронса, ки моҳи декабри соли 2002 ба имзо расида буд, амалӣ карда мешавад. Созишнома хоҳиши ду кишварро барои ҳавасмандгардонии ҳамкориҳои байни муассисаҳои илмӣ, аз ҷумла байни онҳое, ки тавассути муассисаҳои таҳсилоти олӣ фаъолият мекунанд, дар соҳаҳои мавриди тавачҷуҳи тарафайн ба илмҳои дақиқ ва инчунин технология ва гуманитарӣ ва илмҳои ҷамъиятӣ равона карда шудааст. Бо ин мақсад ҷонибҳои созишнома омодагии худро барои дастгирии махсус изҳор намуданд:

- ҳамкориҳои муассисаҳои таҳқиқотӣ ва пажӯҳишгоҳҳо;
- табодули иттилоот ва нашрияҳои илмӣ;
- дар ҳудуди давлати дигар муддати тулонӣ фаъолият кардани кормандони илмӣ бо дараҷаи илмӣ номзад ё доктори илм, ки шаҳрвандони як давлат мебошанд;
- таъини ду нафар олимони шаҳрванди ҳар як давлат ба ҳайси роҳбари илмӣ аспирант, ки дар рисолаи номзадӣ ё докторӣ кор мекунанд;
- табодули омӯзгорон ва кормандони илмӣ бо мақсади таҳқиқ ва таҳқиқоти муштаракӣ ба давлати Тарафи( самти) дигар фириристодашуда;
- таъсиси робитаҳои мустақим байни лабораторияҳои илмӣ ва институтҳои таҳқиқотӣ;
- ташкили муштаракӣ семинарҳо ва дигар ҷаласаҳои илмӣ бо иштироки олимони ҳар ду давлат дар мавзӯҳои мавриди тавачҷуҳи умум;
- ҳифзи моликияти зеҳнӣ.[1, 4]

Бо ҳамин созишнома Тоҷикистон ва Фаронса бо мақсади ҳавасмандгардонии ҳамкориҳои илмию техникӣ ва технологӣ ҷиҳати сайёю кӯшиш барои амалисозии муштаракӣ ҷунин лоиҳаҳое, ки мавриди тавачҷуҳи тарафайн ҳастанд ва низ ба мувофиқа расиданд, аз ҷониби мутахассисони ҳарду кишвар баҳо дода мешаванд. Воситаи дигари муассирии тақвияти ҳамкориҳои илмӣ байни Тоҷикистону Фаронса Меморандуми (номаи дипломатӣ) тафоҳум, ки 5 декабри соли 2002 байни Академияи миллии илмҳои Ҷумҳурии Тоҷикистон ва Академияи илмҳои Ҷумҳурии Фаронса ба имзо расида буд, ба ҳисоб меравад. Тибқи ин санад, ҷонибҳо бо назардошти таҷрибаи андӯхташуда дар соҳаи илм ва техника, ба рушди ҳамкориҳои илмию техникӣ дар соҳаи илмҳои фундаменталӣ (математика, физика, химия, биология, астрономия ва ғ.),

технологияҳои иттилоотӣ ва телекоммуникатсия, муҳандисии генетикӣ ва биотехнология, ҳифзи муҳити зист ва энергетика, илмҳои тиб аҳднома бастанд. Гуфтан мумкин аст, ки ду санади ҳамкориҳои дар боло зикршуда оғози марҳилаи ғаёлонаи минбаъдаи ҳамкориҳои муассисаҳои илмии Тоҷикистону Фаронса гардиданд. Институти омӯзиши Осиёи Марказӣ (IFEAC)-и Фаронса, ки намояндагии он аз соли 2002 дар Душанбе ғаёлият мекунад, дар ҳамгирии наздиктари ғаёлияти олимони тоҷик ва фаронсаӣ нақши муҳим бозид.[2, 7]. Институти омӯзиши Осиёи Марказии Фаронса (IFEAC) яке аз 28 маркази таҳқиқотии Фаронса дар соҳаи бостоншиносӣ ва илмҳои ҷамъиятӣ доништа мешавад, ки бо шӯъбаҳои он дар 36 шаҳри ҷаҳон ҷойгир аст. IFEAC, ки соли 1992 таъсис ёфтааст, ба Сарраёсати ҳамкориҳои таҳқиқотии донишгоҳҳо (Шӯъбаи илмҳои иҷтимоӣ ва археология)-и Вазорати корҳои хориҷии Ҷумҳурии Фаронса тобеъ мебошад. Ҷолиби диққат аст, ки то соли 2010 Донишқада дар Тошканд ғаёлият мекард ва аз соли 2013 маркази минтақавии он дар шаҳри Бишкек ҷойгир аст. Вазифаи Институт рушд ва паҳн кардани ғаёлияти илмии IFEAC дар ҳамкорӣ бо пажӯҳишгоҳҳои маҳаллӣ, амиқсозии ҳамкориҳои Фаронса ва ҷумҳуриҳои Осиёи Марказӣ дар соҳаи илмҳои иҷтимоӣ, паҳн кардани ғаёлияти муассисаҳои шарикӣ фаронсаӣ мебошад (лабораторияҳои илмии институтҳои таҳқиқотӣ ва донишгоҳҳо). Вазифаҳои Институтро аз рӯи 3 самти асосӣ муайян кардан мумкин аст: омӯзиши минтақа аз ҷониби муҳаққиқони фаронсаӣ ва аврупоӣ, кӯмак ба муҳаққиқони маҳаллӣ дар дастрасӣ ба тамоюлҳои нав дар соҳаи илмҳои иҷтимоӣ ва дар охир, мақсади рушди Фаронса на танҳо дар ин минтақа, балки дар кучое, ки ин тавачҷуҳ зоҳир мешавад, маҳсуб меёбад. Таҳқиқоте, ки дар доираи барномаи илмии IFEAC гузаронида мешавад, ба соҳаҳои гуногуни илмҳои иҷтимоӣ: таърих, этнология, адабиёт, забоншиносӣ, археология ва ғ. дахл дорад. IFEAC маҷаллаи илмии даврии «Cahiers d'Asie Centrale»-ро нашр мекунад. То соли 2016 23 шумора нашр шуд. Аз соли 2002 инҷониб дар доираи ғаёлиятҳои IFEAC 47 нафар муҳаққиқи фаронсаӣ ба Тоҷикистон ташриф овардаанд: дар соли 2002 - 2 нафар муҳаққиқ, 2003 – 2 нафар, 2004 – 1 нафар, 2005 – 7 нафар, 2006 – 3 нафар, 2007 – 8 нафар, 2008 – 6 нафар, 2009 – 1 нафар, 2010 – 3 нафар, 2011 – 2 нафар, 2012 – 1 нафар, 2013 – 2 нафар, 2014 – 6 нафар, 2015 – 4 нафар. Ин рақамҳо аз густариши пайдарпайи робитаҳои илмии Тоҷикистону Фаронса, ғани гардонидани фонди муштарак бо донишҳои нави илмӣ ва таҳқиқот оид ба мавзӯҳои мухталифи мавриди тавачҷуҳи тарафайн гувоҳӣ медиҳад. Дар байни таҳқиқоте, ки олимони IFEAC дар давраи гузашта анҷом додаанд, метавон мавзӯҳои зеринро дар бораи Тоҷикистон ва ҷанбаҳои дигари ҳаёти он дар минтақаи Осиёи Марказӣ номид:

-семантикаи замони таърихӣ дар сарчашмаҳои охири асри 19 – ибтидои асри 20 (Ф. Веннберг);

-интиқоли дастии Куръон дар Осиёи Марказӣ. Амалияи дубора навиштан ва техникаи сохтани китоби дарсӣ (С. Эфтимӣ);

-динамикаи фазоии Осиёи Марказӣ. Географияи дигаргуниҳои пасошӯравӣ (Ҷ. Торез);

-асри биринҷӣ дар Осиёи Марказӣ ва минтақаҳои ҳамсоя (Э.Луно);

-кинематография ва ҷомеа дар Ёзбекистон, Тоҷикистон ва Эрон (Х. Дриеу);

-музиқии анъанавии тоҷикони кӯхистон (А. Зевако); [3, 152]

-маориф ва ақаллиятҳои қавмӣ дар Тоҷикистон (О. Феррандо);

-сиёсати хориҷии Ҷумҳурии Тоҷикистон дар давраи пасошӯравӣ (Ф. Геран);

-керамикаи Хулбук (П. Симеон);

-таърихи кӯчонидан дар Тоҷикистон дар миёнаи асри XX (С. Дудуанйон);

-муносибатҳои Эрон, Тоҷикистон ва Афғонистон (Э. Клемент);

- фаъолияти иҷтимоии занони деҳоти Тоҷикистон (Л. Диренбергер);
- системаи тандурустии Тоҷикистон (С. Пелле);
- навиштаҳо дар санги қабрҳо ва мазорҳо дар ҷануби Тоҷикистон ва шимоли Афғонистон, асрҳои XV-XVIII(М. Массулло);
- табрикот ва шеърҳо.
- маросимҳои библиографӣ дар Тоҷикистон (Л. Фронвал).

Тавре ки аз таҳқиқоти дар боло зикршудаи олимони IFEAC дида мешавад, ки онҳо соҳаҳои хеле гуногунро фаро мегиранд, ки аз таърих, бостоншиносӣ, чуғрофия, фарҳанг, кино то сиёсати хориҷӣ, муносибатҳои байналмилалӣ, тандурустӣ ва масъалаҳои демографӣ иборатанд. Саҳми муҳаққиқони IFEAC, ҳамчун ҷомеаи илмии Фаронса дар омӯзиши масъалаҳои мубрам ва мушкилоти дар асарҳои онҳо таъкидшуда барои васеъ кардани дониш ва таҷриба дар соҳаҳои дар боло зикршудаи илм аҳамияти калон дорад. IFEAC дар тӯли солҳои фаъолияташ дар Тоҷикистон лоиҳаҳои муштарак низ анҷом дод. Ҳамин тавр, соли 2003 омӯзиши геоморфологияи Помир гузаронида шуд. Соли 2005 ба гурӯҳи ноҳияҳои Рашт, инчунин ба ноҳияҳои Панҷакент ва Айнии Тоҷикистон экспедитсияи илмии генетикӣ-этнолингвистӣ ва аз ҷониби Фаронса, профессор Э. Хайерес ва Д. Ф. Менессиер аз Осорхонаи антропология (Париж), аз ҷониби Тоҷикистон профессор Ф. Носирова (Институти биология) ва С. Мирзоев (Институти забон ва адабиёти АМИТ) ташкил карда шуд.

Солҳои 2004-2006 дар вилояти Суғд таҳқиқот оид ба этномузикология гузаронида шуд. IFEAC аз ҷониби профессор Ҷ. Дюринг, муҳаққиқи ҷавон А. Зевако намояндагӣ мекард. Тоҷикистонро С.Худойбердиев (Консерваторияи миллии Тоҷикистон) намояндагӣ кард. Илова бар ин, муҳаққиқони IFEAC дар экспедитсияи муштараки Тоҷикистону Фаронса ба Саразм иштирок карданд. Ҳамчунин бояд қайд кард, ки IFEAC бо иштироки олимони тоҷику фаронсавӣ дар Тоҷикистон як қатор конференсҳо, семинарҳо ва мизи мудаввар баргузор намуд. Дар байни онҳо мизи мудаввар бо номи «Яғнобиён дар Тоҷикистони муосир» (апрели соли 2005), семинари «Тоҷикистон пас аз бист сол: вазъи илмҳои ҷамъиятӣ» (августии соли 2011) ва конференси байналмилалӣ дар мавзӯи «Саҳми академик А. А. Семёнов дар рушди таърих ва фарҳанги халқи тоҷик» (декабри соли 2013)-ро номбар кардан мумкин. IFEAC инчунин дар шаҳри Душанбе ду мактаби «Шарқшиносони ҷавон»-ро ташкил намуд (декабри соли 2013, 2014), ки дар онҳо профессорҳо Ф. Ричард ва М. Бернардини дар давоми як ҳафта лексияҳо хондаанд.[3, 9] Дар лексияҳо кормандони Пажӯҳишгоҳи забон ва адабиёт, шарқшиносӣ ва дастхатҳо, Институти таърих, бостоншиносӣ ва этнография, Институти фалсафа, сиёсатшиносӣ ва ҳуқуқ, архивҳои Тоҷикистони Институти таърих, бостоншиносӣ ва мардумшиносӣ, Донишгоҳи миллии Тоҷикистон, Китобхонаи миллии Тоҷикистон, Донишгоҳи давлатии Хучанд ба номи академик Б. Ғафуров, инчунин олимони Қазоқистон иштирок кардаанд. Дар давраи гузашта олимони фаронсавии IFEAC низ дар Тоҷикистон лексияҳои инфиродӣ хонда буданд. Масалан, доктор Ҷ. Торез дар мавзӯи «Сарҳадҳо ва шабакаҳои нақлиётӣ дар Осиёи Марказӣ» (апрели соли 2007), профессор Ф. Ричард дар мавзӯи «Маҷмуаи дастхатҳои шарқӣ дар Китобхонаи миллии Париж» (апрели соли 2011), «Маҷмуаи минётурҳои шарқӣ дар Китобхонаи миллии Париж» (июли соли 2012), «Маҷмуаи дастнависҳои форсии Осиёи Марказӣ дар Китобхонаи миллии Фаронса» (майи соли 2014), профессор Ф. Гренет – дар мавзӯи «Кишоварзӣ ва чорводорӣ дар Суғд».[1,1] Дар тӯли фаъолияти худ IFEAC ба пажӯҳишгарони тоҷик имкони кор дар бойгонӣ ва китобхонаҳои кишварҳои дигарро фароҳам овардааст. Ҳамин тавр, муҳаққиқон А. Ғафуров ва А. Комилӣ аз Институти таърих, бостоншиносӣ ва мардумшиносии ба



номи Аҳмади Дониши Академияи миллии илмҳои Ҷумҳурии Тоҷикистон як моҳ дар бойгонии марказии давлатӣ ва Китобхонаи ҷумҳуриявии ба номи Алишери Навоии шаҳри Тошканд кор кардааст, Н. Хоҷаева аз ҳамин Донишкада дар шаҳри Париж бо дастгирии IFEAC имконият пайдо кард, ки рисолаи номзодиашро дар мавзӯи «Ҷуғрофияи таърихии Осиёи Марказӣ аз рӯйи «Авесто» ва манбаъҳои паҳлавӣ» дар шаҳри Тошканд ба анҷом расонад. Олимони фаронсавӣ Ф. Ричард ва П. Франкфорт аз ӯи ҳайати таҳририи маҷаллаи «Муаррих», органи Институт мебошанд.

Умуман, фаъолияти IFEAC дар Тоҷикистон, ки бисёр чорабиниҳо ва асарҳои гуногунро бо иштироки олимони фаронсавӣ инъикос мекунад, ки барои таҳкими робитаҳои илмӣ Тоҷикистону Фаронса хеле муфид ва умедбахш аст. Дар мавриди роҳандозии ҳамкориҳои дучониба байни IFEAC ва ҷомеаи илмӣ Тоҷикистон, 20 майи соли 2014 Созишномаи ҳамкорӣ байни Институти таърих, бостоншиносӣ ва этнографияи ба номи Аҳмади Дониши Академияи миллии илмҳои Ҷумҳурии Тоҷикистон ва Институти омӯзиши Осиёи Марказии Фаронса (IFEAC) ба имзо расид. Ҳамкорӣ бо мақсади мусоидат ба муносибатҳои дучониба дар доираи таҳқиқоти илмӣ ва фаъолияти журналистӣ дар соҳаҳои таърих, бостоншиносӣ, этнография, нумизматика, фарҳанг ва санъат ба роҳ монда шудааст. Бо ин созишнома ҷонибҳои омодагии худро барои ташкили ҳафриёти археологӣ дар қаламрави Ҷумҳурии Тоҷикистон, баргузориҳои конференсияҳо, семинарҳо ва лексияҳо, нашри асарҳои илмӣ ва роӣгон дар доираи фаъолиятҳои журналистии марбути изҳор намуданд.

Дар доираи ҳамкориҳои Институти таърих, бостоншиносӣ ва мардумшиносӣ ба номи Аҳмади Дониш ва Донишкадаи IFEAC (Таърих) дар соли 2014 аз ҷониби олимони фаронсавӣ ва роҳбарияти IFEAC Оливье Феррандо, Франсис Ричард, Тием Клема, Сандра Реллет, Хлоэ Дриеу, Мартин Массуло дидан карданд. Муаррифии гузориши илмӣ Ф.Ричард дар мавзӯи «Ҷамъовариҳои дастнависҳои форсӣ аз Осиёи Марказӣ дар Китобхонаи миллии Фаронса» ташкил карда шуд.[2, 34]

Соли 2014 Академияи миллии илмҳои Ҷумҳурии Тоҷикистон зиёда аз 100 монографияи ҷамъоварӣ кард ва нашриҳои даврӣро ба Китобхонаи забонҳо ва тамаддунҳои шарқӣ (BULAC) -и шаҳри Париж фиристод.

Дар доираи ҳамкорӣ бо IFEAC, бисёр корҳои муҳаққиқон дар хориҷа бо забонҳои фаронсавӣ ва англисӣ нашр шудаанд. Аммо Тоҷикистон бо шарикони фаронсавӣ дар соҳаи саратоншиносӣ ҳамкорӣ мекунад. Моҳи сентябри соли 2006 аз ҷониби Академияи миллии илмҳои Ҷумҳурии Тоҷикистон ва Донишгоҳи Пер ва Мари Кюри Созишномаи дахлдор оид ба ҳамкорӣ дар соҳаи тавсифи инфиродии фаъолиятҳои зиддиангиогенӣ ва зидди кантсерогенӣ Тоҷикистон ба имзо расид. Соли 1991 дар асоси грантҳои Хадамоти мубодилаи академии Олмон ҳамкорӣ бо Институти физикаи Донишгоҳи Йена (Олмон) оид ба омӯзиши ҳарорати баланд оғоз ёфт. Дар ҳаҷорҷӯбаи ин ҳамкорӣ, институт дар лоиҳаи «Хусусиятҳои нақлиёти Superconductors» иштирок мекунад, ки аз ҷониби марказҳои таҳқиқотии Олмон, Фаронса, Италия, Нидерланд ва дигар кишварҳои китъаи Аврупо амалӣ карда мешавад. Дар моҳи март 2007 Институти астрофизикаи Академияи илмҳои Ҷумҳурии Тоҷикистон ва ташкилоти астрономии «Ураноскоп»-и Фаронса Созишнома дар бораи ҳамкорӣ дар соҳаи астрономия ва илмҳои оламро имзо карданд, ки дар доираи он Институт 23 май ва 3 июни соли 2007 аз ҷониби Астрофизикаи Академияи илмҳои Ҷумҳурии Тоҷикистон Директори расадхонаи астрономии Донишгоҳи Париж Гиём Дубос ва корманди Ураноскопи Фаронса Силвейн Були ташриф оварданд. Ҳангоми сафар астрономҳои фаронсавӣ бо кори расадхонаи Ҳисор шинос шуданд. Пас аз як сол, 23 июл - 4 августи соли 2008 ҳайати олимони фаронсавӣ иборат аз 7 нафар ба Тоҷикистон ташриф



оварданд. Ҳайат дар давоми будубоши худ дар Тоҷикистон мушоҳидаҳои муштараки астрофизикӣ, аз ҷумла гирифтани Офтобро 1-уми августи соли 2008 дар расадхонаҳои астрономии Институти астрофизикаи Академияи миллии илмҳои Ҷумҳурии Тоҷикистон – Ҳисор ва Санглох анҷом дод. Ҳамзамон дар Донишгоҳи Хоруғ семинар баргузор шуд. Сафари олимони фаронсавӣ ба Пажӯҳишгоҳи астрофизика муфид ва амалӣ буд, зеро он робитаҳои Тоҷикистонро бо Фаронса дар соҳаи астрономия ва омодагии мутахассисон мустаҳкам кард. Дар давраи гузашта шубҳаи астрономияи метеорикии Институти астрофизика Академияи илмҳои Ҷумҳурии Тоҷикистон бо корманди Пажӯҳишгоҳи механикаи осмонии Расадхонаи Париж доктор Ҷ.Вайбаллон ҳамкориҳои илмӣ таъсис дод ва дастгирӣ намуд, ки дар асоси натиҷаҳои он мақолаҳои муштарак ва тезису гузоришҳои илмӣ нашр гардидаанд.

Ҳамкориҳои лабораторияи физикаи атмосфераи Институти физика-техники ба номи С.Умарови Академияи илмҳои Ҷумҳурии Тоҷикистон бо NASA ([Иёлоти Муттаҳидаи Амрико, Маъмурияти миллии аэронавтика ва кайҳон) ва Лабораторияи оптикаи атмосфераи Донишгоҳи илм ва технологияи Лилли Фаронса ва корҳо оид ба омӯзиши вижаҳои оптикӣ ва микрофизикии аэрозолҳо дар фазои ҷанголд ҳангоми тӯфони ғуборолуд (дуди ғуборолуд) идома доранд. Х. Юсуфбекова бо боғи ботаникии Фаронса тухмӣ иваз мекунад. Академияи миллии илмҳои Ҷумҳурии Тоҷикистон бо ҷомеаи илмӣ ва фарҳангии «Рӯдакӣ»-и шаҳри Париж ҳамкорӣ мекунад. Бояд қайд кард, ки далели ҳамкориҳои босамари бостоншиносони тоҷик ва фаронсавӣ дар давраи истиқлолияти давлатӣ Ҷумҳурии Тоҷикистон, ки дар даврони Шӯравӣ оғоз шуда буд, олимони таърихшиносон, бостоншиносон А. Исаков, А. Раззоқов, Г. Майтдинова, С. Бобомуллоев, Ш. Қурбонов ва ҳамкорони фаронсавии онҳо Б. Мути, Р. Бесенвал, Ф. Брунет ва А.П. Осие дар Маркази миллии тадқиқоти илмии Фаронса дар Тоҷикистон ҳафриёти муштараки археологиро анҷом доданд, ки натиҷаҳои он дар асарҳои ҷамъшумори илмӣ онҳо инъикос ёфтаанд.

Яке аз аввалин лоиҳаҳои муҳими ҳамкориҳои бостоншиносони ду кишвар маҳалли қадимаи Саразм (минтақаи Панҷакент, водии Зарафшон) мебошад, ки ҳанӯз соли 1976 кашф шуда, дар он ҷо бостоншиносони шӯравӣ, тоҷик, амрикоӣ ва фаронсавӣ аз соли 1977 кофтуков анҷом додаанд.

Ҳамин тавр, соли 1994 дар Панҷакент бо кумаки Тоҷикистону Фаронса симпозиуми байналмилалӣ илмӣ таҳти унвони *«Саҳми водии Зарафшон ба тамаддуни давраи қадимаи кишоварзӣ дар Осиёи Марказӣ»* баргузор шуд. Дар натиҷаи симпозиум – бо иштироки олимони Тоҷикистон, Фаронса, Русия, Ўзбекистон ва Қазоқистон - дар асоси таҳқиқоти илмӣ ва сарчашмаҳо, ки маҳалли қадимии Саразм бо таърихи 5500 -сола яке аз марказҳои асосии пайдоиш ва рушди тамаддуни кишоварзӣ, ҳунарҳои мардумӣ ва рушди шаҳр исбот карда шуд.[11, 16]. Ҷолиби диққат аст, ки дертар дар соли 2010 Саразм, ки яке аз қадимтарин шаҳрҳои Осиёи Марказӣ эътироф шудааст, ба Феҳристи мероси фарҳангии фарҳангии ЮНЕСКО шомил карда шуд. Дар яке аз мақолаҳои охири худ Б.Мутен, А.Раззоқов, Ф.Брунет ва А.-П.Франкфор натиҷаҳои таҳқиқоти бостоншиносиро, ки онҳо дар мавзеи қадимаи Саразм дар солҳои 2011-2014 анҷом додаанд, ҷамъбаст карданд. Вазифаи тадқиқоти саҳроӣ аз он иборат буд, ки хронологияи дақиқи ҷойгиршавии объект, рӯзгор, шароити зиндагӣ ва хусусияти муносибатҳои ҷомеаҳои муқими Саразм таҳқиқ намоянд. Олимони муайян кардаанд, ки асри радиокарбонҳои ин минтақа ба охири ҳазораи чорум ва аввали ҳазораи сеюми пеш аз милод рост меояд. Онҳо инчунин давраҳои ибтидоӣ ва баъдии Саразмро,

4000 ва 1500 пеш аз милод, тахмин намудаанд, ки дар ин минтақа тақрибан 2500 сол пайваста ё давра ба давра маскан гирифтаанд. Мувофиқи Созишномаи ҳамкориҳои илмӣ байни Институти таърих, бостоншиносӣ ва этнографияи Академияи илмҳои Ҷумҳурии Тоҷикистон ва Фаронса Миссияи археологӣ дар Осиёи Марказӣ, аз 28 июн то 5 июли соли 2014 директори донишқада Р.Масов ва муовини директор оид ба илм ва таълим фарҳанг фаёлона рушд мекунанд, ки инро далелҳои зиёд тасдиқ мекунанд. Муносибатҳои пурраи дучонибаро бе чунин ҳамкорӣ тасаввур кардан ғайриимкон аст.

«Ҳазинаҳои Тоҷикистон» аз коллексияи Осорхонаи миллии осори қадима буд. Бо директори Департаменти Шарқи Қадим Беатрис Андре Салвини мулоқоти расмӣ баргузор шуд, ки аҳамияти бозёфтҳои бостоншиносии аз Тоҷикистон ёфтшуда ва дар Осорхонаи миллии бостоншиносии ҳифзшударо қайд кард.<sup>2</sup> Моҳи декабри соли 2016 маълум шуд, ки намоишгоҳ Экспонатҳои Тоҷикистон дар Осорхонаи Гимет дар Париж дар аввали соли 2019 баргузор мешаванд, ки он дар таърихи муносибатҳои дучонибаи Тоҷикистону Фаронса аз нуқтаи назари гуманитарӣ ва илмӣ як ҳодисаи бесобиқа хоҳад буд.[11,117]. Директори Осорхонаи Гимет Софи Макарио ва профессор Фрэнсис Ричард моҳи ноябри соли 2015 Ҳангоми сафари қорӣ ба Душанбе бо президенти Академияи миллии илмҳои Ҷумҳурии Тоҷикистон Ф. Раҳимӣ, роҳбарияти Пажӯҳишгоҳи таърих, бостоншиносӣ ва мардумшиносӣ ва Осорхонаи миллии осори бостонӣ мулоқот анҷом дод. Бо дидан аз маҳаллаи Саразм, Санҷартеппа, шаҳри бостонии Панҷакент ва Таҳти Сангин, меҳмонони фаронсавӣ бо ҳамкасбони тоҷики худ масъалаҳои баргузори намоишгоҳи экспонатҳои таърихии Тоҷикистонро дар Осорхонаи Гиме ва 4 экспонат аз коллексияи

Осорхонаи миллии Тоҷикистон баррасӣ карда шуд. Ҳангоми ба роҳ мондани ҳамкорӣ байни осорхонаҳои ду кишвар, бояд таъкид кард, ки вақтҳои охир ба роҳандозии ҳамкориҳои созанда ва робитаҳои судманд дар ин самт тавачҷуҳи зиёд зоҳир мешавад. Ҳамин тавр, 21 декабри соли 2016 дар Осорхонаи Лувр дар Париж Сафири Ҷумҳурии Тоҷикистон дар Ҷумҳурии Фаронса Ҳомидҷон Назаров бо директори кабинети Осорхонаи Лувр Бенуа де Сен-Шамас ва мушовири дипломатии Директори генералии ш. Осорхонаи Алберто Вал воҳӯрӣ намуд. Дар рафти гуфтушунид масъалаҳои роҳандозии ҳамкорӣ байни Осорхонаи Лувр ва муассисаҳои шабеҳи Ҷумҳурии Тоҷикистон баррасӣ шуданд. Сафорат инчунин барои роҳбарияти Лувр муаррифии арзишҳои фарҳангӣ ва таърихии Тоҷикистонро баргузор намуд.[11, 16] Кори олимони фаронсавӣ, проф. К.Пужол ва В.Фурне, ки аз тарафи ЮНЕСКО дар нашри сершумори «Таърихи тамаддунҳои Осиёи Марказӣ» нашр шуддааст низ бояд қайд кард. Дар мақолаи илмӣ худ таҳти унвони «Савдо ва иқтисод дар Осиёи Марказӣ (нимаи дуҷуми асри XIX - аввали асри XX)» муаллифон дар бораи масъалаи аграрӣ, обёрӣ, сиёсати кишоварзии тобеъ ва лоиҳаҳои нави Русия дар Осиёи Марказӣ (аз ҷумла Тоҷикистон), заминсозӣ ва ислоҳоти андоз, зерсохтор, аҳолии маҳаллӣ ва яҳудиён, шаҳрҳои Осиёи Марказӣ, аз ҷумла Душанбе, нақлиёти дарёӣ ва сохтмони роҳи оҳан, саноат ва савдо (аз ҷумла пахта), сармоягузориҳои хориҷӣ, робитаҳои фарҳангӣ ва ғайра сухан меравад.[1, 6]. Дар омӯзиши олимони фаронсавӣ инчунин ҷолиб он аст, ки намоиши аввалини филмҳо дар кинотеатрҳои Тоҷикистон ҳанӯз соли 1905 дар Хучанд сурат гирифта буд. Ҳамин тариқ, метавон гуфт, ки муносибатҳои Тоҷикистону Фаронса дар соҳаҳои илму

Ҳамин тариқ, метавон гуфт, ки муносибатҳои Тоҷикистону Фаронса дар соҳаҳои илму фарҳанг фаёлона рушд мекунанд, ки инро далелҳои зиёд тасдиқ мекунанд. Муносибатҳои пурраи дучонибаро бе чунин ҳамкорӣ тасаввур кардан ғайриимкон аст. Интенсификацияи (сермаҳсулгардонӣ) алоқаҳои илмӣ имконият медиҳад, ки

созишномахое, ки дар созишномаҳои байни ҳар ду мамлакат ва муассисаҳои илмӣ онҳо инъикос ёфтаанд, пурра иҷро карда шаванд. Ҳамкориҳои илмӣ Тоҷикистонро Фаронса як василаи бозғамӣ ба ҳам наздик кардани халқҳои ду кишвари дӯст дар баробари ҷузъҳои сиёсӣ, тижоратӣ, иқтисодӣ, фарҳангӣ ва таълимӣ мебошад. Вақте ки давраи ташаккули робитаҳои илмӣ бомуваффақият гузашт, олимони ду кишварро зарур аст, ки сатҳи бадастомадаи ҳамкорӣ ва натиҷаҳои онро бо лоиҳаҳо, созишномаҳо ва ташаббусҳои нав дар соҳаҳои мухталифи ҳамкориҳои илмӣ тақвият диҳанд.

Моҳи майи 2021 мудири Донишгоҳи Фаронса дар умури омӯзиши Осӣ Марказӣ Адриан Фов, Сафири Ҷумҳурии Фаронса дар Ҷумҳурии Тоҷикистон ҷаноби Мишел Тарран ва атташе оид ба масоили фарҳангии Сафорати Фаронса дар Ҷумҳурии Тоҷикистон Лола Рожэ ба Китобхонаи миллии Тоҷикистон ва Академияи миллии илмҳои Тоҷикистон ташриф оварданд.

Меҳмононро аз дари даромадгоҳ директори Китобхонаи миллии Файзализода Ҷумаҳон Хол ва муовини директор Гадобег Маҳмудов пешвоз гирифтанд. Сараввал, меҳмонон аз мусаввараи таърихӣ, ки дар ошёнаи сеюми Китобхона ҷойгир аст, دیدан намуданд. Баъдан, роҳбалад меҳмононро бо Осорхонаи китоб, ки дастхатҳо ва китобҳои ҷопи сангӣ ниғадорӣ мешавад, шинос намуд. Дар осорхонаи китоб зиёда аз 100 нусха дастхатҳои нодир, ки қадимтарини онҳо ба асрҳои XIII-XIV маҳсуб меёбад, ниғадорӣ мешаванд. Ин дастхатҳои нодир “Таърихи табарӣ”-и Абуҷафъар Муҳаммад ат –Табарӣ, “Дувалронӣ ва Хизрхон”-и Амир Хусрави Дехлавӣ, “Шоҳнома”-и Абулқосим Фирдавсӣ, “Девон”-и Мавлоно Абдурахмони Ҷомӣ, “Маснавии маънавӣ”-и Мавлоно Ҷалолиддини Балхӣ, “Тулистон”-у “Бӯстон”-и Саъдии Шерозӣ ва ғайра мебошанд.

Баъдан, меҳмонон аз толори китобҳои тозанашири даврони истиқлол ва аз толори адабиёти хоричӣ, ки дар он ҷо гӯшаи китобии Ҷумҳурии Фаронса низ мавҷуд ҳаст, دیدан намуданд.

**Дар толори пазирой директори Китобхонаи миллии, доктори илмҳои педагогӣ, профессор** Файзализода Ҷумаҳон Хол аз муносибатҳои дӯстона миёни Ҷумҳурии Тоҷикистон ва Ҷумҳурии Фаронса ёдовар шуд. Ҳамчунин, Директор дар суҳбатҳои хеш имзорасии Ёддошти тафохум миёни Китобхонаи Донишгоҳи забонҳо ва тамаддунҳои ба номи Булак дар шаҳри Пориси Фаронса миёни Китобхонаи миллии Тоҷикистонро ёдовар шуд. Дар рафти мулоқот директор аз ташрифи собиқ Сафири Ҷумҳурии Фаронса дар Ҷумҳурии Тоҷикистон хонум Ясмин Гуедар, ки 2-юми апрели соли 2020 ба Китобхонаи миллии сурат гирифта буд, зикр намуд. Сафири Ҷумҳурии Фаронса дар Ҷумҳурии Тоҷикистон Мишел Тарран аз доир намудани ҷунин вохӯрӣ изҳори миннатдорӣ намуда, ба вусъат ҳамкориҳои мутақобила миёни китобхонаҳои ду кишвар таъкид намуд.

Пас аз он, мудири Донишгоҳи Фаронса оид ба омӯзиши Осӣ Марказӣ ҷаноби Адриан Фов қайд намуд: *“Банда, сараввал саломии гарми кормандони Институти омӯзиши Осӣ Марказӣ Франсис Ришарро ба аҳли раёсати Китобхонаи миллии мерасонам. Бояд зикр намоям, ин нахустин ташрифи ман ба Китобхонаи миллии Тоҷикистон мебошад. Умедворам, ҳамкориҳои миёни китобхонаҳои ду кишвар боз ҳам зичтар ва густурдатар хоҳад гашт. Мо метавонем, ҳамкориҳоро миёни Китобхонаи миллии Тоҷикистон бо Маркази таҳқиқоти форсизабонӣ, ки дар шаҳри Порис ҷойгир аст, ба роҳ монем, ки ин ба манфиати кор хоҳад буд”.*

Дар фарҷоми мулоқот мудири Донишгоҳи Фаронса оид ба омӯзиши Осӣ Марказӣ ҷаноби Адриан Фов ба фонди Китобхонаи миллии Тоҷикистон 4 нусха китоб бо забони фаронсавӣ тақдим намуд. Ҳамчунин, Директори Китобхонаи миллии, барои

густариши ҳамкориҳои судманд миёни китобхонаҳои ду кишвар Адриан Фовро бо тӯхфаи хотиравӣ сарфароз гардонид.

Охири моҳи майи соли 2021 Директори Донишгоҳи Фаронса дар умури омӯзиши Осиёи Марказӣ ( IFEAC) ҷаноби Андриан Фов ва атташе оид ба масоили фарҳангии сафорати Фаронса дар Ҷумҳурии Тоҷикистон хонума Лола Рожэ ба Академияи миллии илмҳои Тоҷикистон ташриф оварданд. Онҳоро Директори Институти озмоиши масъалҳои давлатҳои Осиё ва Аврупо Ниёзӣ Б, мудирӣ Шуъбаи Аврупо ва Амрико хонума Воҳидова С ва ходимони илмӣ ин Шуъба Исоқов М, Баҳриддинзода П. пазироӣ намуданд.

Воҳидова С меҳмононро бо фаъолияти илмӣ институт дар ҳамкорӣ бо муҳаққиқони мамлакатҳои Аврупо хусусан Англия, Фаронса ва Олмон ёдоварӣ намуд. Дар навбати худ ҷаноби Андриан Фов доир ба таҳқиқотҳои , ки дар барномаи илмӣ ДФООМ( Донишгоҳи Фаронса оида ба омӯзиши Осиёи Марказӣ) гузаронида мешавад, соҳаҳои гуногуни илмҳои иҷтимоӣ: таърих, фарҳанг, адабиёт, забоншиносӣ, этнология ва археология сухан кард.

ДФООМ маҷаллаи илмӣ даврии « Cahier d'Asie Centrale»- ро нашр мекунад. То соли 2020 қариб 30 шумора нашр шудааст. Дар охир ба мақсади ҳавасмангардонии ҳамкориҳои илмӣ ва технологияи тарафайн сайёю кӯшиш барои амалисозии муштарак ба мувофиқа расиданд ва минбаъд ба ташкил намудани семинару ҷаласаҳои илмӣ бо иштироки олимониҳар ду кишвар дар мавзӯҳои гуногун мусоидат намуданд.

#### **Адабиёт**

1. Бойгонии кунунии Институти таърих, археология ва этнография. А.Дониши Академияи илмҳои Ҷумҳурии Тоҷикистон. Ҳисобот дар бораи фаъолияти IFEAC дар соли 2015. – с.4.

2. Созишнома оид ба ҳамкорӣ фарҳангӣ, илмӣ ва техникӣ байни Ҳукумати Ҷумҳурии Тоҷикистон ва Ҳукумати Ҷумҳурии Фаронса аз 4 декабри соли 2002 L.7.

3.Бойгонии кунунии Институти таърих, бостоншиносӣ ва мардумшиносии ба номи А.Донишаи Академияи илмҳои Ҷумҳурии Тоҷикистон. Ҳисобот дар бораи фаъолияти Институти омӯзиши Осиёи Марказии Фаронса дар соли 2015, С.34.

4. А.Дониш Академияи илмҳои Ҷумҳурии Тоҷикистон. Ҳисобот дар бораи фаъолияти IFEAC дар соли 2015 L.9.

5.Сухбати инфроди бо намояндаи ИФЕАК дар ш. Душанбе Наргис Хоҷаева

6.Халимова, М.М. Робитаҳои илмӣ ва фарҳангии Тоҷикистон бо кишварҳои Иттиҳоди Аврупо дар солҳои истиқлолият (1991-2014): дис. ... Канд. ист. Илмҳо: 07.00.15 / М.М. Ҳалимов. Душанбе, 2016. С.72.

7.Ҳисобот дар бораи фаъолияти Академияи илмҳои Ҷумҳурии Тоҷикистон дар соли 2014. Душанбе: Дониш, 2015, с.89. 159

8. Ҳисобот дар бораи фаъолияти Академияи илмҳои Ҷумҳурии Тоҷикистон дар соли 2015. Душанбе: Дониш, 2016, саҳ.102.

9. Ҳисобот дар бораи фаъолияти Академияи илмҳои Ҷумҳурии Тоҷикистон дар соли 2009. Душанбе: Дониш, 2010, саҳ 116

10. Исаков, А.И. Тадқиқоти гурӯҳи Саразм дар соли 1984. Корҳои бостоншиносӣ дар Тоҷикистон 24. Душанбе, 1993. С.117-130;

11.Б.Мутен, А.Раззоков, Ф.Брунет, А.-П.Франкфорт. 2011-2014 Корҳои саҳроии Лоихаи Тоҷикистону Фаронса дар Саразм. Гузориши пешрафти экспедитсияи муштаракӣ бостоншиносии Тоҷикистону Фаронса дар Саразм барои солҳои 2011-2014. 16с.



12. Аз сӯҳбати шахсии муаллиф ва муовини вазири корҳои хориҷии Ҷумҳурии Тоҷикистон М.Хусейнзода.

13. Вохӯрӣ бо директори Девони Осорхонаи Лувр [Манбаи электронӣ] // Вебсайти расмии Вазорати корҳои хориҷии Ҷумҳурии Тоҷикистон. URL: <http://mfa.tj/ru/novosti-i-sobytiya/vstrecha-s-direktorom-kabinetamuzeya-luvr.html>

## РАСШИРЕНИЕ НАУЧНЫХ СВЯЗЕЙ МЕЖДУ РЕСПУБЛИКОЙ ТАДЖИКИСТАН И ФРАНЦУЗСКОЙ РЕСПУБЛИКОЙ

**ИСОКОВ МАХМАДЛАТИФ,**

старший преподаватель кафедры иностранных языков

Академии государственного управления

при Президенте Республики Таджикистан,

734003, Республика Таджикистан, г. Душанбе Душанбе, ул. Саида Носира, 33.

Тел.: (+992) 989-17-39-99

*В данной статье рассматривается научное сотрудничество между Республикой Таджикистан и Французской Республикой как надежное сотрудничество сближения двух дружественных стран по установлению научных связей, действие проектов, соглашений в различных отраслях науки.*

*Также данная статья упоминает об исследователях и руководителях научно-исследовательских институтов двух стран, при этом двусторонним научным связям между Таджикистаном и Францией.*

**Ключевые слова:** расширение, общение, проект, соглашение, формирование, обе стороны, Западные страны, Центральная Азия

## EXPANSION OF SCIENTIFIC RELATIONS BETWEEN THE REPUBLIC OF TAJIKISTAN AND THE FRENCH REPUBLIC

**ISOKOV MAHMADLATIF,**

Senior lecturer of Foreign Languages Department,

Academy of Public Administration under the

President of the Republic of Tajikistan.

734003, Republic of Tajikistan, Dushanbe Dushanbe, 33, Said Nosir str.

Phone: (+992) 989-17-39-99

*This article discusses the scientific cooperation between the Republic of Tajikistan and the French Republic as a reliable cooperation of bringing together the two friendly countries on the establishment of scientific relations, implementing projects and agreements in various branches of science.*

*The article also focuses on researchers and heads of research institutes of two countries, as well as bilateral scientific relations between Tajikistan and France.*

**Key words:** expansion, communication, project, agreement, formation, reciprocity, Western countries, Central Asia.



УДК:330.1

**ТАЪСИРИ РАВАНДӢОИ ҶАӢОНИШАВӢ БА МАӢСУСИЯТИ  
ИНКИШОФИ ДАВЛАТӢОИ МИЛЛӢ**

**ФАЙЗАЛИЕВ ШАМСИДДИН МИРЗОВАЛИЕВИЧ,**

ассистенти кафедраи сиёсатшиносии

Донишгоҳи давлатии омӯзгории Тоҷикистон ба номи С. Айни,  
734003, шаҳри Душанбе, хиёбони Рӯдакӣ 121.

Тел.: (+992) 988-74-77-17. E-mail: shamsidin.faizaliev@mail.ru

*Раванди ҷаҳонишавӣ ҳамчун раванди муҳиму объективии умумиҷаҳонӣ, яке аз муҳимтарин хусусиятҳои таърихи муосири башариро ташкил менамояд. Зери ин мафҳуми мураккаб ва баҳснок протсеси бо ҳам пайваст гаитан ва умумият ёфтани равандҳои сиёсӣ, иқтисодӣ ва фарҳангии ҷаҳони муосир фаҳмида шуда, ба таври кулли дар оянда моҳияти глобалӣ ва умумисайёравӣ гирифтани ҳамаи ҷанбаҳои зиндагии башарӣ дар назар гирифта мешавад.*

*Дар ин раванди таърихӣ кишварҳо ва миллатҳои дорои собиқаи тӯлонии таърихӣ ва хуввияту фарҳанги хосаи худ бо масъалаи бо фарҳангҳои дигар омезиши ёфтани фазои фарҳангӣ ва арзишии худ рӯ ба рӯ мешаванд, ки ин вазъияти навин дар назди онҳо як силсила саволҳо ба миён мегузорад. Аз ҷумлаи муҳимтарин саволҳои, ки давлатҳои миллӣ дар раванди ҷаҳонишавӣ ба он дучор мешаванд, ҳуди арзёбии моҳият ва ҷанбаҳои мусбату манфии ин раванд ва ин падида мебошад. Ҳамчунин, давлатҳои миллӣ ва миллатҳои ташаккулёфта бо масъалаи таносуби хуввият, манфиатҳо ва арзишҳои фарҳангиву таърихӣ худ бо раванди ҷаҳонишавӣ рӯ ба рӯ шуда, дар назди он масъалаи ҳифз кардан ва ё аз даст додани ин арзишҳо пеш меояд.*

**Калидвожаҳо:** ҷаҳонишавӣ, давлатҳои миллӣ, кудрат, ҷомеаи кушод, истиқлолият, зидиятҳо, сиёсат, манфиат, раванд, фарҳанг, консепсия, геополитика

Таҳаввулоти куллие, ки системаи сайёро фаро гирифтааст ва ҳаёти одамонро вобастаи ҳамдигар сохтааст ва чашмрастарин давраи таърихӣ буда, вале пеш аз он, ки ҳамчун падидаи фароҷаҳонӣ намоён шавад, он зербинои ҳаракатҳои маъдание чун Эҳё (Renaissance), Ислохотгарӣ (reformation) ва Маъорифпарварӣ (enlightenment)-ро гузаштааст, ҷаҳонишавӣ ном дорад.

Дастабандии кулли дар фазои сиёсии геополитикии ҷомеаи ҷаҳонӣ ва фарҳангӣ бар он далел, ки ба гуфти Ҳегел гӯё дар байни мабдаи Илоҳӣ ва Олам аввалин бор созиш ба амал омада бошад ё худ ин тулуи боҳашамати Офтоб буд, ки тадричан мавҷудоти фикркунанда ба давраи моҳиятан нави тараққиёт ворид мегарданд. Зимнан таърихи ҳозиразамон чадвали дақиқу рӯшани худро дорад. Гузашта агар дар тӯли садсолаҳо, даҳсолаҳо коре анҷом дода мешуда бошад, имрӯз дар як лаҳза суръат мегирад. Фикри оид ба ҷаҳонишавӣ ва моҳияти ин мафҳум аз он вақте, ки инсон ба мафҳуми адолат, озодӣ таъриф доданро оғоз карда то ба кунун формулаи онро зеро як маъно эътирофи умум нагардондааст ва ин падида ҳам дар ҷаҳони имрӯз соҳибияти таърифи якрангу якмақом нагаштааст. Ҷумҳурии Тоҷикистон раванди ташаккул ва инкишофи истиқлолияти сиёсии хешро дар заминаи ҷустуҷуи дарёфти роҳҳои таҳким ва такмили давлатдорӣ милли оғоз намуд, ки он асосан ҳосияти объективи дошта, дар заминаи ба эътибор гирифтани манфиатҳои милли ва таъмини амнияти миллию этнополитики рушд меёбад. Инкишофи сиёсии кишварро масъалаҳои мураккаб ва мухталиф ҳамроҳи менамоянд, ки дарёфти роҳҳои ҳалли онҳо аҳамияти муҳиму воқеӣ пайдо мекунанд. Ба сифати омилҳои бунёди ва нерӯи муттаҳаррик доираи муайяни масъалаҳо, аз ҷумла ҳимояи манфиатҳои миллии ва таъмини амнияти миллии кишвар дохил мешаванд.

Дар раванди ҷаҳонишавӣ масъалаи асосиро мақом ва нақши давлатҳои миллӣ ташкил медиҳад. Давлати миллӣ то кадом андоза нуфузашро нигоҳ медорад ё он мавқеае, ки то ин дам дошт аз даст медиҳад. Масъалаи мазкур дикати бештари муҳаққиқонро ҷалб намудааст ва табиист, ки андешаи якраг низ вучуд надорад ва дошта низ наметавонад. Зеро тамоми таҳлилҳо дар доираи манфиатҳои субъектони татқиқот сурат мегирад. Аммо як чизро бояд гуфт, ки дар раванди ҷаҳонишавӣ мавқеа ва нуфузи ширкатҳои фаромиллӣ барзиёд мегардад. Он бештари вазифаҳои давлати миллиро ба зиммаи хеш мегирад ва аз бисёр ҷиҳат мақоми давлати миллиро танг менамояд.

Ҷаҳонишавӣ равандест, ки дар натиҷаи он сарҳадҳо аз байни давлатҳо бардошта мешаванд, иқтисодиёти ягонаи ҷаҳонӣ ба вучуд меояд, ҳукумати ягонаи ҷаҳонӣ таъсис дода мешавад; ҳамаи миллату халқиятҳо муттаҳид мешаванд ва проблемаи муҳоҷирати ғайри легалӣ аз байн меравад. Суханҳои дар боло зикр шуда «афсонаҳо»-и ғарбиён мебошанд, ки тавассути ҷаззобияти онҳо эшон мехоҳанд мардуми Шарқро ба онҳо бовар кунанд. Аммо ҳамаи ваъдаҳои эшон бар дуруғ мебошанд. Бале, ҷаҳонишавӣ ғайриқонуни дорад, аммо танҳо барои мардуми Ғарб. Дар кори худ, банда кӯшиш кардаам, ки то ҳаққи имкон хатарҳо ва оқибатҳои манфӣ ин равандро барои давлатҳои рӯ ба инкишоф нишон диҳам.

Ҷаҳонишавӣ равандест, ки ҳанӯз ҳамаҷониба омӯхта нашудааст. Бисёре аз муҳаққиқон дар он хатарҳои ҷиддиро мебинанд, ки оқибатҳои манфӣ зиёде барои давлати миллиро дорад. Хатарҳои асосии ҷаҳонишавиро ба таври мухтасар ба чор ҷурӯҳ ҷудо намудан мумкин аст:

Хатари якум он аст, ки одамон ғайриқонуни ҷаҳонишавиро мебинанд, аммо ин ғайриқонун дар байни одамон ноадолатона тақсим карда мешавад. Дар ояндаи наҷандон дур дар натиҷаи ҷаҳонишавӣ иқтисодиёт соҳаҳои саноат, хизматрасонӣ ва умуман соҳаҳои, ки ба содирот машғуланд, ғайриқонуни зиёди молӣ ба даст меоранд. Аммо соҳаҳои ғайри истеҳсолӣ бошанд, аз ин равандҳои ҷаҳонишавӣ ва «бозорҳои кушода» зарар мебинанд. Онҳо маҷбур мешаванд, ки ба шароитҳои нав бо харчи зиёди маблағ мутобиқ шаванд. Бояд қайд кард, ки ин тағйиротҳо барои ҷамъияту давлат хатарнок мебошанд. Давлат маҷбур мешавад, ки хароҷоти наву зиёди иҷтимоиро ба дӯши худ гирад, ки аз пардохти ҷубронпулиҳо, аз нав тайёркуни кадрҳо, додани ёрдами пулӣ ба бекорон, дастгирии оилаҳои камбизоат ва ғайраҳо иборат мебошанд.

Хатари дуюмро бештари муҳаққиқон деиндустриализатсияи иқтисодиёт медонанд. Чунки «кушодашавии глобалӣ» ҳаммаҷмаии паст шудани мақоми инсон дар соҳаҳои истеҳсолот мебошад. Як чизро бояд қайд кард, ки натавонӣ ҷаҳонишавӣ сабаби деиндустриализатсия шуда метавонад. Инчунин рушди технологияҳои муосир низ сабаби деиндустриализатсия шуда метавонанд.

Хатари сеюмро бо масъалаи ворид шудани сармояи хориҷӣ ба иқтисодиёти миллӣ алоқаманд медонанд. Ба ҳама аён аст, ки дар давоми 15 соли охир сатҳи ворид шудани сармояҳо ба давлатҳои алоҳида хеле зиёд шудааст. Сармояи хориҷӣ барои иқтисодиёти миллӣ хатари ҷиддӣ дорад. Чун ки он метавонад ногаҳон ва тез аз иқтисодиёт бароварда шавад. Дар ин бора роҳбарони давлатҳои гуногун (бештар Амрикои Лотинӣ) ҳушдор дода, зарари сармояи хориҷиро нишон медиҳанд. Умуман дар раванди ҷаҳонишавӣ сармоя як навъ силоҳ аст. Агар ҳиссаи сармояи хориҷӣ дар иқтисодиёти миллӣ зиёд бошад, пас давлати соҳиби сармоя метавонад ба ин давлат шартҳои худро пеш гузорад.

Хатари чоруме, ки ҷаҳонишавӣ дар худ дорад, ин зиёдшавии фарқияти музди меҳнат дар байни коргарони баландихтисос ва коргарони сатҳи ихтисосашон паст

мебошад. Дар байни коргарони ихтисосашон паст, сатҳи бекорӣзиёд мешавад. Ин бо он алоқаманд аст, ки дар натиҷаи истехсоли молҳои рақобатпазир дар давлатҳое, ки сатҳи пасти маош ва коргарони сатҳи ихтисосашон паст доранд, ба он оварда мерасонад, ки дар корхонаи истехсоли ҳамингуна молҳо истехсолот баста мешавад масалан дар Аврупо. Дар натиҷа сатҳи бекорӣ дар байни коргарони сатҳи ихтисосашон паст зиёд мешавад. Содироти ҷойҳои корӣ барои иқтисодиёт зарари хеле калон дорад.

Асри XX яке аз асрҳое буд, ки дар таърихи ҳаёти инсоният проблемаи гуногуни иҷтимоӣ, иқтисодӣ ва сиёсиро ба вуҷуд овард. Аммо но вобаста аз ба миён омадани чунин проблемаҳои мушкили руҳӣ дар ҳаёти инсон рушд ба назар мерасад. Дар замони муосир дар системаи муносибатҳои байналмилалӣ якҷанд навъи рушд: сиёсӣ, иқтисодӣ, технологӣ ва ғ. ба назар мерасад, ки се навъи он хосияти актуалӣ дорад: ҷаҳонишавӣ, интергратсия ва демократизатсия. Инчунин се навъи муҳолифнок: изолятсионизм (маҳдуд намудани сиёсат), дезинтергратсия ва авторитаризм ба назар мерасад.

Дар оғози аввали асри XXI, бештар раванди ҷаҳонишавӣ бо роҳҳои махсус ва бо таври ҷидди дар илмҳои ҷомеашиносӣ омӯхта мешавад. Сабаб дар ҷӣ бошад, ки ин масъалаи зикршуда яке аз омӯзиши муҳими илмҳои ҷомеашиносӣ башумор меравад? Ҷустуҷӯи чунин саволҳо паҳлӯҳои гуногун дорад. Инсон дар оғози асри XXI зиндаги намуда нисбатан ба ояндаи худ ва ҷомеааш андеша менамояд, ки дар ояндаи наздик барои башарият чи гуна воқеаҳои мусбӣ ва манфӣ рух мевода бошад.

Афзун шудани проблемаҳои байналмилалӣ, таҳдидҳои навъи сиёсӣ, иқтисодӣ ва иҷтимоӣ барои башарият як нуқтаи андешаҳое мешавад, ки давлатҳои миллиро мебояд оиди проблемаҳои дуняви андеша намоянд, то кулли инсоният дар ояндаи начандон дуру наздик тавонад оромона қору фаъолият ва зиндаги намоянд. Аммо ҳамаи ин як навъи «андешаҳои муваққатӣ» мебошанд. Раванди таърихи исбот месозад, ки дар бештари ҳолатҳо субъектони ҳалли чунин проблемаҳо бештар ба манфияти хеш ру оварда фаъолияти бевосита менамоянд ва даст ба сиёсати «калкони калон» мезананд. Гар чанде, ки мувофиқи Оиномаи СММ ҳеҷ давлат ҳақ надорад ба сиёсатӣ дохилии як давлат даҳолат кунад (дар ҳолатҳое, ки як давлати аъзои ташкилот аз тарафи як давлати ғайр фишор набинад) [9, С.5]. Фаъолияти баъзеи субъектони давлатҳо нишон медиҳад, ки ин қонун азали буда наметавонад ва ба ғоидаи баъзеи субъектон мешаваду ба зарари омма. Яъне, раванди таърихи инсоният боз ҳам водор месозад, ки дар баъзеи ҳолатҳо даҳолат намудан ба сиёсатӣ дохилии кишвар аз як тараф хосияти мусбӣ дорад. Лекин хосияти манфияш зиёдтар ба назар мерасад.

Ба минталитети Ғарбӣ мутобиқ шудан хеле қори мушкилест. Зеро, ки инсон дар мӯҳитҳои гуногун зиндагӣ ва фаъолият мекунад. Инсон наметавонад минталитети ноомӯхтаро ба худ муттаҳид намояд, зеро ҳар як инсон дар эволютсияи психологии худ оламо бо андешаҳои дигар мебинад. Дар ҳолате, ки ба зудӣ қабул намояд он метавонад ба даҳшати дохилӣ, психики ва ғ. дучор шавад. Маҳз яке аз мақсадҳои глобалистон ба он равона шуда аст, ки ҷаҳони қафомондаро ба ҷаҳони пешрафта баробар намоянд. Ин як вазифаи хеле мушкил аст. Ҳақ бар ҷониби А. де Токвил, ки мефармояд: «... талаботи моддии инсонро на он қадар иваз намуд, балки талаботҳои маънаваии инсонро иваз кардан лозим аст». Дар сурате, ки инсон дастовардҳои маънавиро ба даст меорад, дар ҳама ҳолат метавонад ҳам дастовардҳои маънавӣ ва модиро абадӣ нигоҳ дорад.

Сабаби ба миён омадани масъалаҳои глобалӣ гуногунанд, аммо масъалаҳои сар задани онро метавон чунин шахр диҳем:

- афзудани яроқи зараррасон, ки бо роҳҳои гуногун фурухта ва қор қарда мешавад;

- хатарҳои экологӣ;
- мубориза бар зиди бенавой;
- мубориза бар зиди сепаратизм, терроризм, экстремизм;
- мубориза бар зиди бемориҳои қатли ом;
- афзун шудани сатҳи аҳоли ва ғ.

Ҳамаи ин масъалаҳои зикр шуда инсониятро водор месозад, ки дар раванди ҳалли масъалаҳои ҷаҳонишавӣ нақши субъективиро бозад, то ҳамчун лоҳияи объективӣ нагардад. Сари вақт ҳал на намудани ин масъалаҳои актуалӣ метавонад ба даҳшатҳои гуногун оварда расонад. Гар чанде, ки инро хоҳем ё на, қабул намоем ё инкор, ин раванд алақай даҳсолаҳо шуд, ки идома дорад ва оиди ин раванд бояд андеша намуд.

Трансформатсияи суверенитети давлатӣ. Мафҳуми «суверенитет» дар илмҳои ҷомеашиносӣ хело зиёдтар истифода бурда мешавад. Зеро суверенитет доштани давлати нишонаи озод ва мустақил будан аз ҳар гуна марказ аст. Мафҳуми «суверенитет» дар асарҳои Н. Макиавели, Ж. Боден, Т. Гоббс бо исботҳои гуногун во хурдан мумкин аст. Аммо онро бо таври махсус Ж. Боден дар асари машҳураш «Шаш китоб дар боари ҷумҳурӣ» шаҳр додааст. Ж. Боден «суверенитет»-ро дар маънои ҳокимияти олии мефаҳмид [5, С.7]. Яъне, дар ҳолате давлат суверенитети сиёсӣ аст он давлат аз ҳар гуна марказ, фишор оро, маҷбур намои озод буда дорои идоранамои ҳам сиёсати дохилӣ ва берунӣ аст.

Бо мурури замон фаҳми «Суверенитет» маънои худашро дар амалия дигаргун намудааст. Он давра ба давра трансформатсия (шакл ивазнамои, дигаргуни) шуда истодааст. Сабабҳои трансформатсияи шафии суверенитети давлатӣ бештар дар оғози асрҳои ХХ ба назар мерасад. [6, С.10]. Зеро дар оғози асри ХХ муносибатҳои байналмиллалӣ тамомам роҳи дигарро пеша гирифтанд. Низомии Вестфалӣ (соли 1648) ва Венагӣ (соли 1814-15) аз байн рафтанд ва ба ивази он низомии ташкилотҳои байналмиллалӣ ташкил карда шуданд, ки ба воситаи он проблемаҳои ҷаҳонӣ нисбатан ҳалли худро меёфт.

Агар шакли идоранамоии давлатҳои замони миёна ва замони навро таҳлил карда бароем дар асрҳои миёна бештар идоранамоии монархиявии мутлақ ба назар мерасид ва дар замони нав аз 3/2 ҳисаи онро шакли идоранамоии республикавии ишғол намуд. Дар охири асрҳои ХХ шакли идоранамоии монархияи мутлақро метавон бо ангуштон ҳисобид. Ин таҳлил нишо медиҳд, ки трансформатсияи суверенитети давлатӣ бештар марҳалаҳои навро тай карда истодааст.

Аз замони нав оғоз шуда трансформатсияи шафии суверенитети давлатӣ бештар хосияти универсалиро гирифта аст. Яъне, ҳар як давлати ба миён омада кушиш менамояд, ки аз таҷрибаи таърихи як давлат сабақ гирифта ситемаи сиёсиашро дигаргун намоянд.

Аз асри ХХ ин ҷониб сабабҳои трансформатсияи шафии суверенитети давлатӣ гуногун рух дода истодааст. Ба миён омадани ташкилотҳои байналмиллалӣ суверенитети давлатиро маҳдудтар менамояд, яъне ҳангоми аъзо шудан ба ташкилотҳо ва иттиҳодияҳои байналмиллалӣ давлат як чанд салоҳияташро аз даст медиҳад. Дар ин ҳолат «суверенитет» ба як мафҳуми баҳсталаб ва гуногун паҳлу табдил меёбад, ки онро метавон аз як чанд паҳлу нигоҳ намуда, андеша намоем [7, С.34].

Сабаби дигар дар он аст, ки компанияҳои корпоратсияҳои транснатионалӣ минтақавӣ ва байналмилалӣ зиёд шуда истодаанд. Кулигин В.М. қайд менамояд: «компанияи шим дузии Zinger филали худро ҳанӯз соли 1878 дар Шветсария кушода буд. Ҳоло бошад компанияи дигари нушокии Coca-Cola дар тамоми минтақаҳои руи



олам филалу корхонахояшро кушода аст, ин магар кори одди аст, ин интернатсионали кунонии истеҳсолот аст» [8, С.89].

Яке аз масалаҳои глобали ин агар аз байн бурдани бенавои бошад, пас дар ин самт нақши компанияҳои трнснатсионали хело барҷаста аст. Мувофиқи таҳлил ва баҳодии Бонки байналмиллалӣ дар солҳои 1985 то ба солҳои 1995 компанияҳои трнснатсионали дар минтақаҳои гуногуни Ҷаҳон 8 мил. шаҳрвандони гуногуни давлатҳоро ба ҷои кор таъмин намуда, аз ин ҳисоб 5 милионашон шаҳрвандони давлатҳои ру ба инкишоф мебошанд. Саволе ба миён меояд, ки нақши сиёсати давлат дар ин ҳолат чи ролро мебозад? Яке аз вазифаҳои асосии сиёсат ин таъмини ягонагии ва устувории ҷомеа ва сафарбарнамоию таъминӣ самараноки фаъолияти умумӣ мебошад [4, С.17]. Пас аз ин гуфтаҳо маълум мешавад, ки вазифаи асосии давлат ин таъмину устувор ва амнияти шаҳрвандон аст. Дар ҳолате, ки politic (сиёсатмадор) ҳмчун ниғаҳбон ва ҳимоягари polis (шаҳр) хизмат на намояд дар ин ҳолат давлат метавонад суверенитети давлатиро пурра аз даст диҳад. Ҳақ бар ҷониби Афлотун, ки фармудааст: «Давлат барои он нест, ки танҳо зиндагии намои, давлат имтиёзест, ки хушбахтона зиндагии намоем» [1, С.460]. Дар ҳолате, ки шаҳрвандони давлат аз ҷониби давлат ягон дастгириё набинанд ҳатман шаҳрванд манфиати хешро аз ҷониби ғайри давлатӣ меҷуяд, зеро инсон ҳамеша дар ҷӯстӯҷӯи манфиат аст. Танҳо як таъмини кори аз ҷониби компанияҳои трнснатсионали басанда аст, ки шаҳрванд худро хоини сиёсати пеш гирифтаи давлатӣ хеш эълон намояд.

Маҳз ба хотири чунин проблемаҳо руҳ надодан politic-ро мебояд ҳамчун субъекти муҳими давлат ва суверенитетро ҳамчун арзишҳои асосии давлат нигоҳ дошта давра ба давра ҳамчун субъекти асосии муносибатҳои байналмиллалӣ роли калидиро бозад, то ҳамчун нақшаи объекти муносибатҳои байналмиллалӣ (ба монанди Садам Ҳусейн, Муҳаммад Қазофи ва д.) нагардад.

Интиҳоби гегомон дар раванди ҷаҳонишавӣ. Пас аз анҷоми «ҷанги сард» маълум шуд, ки блоки сотсиализм аз байн рафт. Ин нишонаи он буд, ки ҷаҳонӣ як қутбагӣ ба миён омад. Ғолиб омадан дар «ҷанги сард» барои ИМА як имтиёзе буд, ки ИМА аз сари нав блокашро аз нав дигаргун намояд. Пеша гирифтани чунин сиёсат барои ИМА он қадар мушкилие набуд, зеро мамлакатҳое, ки дар раванди «ҷанги сард» дар блоки Сотсиалисти бо роҳбарии СССР бо як стратегия фаъолият мекарданд яъне, стратегияи шикасти либерализм алақай роҳбари блоки мазкур СССР аз харита нобуд карда шуд. Давлатҳои мағлуб шуда дигар пуштибони бузурге ба монанди СССР надоштанд ва барои онҳо баромадан аз бӯҳрони иҷтимоӣ кумақҳои молиявӣ лозим буд. Ба ўҳда гирифтани ин қувватро танҳо ИМА дошт.

Дар ин марҳалаи кӯтоҳи таърихӣ, ИМА тавонист мақоми худро дар муносибатҳои байналхалқӣ болотар намояд. Кумақҳои популистонаи ИМА ба давлатҳои заифшуда нишонаи рейкарнатсия кунонии «лоҳияи маршалӣ» ба ҳисоб меравад. Ин намуд пешагирии стратегияи сиёсӣ нишонаи мустаҳкам намоии ҷаҳонӣ якҷутба ба шумор меравад. ИМА-ро мебоист ин стратегияи таҳлил шударо, ки тули асрҳо нуктаи худро дар ана ҳамин марҳалаи таърихи ёфтааст, аз даст надихад. Маҳз ба хотири ниғаҳ доштани ин мақом солҳои 90-уми асри ХХ ҷаҳонишавӣ ба миён омад, ки давлатҳоро мебоист ба ин раванд пайваст шаванд.

Дар бештари ҳолат якҷакутбагии олам хосияти мусбӣ дорад. Зеро дар чунин ҳолат метавон иттиҳоде ё давлате, ки якҷакутбиро ба ўҳда дорад барои пеша гирифтани сиёсаташ дар ҳолатҳои фавқулода гунаҳгор ҳисобид. Дар ҳолате, ки олам дуҷутба аст мочароҳои пай дар пайи идеологӣ ба миён меоянд, ки аниқ намудани гунаҳкор хело мушкил аст. Масалан, мувофиқи таҳлилҳо аз солҳои 1480 то солҳои 1941 дар Олам 278



мочароҳои гуногун рух додаанд, ки 78 ё 28%-и онҳо мочароҳои шаҳрвандӣ будаанд. Аз солҳои 1945 то 1985 дар рӯи Олам 160 мочароҳои ҳарбӣ рух додаанд, ки дар мамлакатҳои ҷаҳони сеюм ба миён омадаанд, ки ба ҳисоби умумӣ аз 25 то 35 мил. одамон дар ин ҳодисаҳои дератсионали фавтидаанд [3, С.431].

Аммо саволе ба миён меояд, ки дар ҳолати ҷаҳони якҷутба будан роли гегомониро ки мебозад? Ҷустани чунин саволҳо ба монанди кофтани актиёр дар филмҳо аст яъне, касе ҳунари хуб дорад, ҳамон дар роли асоси бози менамояд. Мувофиқи назарҳои геополитикон аз ҷумла З. Бжежинский мамлакате, ки дорои сатҳи иқтисодӣ ва иҷтимоии мустаҳкам, сатҳи мустаҳками технологӣ, сатҳи мустаҳками қушунҳои ҳарбӣ ва сатҳи мустаҳками фарҳангӣ бошад, он давлатро метавон давлати Бузург номид.[2, С.7-8].

Ҳамин тариқ таҳлили мундариҷа ва шаклҳои раванди ҷаҳонишавӣ нишон дод, ки раванди ҷаҳонишавӣ ба тамоми соҳаҳои ҳаёти инсон - фарҳанг, сиёсат, иқтисод, экология, муносибатҳои байналмилалӣ ва ғайра таъсир мерасонад бо як тарз пешгӯиҳои нави рушди ҷаҳонро таъкид карда, вектори марказии рушдро иваз карданд. Қарни «чанги сард», ки асоси принсипи "ҳамзистии осоишта" буд, ба итмом расид ва давраи "ҷаҳони сард" оғоз ёфт, ки асоси пойгоҳи макроэтикаи ҷаҳони муосир буда, дар шакли ҷаҳонишавӣ рушд кард. Фосила байни кишварҳои рушдкарда ва рӯ ба тараққӣ васеъ гардид. Ҷаҳонишавӣ зиддиятро байни системаҳои ҳукмронтарини ҷаҳонӣ шиддат бахшид.

Таҳлили фаъолияти муносибатҳои байнидавлатӣ дар давраи ҷаҳонишавӣ нишон дод, ки ҷаҳонишавӣ равандҳои ҳамгироиро дар тамоми ҷаҳон тақвият медиҳад. Чунин як минтақаи муҳими стратегии ҷаҳон, ба монанди Осиёи Марказӣ, ҳоло таъсири ҷолишҳои глобалии замони моро хеле хуб ҳис мекунад. Пеш аз ҳама, ин ба нигоҳ доштани субот дар Осиёи Марказӣ дахл дорад. Дар зери таъсири ҷаҳонишавӣ, кишварҳои Осиёи Марказӣ маҷбуранд, ки ҳамгиро шаванд. Ҳам дар сатҳи давлатӣ ва ҳам дар сатҳи шаҳрвандони оддии минтақа, фаҳмиши торафт зиёдтаре ба вучуд омадааст, ки танҳо ҳамгироии иқтисодӣ ва сиёсии кишварҳои Осиёи Марказӣ ҷанбаҳои манфии раванди ҷаҳонишавиро кам карда, ҳамзамон манфиатҳои ин зухуротро барои рушди бомуваффақияти минтақа ба ҳадди аксар мерасонанд.

#### Адабиёт

1. Аристотель. Сочинения. М., 1983. С. 460.
2. Бжежинский З. Выбор. Мировое господство или глобальное лидерство. М., 2010. С. 7-8.
3. Дергачев В. А. Геополитика. М., 2004. С. 431.
4. Зокиров Г. Н. Сиёсатшиносӣ. Душанбе, 2010. С.17.
5. Зокиров Г. Н. Истиқлолияти сиёсӣ. Душанбе, 2007. С.7.
6. Илин М. В. Собирање и раздїленїе суверенїтета. М., 1993. С. 34.
7. International Commision on Intervation and State Sovereignty. December.2001- Ottawa.
8. Лебедева М. М. Мировая политика. М., 2011. С.89.
9. Устав ООН. Статья 2. С.5.

### ВЛИЯНИЕ ПРОЦЕССОВ ГЛОБАЛИЗАЦИИ НА СПЕЦИФИКУ РАЗВИТИЯ НАЦИОНАЛЬНЫХ ГОСУДАРСТВ

**ФАЙЗАЛИЕВ ШАМСИДДИН МИРЗОВАЛИЕВИЧ,**

ассистент кафедры политологии

Таджикского государственного педагогического университета им. С. Айни,

734003, город Душанбе, проспект Рудаки 121.

Тел: (+992) 988-74-77-17. E-mail: [shamsidin.faizaliev@mail.ru](mailto:shamsidin.faizaliev@mail.ru)

*Процесс глобализации как важный и объективный глобальный процесс является одним из важнейших черт современной истории человечества. Под этим сложным и противоречивым понятием понимается процесс взаимосвязи и обобщения политических, экономических и*

*культурных процессов современного мира с учетом будущего глобального характера всех сторон жизни человека.*

*В этом историческом процессе страны и народы с давней историей, уникальной самобытностью и культурой сталкиваются с проблемой слияния своего культурного и ценностного пространства с другими культурами, и эта новая ситуация вызывает ряд вопросов. Одним из важнейших вопросов, с которыми сталкиваются национальные государства в процессе глобализации, является оценка сущности, а также оценка положительных и отрицательных сторон этого процесса и этого явления. Кроме того, национальные государства и развивающиеся нации в процессе глобализации сталкиваются с вопросом баланса их идентичности, интересов и культурных и исторических ценностей, а также с проблемой сохранения или утраты этих ценностей.*

**Ключевые слова:** *глобализация, национальные государства, власть, открытое общество, независимость, противоречия, политика, интересы, процесс, культура, концепция, геополитика.*

## **THE IMPACT OF GLOBALIZATION PROCESSES ON THE SPECIFICS OF THE DEVELOPMENT OF NATIONAL STATES**

**FAIZALIEV SHAMSIDDIN MIRZOVALIEVICH,**

Assistant of the Department of Political Science,  
Tajik State Pedagogical University named after S. Aini,  
734003, Dushanbe, 121, Rudaki ave.

Phone: (+992) 988-74-77-17. E-mail: shamsidin.faizaliev@mail.ru

*The process of globalization as an important and objective global process is one of the most important features of modern human history. Under this complex and contradictory concept is understood the process of interconnection and generalization of the political, economic and cultural processes of the modern world, taking into account the future global nature of all aspects of human life.*

*In this historical process, countries and nations with a long history, unique identity and culture are faced with the problem of merging their cultural and value space with other cultures, and this new situation raises a number of questions. One of the most important issues faced by national states in the process of globalization is the assessment of the essence, as well as the positive and negative aspects of this process and this phenomenon. In addition, nation states and developing nations are faced with the question of balancing their identity, interests and cultural and historical values in the process of globalization, as well as the problem of preserving or losing these values.*

**Key words:** *globalization, nation states, power, open society, independence, contradictions, politics, interests, process, culture, concept, geopolitics.*

УДК: 32+323.1 (575.3)

ТАЪСИРИ ТАҲДИДҲОИ ИТТИЛООТӢ БА АМНИЯТ ВА СОҲИБИХТИЁРИИ  
ДАВЛАТҲОИ МИЛЛӢ

**ҲАМРОЗОДА МИРМУҲАММАД ФАРРУХ,**

ассистенти кафедраи сиёсатшиносӣ ва робита бо ҷомеаи

Академияи идоракунии давлатии назди

Президенти Ҷумҳурии Тоҷикистон

734003, Ҷумҳурии Тоҷикистон, ш. Душанбе, кӯчаи Саид Носир, 33.

Тел.: (+992) 939-06-00-05. E-mail: [hamroev.mirmuhammad@mail.ru](mailto:hamroev.mirmuhammad@mail.ru)

*Дар мақолаи мазкур таҳдидҳои нави замони муосир ба монанди таҳдидҳои иттилоотӣ ба амният ва соҳибихтиёрии давлатҳои миллӣ нишон дода шудааст. Ба андешаи муаллиф дар шароити муосир иттилоот ба яке аз омилҳои муҳимтарини таъсиррасонӣ мубаддал гашта, дар ҳаёти миллату давлатҳои гуногун ҳолати ҷимояшавандагии мухталифро ба худ касб намудааст. Вобаста ба ин муаллиф қайд мекунад, ки дар мураккабгардиши муносибатҳои геополитикӣ давлатҳои миллиро зарур аст, ки роҳҳои нави таъмини беҳатарии хешро пайдо созанд. Махсусан пайдошавии нави нави таҳдидҳои иттилоотӣ ва шиддат гирифтани муборизаҳои иттилоотӣ ба давлатҳои миллӣ таъсир гузошта, дар роҳи рушди онҳо ҳамчун таҳдиди воқеӣ баромад мекунад. Иттилоот ба тамоми соҳаҳои фаъолият таъсири амиқ расонида, муносибатҳои ҷамъиятию сиёсӣ, пешбурди фаъолият ва сиёсати дохилию берунии давлатҳо бахусус давлатҳои миллиро ба дигаргунии ҷиддӣ рӯ ба рӯ месозад.*

**Калидвожаҳо:** иттилоот, таҳдидҳои иттилоотӣ, амнияти иттилоотӣ, ҷиноятҳои киберӣ, ҷангҳои иттилоотӣ, фазои иттилоотӣ, технологияҳои иттилоотию коммуникатсионӣ, муборизаҳои иттилоотӣ.

Дар ҷаҳони муосир барои рушди бемайлоии соҳаҳои гуногуни ҳаёти ҷамъиятӣ технологияҳои мухталифи иттилоотию коммуникатсионӣ беш аз ҳарвақта мавриди истифода қарор дода мешаванд. Дар ҷараёни ташаккулёбии ҷомеаи иттилоотӣ манбаъҳои иттилоотӣ яке аз омилҳои муҳимтарини рушди инсон, ҷомеа ва давлат ба шумор мераванд.

Имрӯз пешравиҳои назаррасро дар раванди инкишофи босуръати технологияҳои муосир мушоҳида намудан мумкин аст, ки боиси пешравии як қатор соҳаҳои ҳаёти ҷамъиятӣ гаштаанд. Дар баробари ҳамаи ин музаффариятҳо инкишофи технологияҳои коммуникатсионии муосир мушкилотҳои навро тавлид кардаанд, ки ҷомеаи ҷаҳониро ба ташвиш оварда, ба амнияти соҳибихтиёрии бисёре аз кишварҳо, бахусус давлатҳои миллӣ таъсири манфии хешро гузошта истодаанд. Дастовардҳои муосири илмию техникӣ, ки аз дасти инсоният то ин марҳила сохта шудаанд, имрӯз ба амнияти сокинони сайёра хатар эҷод карда истодаанд, ки дар ин раванд давлатҳои миллӣ аз хатарҳои таҳдидҳои иттилоотӣ эмин монда наметавонанд.

Бояд тазаккур дод, ки бо пешрафти бисобиқаи техника ва навоариҳои иттилоотиву телекоммуникатсионӣ, падидаи нав - «ҷиноятҳои киберӣ» пайдо гашта, таҳдидҳои он ба амнияти миллии ҳар як давлат, хусусан дар давлатҳои миллӣ ба назар мерасад. Ин ҷиноятҳо тавассути технологияи иттилоотӣ ва намудҳои муосири мухталифи он анҷом дода мешаванд. Даҳолати муайян ба системаҳои компютерӣ, тасарруфи маълумотҳои шахсӣ, паҳн кардани маълумотҳои ғайриқонунӣ ва бардурӯғ ва ғайра ба сифати ҷиноятҳои киберӣ баромад мекунад ва мушкилоти гуногуни иқтисодиву иҷтимоӣ ва сиёсиро дар пай доранд. Насли нави ҷиноятҳои киберӣ дар шаклҳои гуногун зоҳир мегарданд, ки амалияи ҷамъиятӣ аксарияти онҳоро ба муқобили системаи сиёсии мавҷуда нишон медиҳад. Тафриқаандозӣ, тарғиби фарҳанги

бегона, роҳандозӣ кардан андешаҳои маҳалгароӣ дар фазои иттилоотии давлатӣ ҳам ба қатори ҷинойтҳои киберие фаҳмида мешаванд, ки ба соҳаҳои мухталифи ҳаёти ҷамъиятӣ таъсири манфӣи хешро мерасонанд. Мушоҳида мегардад, ки дар ҷаҳони кунунӣ давлат, созмон ва ҷомеаҳои гуногун аз таҳдид ва хатарҳои иттилоотӣ дур буда наметавонанд. Зеро ин навъи хатарҳо торафт саросари оламро фаро гирифта, ба таҳдидҳои ташвишовари рӯз мубаддал гаштаанд. Коршиносон бар он ақидаанд, ки сол то сол хатарҳои нав дар фазои глобалии иттилоотӣ паҳн гашта, ин таҳдидҳо давлатҳоро водор сохтааст, ки ба амнияти иттилоотии худ диққати махсус зоҳир намоянд. Дар асри XXI, ки асри илму техника унвон шудааст, амнияти миллии ҳар як давлату миллат аз амнияти иттилоотиаш саҳт вобаста аст, чунки дар замони муосир танҳо тавассути амнияти иттилоотӣ метавон амнияти миллию давлатиро таъмин намуд.

Тағйиротҳои босуръат дар сохтори сиёсӣ иҷтимоии ҷомеаи ҷаҳонӣ ва дигаргунии системаи иҷтимоӣ - сиёсӣ ба он ишора мекунад, ки ҷаҳони муосир зина ба зина ба давраи сифатан нави тараққиёт ворид мегардад.

Дар як маврид зери мафҳуми глобализатсия дигаргуншавии муносибатҳои иҷтимоӣ дар фазо ва вақт фаҳмида мешавад. Имрӯз раванди ҷаҳонишавӣ беш аз ҳарвақта тақозо менамояд, ки аксари муносибатҳои иҷтимоӣ, иқтисодӣ маданӣ ва сиёсӣ хосияти умумисайёравӣ касб намоянд.

Дар замони муосир раванди ҷаҳонишавӣ тараққиёту пешрафт ва таҳдиду хатарҳоро бо ҳам омезиш дода, барои давлату миллатҳои гуногун роҳи нави рушдро пеш овардааст. Дар баробари навгониҳо дар самти техникаву технологияи муосир ва алоқаҳои телекоммуникатсионӣ раванди ҷаҳонишавӣ ба иттилоот ҳамчун воситаи таъсиррасонӣ муносибат ва вобастагии зиёдеро пайдо намудааст, ки дар ин замина амнияти иттилоотӣ ба ҷузъи муҳими амнияти миллию давлатӣ табдил ёфтааст. Бешубҳа имрӯз метавон гуфт, ки дар таъмини амният ва суботи сиёсӣ амнияти иттилоотӣ мавқеи марказиро ишғол намуда, ҳамчун зинаи асосӣ баромад менамояд.

Дар натиҷаи рушди технологияи иттилоотӣ коммуникатсионӣ яке аз таҳдидҳои нави замони муосир ҷангҳои иттилоотӣ пайдо гаштааст, ки барои давлатҳои миллий таҳдидҳои наву мураккабро пеш меорад. Агар солҳои қаблӣ чунин навъи муборизаҳо дар миёни давлатҳо сурат мегирифт, ҳоло бошад, ташкилотҳои террористӣи экстремистӣ ва гурӯҳҳои тундраву иртиҷой субъектҳои фаъоли ин раванд гардидаанд. Дар ин росто таъмини амнияти иттилоотии давлатҳои миллий ба яке аз масъалаҳои муҳим табдил ёфта, рӯз то рӯз тавачҷуҳи сиёсатмадорон ва коршиносонро ба худ ҷалб менамояд. Технологияи иттилоотӣ ба сифати падидаи сиёсӣ баромад намуда, ҳарчи бештар бо мақсадҳои ҷинойӣ, террористӣ ва ҳарбӣ истифода мешавад, ки амният ва соҳибхитиёрии давлатҳоро зери хатар мебарад.

Агар ба фазои иттилоотии ҷаҳони муосир назар кунем, мушоҳида мегардад, ки иттилоот ҳамчун воситаи таъсиррасонӣ ва заминаи роҳандозӣ гардидани ҷангҳои иттилоотӣ-психологӣ баромад мекунад. Таъсири таҳдидҳои мазкур ба он хотир хатарнок арзёбӣ мегардад, ки маҳз онҳо боиси ба амал омадани шиддати иҷтимоию психологӣ, бедор гаштани ҳиссиёти ғарзнокӣ манфӣи одамон, вайрон гардидани меъёрҳои ахлоқ, тағйир ёфтани рафтори сиёсӣ ахлоқии шаҳрвандон ва дар ниҳояти қор, боиси ба амал омадани рафторҳои номувофиқ ва ношоистаи онҳо мегардад. Дар зери таъсири таҳдидҳои мазкур шуури фардӣ, гурӯҳӣ ва оммавӣ ба таври ҷиддӣ тағйир ёфта, ба муҳити иҷтимоию психологӣ ва сиёсӣ ахлоқии ҷомеа таъсири манфӣ мерасонад.

Дар айни замон прогресси илмию техникӣ дигаргуниҳои бузургу номуайяно дар худ ҷой додааст, ки таҳдидҳои иттилоотӣ яке аз ҷузъҳои асосии он ба ҳисоб

меравад. Иттилоот ба яке аз омилҳои муҳимтарини таъсиррасонӣ мубаддал гашта, дар ҳаёти миллату давлатҳои гуногун ҳолати ҳимояшавандагии мухталифро ба худ касб намудааст.

Иттилоот ва амнияти иттилоотӣ тавзеҳоти зиёд доранд, агар аз рӯи раванди рушди интернет ва шабакаҳои иҷтимоӣ назар афканем, дар замони ҷорӣ метавон иттилоотро бо амният тавҷам гуфт. Зеро, ин ду мафҳум дар ҳамбастагӣ ба амнияти комили милли рабт доранд. Хучумҳои иттилоотӣ метавонад ба амнияти милливу давлатӣ таъсири манфӣ расонанд. Ҷангҳои таҳмили ҷаҳони муосир шаҳодат медиҳанд, ки аксари онҳо бо даъватҳои оммавӣ тавассути расонаҳо ва шабакаҳои иҷтимоӣ бо ба майдонҳо хондани анбӯҳи одамон сурат гирифтаанд. Коршиносон муътақид бар онанд, ки имрӯз бидуни таъмини амнияти иттилоотӣ наметавон амнияти миллиро комилан таъмин намуд.

Яке аз хосиятҳои марказии иттилоот дар замони ҳозира он ба шумор меравад, ки баробари паҳн шудан ва паҳн гаштан метавонад иттилоотро барпо намояд ё онро пароканда созад. Ин ба сифати яке аз омилҳои баромад мекунад, ки қудратҳои ҷаҳонӣ дар замони муосир маҳз ба иттилоот тавачҷӯҳи махсус зоҳир карда, танҳо аз он сару кор мегиранд. Хосиятҳои махсуси иттилоот ба давлатҳои муктадирӣ минтақавӣ ва кишварҳои абарқудрати ҷаҳонӣ имкон медиҳад, то онҳо дар роҳи расидан ба ҳадафу мақсадҳои хеш муваффақ гарданд. Бешубҳа метавон гуфт, ки дар замони муосир яке аз воситаҳои роҳандозӣ намудани экспансионияи фарҳангии давлатҳои алоҳида ё худ мамлакатҳои мутараққии ҷаҳон тавассути паҳши иттилооти ҳадафмандона сурат мегирад. Ҳамчунин низоъҳои сиёсии муосирро метавон ҳамчун низоъҳои иттилоотӣ ном бурд, зеро сабабҳои иттилоотӣ меҳвару паёмад ё заминаи аксари ин намуди муборизаҳои мусаллаҳонаро ташкил мекунанд. Афзалиятҳои иттилоотӣ ҳамчун омилҳои муҳими баланд бардоштани сатҳи сифати идоракунии равандҳои сиёсӣ баромад карда, барои миллату давлатҳо тамоюлҳои сиёсии навро тавлид месозанд.

Амалияи ҷамъиятӣ собитгари он аст, ки дар ҷаҳони муосир қувваҳои мухталифи иҷтимоӣ сиёсӣ дар самти истифодаи технологияҳои иттилоотӣ коммуникатсионӣ баргаришти бештар пайдо намуда, иттилоотро ҳамчун воситаи таъсиррасонӣ ба шуури ҷамъиятӣ истифода менамоянд. Муҳаққиқи амриқой Элвин Тоффлер ҳанӯз дар солҳои 90-уми қарни гузашта дар ояндабинии худ иброз намуда буд, ки «дониш ва иттилоот дар марҳилаи нави ҳаёти сиёсӣ ҷамъиятӣ ба манбаи муҳимтарини ҳокимият табдил меёбад». [11, саҳ. 46]. Аз ин рӯ гуфтан мумкин аст, ки таъсири иттилоот на ҳама вақт мусбат буда метавонад. Нерӯҳои иҷтимоӣ сиёсӣ, ки иттилоотро ҳамчун воситаи амалӣ намудани мақсадҳои худ истифода мебаранд, таъсиррасонии иттилоотиро тавре амалӣ менамоянд, ки ба суботи сиёсӣ ва амнияти милли таҳдиду хатар эҷод мекунанд. [3, саҳ.74] Аз ҷумла тарғибу ташвиқи ғояҳои ифротгароӣ террористӣ, ба роҳ мондани экспансияи фарҳангӣ, ҷангҳои иттилоотӣ, ташкил намудани инқилобҳои ранга ва ё табaddулоти давлатӣ, ноором сохтани ҷомеа ва аз байн бурдани суботи сиёсӣ мақсадҳои мебошанд, ки онҳоро нерӯҳои сиёсӣ иҷтимоӣ таҳрибкор ва дорой хусусияти террористӣ экстремистӣ дар амал татбиқ кардан мевоҳанд.

Рушди босуръати муҳити иттилоотӣ дар ҷаҳони муосир заминаи пайдоиши инкишофи ҷомеаи иттилоотӣ гаштааст, ки бо хусусиятҳои муайяни худ аз дигар навъҳои ҷомеа ба куллӣ фарқ дорад. Ҳамзамон амнияти иттилоотӣ ҳамчун омилҳои муҳими рушди инсон, давлат ва ҷомеа маҳсуб ёфта, дар давлатҳои милли нӣз ба бехбудӣ ва таъмини технологияи иттилоотӣ коммуникатсионӣ муҳофизӣ дорад. Имрӯз зарурат ба таҳкиму ташвиқи арзишҳои милли дар фазои иттилоотӣ ба миён



омадааст, ки ин арзишот дар оянда барои мустаҳкам намудани пояҳои давлатдорӣ миллӣ мусоидат хоҳанд кард.

Таърихи олам фурсату лаҳзаҳои гуногуни ғалабаву шикастҳоро дар ҳолатҳои мухталифи ҷангӣ нишон медиҳад. Давраи нави инкишофи ҷаҳон муборизаҳоеро дар пешорӯи инсоният намоиш медиҳад, ки бештар заминаҳои иттилоотӣ доранд. Расонидани иттилоот ба фарди алоҳида ё гурӯҳи одамон ва ба даст овардани манфиат дар рафти муҳорибаро амалиёти иттилоотӣ номидан мумкин аст. Ин навъи муҳорибаҳо ба таври ноаён ва ё «сиёсати нарм» асосан аз ҷониби давлатҳои абарқудрати ҷаҳонӣ ба хоҳири ба даст овардани манфиатҳои муайян роҳандозӣ карда мешаванд, ки дар роҳи рушди давлатҳои миллӣ таҳдидҳои бузург маъниод мешаванд.

Заминаҳои пайдоиши таҳдидҳои иттилоотиро дар инкишофи тақомули ҷомеи иттилоотӣ дидан мумкин аст. Мусаллам аст, ки ҷомеаи ҷаҳонӣ ҳар лаҳза дар ҳоли тағйирёбӣ қарор дорад ва бузургтарин тағйироте, ки ба худ қабул кардааст, ин гузариш ба ҷомеаи иттилоотӣ аст. Алақай оғози асри XXI ба мо нишон медиҳад, ки рақобатҳои шадиду мураккаби глобалӣ дар заминаи ҷомеаи иттилоотӣ ба вучуд омада истодаанд. Дар шароити рушди ҷаҳонишавӣ ва мураккаб гаштани муносибатҳои геополитикӣ давлатҳои миллиро зарур аст, ки аз лиҳози таъминоти иттилоотӣ мусаллаҳ бошанд. Зеро дар низоми амнияти давлатҳои рӯ ба инкишоф таъмини амнияти иттилоотӣ аввалиндараҷа буда, дар пойдоии миллату давлат таъсири бештар мерасонад. Бо ёрии иттилоот сатҳи пешрафт, муваффақиятҳо, камбудиву норасоӣҳо, дастовардҳо ва амсоли инҳо ба ҷомеаи ҷаҳонӣ дастрас мегарданд, ки як қатор омилҳои мусбат ва манфиро дар пай доранд. Ба қатори омилҳои мусбат пеш аз ҳама тадриҷан мақом ва нуфуз пайдо кардани давлатҳои миллӣ дар низоми муносибатҳои байналхалқӣ дохил мешавад. Дастоварду комёбиҳои давлат ва нақши он дар сиёсати ҷаҳонӣ танҳо тавассути иттилооти муайян ба саҳми башарият мерасад, ки ин ба пойдоии симои давлат дар низоми сиёсии ҷаҳон мусоидат хоҳад кард. Дар навбати худ омилҳои манфии дастрасии иттилоот ба ҷомеаи ҷаҳонӣ метавонад ҳастии давлат ва миллатро дар фазои глобалии иттилоотӣ зерӣ хатар гузоранд. Аксар вақт давлатҳои абарқудрати ҷаҳон бар он мекушанд, ки мақоми худро тавассути иттилооти дохилии мамлакатҳои рӯ ба инкишоф пойдор созанд, ки ин ҳадафҳо тавассути нооромсозии дохилӣ, бо истифода аз барпосозии бетартибҳои оммавӣ амалӣ мегарданд.

Маврид ба зикр аст, ки таҳкими сулҳ, амният, суботи сиёсӣ, истиқлолияти миллӣ ва соҳибхитирӣ барои давлатҳои миллӣ арзишоти басо муҳим ба ҳисоб мераванд. Ҳифзи манфиатҳои миллӣ дар мураккабгардии муносибатҳои геополитикӣ давлатҳои миллиро водор месозад, ки роҳҳои нави таъмини бехатарии хешро пайдо созанд. Махсусан пайдошавии навъи нави таҳдидҳои иттилоотӣ ва шиддат гирифтани муборизаҳои иттилоотӣ ба давлатҳои миллӣ таъсир гузошта, дар роҳи рушд ҳамчун таҳдиди асосӣ баромад мекунад. Иттилоот ба тамоми соҳаҳои фаъолият таъсири амиқ расонида, муносибатҳои ҷамъиятию сиёсӣ, пешбурди фаъолият ва сиёсати дохилию берунии давлатҳо бахусус давлатҳои миллиро ба дигаргунии ҷиддӣ рӯ ба рӯ месозад.

Раванди ҷаҳонишавӣ бо тамоми навгониҳои ба ҷомеаи муосир марҳила ба марҳила таъсири бештар мерасонад. Рушди технологияҳои иттилоотӣ, пайдоиши субъектҳои гуногуни сиёсат ва ба вучуд омадани шаклҳои нави иртиботи сиёсӣ ба омилҳои бесуботкунандаи ҳаёти сиёсӣ табдил ёфта истодаанд. [7, 109-113]. Мушоҳида мегардад, ки мақоми расонаҳои ватаниву хориҷӣ дар фазои иттилоотии давлатҳо ҳарчи бештар афзун гардида, ба амнияти иттилоотии мамлакатҳои тозабунёд таъсиргузор аст. Имрӯз таъсири расонаҳои давлатҳои абарқудратро ба афкори ҷомеаи кишварҳои дигар мушоҳида намудан мумкин аст, ки боиси пайдо шудани раванду ҳодисаҳои мухталиф

гардидаанд. Дар ин миён ҳимояи манфиатҳои миллӣ ва арзишоти миллӣ зери таҳдиди муборизаҳои иттилоотӣ қарор гирифта, раванди мураккаби таҳкими давлатдории миллиро ба миён меорад.

Муборизаи иттилоотиро метавон муборизаи ҳадафмандонаи давлатҳо, ҷомеаҳо, ва гурӯҳҳои иҷтимоӣ сиёсӣ тавассути паҳши иттилооти махсус унвон кард. Воқеаҳои даҳсолаи охир бозгӯи онанд, ки то чӣ андоза зехниятсозӣ ва мағзшӯии ҳадафмандонаи коргардонҳои сахнаи геополитикӣ метавонад ба амният ва соҳибхитӣрии давлатҳо таъсиргузор бошад. Тазоҳуроту бархурдҳои, ки дар фазои ҷаҳони кунунӣ сурат мегиранд, бешубҳа паёмади ҳуҷумҳои иттилоотие ҳастанд, ки қувваҳои манфиатҳои онҳоро ба хотири қонеъ кардани талаботҳои иқтисодиву сиёсии худ роҳандозӣ мекунанд.

Амалияи ҷамъиятӣ нишон медиҳад, ки муборизаҳои иттилоотӣ дар баъзе аз манотиқи олам ба ҷангҳои иттилоотӣ табдил ёфтаанд. Таназул ва пастрави баъзе аз соҳаҳои ҳаёти ҷамъиятӣ, вайрон гаштани системаи сиёсӣ, тазоҳуротҳои харобиовари оммавӣ дар минтақаҳои гуногуни олам нишон аз бавучудоии муборизаҳои комили иттилоотие мебошанд, ки ба ҷангҳои воқеии иттилоотӣ мубаддал гаштаанд.

Ҷумҳурии Тоҷикистон ҳамчун давлати миллӣ дар арсаи байналмилалӣ рушд ва инкишоф меёбад. Маврид ба зикр аст, ки дар таъмини амнияти иттилоотии Ҷумҳурии Тоҷикистон таъсири муборизаҳои иттилоотӣ беш аз пеш эҳсос мегардад. Дар ин росто зарурат пеш меояд, ки дар таъмини фазои ягонаи иттилоотии минтақа чораҳои зарурӣ андешида шаванд. Чи хеле, ки дар боло зикр шуд, тарғиб ва муаррифии дастовардҳо, пешрафту қомебихҳои мамлакат дар фазои иттилоотӣ ба баланд шудани мақоми он дар ҷомеаи ҷаҳонӣ мусоидат хоҳад кард. Аз ин рӯ сиёсати иттилоотии мамлакат бояд тавре ба роҳ монда шавад, ки дар баробари тарғиби дастоварду музаффариятҳои ҳимояи манфиатҳои миллӣ ва давлатиро низ дар бар гирад.

Ҷумҳурии Тоҷикистон дар асоси санадҳои ҳуқуқии байналмилалӣ сиёсати хориҷашро бо принсипҳои эътирофи баробарӣ, эътироми истиклолият ва тамомияти арзии давлатҳо ва эътироми ҳуқуқ ва озодиҳои бунёдии инсон амалӣ месозад. Дипломатияи иттилоотии Ҷумҳурии Тоҷикистон бошад дар навбати худ мусоидат ба таъмини амнияти иттилоотии кишварро ҳадафи асосии худ қарор додааст, ки ин барои татбиқи сиёсати иттилоотии мамлакат муҳим ва саривақтӣ мебошад.[4]

Ҷандин расонаҳои хабарии хориҷиеро мушоҳида кардан мумкин аст, ки фаъолияти доманадори худро дар Ҷумҳурии Тоҷикистон ба роҳ мондаанд. Агар дақиқ назар намоем муассиси ин расонаҳо танҳо кишварҳои абарқудрати ҷаҳонанд, ки ба воситаи шабакаҳои иттилоотии дар зери назоратбуда меҳоянд фазои иттилоотии мамлакатҳои оламро пур намоянд, ки ин раванд бевосита ба амният ва соҳибхитӣрии давлатҳои миллӣ, махсусан ба Тоҷикистон таъсири манфии хешро мерасонад. Албатта дар замони муосир таҳдидҳои воқеии иттилоотӣ дар шакли аслии хеш зоҳир намешаванд. Онҳо аксаран дар симои ғайр дар шакли «арзишҳои фоидаовар» дар фазои иттилоотӣ паҳн мегарданд ва ноаён ба сарчашмаи муаммоҳои хатарафзо табдил меёбанд. Аз ин рӯ шинохти таҳдидҳои иттилоотӣ ба мо имкон медиҳад, ки онҳоро ҳарчи бештар баргараф созем ва устувории иттилоотиро дар кишвар таъмин намоем.

Ҳифзи манфиатҳои миллии Ҷумҳурии Тоҷикистон дар фазои иттилоотии минтақа ва ҷаҳон яке аз ҳадафҳои асосии сиёсати иттилоотии кишвар маҳсуб меёбад. Беҳтарсозии сатҳи таълим дар самти амнияти иттилоотӣ ва ба роҳ мондани таҳассусҳои нав дар муассисаҳои олии касбии мамлакат яке аз роҳҳои мебошад, ки тавассути он амнияти иттилоотии Тоҷикистон то ҳадди имкон таъмин мегардад. Ҳукумати Ҷумҳурии Тоҷикистон барои дар амал татбиқ намудани ҳадафҳои, ки барои

таъмини амнияти иттилоотӣ заруранд, ҳамасола чораҳои зиёдеро роҳандозӣ карда истодааст, ки ин тадбирҳо барои ҳимояи манфиатҳои миллию давлатӣ дар фазои иттилоотии минтақа ва ҷаҳон ҳамчун заминаи мусоид доништа мешаванд.

Метавон гуфт, ҳифзи бехатарии фазои иттилоотӣ ва идеологии давлатҳои миллий дар замони муосир яке аз масъалаҳои мубрамест, ки масъулияти анҷом додани он ба уҳдаи на як-ду нафар, балки тамоми ҷомеа аст. Мустаҳкам намудани пояҳои давлатдорӣ миллий ва истодагарӣ намудан алайҳи таҳдиду хатарҳои иттилоотӣ дар ҷаҳони тағйирёбанда вазифаи ҳар як фарди ҷомеа махсуб меёбад.

#### **Адабиёт**

1. В.Криленко. Информационная борьба в системе национальной безопасности. // Обозреватель, 2008, №12. С. 67-72.

2. Грачев Г.В. Манипулирование личностью: организация, способы и технологии информационно-психологического воздействия [Текст]/Г.В.Грачев, И.К. Мельник. – М.: Эксмо, 2003. – 240 с.

3. Концепсияи сиёсати давлатии иттилоотии Ҷумҳурии Тоҷикистон // Бо фармони Президенти Ҷумҳурии Тоҷикистон аз 30.04.2008, №451 тасдиқ шудааст.

4. Концепсияи сиёсати хориҷии Ҷумҳурии Тоҷикистон // Бо фармони Президенти Ҷумҳурии Тоҷикистон аз 27.01.2015, №332 тасдиқ шудааст.

5. Крутских, А.О. Международной информационной безопасности / А. Крутских, А. Федоров. – М.: Слово, 2008. – 234 с.

6. Қонуни Ҷумҳурии Тоҷикистон “Дар бораи амният” // Ахбори Маҷлиси Олии Ҷумҳурии Тоҷикистон, с. 2011, №6, моддаи 233.

7. Махмадов П.А. Информационная безопасность как объект политологического исследования//Известия Института философии, политологии и право имени А.Баҳоваддинова Академии наук Республики Таджикистан. – 2017. -№2.-С. 109-113.

8. Махмадов А.Н. Муқаддимаи идеяи миллий. Душанбе: “ЭР-граф”, 2013. – 180 с.

9. Муҳаммад А.Н., Раҷабов С.А., Сафарализода Х.Қ. Кибертерроризм ҳамчун таҳдид ба суботи ҷомеа (таҷрибаи Тоҷикистон). – Душанбе: «Дониш», 2019. - 72 с.

10. Саидова Ф.С., Қодирова З.Б. Таъмини амнияти иттилоотӣ дар раванди глобализатсионӣ. // Ахбори институти фалсафа, сиёсатшиносӣ ва ҳуқуқи ба номи А.Баҳоваддинови Академияи миллии илмҳои Тоҷикистон, 2021, №3. С. 103-109.

11. Тоффлер, Э. Метаморфозы власти [Текст]/Пер.с. англ. –М.: АСТ, 2003. – 699 с. саҳ 46.

12. Ятимов С.С., Холиқов Ф.А. Амнияти иттилоотии Ҷумҳурии Тоҷикистон ва самтҳои асосии таъмини он. // Идоракунии давлатӣ. 2021/ №3 (52). С.204-216.

### **ВЛИЯНИЕ ИНФОРМАЦИОННЫХ УГРОЗ НА БЕЗОПАСНОСТЬ И СУВЕРЕНИТЕТ НАЦИОНАЛЬНЫХ ГОСУДАРСТВ**

**ХАМРОЗОДА МИРМУХАММАД ФАРРУХ,**

ассистент кафедры политологии и связи с общественностью

Академии государственного управления при

Президенте Республики Таджикистан

734003, Республики Таджикистан, г.Душанбе, улица Саида Носира, 33.

Тел.: (+992) 939-06-00-05. E-mail: [hamroev.mirmuhammad@mail.ru](mailto:hamroev.mirmuhammad@mail.ru)

*В данной статье освещаются новые современные угрозы, такие как информационные угрозы на безопасность и суверенитет национальных государств. По мнению автора, в современных условиях информация стала одним из важнейших факторов*

воздействия, и приобрела другое защитное состояние в жизни разных народов и государств,. В связи с этим автор подчеркивает, что в усложнении геополитических отношений национальные государства должны искать новые способы обеспечения своей безопасности. В частности, появление новых видов информационных угроз и обострение информационных войн затрагивают национальные государства и представляют реальную угрозу на пути их развития. Информация оказывает глубокое влияние на все сферы деятельности, и сталкивает лицом к лицу общественно-политические отношения, ведение деятельности, внутренней и внешней политики государств, в частности национальных государств с серьёзными изменениями.

**Ключевые слова:** информация, информационные угрозы, информационная безопасность, киберпреступность, информационные войны, информационное пространство, информационно-коммуникационные технологии, информационные противоборства.

## IMPACT OF INFORMATION THREATS ON THE SECURITY AND SOVEREIGNTY OF NATIONAL STATES

**HAMROZODA MIRMUHAMMAD FARRUKH,**

Assistant of the Department of Political Science and Public Relations,

Academy of Public Administration under the

President of the Republic of Tajikistan,

734003, Republic of Tajikistan, Dushanbe, 33, Said Nosir str.

Phone: (+992) 939-06-00-05. E-mail: [hamroev.mirmuhammad@mail.ru](mailto:hamroev.mirmuhammad@mail.ru)

*The article highlights new modern threats, such as information threats on security and sovereignty of nation states. According to the author, in modern conditions, information has become one of the most important factors of influence, and acquired a different protective state in the life of different peoples and states. In this regard, the author emphasizes that in the complication of geopolitical relations, nation states need to find new ways to ensure their own security. In particular, the emergence of new types of information threats and the aggravation of information wars affect nation states and pose a real threat to their development. Information has a profound impact on all spheres of activity, and confronts socio-political relations, the conduct of activities, domestic and foreign policy of states, in particular nation-states, with serious changes.*

**Keywords:** information, information threats, information security, cybercrime, information wars, information space, information and communication technologies, information warfare.

УДК: 339.543

**НАПРАВЛЕНИЯ СОВЕРШЕНСТВОВАНИЯ ТАМОЖЕННОЙ ПОЛИТИКИ  
РЕСПУБЛИКИ ТАДЖИКИСТАН В СОВРЕМЕННЫХ УСЛОВИЯХ**

**ХАБИБОВ ПАРВИЗ АБДУЛЛОЕВИЧ,**

Центральное таможенное управление РФ,

Комсомольская площадь 1, 107140,

г. Москва, Россия. Российская таможенная академия,

Комсомольский пр-т, д.4, 140015, Московская область, г. Люберцы, Россия.

E-mail: [parvizhabibov@mail.ru](mailto:parvizhabibov@mail.ru)

*В статье обосновано, что процесс евразийской интеграции влияет на внешнеэкономическую деятельность Республика Таджикистан и обуславливает необходимость совершенствования, прежде всего, таможенной политики, обеспечивающей регулирование этой сферы. Сформулированы основные направления совершенствования таможенной политики, которые позволят обеспечить устойчивость основных базисов влияния таможенной политики на национальную экономику: экономического роста, формирование платежеспособного бюджета, повышение благосостояния граждан.*

**Ключевые слова:** внешнеэкономическая деятельность, бизнес, таможенное законодательство, интеграция

На сегодня Республика Таджикистан (далее – РТ) расширяет свои возможности международной торговли со странами членами Евразийского экономического союза (далее – ЕАЭС), при этом происходят изменения в таможенной политике страны вследствие углубленной интеграции с международными требованиями, которым должна следовать таможенная система РТ. Поиск методов и мер к более тесному сотрудничеству со странами-членами ЕАЭС и расширению внешнеэкономических связей создает условия роста экономических показателей национальной экономики, но РТ должна преодолеть многочисленные проблемы таможенной сферы [1]. С другой стороны, современные составляющие таможенной политики, прежде всего, должны давать возможность определять баланс между интересами национального товаропроизводителя и интересами самого государства во внешнеэкономической деятельности [2]. Поиск оптимальных путей относительно определения законной торговли и контроля за ней должны осуществляться за счет их рационального и взвешенного лимитирования. На сегодня, характерными особенностями таможенной политики выступают изменения в приоритетах - усиливается фискальная функция таможни в противовес правоохранительной функции. В процессе чего возникает конфликт несоответствие миссии, задач и функций таможенной системы, происходит замена приоритетов государственной таможенной политики. Стоит отметить, что на сегодня таможенная система выполняет функцию наполнения государственного бюджета быстрыми деньгами косвенного налогообложения. В дальнейшем таможенная политика страны должна изменить свой вектор со сбора таможенных платежей на упрощение процедур торговли и контроля над цепочками поставок.

В течение периода работы таможенных органов РТ, проблемы в их работе имеют устойчивую тенденцию существовать практически в неизменном виде с относительным ранжированием в зависимости от года анализа, что является абсолютным подтверждением назревших проблем страны: снятие напряжения в работе бизнеса и субъектов внешнеэкономической деятельности, упрощения внешней торговли за счет внедрения в деятельность реальных и действенных реформ, разработки и внедрения адекватных запросам времени стратегических изменений [3, 4]:



- несовершенное таможенное законодательство;
- устарелость технического оснащения, компьютерного оборудования, программного обеспечения;
- сознательное завышение таможенной стоимости товаров;
- недостаточная прозрачность и открытость;
- коррупция и взяточничество;
- постоянные изменения структуры и руководства;
- фискальная функция таможи;
- непрофессионализм инспекторов.

По результатам исследования определены следующие риски в сфере таможенного дела Республики Таджикистан: значительная доля контрабанды или декларирования по сокрытию информации, большое количество правонарушений в сфере интеллектуальной собственности, несоответствие существующей системы таможенного контроля современным стандартам пропускной способности, практика искажения импортерами таможенной стоимости импортируемых товаров, необоснованные корректировки таможенной стоимости таможенными органами, неполнота учета участников внешнеэкономических операций, наращивание объемов расчетов через оффшорные зоны, несоответствие регулирования в Республике Таджикистан с международными торговыми правилами ЕАЭС [5, 6]

Основные проблемные вопросы остаются неизменными в течение последних нескольких лет и касаются совершенствования применения таможенной процедуры единого окна; упрощение таможенных процедур за счет внедрения новейших технологий и технических средств контроля, использования обновленного программного обеспечения и ИТ-технологий как средств коммуникации и контроля; имплементации института уполномоченного экономического оператора на условиях, которые определены евразийским таможенным законодательством; введение четких правил определения и оценки таможенной стоимости товаров, пересекающих таможенную границу Республики Таджикистан. Этот вопрос является едва ли не самым острым среди нуждающихся определения для дальнейшей плодотворной коммуникации между таможней и бизнесом, и, как следствие, внедрение эффективного таможенного постаудита и контроля.

Проведенное исследование тенденций и особенностей реализации таможенной политики РТ позволило сформулировать основные направления ее совершенствования [7, 8, 9]:

1) Укрепление кадрового потенциала таможенной службы, может осуществляться путем: совершенствования кадровой структуры в таможенной системе на основании профессионального отбора должностных лиц и создание условий для повышения уровня квалификации и воспитательной работы; обеспечения рабочих мест современным оборудованием; усиления контроля за антикоррупционной деятельностью; усиления эффективности правоохранительной работы таможенных органов.

2) Развитие социальной сферы. Может быть достигнуто усилением социальных гарантий должностных лиц таможенной службы: повышение уровня заработной платы, предоставление достойной пенсии; создание достойных условий труда (обустройство рабочего места необходимым оборудованием), создание условий для отдыха и восстановления состояния здоровья.

3) Усовершенствование таможенной инфраструктуры. Ее совершенствование возможно путем: внедрения в таможенную систему единой унифицированной СКУД -

системы контроля и управления доступом к объектам таможенной инфраструктуры, включая контроль и управление доступом к информационным и информационно-телекоммуникационным системам и сетям, сетям связи, программно-техническим ресурсам таможенных органов.

4) Содействие развитию ИТ-технологий. Это возможно путем расширения функциональных возможностей сервиса Единое окно; расширения использования информационно-телекоммуникационных технологий, автоматизированных средств считывания номеров, взвешивания, сканирования, проставления контрольных отметок, представления в электронном виде информационных сообщений, заявлений и тому подобное; развития единой автоматизированной информационной системы, развертывания новой компьютеризированной транзитной системы и интеграции информационно-телекоммуникационных компонентов таможни; совершенствования автоматизированной системы таможенного оформления товаров; развитие автоматизированной системы управления рисками и расширения источников информации, которые в ней используются.

5) Усовершенствование таможенного контроля после выпуска товаров. Правовую основу такого вида таможенного контроля может составить перечень полномочий таможенных органов в части осуществления такого контроля, в частности: таможенные органы могут проверять достоверность и полноту информации, приведенных в таможенной декларации, декларации о временном хранении, входящей итоговой декларации, итоговой декларации о выходе; декларации или сообщения о реэкспорте и наличие, подлинность, точность и действительность любого подтверждающего документа, согласно которому можно проверить счета декларанта. Таможенные органы, также могут проверять товары и / или брать образцы. Такой контроль может осуществляться в помещении владельца товара или представителя собственника любой другого лица, кто непосредственно или косвенно участвует в этих операциях

6) Усовершенствование реализации фискальной функции. Учитывая то, что сущность фискальной функции заключается в наполнении бюджета, то и совершенствование должно основываться на изменении подходов по взысканию этих платежей, в частности целесообразно: - совершенствование самой методологии начисления таможенных платежей в соответствии с товарной номенклатурой и таможенного тарифа, в частности по валюте контракта; - внедрение терминального сбора в зоне государственных терминалов; - совершенствование технологии определения кода товара должностными лицами таможни и согласования с декларантом; - совершенствование нормативной базы, методов и процедур в направлении корректировки таможенной стоимости товаров; - внедрение подходов к возможности получения плательщиком рассрочки и отсрочки таможенных платежей; - усиление сотрудничества государственной налоговой службы и государственной таможенной службы в направлении возможности взыскания налогового долга по таможенным платежам; - усовершенствование информационно-технического обеспечения, что предусматривает обеспечение бесперебойной работы и совместного доступа к информационно-телекоммуникационным системам, базам данных и другим информационным ресурсам, используемым для администрирования налогов и сборов; развитие перспективной архитектуры информационно-телекоммуникационной системы, определение стандартов и документации информационно-телекоммуникационной системы, обеспечение интеграции и совместимости всех ее компонентов и подсистем; обеспечение функционирования

автоматизированной системы таможенного оформления и обмен электронными документами по международным моделями данных (EU Customs Data Model); обеспечение технической и криптографической защиты информации в информационно-телекоммуникационных системах; проведение контрольных процедур по соблюдению законодательства по защите информации и мониторинга по противодействию киберугрозам через центры реагирования на киберинциденты.

7) Совершенствование организационно-управленческой деятельности. Может быть осуществлено путем: внедрения эффективной организационной структуры, построенной по функциональному принципу, восстановление управленческой вертикали таможенной службы, направленное на качественное и своевременное выполнение такими органами возложенных на них обязанностей; пересмотр подходов к системе отбора кадров, развитию умений и навыков сотрудников, их стимулированию и поощрению к корректному и инициативному выполнению обязанностей; минимизация влияния человеческого фактора и автоматизация процессов при выполнении стандартизированных оперативных задач, концентрация ресурсов на интеллектуальных методах контроля и предотвращения нарушений в сфере таможенного законодательства; разделение сервисной и правоохранительной функций; устранение дублирования функций, связанных с борьбой с преступлениями в сфере финансов и тому подобное.

Подытоживая вышеизложенное, для обеспечения эффективности таможенной политики, неразрывно связанной с экономическими процессами национальной экономики, прежде всего должна быть ориентация на повышение прозрачности внешнеэкономической деятельности, благодаря уменьшению прямого таможенного контроля, автоматизации таможенных услуг, уменьшению технологических и материальных затрат субъектов внешнеэкономической деятельности при пересечении грузами границы РТ.

Вектором развития является использование евразийских стандартов осуществления таможенно-тарифного регулирования, как одного из важных мероприятий совершенствования таможенно-тарифного регулирования. Влияние таможенной политики на национальную экономику прежде всего обусловлено возможностью повышения внешних источников поступления как в бюджет страны, так и в бюджеты домохозяйств, благодаря выходу на внешние рынки национальных товаропроизводителей, в результате чего оплата труда может возрасти. Также система регулирования должна обеспечить условия роста конкурентоспособности национальной экономики по отношению к другим странам, принимая участие в глобальных и евразийских экономических процессах [10].

Для улучшения прозрачности и подотчетности операционной деятельности государственных органов власти должен быть введен комплексный механизм использования информационных технологий, в частности в таких направлениях как: государственный учет, независимый аудит, управление административным процессами. Можно разработать информационную платформу Электронная таможня, которая позволяет осуществить: интеграцию электронных процедур для проведения таможенного контроля; создание и техническую поддержку информационных систем; технологическое обеспечение обработки данных во всех процессах таможенного контроля. Благодаря использованию информационного обеспечения возможно ускорить проведение таможенных процедур, осуществить электронное декларирование товара; усилить уровень взаимодействия между различными точками таможни.

На сегодня существуют преграды для общей интеграции информационных технологий в таможенную систему, заключающиеся в отсутствии организационных мероприятий по внедрению системы Единого окна для отдельных видов контроля, в частности: радиологического и фитосанитарного. Ведь на пунктах пропуска отсутствует специальное оборудование, позволяющее осуществлять эти виды контроля. Кроме того, в РТ отсутствует Единый реестр международных сертификатов, что делает невозможным использование электронных эквивалентов фитосанитарных сертификатов, возможность использования которых предусмотрена Международной конвенцией о защите растений.

К тому же, имеет место и человеческий фактор, который существенно усложняет внедрение в работу таможенных органов информационных технологий, в частности: нежелание должностных лиц других государственных органов власти, выполняющих совместную с таможенными органами переходить на электронное взаимодействие, чрезмерная бюрократизация с их стороны и желание осуществлять искусственное управление таможенным контролем.

Обобщая вышеизложенное, можно сделать вывод о том, что основными базисами влияния таможенной политики на национальную экономику являются экономический рост, формирование платежеспособного бюджета, повышение благосостояния граждан. Однако, существуют угрозы, которые ущемляют развитие таможенной политики и негативно влияют на экономическое развитие. Сформулированы таможенные меры необходимые для успешной интеграции Республики Таджикистан в ЕАЭС, что позволит активизировать внешнеэкономическую деятельность и повысить эффективность работы таможенных органов РТ.

### **Литература**

1. Рзаев Т.Г., Александрова Е.В. Вхождение республики Таджикистан в ЕАЭС // Государственная служба и кадры. 2018. №2. С.150-152.
2. Афанасьева И.И., Гадойбоев Ф.А., Мирсаидов А.Б. Институциональные основы реализации внешнеторговой политики Республики Таджикистан в условиях современных интеграционных процессов // Вестник Академии знаний. 2018. №3 (26). С.366-373.
3. Маъруфов Ф.К. Некоторые аспекты формирования таможенной политики Республики Таджикистан в регулировании внешнеторговых отношений // Вестник ТГУПБП. 2019. №3 (80). С.88-96.
4. Мильшина И.В. Понятие и содержание таможенного администрирования в Евразийском экономическом союзе // Изв. Саратов. ун-та Нов. сер. Сер. Экономика. Управление. Право. 2019. №1. С.97-100.
5. Раупов К.С. Пути совершенствования таможенной политики Республики Таджикистана как фактор роста экспортного потенциала // Вестник ЮУрГУ. Серия: Экономика и менеджмент. 2017. №1. С.160-165.
6. Дадабаева З.А. Присоединение Таджикистана к ЕАЭС: преимущества и риски // РСМ. 2016. №4 (93). С.161-168.
7. Насрутдинзода К.Ш. Особенности правового регулирования валютных отношений в сфере предпринимательской внешнеэкономической деятельности // Вестник ТГУПБП. 2018. №4. С.102-111.
8. Сидорова Е.Ю. Круглый стол актуальные вопросы таможенно-тарифного регулирования в условиях глобальных изменений // Экономика. Налоги. Право. 2018. №3. С.161-164.

9. Мантусов В.Б., Шкляев С.В. Обеспечение соблюдения временных мер нетарифного регулирования внешнеэкономической деятельности, введенных государством - членом Евразийского экономического союза в одностороннем порядке // Вестник Российской таможенной академии. 2019. № 2. С. 15-21.
10. Белоусова Т.И., Антонова Е.И., Шаланина Н.А. Современные технологии таможенного администрирования // Таможенная политика России на Дальнем Востоке. 2017. №1 (78). С.16-27.

## САМТҲОИ ТАКМИЛИ СИЁСАТИ ГУМРУКИИ ҶУМҲУРИИ ТОҶИКИСТОН ДАР ШАРОИТИ МУОСИР

**ҲАБИБОВ ПАРВИЗ АБДУЛЛОЕВИЧ,**

Хадамоти марказии гумруки ФР,  
Майдони Комсомолская 1, 107140,  
ш. Москва, Россия. Академияи гумруки Россия,  
хиёбони Комсомолск-т, хонаи.4, 140015, Вилюяти Москва, ш. Любертс, Россия.  
E-mail: parvizhabibov@mail.ru

*Дар мақола асоснок карда мешавад, ки раванди ҳамгирии авруосиёӣ ба фаъолияти иқтисодии хориҷии Ҷумҳурии Тоҷикистон таъсир расонида, такмили пеш аз ҳама сиёсати гумрукиро, ки танзими ин соҳаро таъмин менамояд, тақозо дорад. Самтҳои асосии такмили сиёсати гумруки, ки ба устувори асосҳои муҳимтарини таъсири сиёсати гумруки ба иқтисодиёти миллӣ таъмин мекунад, мураттабу муайян шудаанд: болоравии иқтисодиёт, ташаккули буҷети пардохтазир, баланд бардоштани некуаҳволии мардум.*

**Калидвожаҳо:** фаъолияти иқтисодии бернуа, бизнес, қонунгузори гумруки, ҳамгирии

## DIRECTIONS OF IMPROVING THE CUSTOMS POLICY OF THE REPUBLIC OF TAJIKISTAN IN MODERN CONDITIONS

**KHABIBOV PARVIZ ABDULLOEVIICH,**

Central Customs Administration of RF,  
107140, Russia, Moscow, 1, Komsomolskaya Square,  
Russian Customs Academy,  
140015, Russia Moscow region, Lyubertsy, 4, Komsomolsky ave.  
E-mail: [parvizhabibov@mail.ru](mailto:parvizhabibov@mail.ru)

*The article substantiates that the process of Eurasian integration affects the foreign economic activity of the Republic of Tajikistan and necessitates the improvement, first of all, of the customs policy, which ensures the regulation of this sphere. The main directions of improving customs policy have been formulated, which will ensure the sustainability of the main bases of the influence of customs policy onto the national economy: economic growth, formation of a solvent budget, and improving the welfare of citizens.*

**Keywords:** foreign economic activity, business, customs legislation, integration



УДК 321.014

## САРВАРӢ ДАР СИСТЕМАИ МУДИРИЯТИ ДАВЛАТ

**САФАРОВ БОБОҶОН САФАРОВИЧ,**

унвонҷӯи кафедраи равандҳои сиёсӣ дар Тоҷикистони

Донишгоҳи миллии Тоҷикистон.

734025, Ҷумҳурии Тоҷикистон, ш. Душанбе, кӯчаи Рудақӣ, 17.

Тел.: (+992) 918-53-13-99. E-mail: [Safarov.b\\_94@mail.ru](mailto:Safarov.b_94@mail.ru)

*Дар мақолаи мазкур нақши сарварӣ дар идоракунии давлатӣ мавриди баррасӣ қарор гирифтааст. Дар аввал муаллиф кӯшиши кардааст, ки масъалаи сарвариро аз лиҳози назариявӣ ва мавқеи мутафаккирони гуногун мавриди баррасӣ қарор диҳад. Сарварӣ дар низоми идоракунии давлатӣ ҷойгоҳи намоёнро ишғол мекунад. Зиёд масъалаҳои рушду инкишоф аз сарвари сиёсӣ вобастагӣ дорад. Дар раванди идоракунии давлатӣ як қатор мушкилиҳо ҷой доранд, ки боиси пайдоиши сарварони нав дар низоми сиёсӣ мегарданд. Сарварӣ дар идоракунии давлатӣ воситаи созанда барои ташикили самараноки раванди идоракунӣ мебошад. Сарвари самаранок дар идоракунии давлатӣ имконпазир аст, ба шарте ки сарвар ба принципҳои асосии сарварӣ: эътимод, гузоштани ҳадафҳои оқилона ва истифодаи оқилонаи захираҳо ва дурусти пешбурди идоракунӣ риоя кунад. Дар системаи идоракунии давлатӣ шартҳои муайяне мавҷуданд, ки имконияти рушди сарвариро муайян мекунанд. Барои сарвар зарур аст, ки системаи идоракунӣ устувор ташикил кунад, то дар ҳолатҳои зарури ба ӯ кӯмак кунад. Сарвар бояд вазъиятишинос бошад вобаста ба вазъ амал карда, мушкилоти ба вучудомадаро бояд сари вақт ҳал намояд. Дар баробари ин сарвар бояд низоми идоракунии давлатиро таъбир ба амал барорад, ки механизмҳои таъсирирасонӣ ба тамоми доираҳои дошта бошад. Ба ин роҳ метавонад, ҳам бовари тобеон ва бовари оммаи мардумро ба даст оварад. Дар шароити навини идоракунии давлатӣ он сарварон пуштибони мардумро ба даст оварда меоваранд, ки онҳо агар легитимият дошта бошанд. Танҳо ба ҳамин роҳ метавон як системаи устувори идоракунӣ ташикил кард.*

**Калидвожаҳо:** сарварӣ, сарвари сиёсӣ, сарвари харизматик, сарварони касбӣ, ниҳоди сарварӣ, сарвари самаранок, идоракунии давлатӣ, самаранокии идоракунӣ давлатӣ, услуби идоракунӣ, ҳокимияти давлатӣ

### **Мафҳум, моҳият ва вазифаҳои сарварӣ дар идоракунии давлатӣ**

Дар амалияи ҷамъиятӣ собит шудааст, ки сарварӣ яке аз омилҳои муҳими рушди идоракунии давлатӣ ба шумор меравад. Сарварон барои муайян кардани ҳадафҳои вазифаҳо, ҳамоҳангсозӣ ва таъмин намудани робита бо тобеон ва интихоби роҳҳои оптималии самаранокӣ ҳалли мушкилот заруранд. Сарварӣ як падидаи бисёрҷанба ва мураккаб ба ҳисоб меравад. Ташаккули ин системаи мураккаб боиси пайдоиши сарвар мегардад. Дар луғати Ожегов таърифи сарвар чунин омадааст: «Сарвар, роҳбари ҳизби сиёсӣ, ташкилоти ҷамъиятӣ-сиёсӣ ё дар маҷмӯъ гурӯҳи одамон ва шахсе, ки дар коллектив аз нуфуз бархурдор аст». Сарварӣ ниёзи таърихӣ одамон барои ташкили фаъолият мебошад. Сарвар (аз забони англисии Leader - пешбар) - шахсе, ки қодир аст ба дигарон таъсир расонад [9, с.158]. Дар ҳаёти ҷамъиятӣ, сарвар, ҳамчун як шахсияти марказӣ, мӯътабартарин дар як гурӯҳи муайяни одамон, қариб дар ҳама намудҳои фаъолият ва дар ҳар як давраи таърихӣ муайян карда мешавад. Мафҳуми "сарвар" дар илмҳои иҷтимоӣ ба ду маъно омадааст:

- фарде, ки дорои сифатҳои барҷаста мебошад, ки ба шарофати он идоракунии самаранок ба вучуд меояд. Чунин сарвар аз нуқтаи назари арзишӣ ҳамчун намунаи ибрат, як навъ "идеал" барои ҷомеа мебошад. Таъсири чунин сарвар ба падидаи психологии субъективӣ инъикос ёфтааст.

- шахсе, ки дар ҷомеа қабули қарорҳоро ба манфиати ҷомеа аз ҳама муҳим арзёбӣ мекунад, ҳамчун сарвар эътироф карда мешавад. Вазифаи ин сарвар ба қобилияти муттаҳид сохтани дигарон барои расидан ба ҳадаф асос ёфтааст. Чунин шахс, новобаста аз услуби сарварӣ (авторитарӣ ё демократӣ), муносибатҳоро дар ҷомеа ба танзим мебарорад.

Масъалаи сарварӣ дар як қатор илмҳо, ба монандӣ сотсиология, сиёсатшиносӣ, психология ба тариқи васеъ мавриди омӯзиш қарор гирифтааст. Тадқиқотҳои васеи назариявӣ ва таҷрибавӣ ба ин падида бахшида шудаанд. Мусаллам аст, ки сарварӣ ҳамчун падида ба таври мураккаб ташаккул ёфтааст. Ин, пеш аз ҳама, зарурати ташкили худидоракунӣ, истифодаи унсурҳои алоҳидаи система бо мақсади таъмини функционали он истифода карда мешавад. Чунин мураббабӣ тавассути тақсимои функционалӣ ва нақшҳои амудӣ (идоракунӣ-тобеъӣ) ва уфуқӣ (алоқаи як сатҳӣ) ва пеш аз ҳама, тавассути тақсимои вазифаи идоракунӣ ва сохторҳои татбиқкунандаи он, ки барои самараноки он аз пирамида истифода карда мешавад. [4,с.86]. Дар чунин шакли пирамида сарвар дар ҷой аввал қарор мегирад. Идоракунӣ аз боло ба поён ба роҳ монда мешавад. Дар ин навъи идоракунӣ сарвар мақоми марказиро ишғол мекунад. Вобаста ба моҳият ва вазифаҳои сарвар як қатор мутафаккирон ибрази андеша намудаанд. Аз ҷумла Н.Макиавелли яке аз аввалинҳо шуда, тасвири муфассали сарвар-соҳибхитӣро тавсиф кардааст. Инчунин технологияи фаъолияти сиёсӣ ва фаъолияти сарвариро таҳия намудааст. Ба андешаи ӯ сарвари сиёсӣ як мақоми соҳибхитӣерест, ки тамоми ҷомеаро муттаҳид ва намоёндагӣ мекунад. Барои ҳифзи бартарияти худ ва ҳифзи тартиботи ҷамъиятӣ аз ҳама гуна васила истифода мекунад, аз ҷумла аз макқорӣ, зӯр истифода мекунад. ӯ ба сиёсатмадорон чунин тавсия медиҳад, ки сиёсатмадор бояд хусусиятҳои шер ва рӯбоҳро дар худ дошта бошад. Рӯбоҳ барои пешгирӣ аз домҳои гузошташуда ва шер, ки душманро дар ҷанги кушод сарқӯб кунад. Н.Макиавелли шахсияти қавии ҳокимро ситоиш намуда, ҳадафҳо ва манфиатҳои олии давлатиро собитқадмона тасдиқ мекунад.

Ба рушди минбаъдаи ғояҳо дар бораи сарварӣ концепсияи Ф.Нитше низ таъсири калон расонидааст. ӯ асоснок намуд, ки танҳо шахсиятҳои бузург, суперменҳо, ҳамчун намоёндагони олии инсоният таърих месозанд. Супермен (абармард) бо меъёрҳои ахлоқи мавҷуда маҳдуд намешавад, вай дар тарафи дигари некиву бадӣ меистад. Ба ақидаи ӯ, заифон ба ахлоқи кӯҳна пайравӣ ва истифода мекунад. Ахлоқ аз рӯи гуфтаи Нитше "силоҳи нотавонон" аст. Супермен метавонад нисбат ба одамони оддӣ бераҳмӣ кунад. Ин як шахсияти дорои иродаи қавӣ аст, ки болои дигарон ба амал мебарорад. Вай бо қобилияти баланд ва иродаи қудрат фарқ мекунад.

Ба ақидаи асосгузори психологияи иҷтимоӣ Г.Тарде, қонуни асосии ҳаёти иҷтимоӣ тақлид ба сарварон мебошад. Аксарияти аҳоли қобилияти таҳияи барномаи иҷтимоиро надоранд. Аз ҳамин рӯ бе сарвар пешравӣ ғайри имкон аст.

Инчунин дар бораи тафсири марксистии сарварӣ чанд нуктаро қайд намудан зарур аст. Марксизм имкониятҳои фаъолияти сарварони сиёсиро бо зарурати таърихӣ ва манфиатҳои синфӣ маҳдуд мекунад. Сарвари сиёсӣ дар ин ҷо ҳамчун як нишондихандаи қобилиятнок, бошууртарин ва моҳиртарин иродаи синф амал мекунад, яъне нақши сарвар дар робита бо фаъолияти синфҳо, гурӯҳҳои иҷтимоӣ баррасӣ карда мешавад [5,с.88]. Сарвар ниёзи таърихӣ одамон барои ташкили фаъолияти худ мебошад. Тавре ки дар боло қайд кардем, моҳияти падидаи сарварӣ, потенциали ҳамгирии он аз зарурати объективӣ, вобастагии тарафҳо ба якдигар ба миён меояд. Асоси падидаи сарвари сиёсӣ қобилияти сарвар мебошад ва дар ин шахсони алоҳида ва ҳам ташкилотҳо метавонанд амал карда, манфиатҳои пайравони худро инъикос ва

конеъ намоянд. Вазифаи муҳимтарини сарварӣ татбиқи идоракунии мақсаднок ва муваффақ мебошад. Он қобилияти дурусти арзёбӣ, таносуби ҳадафҳо, имконият ва захираҳои мавҷудаи амали сиёсиро пешбинӣ мекунад. Дар илмҳои муосири иҷтимоӣ якҷанд таърифи сарвари сиёсӣ вучуд доранд:

1. *Муайян кардани сарварӣ ҳамчун таъсир ба одамони дигар.* Сарварӣ ин таъсир ва назорат аз болои дигарон аст. Аммо, на ҳама таъсир сарвариро таъмин мекунад. Он ҳадди аққал се хусусиятро бояд дошта бошад:

- аввал, таъсир бояд доимӣ бошад. Одамоне, ки ба равандҳои сиёсӣ таъсири яқвақта расонидаанд, наметавонанд дар байни сарварони сиёсӣ ҷойгир карда шаванд;
- дуввум, таъсири пешбарандаи сарвар бояд ба тамоми ҷомеа амалӣ карда шавад;
- сеюм, таъсири сарвари сиёсӣ болои ҷонибдорон набояд легитимияти сарварро ҳалалдор насозад.

2. *Сарварӣ мақоми идоракунӣ ва мавқеи иҷтимоӣ мебошад, ки бо қабули қарорҳои ҳокимият алоқаманд аст.* Ин тафсири сарварӣ аз равиши сохторӣ-функционалӣ бармеояд, ки ҷомеаро ҳамчун системаи мураккаби иерархии ташаккулёфтаи мавқеъҳо ва нақшҳои иҷтимоӣ пешбинӣ мекунад. Машғулият дар ин низом мансабҳои марбут ба иҷрои вазифаҳои идоракунӣ ба инсон, мақоми сарвариро медиҳад. Ба ибораи дигар, сарварӣ мавқеест дар ҷомеа, ки бо қобилияти шахси идоракунанда барои сарварӣ ва ташкили рафтори дастаҷамъии баъзе ё ҳамаи ҷомеа тавсиф мешавад.

3. *Сарвари сиёсӣ як намуди махсуси идоракунӣ мебошад, ки дар муборизаҳои сиёсӣ амалӣ карда мешавад.* Дар он субъектҳои сиёсӣ дар муборизаи рақобатпазир барномаҳои худро барои ҳалли мушкилоти иҷтимоӣ ва роҳҳои пешбинишудаи татбиқи онҳо, барои сарварӣ мубодила мекунанд [1, с.112].

4. *Сарвари сиёсӣ системаи рамзи ҷомеа ва намунаи рафтори сиёсӣ мебошад, ки манфиатҳои худро ба воситаи ҳокимият амалӣ карда метавонад.* Ин таъриф аҳамияти ғавқуллодаи сифатҳои субъективии сарвари сиёсиро таъкид намуда ва тасдиқ мекунад, ки сарвариро бо роҳи стихиявӣ, ҳуди одамон ба вучуд меоранд.

Мафҳуми сарвари сиёсӣ ду ҷанба дорад: мақоми расмӣ, ки бо ҳокимият алоқаманд аст ва ғавқулияти субъективӣ барои иҷрои нақши таъиншудаи иҷтимоӣ. Гузашта аз ин, ҷанбаи аввал барои арзёбии шахсият ҳамчун сарвари сиёсӣ аҳамияти калидӣ дорад. Ҷанбаи дуюм, ки сифатҳои шахсӣ ва рафтори воқеӣ дар идоракунӣ мебошад, асосан ба даст овардан ва нигоҳ доштани ҳокимиятро муайян мекунад.

Агар сарвариро бо ҳуди идоракунӣ муқоиса кунем, моҳияти онро беҳтар фаҳмида метавонем. Сарварӣ ба воситаи таъсиррасонӣ ба тобеон ва барқарор кардани муносибат бо онҳо, пеш аз ҳама, дар заминаи расмии ҳокимият ва манбаъҳои, ки аз онҳо сарчашма мегирад истифода карда мешавад. Сарварӣ, ҳамчун як намуди муносибатҳои идоракунӣ, бештар ба таъсири раванди иҷтимоӣ асос ёфтааст. Ин раванд хеле мураккаб буда, сатҳи баланди муносибатҳои байни иштирокчиёноро тақозо мекунад. Муносибати «сарвар-тобег» -и хоси идоракунии анъанавӣ буда, дар шароити навин дар ҷой он муносибати «сарвар-пайравон»-ро истифода мебаранд. Сарварӣ дар идоракунии давлатӣ асоси самаранокӣ ба шумор меравад [11, с.27]. Сарвари самаранок дарки ҳамаҷонибаро дар бар мегирад. Вобаста ба моҳият ва вазифаҳои сарвар якзумра мутафаккирон ибрази андеша намудаанд. Аз ҷумла Н.Макиавелли яке аз аввалинҳо шуда, тасвири муфассали сарвар-соҳибхитиёрро тавсиф кард. Инчунин технологияи ғавқулияти сиёсӣ ва ғавқулияти сарвариро таҳия намудааст. Дар тафсири худ сарвари сиёсӣ як соҳибхитиёрест, ки тамоми ҷомеаро муттаҳид ва намояндагӣ мекунад. Барои ҳифзи бартарияти худ ва ҳифзи тартиботи ҷамъиятӣ аз ҳама гуна

васила, аз чумла маккорона ва зӯр истифода мекунад. Вай боварӣ дошт, ки сиёсатмадор бояд хусусиятҳои шер ва рӯбохро якҷоя кунад [7,с.294 ]. Рӯбох барои пешгирӣ аз домҳои гузошташуда ва шер, ки душманро дар ҷанги кушод сарқӯб кунад. Ӯ шахсияти қавии ҳокимро ситоиш намуда, ҳадафҳо ва манфиатҳои олии давлатиро собитқадамона тасдиқ мекунад.

Ба рушди минбаъдаи ғояҳо дар бораи сарварӣ концепсияи Ф.Нитше низ таъсири калон расонидааст. Вай исбот намуд, ки танҳо шахсиятҳои бузург, суперменҳо, ҳамчун намояндагони олии инсоният таърих месозанд. Супермен (абармард) бо меъёрҳои ахлоқи мавҷуда маҳдуд намешавад, вай дар тарафи дигари некиву бадӣ меистад. Ба ақидаи ӯ, заифон ба ахлоқи кӯҳна пайравӣ ва истифода мекунанд. Ахлоқ аз рӯи гуфтаи Ф.Нитше "силоҳи нотавонон" аст. Супермен метавонад нисбат ба одамони оддӣ бераҳмӣ кунад [12,с.67 ]. Ин як шахсияти дорои иродаи қавӣ аст, ки болои дигарон ба амал мебарорад. Вай бо қобилияти баланд ва иродаи қудрат фарқ мекунад.

Барои ҷомеашиноси фаронсаӣ асосгузори психологияи иҷтимоӣ Г.Тарде, қонуни асосии ҳаёти иҷтимоӣ тақлид ба пайравони сарвар мебошад. Аксарияти аҳоли ба эҷодиёти мустақили иҷтимоӣ қобил нестанд. Бе сарвар ҳеч пешравӣ буда наметавонад ва бе пайравон сарварӣ ҳамчун падида вучуд надорад.

Инчунин дар бораи тафсири марксистии сарварӣ чанд нуктаро қайд намудан зарур аст. Марксизм имкониятҳои фаъолияти сарварони сиёсиро бо зарурати таърихӣ ва манфиатҳои синфӣ маҳдуд мекунад. Сарвари сиёсӣ дар ин ҷо ҳамчун як нишондиҳандаи қобилиятнок, бошууртарин ва моҳиртарин иродаи синф амал мекунад, яъне нақши сарвар дар робита бо фаъолияти синфҳо, гурӯҳҳои иҷтимоӣ баррасӣ карда мешавад. Сарвар ниёзи таърихӣ одамон барои ташкили фаъолияти худ мебошад. Тавре ки дар боло қайд кардем, моҳияти падидаи сарварӣ, потенциали ҳамгироии он аз зарурати объективӣ, вобастагии тарафҳо ба якдигар ба миён меояд. Асоси падидаи сарвари сиёсӣ қобилияти сарвар мебошад ва дар ин шахсони алоҳида ва ҳам ташкилотҳо метавонанд амал карда, манфиатҳои пайравони худро инъикос ва қонеъ намоянд. Вазифаи муҳимтарини сарварӣ татбиқи идоракунии мақсаднок ва муваффақ мебошад. Он қобилияти дурусти арзёбӣ, таносуби ҳадафҳо, имконият ва захираҳои мавҷудаи амали сиёсиро пешбинӣ мекунад.

Вақте ки сарвар манбаҳои ҳокимиятро истифода мебарад, ин дар бисёр ҳолатҳо сабаби эътирофи минбаъдаи сарвар мегардад. Сарвари самаранок иштироки фаъолони пайравонро дар ҳама марҳилаҳои дигари қабули қарорҳо ва сатҳи баланди сарвариро пешбинӣ мекунад. Ҳавасмандгардонӣ ва маҷбуркунӣ ҳамчун сарчашмаи ҳокимият дар доираи сарвари самаранок бештар бо қобилият доштан истифода карда мешавад. Сарвар бояд барои омезиши самараноки ҳама асосҳо ва сарчашмаҳои имконпазир ва мавҷудаи ҳокимият саъй намояд, зеро ин яке аз шартҳои асосии сарвари самаранок мебошад.

Инчунин қайд кардан муҳим аст, ки идоракунии навъи «сарвар-пайравон» табиати иерархии онро дарбар мегирад, чунон ки дар муносибатҳои «сарвар-тобеъ» низ дида мешавад. Асоси сарварӣ як навъи муносибатҳои идоракунӣ мебошад. Марҳилаи аввали муносибатҳои идоракунии сарварӣ бо он хос аст, ки сарвар дар ҷомеа мавқеи марказиро ишғол мекунад. Идоракунӣ тавассути як мақомоти мутамарказӣ амалӣ карда мешавад, ки бар тамоми ҷомеа бартарӣ доранд. Ҳокимияти сарвар дар ин ҳолат номаҳдуд аст ва метавонад ба тасмимгириҳо ба ҷомеа таъсир расонад. Одатан дигар кардани қоидаҳои интихобкардаи сарвар акнун дар ихтиёри пайравон нест. Самаранокии идоракунӣ ба ин намуди муносибатҳои сарварӣ асос ёфтааст. Дар муддати кӯтоҳ ва дар шароити на он қадар мусоид иҷро кардани вазифаҳо ба вучуд



меояд. Ин тавассути гирд овардани ҳама дар атрофи як сарвар ба даст оварда мешавад. Якум, ин аз он сабаб ба амал меояд, ки татбиқи ҳама гуна тағироти ташкилӣ аз мавҷудияти хоҳишҳои мувофиқи сарвар вобаста аст. Дуввум, барои расидан ба ҳадаф, сарвар аксар вақт кӯшиш мекунад, ки ҳокимияти худро ба таври сунъӣ мураккаб сохта вазро нигоҳ дорад, ки ин на ҳамеша ба манфиати идоракуни аст.

Саввум, аз миён рафтани сарвар вазӣ ташкилиро номуайян мекунад, ки дар навбати худ ба паст шудани самаранокии идоракунии давлатӣ оварда мерасонад [5,с.74]. Дар маҷмӯъ, муносибатҳои сарварӣ бо он фарқ мекунанд, ки пайравон сарварро ҳамчун ҷузъи ҷудонашавандаи идоракуни танҳо дар сурате эътироф мекунанд, ки агар салоҳият ва арзиши баланд дар назди онҳо дошта бошад. Ҳокимияти сарвар аз пайравонаш сарчашма мегирад, зеро онҳо ўро ҳамчун суботу устувории ҷомеа эътироф мекунанд. Барои нигоҳ доштани мавқеи худ, сарвар бояд ба тобеъон имконият диҳад ва ниёзҳои онҳоро қонеъ кунанд ва ба ҳамин роҳ боварии онҳоро ба даст меорад. Дар ҷомеаи муосир сарвари сиёсӣ роҳи бунёди ҳокимият дар асоси ҳамгирии кишрҳои гуногуни иҷтимоӣ, тавассути механизмҳои мушаххас дар атрофи барномаи сарвар барои ҳалли мушкилоти иҷтимоӣ мебошад. Сарвари сиёсӣ ҳамчун як ниҳодест, ки қисми зиёди аҳолиро ба ҳалли масъалаҳои иҷтимоӣ ҷалб мекунад. Ҳамчун механизми ҳамгирии ҷомеа, сарвари сиёсӣ на танҳо тавассути танзими ҳуқуқии фаъолияти сиёсатмадор, балки инчунин бо қоидаҳои ахлоқӣ низ ба вучуд меояд.

Аҳамияти иҷтимоии сарвари сиёсӣ бевосита аз сатҳи фарҳанги сиёсӣ ва фаъолияти омма вобаста аст. Афзалияти фарҳанги сиёсии фаъол, мавҷудияти анъанаҳои устувори демократӣ, мавҷудияти ҷомеаи шахрвандӣ ва оппозисионии сиёсӣ, ки аз ҷониби давлат назорат карда намешавад, имкониятҳои сарвари номуваффақ, намудҳои гуногуни волонтаризм, сӯиистифода аз қудратро танг мекунад ва дар айни замон заминаи мусоидро барои зуҳури қобилият ва истеъдоди инфиродӣ дар сиёсат фароҳам меорад

### **Нақши сарварӣ дар идоракунии давлатӣ**

Тавре, ки дар боло қайд карда шуд, равиши аввалини арзёбии услуби идоракуни аз шахсият ва стратегияҳои он вобаста аст. Тибқи назарияи сарварӣ, ки онро аксарияти олимони эътироф мекунанд [2,с.64]. Беҳтарин сарварон маҷмӯи муайяни сифатҳои шахсиро, ки аз қабилӣ ақл, дониш, намуди зоҳирии таъсирбахш, ростқавлӣ, ақли солим, ташаббускор, таҳсилоти иҷтимоӣ ва иқтисодӣ ва дараҷаи баланди эътимод ба мардуми худ ва ғайраро бояд дошта бошад.

Масъалаи ташаккул ва инкишофи сарварӣ дар илмҳои сиёсӣ актуалӣ мебошад. Қайд кардан бо маврид аст, ки Курт Левин дар ташаккули услуби идоракуни ва сарварӣ саҳми арзанда гузоштааст. Дар ҷомеашиносии муосир масъалаи самаранокии сарварӣ ва қобилияти фаъолноки сарвар барои мақсадҳои сиёсӣ мавриди баррасӣ қарор дода шудааст. Дар илмҳои сиёсии ғарбӣ аз нимаи солҳои 90-ум тағйироти сифатии сарвари сиёсӣ ба вуқӯъ пайваست, ки дар он образ, услуб ва фаъолияти сарвари сиёсӣ инъикосӣ худро ёфта буд. Сарвар бо истифодаи фишангҳои ғайрирасмӣ ҳокимият таъсир мерасонад. Сарваро дар соҳаи ҷамъиятӣ мансабдоре меҳисобанд, ки хоҳиши пурраи шахсро иҷро мекунад. Сарварӣ, тавре ки Р.Л.Кричевский қайд карда аст, падидаи психологист, ки онро системаи муносибатҳои ғайрирасмӣ ба вучуд меорад [6,с.398]. Тартиби унсурҳои алоҳидаи чунин система тавассути назорати амудии тобеъӣ ва робитаҳои уфуқии тақсмоти салоҳиятҳо ба даст оварда мешавад.

Сарварӣ қобилияти таъсиррасонӣ ба мардумро дорад, ки ба ӯ имкон медиҳад, ки бо ҳокимият ва салоҳияти пайравонаш кор карда, идоракунии давлатиро ба амал барорад. Тавре, ки муҳаққиқон қайд мекунанд, маҳз сарварӣ яке аз арзишҳои



бартаридоштаи ҳама гуна системаи муосир ба ҳисоб рафта, дар идоракунии давлатӣ нақши муҳим дорад. Барои давлате, ки дар заминаи сарварии самарнок фаъолият мекунад, ин маъноӣ ноил шудан ба ҳадафҳои идоракуниро дорад. Чизи асосӣ дар ҷунин система таъмини самти инноватсионии кормандон ва сарвар мебошад. Бо назардошти типологияи сарварӣ, бояд таснифи Б.Д.Паригинро қайд кард, ки ба се меъёр асос ёфтааст: мундариҷа, услуб ва хусусияти фаъолият. Ин типология дар асоси фаҳмиши он, ки ҳар як сарвар услуби идоракунӣ ва қабули қарорҳои худро дорад. Мувофиқи меъёри моддӣ, сарварон-илҳомбахшон, сарварон- иҷроқунандагон ва сарварон-ташкilotчӣ мебошад. Аз рӯи услуби идоракунӣ: сарварони авторитарӣ, демократӣ ва ғайрифавоҷ ва аз рӯи табиати фаъолиятшон - навъи универсалии сарвар, ки доимо сифатҳои сарварӣ ва вазъиятро нишон медиҳанд [8,с.41 ].

Сарварии самаранок дар идоракунии давлатӣ имконпазир аст, ба шарте ки сарвар на танҳо ба талаботи дар боло номбаршуда ҷавобгӯ бошад ва принципҳои асосии сарварӣ: эътимод, гузоштани ҳадафҳои оқилона ва истифодаи оқилонаи захираҳо, эҷоди ҳавасмандӣ ва намунаи дурусти пешбурди идоракуниро риоя кунад. Дар системаи идоракунии давлатӣ шартҳои муайяне мавҷуданд, ки имконияти рушди сарвариро муайян мекунад. Аввалан ин вазъиятест, ки барои ҳалли он пешрафт лозим аст. Дуввум ин шахсест, ки имкон дорад сарварӣ ва тамоми масъулиятро ба дӯш гирад. Саввум омили ҳатмӣ як гурӯҳи пайравони дорой мустақилият ва алоқаи барқароршуда мебошад [3,с.62 ]. Дар идоракунии давлатӣ сарварӣ омили махсусан муҳим мебошад, зеро бидуни шахсони мансабдор дигаргуниҳои ҷиддӣ дар ҳама масъалаҳо ғайриимкон мебошанд. Дар айни замон, гурӯҳи сарварони самаранок дар идоракунии давлатӣ хеле кам аст, ки онро боз ҳам муҳимтар мекунад.

Масъалаи сарвариро дар идоракунии давлатӣ И.П.Волков, Ю.Н.Емельянов, Р.Л.Кричевский, Е.С.Кузмин ва дигарон мавриди омӯзиш қарор додаанд. Пас ба андешаи муҳаққиқон М.Белбин, Е.С.Жариков ва дигарон, самаранокии сарвар аз қатъият ва устувории ӯ, эътиромии зердастон, қобилияти роҳнамоӣ қардани одамон бидуни истифодаи фармонҳои мустақим вобаста аст [10,с.243-248 ]. Сарвар инчунин бояд стратег бошад. Дар системаи идоракунии давлатӣ барои сарвар талабот зиёданд ва иҷрои онҳо хеле мушкил аст.

Дар раванди идоракунии давлатӣ як қатор проблемаҳо мавҷуданд, ки боиси пайдоиши сарварони нав дар низоми сиёсӣ гардидаанд. Сарварӣ дар идоракунии давлатӣ воситаи созанда барои ташкили самаранокӣ раванди идоракунӣ мебошад. Сарвар бояд вобаста ба вазъ амал қарда, мушкилоти ба вучудомадаро бояд сари вақт ҳал намояд. Аксар вақт натиҷаи аз ҳама қалонро як сарвари харизматикӣ ба даст меорад, ки пайравонаш ӯро пайравӣ намуда, дар навбати худ ё вобаста ба вазъ амал намуда, дар ҳалли масъалаҳои сиёсӣ ва идоракунии давлатӣ муваффақ мегардад. Дар ҳолатҳои номуайяни ё зиёд шудани хавф, ҷунин сарвар эътимолан дар идоракунии давлатӣ муваффақ намегардад. Ҳузури сарварон дар ҳар як низоми идоракунии давлатӣ дар баланд бардоштани самаранокӣ нақши муҳим дорад. Ҳалли масъалаҳои идоракунӣ дар сатҳи давлатӣ арзиши бузург дорад. Ҳам зарурати рушди минбаъдаи системаи рататсияи кадрҳо дар соҳаи идоракунии давлатӣ ва ҳам афзоиши шумораи сарварони касбӣ ва салоҳиятдор дар системаи идоракунии давлатӣ зарур аст. Сарвар ва ниҳоди сарварӣ дар ҳаёти иҷтимоӣ сиёсии ҳар кишвар ва минтақаи он нақши муҳим доранд. Сарварии сиёсӣ дар ташкили низоми сиёсӣ дар ҷомеа, ҳалли зиддиятҳо ва низоҳҳои пайдошуда, дар самти рушди ҷомеа ба сӯи ҳадафҳои матлуб ва идоракунии давлатӣ аҳамияти махсус дорад. Вақте ки сухан дар бораи идоракунии давлатӣ меравад, нақши сарварӣ ва механизми идоракунии давлатӣ муайян мегардад.

Ин аз муайян кардани самти сиёсӣ, дастгирии шаҳрвандон дар интиҳоботи демократӣ, интиҳоб ва ҷой додани кадрҳое, ки қодиранд дигаргуниҳои мушаххаси сиёсӣ дошта бошанд. Сиёсате, ки ба маъноӣ васеъ фаҳмида мешавад, дар воқеъ идоракунии давлатиро фаро гирифта, ҷараёни онро муайян мекунад. Муҳаққиқон ба мафҳумҳои сиёсат, сиёсати давлатӣ кайҳо ба ин диққат дода, маъмурияти давлатӣ ва фаъолияти хизматчиёни давлатиро аз ҳам фарқ мекунанд. Чунин тафовут дар маҷмӯъ муносибати ин мафҳумҳо ва муносибати объективии падидаҳоро дуруст инъикос мекунад. Омӯзиши падидаҳои ба ҳам алоқаманд ба миён меояд, ки кашфи механизмҳои муносибати онҳо дар доираи як объекти ҷудонашаванда ва рушдбанда масъалаи илмиро пешкаш мекунад. Ҳангоми таҳлили муносибати сиёсат ва идоракунии давлатӣ, ҳадафи стратегии рушди ҷомеа ва роҳҳои самарабахши ноил шудан ба он муайян мегард. Масъалаи татбиқи сиёсати нерӯҳои ҳоким тавассути мақомоти давлатӣ, дастгоҳи давлатӣ ва хизматчиёни давлатӣ боиси мушкилии зиёд гардидааст.

Дар ин ҳолат сарварӣ дар низоми идоракунии давлатӣ ба таври табиӣ дар мадди аввал қарор мегирад. Сарварӣ ҳамчун як институти марказии сиёсӣ дар доираи идоракунии давлатӣ баррасӣ карда мешавад. Тавре, ки маълум аст, ки одамон дорои шуур ва ирода, мебошанд, ки қобилияти амал кардан ва худидоракунии доранд. Аз ин рӯ татбиқи қарорҳои миллии идоракунии дар амал ба тобеияти одамон ба сарвари сиёсӣ ва бо ёрии мақомоти ҳокимияти давлатӣ пайванди ногусастанӣ доранд. Сабаби дигари баррасии давлат ҳамчун маркази баландтарини идоракунии қорҳои ҷамъиятӣ низ вучуд дорад. Ҷомеа ҳамчун системаи идоракунии, ки аз зерсистемаҳои идоракунии ва назоратшаванда иборат мебошад. Дар асоси ин мантиқ, давлат зерсистемаи идоракунии системаи иҷтимоӣ мебошад.

Бояд қайд кард, ки сарвароне бо сиёсат, қорҳои давлатӣ ва идоракунии ҷомеа машғуланд, қарор қабул мекунанд ва фаъолиятҳои онро хеле бошуурона амалӣ мекунанд. Онҳо ҳадафҳои оқилона гузошта, тавассути таъсири бошуурона раванди расидан ба онҳоро равона мекунанд. Аммо чунин ба назар мерасад, ки маҳз дар ҳамин лаҳза бисёр мушкилоти амалӣ ва назариявии марбут ба идоракунии давлатӣ ба вучуд меояд.

Бинобар ин, саволи дигар ба миён меояд, ки чӣ гуна бояд системаи идоракунии давлатиро дар шароити сохт идоракунии самаранок амалӣ карда шавад. Бояд ба назар гирифт, ки давлат дорои зерсистемаи ва мақомоти зиёди ҳокимиятӣ мебошад, ки ба воситаи фармони сарвари сиёсӣ идоракунии танзим карда мешаванд. Сарвар дар идоракунии нақши муайян дошта, бо воқеияти объективӣ ҳамкорӣ намуда, стратегияҳои худро ба амал мебарорад. Чуноне, ки маълум аст асоси идоракунии давлатӣ аз шуурнокӣ ва самаранокӣ сарвар дар низоми идоракунии вобатагии калон дорад. Аз ҷама ғояҳои гуногун, ки муносибати системаи кибернетикӣ ба идоракунии пешниҳод карда шудаанд, афзалият ба идеяи ҷудо кардани зерсистемаҳои назоратшаванда аз ҷониби сарвар дар системаи идоракунии мебошад.

Идоракунии давлатӣ ин муносибати ташкилии давлат бо ҷомеа мебошад, ки тавассути сарвар фаъолиятро ба амал мебарорад. Ҳамзамон муносибати ташкилии сарвар дар идоракунии давлатӣ ба таври васеъ фаҳмида мешавад, ки дорои чунин хусусиятҳо мебошад:

- тобеъ (фармоиш аз боло ба поён, аз идоракунанда то назоратшаванда);
- азнавташкилдихӣ (аз поён ба боло, аз идорашаванда то мудар);
- ҳамоҳангсозӣ (фармоиш дар як сатҳ, аниқтараш, байни субъектҳои "баробар", ки метавонанд дар сатҳҳои гуногуни иерархия бошанд);

• муносибати тарафҳо бо мақсади ноил шудан ба ҳадафҳои умумӣ.

Ҳамин тариқ, татбиқи пурраи идоракунии давлатӣ бо сатҳи баланди ахлоқ ва фарҳанги сарвари сиёсӣ вобастагии калон дорад. Сарвар аз ҳисоби он тарафдорони зиёд пайдо мекунад, ки ӯ вазъиятро таҳлил карда, мушкилоти асосиро муайян карда, ҳалли худро ба манфиати одамон пешниҳод карда тавонад. Инчунин дастгирӣ ва роҳбарии онҳоро ба даст меорад. Ин метавонад натиҷаи дасткорӣ ва истифодаи технологияҳои сиёсӣ дар идоракунии давлатӣ бошад. Он метавонад алоқаи воқеии мустақим байни одамон ва сарвари сиёсиро дар идоракунии давлатӣ ба вуҷуд оварад. Чунин ба назар мерасад, ки маҳз сарвари ҳақиқӣ метавонад заминаи идоракунии давлатиро ба як системаи ягона муттаҳид кунад.

### Адабиёт

1. Веснин В. Р. Основы менеджмента. М, 2003
2. Вудкок М. Френсис Д. Раскрепощенный менеджер для руководителя - практика Академия Народного Хозяйства при Правительстве РФ, Дело Лтд. М. 1994.
3. Еропкин А., Сидорова Н. Имидж руководителя. М, 1993
4. Иванцевич Дж. М., Лобанов А. А. Человеческие ресурсы управления: основы управления персоналом. М, 2001.
5. Кнорринг В. И. Теория, практика и искусство управления. Учебник для вузов. М. Юнити, 2007
6. Кричевский Р. Л. Если вы руководитель: элементы психологии менеджмента в повседневной работе. М, 1998.
7. Курашвили Б.П. Очерк теории государственного управления. М., 1987
8. Парыгин П. Д. Руководство и лидерство // Руководство и лидерство: сб. / Ленингр. гос. пед. ин-т. Л., 1973.
9. Политология. Под ред. М. Н. Марченко. М, 1999
10. Соколова Е. А. Лидерские качества в профессиональной деятельности менеджера государственного и муниципального управления // Сибирский педагогический журнал. 2011. № 8.
11. Старобинский Э. Е. Авторитет менеджера // Управление персоналом. 2003. № 6
12. Фридрих Ницше, Воля к власти. Москва, 1994.

## ЛИДЕРСТВО В СИСТЕМЕ ГОСУДАРСТВЕННОГО УПРАВЛЕНИЯ

### САФАРОВ БОБОДЖОН САФАРОВИЧ,

соискатель кафедры политических процессов в Таджикистане  
Таджикский национальный университет.

734025, Республика Таджикистан, г. Душанбе, проспект Рудаки, 17.

Тел.: (+992) 918-53-13 99. E-mail: [Safarov.b\\_94@mail.ru](mailto:Safarov.b_94@mail.ru)

*В данной статье рассматривается роль лидерства в государственном управлении. Сначала автор попытался подойти к проблеме лидерства с теоретической точки зрения и с позиций разных мыслителей. Руководство занимает видное место в системе государственного управления. Многие в развитии зависят от политического лидера. В процессе управления существует ряд проблем, которые приводят к появлению новых лидеров в политической системе. Лидерство в государственном управлении является конструктивным инструментом эффективной организации управленческого процесса. Эффективное лидерство в государственном управлении возможно только в том случае, если руководитель придерживается основных принципов лидерства: доверие, рациональное целеполагание и рациональное использование ресурсов, надлежащее управление. В системе государственного управления существуют определенные условия, определяющие*

*возможность развития лидерства. Для лидера необходимо создать устойчивую систему управления, которая поможет ему в случае необходимости. Лидер должен быть ситуативным знатоком ситуации и своевременно решать проблемы, в то же время руководитель должен реализовать систему государственного управления таким образом, чтобы в ней были механизмы воздействия на все сферы. Таким образом, он может завоевать доверие своих подчиненных и доверие народа. В новых условиях государственного управления эти лидеры получают поддержку народа, если они легитимны. Только так можно создать стабильную систему управления.*

**Ключевые слова:** лидерство, политическое лидерство, харизматическое лидерство, профессиональное лидерство, институт лидерства, эффективное лидерство, государственное управление, эффективность государственного управления, стиль управления, государственная власть.

## **LEADERSHIP IN THE PUBLIC ADMINISTRATION SYSTEM**

**SAFAROV BOBOJON SAFAROVICH,**

Applicant for the Department of Political Processes in Tajikistan  
of the Tajik National University. Address: 734025, Republic of Tajikistan,  
Dushanbe, Rudaki Avenue, 17,

Phone: +992 91 -853 -13-99; E-mail: [Safarov.b\\_94@mail.ru](mailto:Safarov.b_94@mail.ru)

*This article discusses the role of leadership in public administration. First, the author tried to approach the problem of leadership from a theoretical point of view and from the positions of different thinkers. Leadership occupies a prominent place in the system of public administration. Much in development depends on the political leader. There are a number of problems in the management process that lead to the emergence of new leaders in the political system. Leadership in public administration is a constructive tool for the effective organization of the management process. Effective leadership in public administration is possible only if the leader adheres to the basic principles of leadership: trust, rational goal-setting and rational use of resources, proper management. There are certain conditions in the public administration system that determine the possibility of leadership development. For the leader, it is necessary to create a stable management system that will help him if necessary. The leader must be a situational expert on the situation and solve problems in a timely manner, at the same time, the leader must implement the public administration system in such a way that it has mechanisms for influencing all areas. In this way, he can win the trust of his subordinates and the trust of the people. In the new conditions of state administration, these leaders receive the support of the people if they are legitimate. This is the only way to create a stable management system.*

**Key words:** leadership, political leadership, charismatic leadership, professional leadership, leadership institution, effective leadership, public administration, public administration efficiency, management style, state power.



УДК: 001.8

**САМТҶО ВА АФЗАЛИЯТҶОИ ҲАМКОРИҶОИ БИСЁРҶОНИБАИ  
ТОҶИКИСТОН БО СОЗМОНИ ҲАМКОРИҶОИ ИСЛОМӢ  
ДАР ИБТИДОИ АСРИ XXI**

**САФАРАЛИЗОДА АВАЗ ТАҶОЙАЛӢ,**  
унвонҷуи кафедраи минтақашиносии хориҷии  
Донишгоҳи миллии Тоҷикистон,  
734025, Ҷумҳурии Тоҷикистон, ш. Душанбе, хиё. Рӯдакӣ, 17.  
Тел.: (+992) 937-26-61-61. E-mail: abdulaziz-avaz@mail.ru.

*Мақолаи мазкур фарогири масъалаҳои таърихӣ, вазъ ва дурнамои ҳамкориҳои Ҷумҳурии Тоҷикистон бо Созмони Ҳамкориҳои исломӣ мебошад. Тағйиротҳои ибтидои асри XXI низоми муносибатҳои байналмилалиро дигаргун сохта ин раванд ба эҷоди фазои нави ҳамкориҳо, бахусус ҳамкори дар доираи ислом оварда расонид. Ин раванд аз боло рафтани обурӯи рӯзафзунӣ мақоми ислом ва кишварҳои исломӣ дар муносибатҳои байналхалқии муосир шаҳодат медиҳад. Фаъолияти муштарақ дар ин раванд ба кишварҳо имкон медиҳад, ки ба ҳалли муҳимтарин масъалаҳои ҳамкорӣ миёни онҳо даст ёбанд. Аз ин рӯ, Ҷумҳурии Тоҷикистон ҳамчун кишвари дунявӣ, ки шумораи зиёди аҳолии мамлакатро мусалмонҳо ташкил медиҳанд ва дар равандҳои гуногуни таърихӣ бо ислом умумиятҳои таърихӣ фарҳангӣ доранд, ҳамкорӣ бо ин ниҳоди бонуфузи ҳамгироиро яке аз афзалиятҳои сиёсати хориҷии худ қарор додааст. Ҷумҳурии Тоҷикистон бо дарназардошти муштарақоти таърихӣ фарҳангӣ ва тамаддунию динии ҳеш бо кишварҳои ҷаҳони ислом ҷонибдори ҳамкориҳои фаъоли судманд бо Созмони ҳамкориҳои исломӣ ва ниҳодҳои таҳассусии он мебошад. Тоҷикистон, бино бар зарурати ҳаётӣ ва таъхирнопазири ба сатҳи навини пешрафт ва рушд баровардани ҷаҳони ислом ва рафъи мушкилоти мавҷуда ва афзоишиёбандаи он, таҳия ва татбиқи Стратегияи рушди ҷаҳони исломро мувофиқи мақсад медонад, ки ҳадафи меҳвари он бояд рушди сарф, босубот ва мутаваозини иқтисодӣ ва маънавию фарҳангии кишварҳои аъзои созмон бошад.*

**Калидвожаҳо:** Созмони Конфронси Исломӣ, афзоишиёбанда, нахустин иқдоми ҷиддӣ, бонуфуз, роҳбарӣ давлат, манфиатҳои миллий, ҷанбаҳои инсонӣ, дар арсаи байналмилалӣ, таърихӣ фарҳангӣ, ҳадаф, мақсад, моҳияти калон, манфиатҳои миллий.

Ҳамкорӣ бо Созмони ҳамкориҳои исломӣ ва дар ҷаҳорҷубаи он бо дигар кишварҳои аъзо барои Тоҷикистон аҳамияти хоса дорад, зеро он пас аз Созмони Милали Муттаҳид дуввумин созмони байнидавлатии бузург ба шумор рафта, дар сафи худ 57 кишвари чор минтақаи ҷаҳонро муттаҳид намудааст. Созмон дар таҳкими ҳамоҳангии фаъолият ва ҳамкориҳои мутақобилаи кишварҳои мусулмоннишин нақши калидӣ дошта, ҳамчун абзори судманди ҳамкориҳои бисёрҷонибаи кишварҳои аъзо баҳри таъмини сатҳи баланди зиндагӣ ва пешрафти онҳо, ҳифзи манфиатҳои ҷаҳони ислом дар роҳи таъмини сулҳ ва тақвияти ҳамдигарфаҳмӣ миёни халқҳои гуногуни ҷаҳон, аҳамияти рӯзафзун пайдо кард.

Тоҷикистон дар ҷаҳорҷубаи ин Созмон ва сохторҳои махсуси он имкон пайдо кардааст, ки дар асоси умумиятҳои таърихӣ фарҳангӣ ва тамаддунӣ ҳамкориҳоро ба таври васеъ ба роҳ монда, масъалаҳои таъмини манфиатҳои миллии худро пайваста пайгирӣ намояд. Ин имконот барои татбиқи ҳадафҳои зерин кумак мекунад.

**Аввалан,** муаррифӣ намудани Тоҷикистон чун давлати наву соҳибистиклоле, ки аксари кулли аҳолии он мусулмон буда, нисбати арзишҳои исломӣ арҷ мегузорад ва ҳоҳони ривож додани муносибату ҳамкориҳо бо соири давлатҳои мусулмонӣ аст. Сониян, ботил сохтани фикру андешае, ки муҳолифон ва дигар рақибони онвақтаи ҳукумати Тоҷикистон дар солҳои аввали истиқлолият ва баъд ҳам дар хориҷа паҳн



карда, зимнан онро чун «режими коммунистӣ» сиёҳ кардан мехостанд. Дар ҳақиқат дар пасманзари пошхӯрии Иттиҳоди Шӯравӣ, ки тайи ҳафтад соли мавҷудияташ [3] идеологияи ҳукмронаш коммунистӣ ва атеистӣ буд, рақибони давлату ҳукумати Тоҷикистон аз ин омил васеъ истифода кардан мехостанд ва дар хорича ҳам то чое ба чунин тавзеаҳо бовар мекарданд.

**Дуюм**, ибрази мавқеи Тоҷикистон нисбат ба дини ислом, масъалаҳои мубрами ҷаҳони ислом ва ҳамин тариқ, дарёфти ҷойгоҳи он дар ҷомеаи кишварҳои мусулмоннишин қадами боз ҳам чиддитар ба шумор мерафт.

**Сеюм**, қавию муассир сохтани ҳамкориҳо миёни давлатҳои исломӣ ва ба ин раванд ворид гардидани Тоҷикистон ҳамчунин ба ҳайси яке аз вазифаҳои муҳими сиёсати хоричии ҷумҳурии муайян шуда буд.

Ҳануз дар аввалин баромадҳои худ дар ҷаҳорҷубаи созмон, аз ҷумла дар саммити кишварҳои аъзои Созмон дар 13-14 декабри соли 1994 дар шаҳри Касабланкаи Шохигарии Марокаш сарвари давлат муҳтарам Эмомалӣ Раҳмон тавачҷӯҳи ҳозиринро ба вазъияти Тоҷикистон ҷалб карда, сипас роҷеъ ба баъзе мушкилоти ҷаҳони ислом ва андешидани тадбирҳои самарабахш ибрази андеша намуд. Ӯ зикр кард, ки «дар баъзе нуқоти ҷаҳони исломӣ вазъияти устувори сиёсӣ ҳукмфармо нест» ва ин ҳолат «ба иқтисодиёт ва дараҷаи рифоҳияти мардуми ин минтақаҳо бетаъсир наемонад».

«Ба ақидаи мо, – таъкид карда буд Эмомалӣ Раҳмон, – кишварҳои исломӣ муносибатҳои байни якдигарро ба як пояи нави иқтисодию фарҳангӣ баланд бардошта, ба ҳамаи ниҳоқҳои мавҷудаи байнашон хотима бахшанд, ба якдигар ба қадри имкон дасти ёрӣ дароз кунанд, то ки мардуми мусулмон соҳиби зиндагии орому хушҳол гарданд». Ба фикри ӯ ҳамаи ин ва дигар масъалаҳои умдаи рӯз аз СКИ тақозо мекунанд, ки дар ҳалли чунин масъалаҳо «икдоми чиддӣ андешад ва нақши созандагӣ дошта бошад».(4)

Идомаи суҳанронии Роҳбари Тоҷикистон ба фароҳам овардани фазои мусоид дар кишварҳои узви созмон барои пешрафт бахшида шуда буд. Эмомалӣ Раҳмон зикр намуд, ки «мо танҳо дар шароити осоишта, сулҳу субот, якдигарфаҳмӣ, ҳамкорӣ, сабру таҳаммул ва оштипазирӣ ба ҳамаи системаҳои сиёсӣ ва динӣ мақсадҳои волеи созмонро амалӣ гардонда ва ҳамбастагии ҳақиқии мусулмононро дарёфта, манзалати дини мубини исломро баланд бардошта метавонем». Сарвари Тоҷикистон таъкид дошт, ки «густариш додани ҳамкориҳои кишварҳои узви созмон метавонад набзи пурзӯр ва омили нерӯманд барои рушди минбаъдаи иқтисодии ин кишварҳо бошад» ва ин «имконият медиҳад, ки сатҳи сазовори зиндагиро ба мардумони кишварҳоямон таъмин намоем ва бадин васила ҳалли бештари масъалаҳои сиёсӣ ва иҷтимоии мардуми мусулмононро дарёбем».

Роҳбари давлат ба ҷойгоҳи дини ислом ишора намуда, суол гузошт, ки «ҷаро тоифае номи дини мубини исломро бад мекунад, дар назари ҷомеаи ҷаҳонӣ сари мусулмононро ҳам мекунад?» Ӯ пешниҳод намуд, ки «мо бояд барои обрӯии исломро баланд бардоштан тадбирҳои ҳамоҳанги самаранок андешем». [5]

Масъалаи дигаре, ки Эмомалӣ Раҳмон диққати иштирокчиёни саммитро ба он ҷалб намуда буд, вазъи Афғонистон буд. Ӯ бо ишора ба «таҷрибаи талхи ҷанги ҳамватании» Тоҷикистон зикр намуд, ки «ба ҳеҷ вачҳ ҳалли мушкилии бавуҷудодаи мардуми Афғонистонро ба роҳи зӯрӣ ва яроқ намехоҳем». Э. Раҳмон изҳори боварӣ намуд, ки «мардуми Афғонистон дар ниҳояти қор роҳи созгории дохилиро пеш мегирад ва баҳри обод кардани кишвари худ меҷӯшад».

Эмомалӣ Раҳмон мавқеъгирии Тоҷикистонро нисбати ҳодисаҳои ҷаҳони исломӣ махсус таъкид намуд. Ӯ иброз дошт, ки «Чумхурии тозабунёди Тоҷикистон бо таваҷҷӯҳи хос ба рафти ҳодисаҳои сиёсии ҷаҳони мусулмон менигарад ва ҳамчун узви ин созмони муътабар, то дар ҳалли ин мушкилиҳо саҳм бигирад». Ӯ ҳозиринро муътақид сохт, ки Тоҷикистон «зимни густариши минбаъдаи равоҷоти фарҳангӣ, илмӣ ва таълимӣ бо кишварҳои узви ин созмон дар ғанӣ гардондани фарҳанги мардуми мусулмон саҳми босазое хоҳад гирифт». Роҳбари давлат илова намуд, ки «тоҷикон дар инкишоф ва рушди тамаддуни исломӣ нақши муҳиме бозида буданд, аммо шароити кунунӣ тақозои онро мекунад, ки мо набояд бо фаҳри гузаштагонӣ худ иктифо варзем, баръакс, бикӯшем, то ифтихори наслҳои оянда шавем».

Он вақт дар Касабланка бо истифода аз фурсати муносиб Роҳбари Тоҷикистон ба он ноил шуд, ки бо роҳбарони як қатор давлатҳои, ки дар СКИ нақши муҳим доранд, аз ҷумла, шоҳи Марокаш Ҳасани II, Президенти Миср Ҳусни Муборак, Президенти Туркия Сулаймон Демирел, Сарвазири Покистон Беназир Бхутто, амири Кувайт шайх Ҷобир ал-Аҳмад ал-Ҷобир ас-Сабоҳ, Президенти Афғонистон Бурҳониддин Раббонӣ мулоқотҳо баргузор намуда, оид ба доираи васеи масъалаҳои марбут ба ҳамкории дуҷониба ва олами ислом табудули назар анҷом диҳад.

Эмомалӣ Раҳмон соли 2000 роҷеъ ба дурнамои фаъолияти СКИ чунин зикр карда буд: «Ба асри XXI дохил шуда истода, мо ба замони оянда бо назари нек менигарем ва боварӣ дорем, ки Созмони Конфронси исломӣ минбаъд ба сохтори муҳими минтақавӣ барои ҳал кардани масъалаҳои насли нав ба мақсади таъмин намудани тараққиёти устувор ва шукуфоии кишварҳои таъдил меёбад».

**Дуҷум.** Ҳифзи арзишҳои умумиинсонӣ ва исломӣ дар пасманзари равандҳои ҷаҳонишавӣ ва кӯшишҳои муқобилгузори тамаддуни деринаи Шарқу Ғарб. Роҳбари давлат борҳо ба ин мавзӯ аҳамият дода, аз ҷумла, зимни суханронии дар Маҷлиси тантанавии Анҷумани шашуми тоҷикон ва форсизабонони ҷаҳон, ки 8 сентябри соли 2006 дар шаҳри Душанбе баргузор шуда буд, зикр намуд, ки «баъзе иқдомоти кӯшишҳои ғаразноки тамаддуни деринаи Шарқу Ғарбро ба ҳам муқобил гузоштан ва дар ҳамин замина ба бархӯрди тамаддуни мусоидат намудан аз ҷониби гурӯҳҳои манфиатдор авҷи тоза мегирад», «таҳқиқи арзишҳои олии инсонӣ, бозӣ кардан бо эҳсосоти пайравони динҳои мухталиф, афрӯхтани оташи нафрату хусумат дар миёни муътақидон ва бо ҳамин васила дину тамаддуни муқобили ҳам гузоштан, бешак, ба нақшаҳои тарҳрезикардаи ифвогарон мусоидат менамояд». Ба хотири ҷилавгирӣ кардан аз чунин зухуроти манфӣ Эмомалӣ Раҳмон бори дигар зарурат андешидани тадбирҳои зеринро таъкид намуд:

- а) Барои рушди тамаддуни умумибашарӣ бояд аз ҷавҳари фарҳанг, илму маърифат, ҳикмату фалсафаи олий, ахлоқи одоби ҳамида, арзишҳои волеи динҳои ҷаҳонӣ, аз ҷумла дини ислом истифода бурда шавад;
- б) Беҳтарин дастовардҳои тамаддуни ҷаҳониро ҳамқадами замони муосир карда, онҳоро барои ғанитар намудани ҷаҳони маънавий, солимгардонии ахлоқ, одоб, суннат, фарҳанг ва дигар арзишҳои иҷтимоӣ равона сохтан лозим;
- в) Ақидаҳои ғаразнокӣ бардурӯғеро, ки динҳои асили ҷаҳониро бо зухуроти террористӣ, экстремистӣ ва радикалӣ тавҷам месозанд, инкор намуда, ниҳоду созмонҳои, ки дар зерини ниқоби ислом мақсаду ҳадафҳои худро думболагирӣ мекунанд, фаш сохта, бо онҳо мубориза бурдан даркор ва роҳ додан лозим нест, ки симои популу муқаддаси исломро доғдор намоанд.
- г) Собит сохтан лозим, ки ислом одоби ахлоқи ҳамида, покизагии маънавий, сулҳу осоиш, сабру таҳаммул, инсондӯстӣ ва инсонгароӣ барин арзишҳои олиро талқин

менамояд ва амалҳои нангину хунрезиро аз қабилӣ куштор, зӯроварӣ ва бадбиниву хушунат

қатъиян маҳкум месозад.

Роҳбари давлат иброз дошт, ки «ин гуфтаҳо тарғибу таҳмил ва таҷассуми бартарияти арзишҳои дини ислом бар динҳои дигари ҷаҳонӣ нест», балки «ин даъватест барои эҳтирому аҷғузори ба тамаддуне, ки беш аз як миллиарду сесад миллион нафар сокинони сайёра пайравиаш мекунанд».

Ҳамин тариқ, дар сатҳи ҷаҳонӣ баланд бардоштани обрӯи ислом, чудо кардани терроризм аз ислом, ки вақтҳои охир бар асари тафриқа чунин вонамуд карда мешавад, ба яке аз мавзӯҳои муҳими масъалагузориҳои Роҳбари Тоҷикистон табдил ёфт.

**Сеюм.** Чилавгирӣ намудан аз хатару холишҳои ҷаҳони муосир. Ин масъала ҳамеша мавриди таваҷҷӯҳи Роҳбари давлат қарор дошт.(7)

Эмомалӣ Раҳмон, аз ҷумла, зимни суҳанронии худ дар иҷлосияи IX мулоқоти сарони давлатҳо ва ҳукуматҳои кишварҳои узви СКИ, ки 13 ноябри соли 2000 дар Давҳа (Қатар) баргузор шуда буд, таъкид намуд, ки «барои кишварҳои мо ва умуман барои ҷомеаи ҷаҳонӣ терроризми байналмилалӣ, низоъҳои минтақавӣ, гардиши ғайриқонунии маводи муҳаддир, тақвият гирифтани тамоюлҳои ифротгарой, ки ба андозаи қабилӣ мулоҳиза минтақавӣ фаъолияти Созмони Конфронси исломиро фаро мегиранд, доираи васеи хавфу хатарро ташкил медиҳанд». Ӯтаъкид дошт, ки ин омилҳои хатарнок, аз қабилӣ тамоюли ифротгарой ва терроризми байналмилалӣ барои давлатҳои Осиёи Марказӣ низ хавфи ғавқулода калон доранд, ба амният ва суботи минтақа таҳдид карда, ба манфиатҳои миллии кишварҳо зарари ҷиддӣ мерасонанд, ҳамчунин асосҳои мавҷудияти ҳуди давлатҳоро хароб мекунанд.

Эмомалӣ Раҳмон изҳор намуд, ки чунин зуҳурот «мутаассифона, бештар таҳти шиорҳои исломӣ зуҳур мекунанд ва дар асл бо ҳадафҳои волоии таълимоти исломи ҳақиқӣ, ки ба сулҳдӯстӣ, созандагӣ ва таҳаммул ҳидоят мекунанд, ҳеч умумияте надоранд».

**Чорум.** Истифода аз имкониятҳои созмон ба хотири таъмини рушди устувори Тоҷикистон. Роҳбари давлат бо назардошти вазъи душвори ҷумҳурӣ дар ҷанд саммити Созмон ва гуфтушунидҳои алоҳида ин мавзӯро мавриди таваҷҷӯҳи ҳозирин гардонда буд. Дар натиҷа ҷаласаи Шӯрои вазирони корҳои хориҷии кишварҳои аъзои СКИ дар Куала-Лумпур дар бораи расонидани кумаки иқтисодӣ ба Тоҷикистон ба мақсади рафъи мушкilotи иқтисодӣ ва татбиқи барномаҳои барқароркунии баъдичангии иқтисодӣ қарор қабул кард. [8]

Дар ин замина Тоҷикистон бо ҳидоят ва ташаббуси Сарвари худ ҳамчунин бо зерсохтор ва институтҳои СКИ ҳамкорӣ фаъолро ба роҳ монд.

Дар ҷараёни ҷаласаи 21-уми Шӯрои вазирони корҳои хориҷии кишварҳои узви СКИ, ки 25 апрели соли 1993 дар Исломобод баргузор гардид, Тоҷикистон низомномаи Созмони исломии илм, фарҳанг ва маориф (ИСЕСКО)-ро имзо карда, ба он шомил шуд. Натиҷаи ҳамкориҳои зичи Тоҷикистон бо ИСЕСКО пойтахти фарҳанги исломӣ дар қитъаи Осиё эълон гардидани шаҳри Душанбе дар соли 2010 мебошад. Дар ин робита бо ибтиқори Эмомалӣ Раҳмон як қатор чорабиниҳо баргузор гардиданд, аз ҷумла:

- дар сатҳи умумимиллӣ баргузоршавии ҷашнвораҳои абармардони фарҳангу рисолати исломӣ Мир Сайид Алиӣ Ҳамадонӣ, Носири Ҳусрав, Абӯҳомид Муҳаммади Ғазолӣ, Имом Бухорӣ;

- эҳёи ёдгориҳои таърихии Ҳулбук, Кӯлобу Истаравшан, Панҷакенту Ҳисор, Рӯшону Мӯминобод;
- тарҷума ва нашри Қуръони маҷид ба забони тоҷикӣ ҳамчун ҳада ба ҳар хонадон, нашри осори бузургони ҷаҳони ислом;
- Соли бузургдошти Имоми Аъзам эълон намудани соли 2009;
- ба таъминоти давлатӣ гузаронидани Донишкадаи исломии Тоҷикистон ва таъсиси Маркази исломшиносии назди Президенти Тоҷикистон;
- оғози корҳо оид ба бунёди калонтарин масҷиди ҷомеъ дар шаҳри Душанбе ва тадбирҳои дигар барои ҳимоя ва густариши арзишҳои волои исломӣ ва ҳифзи сарватҳои маънавии ниёгон дар кишвар.

Тоҷикистон дар сохтори дигари СКИ – Кумитаи доимӣ оид ба ҳамкориҳои иқтисодӣ ва тичоратӣ (КОМСЕК), ки таҳти раёсати Туркия фаъолият мекунад, муваффақона кор мебарад. Дар ҷаласаҳои 14- 24-уми Конфронси ҳамкориҳои иқтисодӣ ва тичоратӣ лоиҳаҳои қатъномаҳои КОМСЕК доир ба кумаки иқтисодӣ ба Тоҷикистон қабул гардиданд. \_\_ Дар ҷаласаи 21-уми Шӯрои мудирони Бонки рушди исломӣ (БРИ), ки 25-26 ноябри соли 1996 дар Конакри ( Гвинея) гузашт, бо қарори Шӯрои мудирон Тоҷикистон аъзои доимии он интихоб шуд. Бонки рушди исломӣ дар расонидани кумаку ёрии иқтисодӣ ба Тоҷикистон нақши арзанда бозидааст. Ин бонк ягона муассисаи махсусгардонидашудаи СКИ мебошад, ки саҳмгузори арзандаи худро дар кори азнавсозии иқтисодии Тоҷикистон идома медиҳад.

**Панҷум.** Мусоидат ба ҳаллу фасли мушкилоти Афғонистон ва таъмини сулҳу субот дар ин кишвар. Доир ба ин мавзӯё Эмомалӣ Раҳмон зимни суханронихо ва масъалагузориҳо нақши давлатҳои исломиро дар раванди ба эътидол овардани Афғонистон дар ду самт таъкид карда буд. Яке, дастгирии бевоситаи сиёсӣ ва иқтисодии Афғонистон ба хотири таъмини ҳаёти мӯътадили мардуми он буда, самти дигар кор бо ҳаракати «Толибон» ва дигар қувваҳои, ки сабабгори нооромии ин кишвар гардидаанд. [9]

Бояд зикр намуд, ки Эмомалӣ Раҳмон дар баробари масъалагузориҳо кӯшиш ба харҷ медод, ки Тоҷикистон низ дар фаъолияти СКИ нақши муассир дошта бошад. Ҳамин буд, ки дар натиҷаи ин фаъолияти муваффақона бори аввал дар таърихи Тоҷикистон ва Осиёи Марказӣ яке аз муҳимтарин чорабиниҳои байналмилалӣ Созмони Конфронси исломӣ – ҷаласаи 37-уми Шӯрои вазирони корҳои хориҷии кишварҳои узви он таҳти шиори «Бо назари ҳамоҳанг барои амният ва шукуфоии ҷаҳони ислом» рӯзҳои 18-20 майи соли 2010 дар шаҳри Душанбе баргузор гардида, раёсати даврии яқсолаи ин Шӯро ба ӯҳдаи Тоҷикистон вогузор карда шуд. Дар кори ин ҷаласа беш аз 100 ҳайати гуногунпоя, аз ҷумла, 57 ҳайати кишварҳои узви Созмон, 5 ҳайати кишварҳои нозир, ҳайатҳои созмонҳои мухталифи минтақавию байналмилалӣ ва меҳмонон иштирок карда, доираи васеи масъалаҳои муҳими сиёсӣ, иқтисодӣ, гуманитарӣ, илмию технологӣ ва фарҳангӣ иттилоотӣ, ҳуқуқӣ, маъмурию молиявӣ ва дигар мавзӯҳои мавриди таваҷҷӯҳи ҷонибҳоро баррасӣ ва роҷеъ ба онҳо қарору қатъномаҳои дахлдор қабул карданд. Аз ҷумла, қатъномаҳои ШВКХ дар хусуси чунин масъалаҳои умдаи дар назди СКИ истода, ба монанди вазъият дар Ҳовари Миёна, бахусус вазъи Фаластин, Ироқ ва Афғонистон, вазъияти ақаллиятҳои мусулмон дар кишварҳои ғайри аъзои СКИ, татбиқи Барномаи даҳсолаи амал қабул гардиданд.

Илова бар ин, бо иштироки фаъоли кишварҳои узв дар мавзӯи «Осиёи Марказӣ ва олами ислом: Нигоҳи стратегӣ ба ҳамраёӣ» ҷаласаи махсус баргузор гардид. Дар фароварди ҷаласаи 37-уми Шӯрои вазирони корҳои хориҷӣ иштирокчиёни он ба ҳайси



санади расмии СКИЭълумияи хотимавино қабул карданд, ки хулосаҳои калидии ин чаласаро инъикос менамояд.

Яке аз қисмҳои таркиби ва муҳими фаъолият дар давраи раиси чониби Тоҷикистон дар Шӯрои вазирони корҳои хориҷӣ ҳамоҳангсозӣ ва пешбурди фаъолияти Созмон дар якҷоягӣ бо Котиботи СКИ маҳсуб меёфт. Ин амр тақозо мекард, ки чониби Тоҷикистон ба сифати раиси Шӯрои вазирони корҳои хориҷӣ нисбат ба тамоми иқдомҳои байналмилалӣ мавриди эҳтимоми Созмони Конфронси исломӣ ва кишварҳои аъзои он воқуниш зоҳир карда, дар танзим ва татбиқи амалии чорабиниҳои муҳими он фаъолона иштирок намояд.

Ба мақсади дар сатҳи шоиста ба анҷом расондани вазифаҳои ниҳоят масъулиятноки раёсати даврии чониби Тоҷикистон дар Шӯрои вазирони корҳои хориҷии СКИ чиҳати ҳамоҳангсозии раванди амалӣ гардондани чорабиниҳои дар чорҷӯбаи он ба нақша гирифташуда тадбирҳои зарурӣ андешида шуданд.

16 декабри соли 2010 Маҷмааи Умумии СММ қатънома ро таҳти унвони «Ҳамкорӣ байни Созмони Милалӣ Муттаҳид ва Созмони Конфронси исломӣ», ки Тоҷикистон ба сифати раиси Гурӯҳи Созмони Конфронси исломӣ дар СММ аз номи 57 кишвари узви СКИ пешниҳод карда буд, бо иттифоқи оро қабул намуд. Беларус, Босния ва 10 Ҳерсеговина, Филиппин, Таиланд ва Черногория ба рӯйхати бониёни лоиҳаи қатънома ҳамроҳ шуданд. Қабл аз қабул шудани қарор чониби Тоҷикистон лоиҳаи қатъномаи мазкурро дар иҷлоси Маҷмааи Умумии СММ муаррифӣ намуд. Лоиҳаи қатънома таъкид менамояд, ки СММ ва СКИ ба идома додани ҳамкорӣ дар соҳаҳои сиёсӣ, иқтисодӣ, иҷтимоӣ, гуманитарӣ, фарҳангӣ ва илмӣ саъй менамоянд. СКИ шарикҳои муҳими СММ дар амри нигоҳ доштани сулҳу амният ва ташвиқ намудани фарҳанги сулҳ дар сатҳи ҷаҳонӣ арзёбӣ шудааст. Қайд гардидааст, ки ҳар ду созмон ба мувофиқа расидаанд, то ҳамкориро дар пешгирӣ ва ҳалли низоъҳо, ҳифз ва истиқрори сулҳ, мубориза бо терроризми байналмилалӣ, оштинопазирӣ динӣ, аз ҷумла, исломситезӣ, Ҳимоя ва ташвиқи ҳуқуқи инсон ва озодиҳои асосӣ, расонидани ёрии башардӯстона, зарфиятсозӣ дар баргузор намудани интиҳобот ва тақмили абзори фаъолияти баъдӣ идома диҳанд.

Иқдомҳои зикргардидаи Президенти кишвар намунаи қадамҳои муҳиме мебошанд, ки аз лиҳози шиносии бештари олами ислом бо шароити фазои фарҳангӣ ва иқтисодии Тоҷикистон муфид буда, барои тавсеаи минбаъдаи муносибатҳои мутақобилан судманди тичоратӣ иқтисодӣ ва фарҳангии миёни Тоҷикистону кишварҳои мусулмонӣ заминаи мусоид фароҳам меоранд. Ҳамин тариқ, Роҳбари давлат иштироки фаъоли Тоҷикистонро дар ин Созмон яке аз самтҳои муҳими сиёсати хориҷии ҷумҳурӣ муқаррар намуд. Дар ин замина Тоҷикистон дар таҳкими нақши СКИ дар ҳаллу фасли масъалаҳои мубрами минтақавию байналмилалӣ манфиатдор монда, саъю талошҳои созандаро, ки ба ҳамкориҳои беш аз пеш густарда миёни кишварҳои аъзо нигаронда шудаанд, дастгирӣ менамояд. Дар робита ба ин, ҷавҳари мавқеи принципалии Президенти Тоҷикистонро он воқеият ташкил медиҳад, ки тадбирҳои дар чорҷӯбаи ин Созмон андешидашаванда пеш аз ҳама бояд ба ҳаллу фасли масъалаҳои умдаи мардум дар кишварҳои мусулмоннишин, инчунин ноил гаштан ба рушди босубот ва инкишофи онҳо аз тариқи ба роҳ мондани сатҳи нави робитаҳои мутақобила миёни кишварҳои аъзои он нигаронида шуда бошанд.

Тавре зикр гардид, самти дуҷонибаи роҳандозии муносибатҳо бо кишварҳои мусулмоннишин рушду тавсеаи ҳамкориҳои дуҷониба мебошад, ки онро Роҳбари давлат бо дарназардошти равобитаи деринаи таърихӣ, фарҳангӣ ва динӣ ба шумори самтҳои афзалиятноки сиёсати хориҷии Тоҷикистон ворид намуд.



Аз рӯи таҷрибае, ки дар ин самт Тоҷикистон аз лаҳзаи соҳибистиқлол шуданаш то имрӯз ҳосил кардааст, ҳамкориҳои ҷумҳуриро бо кишварҳои мусулмоннишин, хусусан давлатҳои арабӣ аз лиҳози замони ба ду давра тақсим кардан мумкин аст.

Дар давраи якум (то соли 2007) шинохтани ҳамдигар ба расмият, барқарор кардани муносибатҳои дипломатӣ, табодули сафарҳои [10] алоҳида, ҳамкорӣ дар доираи созмонҳои байналмилалӣ ва дигар иқдомҳо боиси он гардиданд, ки Тоҷикистон худро миёни соири кишварҳои мусулмоннишин муаррифӣ намуда, бо онҳо муносибатҳои некро роҳандозӣ намояд.

Дар ин давра бо ташаббуси Роҳбари Тоҷикистон чанд мулоқоту сафарҳои сатҳи олии баргузор шуданд, ки барои рушду тавсеаи ҳамкориҳои минбаъда заминаи устувор гузоштанд. Аз ҷумла, мулоқотҳои Сарвари давлати Тоҷикистон дар Касабланкаи Марокаш дар ҳошияи саммити СКИ (моҳи декабри соли 1994) ва дигар ҳамоишҳои байналмилалӣ бо роҳбарони давлатҳои исломӣ, сафарҳои расмӣ ба Давлати Кувайт (17-19 апрели соли 1995), Амороти Муттаҳидаи Араб (16-18 декабри соли 1995) дар ин ҷода сатҳи муносибатҳои Тоҷикистонро бо теъдод аз онҳо ба дараҷаи сифатан нав бароварданд. Вале бо сабабҳои вобаста ба вазъияти Тоҷикистон рушди бештаре фарогири ин муносибатҳо расидани вақти муносибро интизор буд. Дар давраи дуюм (шурӯъ аз соли 2007) Тоҷикистон дар муносибат бо кишварҳои мусулмоннишин иқдомҳои ҷиддӣ гирифта, ҳамкориҳоро такони назаррас бахшид.

Президенти Ҷумҳурии Тоҷикистон дар моҳи феввали соли 2007 ба Ҷумҳурии Мисри Араб ва Ҷумҳурии Сурияи Араб, моҳҳои апрел ва майи ҳамон сол ба Амороти Муттаҳидаи Араб ва Давлати Қатар, моҳи марти соли 2008 ба Ҷумҳурии Халқӣ-Демократии Алҷазоир, моҳи ноябри ҳамон сол ба Ҷумҳурии Яман сафарҳои расмӣ анҷом дод. Моҳи августи соли 2007 сафари расмии Амири Давлати Қатар шайх Ҳамад ибни Халифа оли Сонӣ ба Тоҷикистон сурат гирифт, ки нахустин боздиди роҳбари давлати арабӣ аз ҷумҳури буд. Дар рафти сафарҳои зикршуда доир ба рушду тавсеаи ҳамкориҳо дар самтҳои гуногун – сиёсат, иқтисод, тичорат, энергетика, фарҳанг, илм, техника, маориф, сайёҳӣ санадҳои ҳамкориҳои дучониба ба имзо расиданд.

Қадами дигари мустақкам кардани робитаҳо ва барқарор кардани тамосҳои доимӣ таъсис додани намояндагҳои дипломатӣ буд. Моҳи октябри соли 2007 Сафорати Тоҷикистон дар Ҷумҳурии Мисри Араб ба фаъолият шурӯъ кард, ки нахустин намояндагии дипломатии ҷумҳури дар кишварҳои арабӣ буд. Ҳамон сол дар шаҳри Дубайи Амороти Муттаҳидаи Араб консулгариҳои генералии Тоҷикистон, баъдтар – моҳи сентябри соли 2008 Сафорати Тоҷикистон дар Арабистони Саудӣ ба фаъолият шурӯъ намуданд.

Ба дунболи ин дар Сурия, Либия, Яман, Кувайт ва Қатар сафирони ғайримуқими Тоҷикистон таъйин гардиданд. Соли 2010 дар Душанбе нахустин намояндагии дипломатӣ аз кишварҳои арабӣ – Сафорати Арабистони Саудӣ фаъолияти худро оғоз кард.

Ба хотири ҳамоҳанг сохтани ҳамкориҳо абзорҳои иловагии пайгирӣ намудани мувофиқаҳои ҳосилшуда эҷод мешаванд. Масалан, бо тақвият ёфтани ҳамкориҳои Тоҷикистон ва Миср Комиссияи 12 муштараки байниҳукумати оид ба ҳамкориҳои иқтисодӣ, илмӣ ва техникӣ таъсис ёфт, ки ҷаласаи аввалини он моҳи январи соли 2009 дар Душанбе баргузор шуда буд. Моҳи июни соли 2011 анҷумани соҳибқорони Тоҷикистону Арабистони Саудӣ доир гардид.

Кишварҳои арабӣ ба рушди Тоҷикистон тавачҷӯх зоҳир намуда, бо назардошти муносибатҳои дӯстона дар риштаҳои гуногун ба кишвари мо ёрӣ ҳам мерасонанд. Масалан, соли 2009 бо маблағгузориҳои Салтанати Умон барои дастгирии осебдидагони

офатҳои табиӣ дар шаҳри Кӯлоб як шаҳрак сохта ва ба истифода дода шуд, ки дорои манзилҳои истиқоматӣ, беморхона ва масҷиди замонавӣ мебошад.

Бояд зикр намуд, ки дар бобати ривоч додани табодули мол ва ҷалби сармояи хориҷӣ аллақай қадамҳои нахустин гузошта шуданд. Ҳоло бархе аз кишварҳои арабӣ, аз қабилӣ Аморотӣ Муттаҳидаи Араб аз шарикони муҳими Тоҷикистон дар бобати табодули мол ба ҳисоб мераванд, Қатар дар Душанбе ба амалӣ кардани лоиҳаҳои сохтмонӣ шурӯъ намуд, ки яке аз онҳо бунёди масҷиди бузург бо тарҳи замонавӣ дар пойтахти Тоҷикистон мебошад.

Бо кишварҳои арабӣ ташаккул додани пойгоҳи шартномавӣ-ҳуқуқӣ идома дорад. Бо ин давлатҳо вобаста ба сатҳу доираи муносибатҳо санадҳои зиёди дучониба ба имзо расидаанд. Масалан, миёни Тоҷикистон ва Аморотӣ Муттаҳидаи Араб зиёда аз 40 санади муҳими ҳамкорӣ дар самтҳои мухталиф, аз ҷумла, дар соҳаҳои иқтисод, тиҷорат, сармоягузорӣ, техника, фарҳанг, варзиш ва қор бо ҷавонон ба имзо расидааст, ки онҳо дурнамои муносибатҳои кишварҳои дӯстро муайян месозанд.

Ҳамин тариқ, вазифаҳои мушаххаснамудаи Роҳбари давлат дар сиёсати хориҷии Тоҷикистон дар муносибат бо ҷаҳони ислом пайгири на амалӣ гардида, шаклгирӣ ва рушду тавсеаи ҳамкориҳои манфиатовар сол то сол суръат мегиранд ва шаклу мазмуни навро соҳиб мешаванд.

Ҳамзамон бо ин дар ҷаҳорҷӯби созмонҳои байналмилалӣ, алалхусус Созмони Милали Муттаҳид, Созмони ҳамкории исломӣ, Созмони ҳамкории иқтисодӣ ва Муқоламаи ҳамкории Осиё Тоҷикистон бо кишварҳои мусулмоннишин, хусусан давлатҳои арабӣ робитаҳои густардaro пеш мебаранд, ки ҷавҳари онро рӯҳияи ҳусни тафохум, ягонасозии мавқеъгириҳо ва дастгирии манфиатҳои якдигар ташкил медиҳад.

Ба шарофати чунин сиёсати мудаббирона Президенти Тоҷикистон дар олами арабиву исломӣ чун посдори фарҳангу тамаддуни асили исломӣ ва тарғибгари дӯстиву рафоқат ва ҳамкориҳои судманд эътироф гардидааст.

Ҳамкорӣ бо Созмони Конфронси Исломӣ (СКИ) ва дар ҷаҳорҷӯбаи он бо дигар кишварҳои аъзо дар сиёсати хориҷии Ҷумҳурии 13 Тоҷикистон ҷойгоҳи худро дорад, ки ин бесабаб нест. СКИ дуввумин созмони байнидавлатии бузург пас аз Созмони Милали Муттаҳид (СММ) буда, дар сафи худ 57 кишвари қор минтақаи ҷаҳонро муттаҳид кардааст.

Созмон ба ҳайси овози ҷамъулҷамъи мусулмонони ҷаҳон дар таҳкими ҳамоҳангии фаъолият ва ҳамкории мутақобилаи кишварҳои аъзои он нақши калидӣ дорад. Он имрӯз дар арсаи байналмилалӣ ҳифзу нигоҳдории манфиатҳои олами исломро дар рӯҳияи пешбурди сулҳу салоҳ ва тақвияти ҳамдигарфаҳмӣ миёни халқҳои гуногуни ҷаҳон қафолат медиҳад. Созмони Конфронси Исломӣ ҳамчун афзори судманди ҳамкориҳои бисёрҷонибаи кишварҳои мусулмон баҳри таъмини сатҳи баланди зиндагӣ ва пешрафти кишварҳои аъзои он, инчунин дар раванди таъмини сулҳу субот дар паҳнои олами исломӣ аҳамияти рӯзафзун пайдо кардааст.

Ҷумҳурии Тоҷикистон, бо назардошти нақши афзоишбандаи СКИ дар арсаи байналмилалӣ, чанде пас аз соҳиб шудан ба истиқлолияти давлатӣ, 1 декабри соли 1992 ба узвияти он пайваст. Аз рӯзҳои аввалини узвияти худ дар ин Созмон Тоҷикистон пайваста кӯшиш ба харҷ медиҳад, ки дар асоси умумияти таърихӣ фарҳангӣ ва тамаддунию динӣ, ки замири онҳоро ҷанбаҳои инсонӣ ташкил медиҳанд, муносибатҳои байнидавлатии ҳасанай худро бо кишварҳои мусулмон ба роҳ монда, ҳаматарафа тақвият бахшад. Ин аст, ки ҷумҳури ҳамкориҳои васею гуногунҷабҳаро бо давлатҳои узви СКИ ва сохторҳои махсуси он ба таври васеъ ба роҳ монда, масъалаҳои таъмини манфиатҳои миллии худро дар доираи ин Созмон пайваста пайгирӣ менамояд.

Ҳайати расмии Ҷумҳурии Тоҷикистон таҳти сарпарастии Сарвари давлат Эмомалӣ Раҳмон бори нахуст дар саммити сарони кишварҳо, ки 13-15 декабри соли 1994 дар шаҳри Касаблан-каи Шохигарии Марокаш баргузор гашта буд, ширкат варзид. Бояд тазаққур дод, ки иштиро-ки ҳайати Тоҷикистон дар ин нишаст ва мулоқотҳои дучониба бо соири кишварҳои узв барои эътирофи Ҷумҳурии Тоҷикистон дар ҷаҳони ислом нақши калидӣ бозид.

Минбаъд низ Тоҷикистон дар ҳамоишҳои ин созмони бонуфуз иштироки фаёлона дошт. Ҳайати Тоҷикистон таҳти роҳбарии Президенти кишвар ҳамчунин дар кори ду саммити созмон (соли 2005 дар Макка ва соли 2007 дар Сенегал) иштирок кард. Сарвари давлат зим-ни суҳанронҳои пурмуҳтавои худ ҷиҳати ба роҳ мондани ҳамкорию ҳамбастагии пурсамари кишварҳои мусулмонии ҷаҳон, ки ба фармудаи қуръони «мӯъмин бародари мӯъмин» асос ёфта бошад, як қатор пешниҳоду андешаҳои муфиди зеринро ба миён гузошт, ки мавриди истиқболи хуш ва пуштибонии иштирокчиёни сершумори саммит қарор гирифт:

- Таҳия ва қабули Барнома ва Стратегияи дарозмуддати рушди кишварҳои исломӣ, [9]
- Таъсиси Бунёди рушди илм ва фанновариҳои навин бо шабакаи васеъ ва фаёл дар саросари ҷаҳони ислом;
- Таҳияи Консепсияи ягонаи мукамал ба манзури ҳамоҳангӣ ва фаёлияти дастаҷамъии давлатҳои аъзо ба муқобили хатару таҳдидҳои муосир.

Дар натиҷаи фаёлияти пайгириона ва муваффақона амалӣ намудани сиёсати хориҷии Президенти ҷумҳурӣ бори аввал дар таърихи Тоҷикистон ва Осиёи Марказӣ яке аз муҳимтарин чорабиниҳои байналмилалӣ Созмони Конфронси Исломӣ – ҷаласаи 37-уми Шӯрои вазиро-ни корҳои хориҷии кишварҳои узви он таҳти шиори “Бо назари ҳамоҳанг барои амният ва шуқуфони ҷаҳони ислом” рӯзҳои 18-20 майи соли 2010 дар шаҳри Душанбе баргузор гардида, раёсати даврии яқсолаи ин Шӯро ба ўҳдаи Тоҷикистон вогузор карда шуд.

Дар рафти ҷаласаи 37-уми Шӯрои вазирони корҳои хориҷӣ беш аз 100 ҳайати гуногунпоя - 57 ҳайати кишварҳои узви Созмон, 5 ҳайати кишварҳои нозир, ҳайатҳои созмонҳои мухталифи минтақавию байналмилалӣ ва меҳмонон – ҷамъ зиёда аз 700 нафар иштирок карда, доираи васеи масъалаҳои муҳими сиёсӣ, иқтисодӣ, гуманитарӣ, илмию технологӣ ва фарҳангию иттилоотӣ, ҳуқуқӣ, маъмурию молиявӣ ва дигар мавзӯҳои мавриди тавачҷӯҳи ҷонибҳоро баррасӣ намуда, роҷеъ ба онҳо қарору қатъномаҳои дахлдор қабул карданд. Аз ҷумла, қатъномаҳои ШВКХ дар хусуси ҷунин масъалаҳои умдаи дар назди СКИ истода, ба монанди вазъият дар Ховари Миёна, бахусус вазъи Фаластин, Ироқ ва Афғонистон, вазъияти ақаллиятҳои мусулмон дар кишварҳои ғайриаъзои СКИ, татбиқи Барномаи даҳсолаи амал ва ғайра. ШВКХ ҳамчунин лоиҳаи қатъномаҳо дар хусуси таъсиси Комиссияи доимии мустақил оид ба ҳуқуқи инсон баррасӣ намуда, аҳамияти таъсиси Раёсати оид ба корҳои оилаи Котиботи СКИ-ро баҳри татбиқи қатъномаҳои дахлдори Саммити СКИ ва ШВКХ таъкид намуд. ШВКХ аз Ҳукумати Тоҷикистон барои ташкили ҷаласаи махсус дар мавзӯи “Осиёи Марказӣ ва олами ислом: Нигоҳи стратегӣ ба ҳамраёӣ” бо иштироки фаёли кишварҳои узв изҳорисипос намуда, дар ин хусус қатъномаи махсусро қабул кард. Шӯро ҳамчунин ба Котиботи СКИ барои ташаббусҳои арзанда ва пешниҳодҳои мушаххасаш нисбати санади концептуалии ин ҷаласа, ки дар асоси он баррасии мавзӯи зикргардида сурат гирифт, изҳори миннатдорӣ кард. Ҷаласаи махсуси зикргардида ба саҳми арзандаи Осиёи Марказӣ, ки ҷузъи таркибии олами ислом мебошад, дар ғанӣ гардондани фарҳангу тамаддуни умумиинсонӣ равшанӣ андохт. Дар рафти баррасии имкониятҳои захираҳои табиӣ ва иқтидорҳои минтақа, инчу-нин мушкилоти пешорӯи

кишварҳои он дар соҳаҳои рушди иқтисодӣ ва иҷтимоӣ таъкид гар- дид, ки тавсеаи ҳамкорӣ ва ҳавасмандгардонии мубодилаи тичоратӣ метавонад дар рушди муносибатҳои минтақа бо дигар кишварҳои мусулмон саҳми назаррас гузорад.

Дар чаласаи 37-уми ШВКХ бо ташаббуси Тоҷикистон ду қатънома пешниҳод гардид, ки онҳо мавриди мувофиқаи иштирокчиёни чаласа қарор гирифтанд.

Дар фароварди чаласаи 37-уми Шӯрои вазирони корҳои хориҷӣ иштирокчиёни он ба ҳайси санади расмӣ СКИ Эъломияи хотимавино қабул карданд, ки хулосаҳои калидии ин чаласаро инъикос менамояд.

Яке аз қисмҳои таркибӣ ва муҳими фаъолият дар давраи раисии ҷониби Тоҷикистон дар Шӯрои вазирони корҳои хориҷӣ ин дар якҷоягӣ бо Котиботи СКИ ҳамоҳанг кардан ва пешбурди фаъолияти Созмон маҳсуб меёфт. Ин амр тақозо мекард, ки ҷониби Тоҷикистон ба сифати раиси Шӯрои вазирони корҳои хориҷӣ нисбати тамоми иқдомҳои байналмилалӣ мавриди эҳтимоми Созмони Конфронси исломӣ ва кишварҳои аъзои он воқуниш зоҳир карда, дар танзим ва татбиқи амалии чорабиниҳои муҳими он фаъолона иштирок намояд.(3)

Бо мақсади дар сатҳи шоиста ба анҷом расондани вазифаҳои ниҳоят масъулиятноки раёсати даврии ҷониби Тоҷикистон дар Шӯрои вазирони корҳои хориҷии Созмони Конфронси Исломӣ ва омодагии саривақт ба ҳамоҳангсозии раванди амалӣ гардондани чорабиниҳои дар чорҷӯбаи он ба нақша гирифташуда, тадбирҳои зарурӣ андешида шуданд.

16 декабри 2010 Маҷмаи Умумӣ лоиҳаи қатъномаи таҳти унвони «Ҳамкорӣ байни Созмони Милали Муттаҳид ва Созмони Конфронси Исломӣ», ки онро Тоҷикистон, ба сифати раиси Гурӯҳи Созмони Конфронси Исломӣ дар СММ, аз номи 57 кишвари узви СКИ пешниҳод карда буд, бо иттифоқи оро қабул намуд. Беларус, Босния ва Ҳерсеговина, Филиппин, Таиланд ва Черногория ба рӯйхати бониёни лоиҳаи қатънома ҳамроҳ шуданд. Қабл аз қабул шудани қарор ҷониби мо лоиҳаи қатъномаи мазкурро дар иҷлоси Маҷмаи Умумӣ муаррифӣ намуд.

Лоиҳаи қатънома таъкид менамояд, ки СММ ва СКИ ба идома додани ҳамкорӣ дар соҳаҳои сиёсӣ, иқтисодӣ, иҷтимоӣ, гуманитарӣ, фарҳангӣ ва илмӣ саъй менамоянд. СКИ шарикҳои муҳими СММ дар амри ниғаҳ доштани сулҳу амният ва ташвиқ намудани фарҳанги сулҳ дар сатҳи ҷаҳонӣ арзёбӣ шудааст. Қайд гардидааст, ки ҳар ду созмон ба мувофиқат расидаанд, ки ҳамкориро дар пешгирӣ ва ҳалли низоъҳо, ҳифз ва истиқрори сулҳ, мубориза бо терроризми байналмилалӣ, нораводорӣ динӣ, аз ҷумла исломситезӣ, ҳимоя ва ташвиқи ҳуқуқи инсон ва озодиҳои асосӣ, расонидани ёриҳои башардӯстона, зарфиятсозӣ дар баргузор намудани инти-хобот ва такмили афзори фаъолияти баъдӣ идома диҳанд. [7]

Иқдомҳои зикргардида намунаи қадамҳои муҳиме мебошанд, ки аз лиҳози шиносӣ бештари олами ислом бо шароити фазои фарҳангӣ ва иқтисодии Тоҷикистон муфид буда, барои тавсеаи минбаъдаи муносибатҳои мутақобилан судманди тичоратӣ иқтисодӣ ва фарҳангии миёни Тоҷикистону мамлакатҳои мусулмон заминаи мусоид фароҳам меоранд.

Ҷумҳурии Тоҷикистон иштироқи фаъол дар ин Созмонро яке аз ҷанбаҳои муҳими сиёсати хориҷии худ муқаррар кардааст. Дар ин замина Тоҷикистон дар таҳкими нақши он дар ҳалли масъалаҳои мубрами минтақавию байналмилалӣ манфиатдор монда, саъю талошҳои созандаро, ки ба ҳамкориҳои беш аз пеш густарда миёни кишварҳои аъзо нигаронда шудаанд, дастгирӣ менамояд. Дар робита ба ин, ҷавҳари мавқеи принсипиалии Тоҷикистонро он воқеият ташкил медиҳад, ки тадбирҳои дар чорҷӯбаи ин Созмон андешидашаванда пеш аз ҳама бояд ба ҳалли



масъалаҳои умдаи мардум дар кишварҳои мусулмон, инчунин ноил гаштан ба рушди босубот ва инкишофи онҳо аз тариқи ба роҳ мондани сатҳи нави робитаҳои мутақобила миёни кишварҳои аъзои он нигаронида шуда бошанд.(5)

Яке аз натиҷаҳои ҳамкориҳои зичи Тоҷикистон бо ИСЕСКО пойтахти фарҳанги исломӣ дар қитъаи Осиё эълон гардидани шаҳри Душанбе дар соли 2010 мебошад, ки қарор дар ин маврид соли 2004 дар Конфронси 4-уми вазирони фарҳанги СКИ (Алҷазоир, 15-16 декабри соли 2004) қабул шуд. Дар ин робита бо ибтикори Ҳукумати Тоҷикистон як қатор чорабиниҳо барпо карда шуданд, аз ҷумла:

- дар сатҳи умумимиллӣ баргузоршавии ҷашнвораҳои абармардони фарҳангу рисолати исломӣ Мир Сайид Алии Ҳамадонӣ, Носири Хусрав, Абӯҳомид Муҳаммади Ғазолӣ, Имом Бухорӣ;

- эҳёи ёдгориҳои таърихии Ҳулбук, Кӯлобу Истаравшан, Панҷакенту Ҳисор, Рӯшону Мӯминобод; [8]

- тарҷума ва нашри Қуръони маҷид ба забони тоҷикӣ ҳамчун ҳадя ба ҳар хонадон, нашри осори бузургони ҷаҳони ислом;

- соли бузургдошти Имоми Аъзам эълон намудани соли 2009;

- ба таъминоти давлатӣ гузаронидани Донишкадаи исломии Тоҷикистон ва таъсиси Маркази исломшиносии назди Президенти Тоҷикистон;

- оғози корҳо оид ба бунёди калонтарин масҷиди ҷомеъ дар шаҳри Душанбе ва тадбирҳои дигар барои ғимоя ва густариши арзишҳои волои исломӣ ва ҳифзи сарватҳои маънавии ниёгон дар кишвар.

Ҳамин тавр, устуворшавӣ ва тавсеаи ҳамкориҳои Тоҷикистон бо Созмони ҳамкориҳои исломӣ баҳри муаррифии кишвар дар ҷаҳони ислом ва таҳкими ҳамкориҳои густурдаи сиёсӣ ва иқтисодӣ ва гуманитарӣ кумак намояд, аз ҷониби дигар баҳри иштироки фаъоли кишварӣ мо дар раванди ҳамгароии ҷаҳони ислом ва ҳалли мушкоти вучуддошта дар кишварҳои мусулмоннишин заминаи воқеӣ фароҳам овардааст.

#### Адабиёт

1. Ҳамроҳон Зарифӣ .Дипломатияи Тоҷикистон: дирӯз ва имрӯз. Дар ду ҷилд. ҷилди 1. Душанбе: «Ирфон», 2009,саҳ 14(Силсила: Сиёсати хориҷии Тоҷикистон. Душанбе: «Ирфон», 2009, 296 с. мусаввар.
2. Ҳотамов Н., Довудӣ Д., Муллоҷонов С., Исоматов М. Таърихи халқи тоҷик – Душанбе: «ЭР-граф, 2011», 2011, - 644 с.
3. Раҳматуллоев А.З., Сатторов Х.С., Тоҷов Н.Т. Р-46 Таърихи халқи тоҷик. - Душанбе, «ЭР-граф», 2011.-524саҳ.
4. Каримов О. Холджураев Х, Мирбабаев А. История Таджикской Дипломатии. Худжанд 2008. С 348.
5. Талбак Назаров,. Абдунабӣ Сатторзода « Дипломатияи Муосири Тоҷик» Душанбе,Ирфон, 2006.
6. Ҳ. Зарифӣ, Н. Зоҳидов, Д. Назриев, Х. Сафаров.Эмомалӣ Раҳмон – бунёдгузори сиёсати хориҷии Тоҷикистон. (Зери назари Ҳамроҳон Зарифӣ). – Душанбе. «Ирфон», 2012, 272 саҳ. Ҳайати таълиф: Ҳ. Зарифӣ, Н. Зоҳидов, Д. Назриев, Х. Сафаров.
7. Фаслномаи Вазорати корҳои хориҷии Ҷумҳурии Тоҷикистон “СИЁСАТИ ХОРИҶИ” маҷаллаи илмиву назариявӣ ва иттилоотӣ
8. Ҳ. Зарифӣ, Н. Зоҳидов, Д. Назриев, Х. Сафаров.Эмомалӣ Раҳмон – бунёдгузори сиёсати хориҷии Тоҷикистон. (Зери назари Ҳамроҳон Зарифӣ). – Душанбе. «Ирфон», 2012, 23



9. Д.Назриев, И.Сагтаров. Республика Таджикистан: история независимости. Год 1992-й (хроника событий). Т.П. -Д., 2005, с.661-662.
10. Евразийская интеграция Таджикистана: дорожная карта для экспертного сообщества. Проектно-аналитический доклад. (Руководитель проекта – Г.Майтдинова. Участники: Каюмов Н.К., Саидов Х.С., Умаров Х.У., Царик Ю.Ю., Шарипов Б. – Душанбе, 2014.

## **НАПРАВЛЕНИЯ И ПРИОРИТЕТЫ МНОГОСТОРОННЕГО СОТРУДНИЧЕСТВА ТАДЖИКИСТАНА С ОРГАНИЗАЦИЕЙ ИСЛАМСКОГО СОТРУДНИЧЕСТВА В НАЧАЛЕ XXI ВЕКА**

**САФАРАЛИЗОДА АВАЗ ТАГОЙАЛИ,**  
соискатель кафедры зарубежного регионоведения  
Таджикского национального университета,  
734025, Республика Таджикистан, г.Душанбе, пр. Рӯдаки, 17.  
Тел.:(+992) 937-26-61-61. E- mail: [abdulaziz-avaz@mail.ru](mailto:abdulaziz-avaz@mail.ru).

*В данной статье рассматриваются исторические вопросы, состояние и перспективы сотрудничества Республики Таджикистан с ОИС. Изменения начала XXI века изменили систему международных отношений и привели к созданию нового пространства сотрудничества, в частности исламского сотрудничества. Этот процесс демонстрирует постоянно растущий статус ислама и исламских стран в современных международных отношениях. Совместное сотрудничество в этом процессе позволяет странам решать наиболее важные вопросы сотрудничества между ними. Поэтому Республика Таджикистан как светская страна с большим мусульманским населением, имеющая исторические и культурные связи в различных исторических процессах с исламом, сделала сотрудничество с этим влиятельным институтом одним из приоритетов своей внешней политики. Республика Таджикистан с учетом исторических, культурных, цивилизационных и конфессиональных общностей со странами исламского мира поддерживает активное и плодотворное сотрудничество с Организацией исламского сотрудничества и ее специализированными институтами. Таджикистан ввиду жизненной и безотлагательной необходимости вывода на новый уровень процветания и развития исламского мира и устранения существующих и животрепещущих проблем, считает целесообразным разработку и реализацию Стратегии развития исламского мира, ключевая цель которой должна заключаться в качественном, неуклонном и сбалансированном экономическом и духовно-культурном росте государств-членов Организации.*

**Ключевые слова:** Организация исламского сотрудничества, развивающийся, первая серьёзная инициатива, могущественный, глава государства, национальные интересы, человеческие свойства, на международном уровне, историко-культурный, цель, огромная суть.

## **THE MAIN PRIORITY AREAS OF TAJIKISTAN'S MULTILATERAL COOPERATION WITH THE OIC AT THE BEGINNING OF THE XXI CENTURY**

**SAFARALIZODA AVAZ TAGOIALI,**  
Applicant of Foreign Regionology Department,  
– Tajik National University,  
734025, Republic of Tajikistan, Dushanbe, 17, Rudaki Ave.,  
Phone:(+992) 937-26-61-61. E- Mail: [abdulaziz-avaz@mail.ru](mailto:abdulaziz-avaz@mail.ru)

*This article considers the historical issues, status and prospects of cooperation of the Republic of Tajikistan with the OIC. Changes in the early XXIst century changed the system of international relations and led to the creation of a new atmosphere of cooperation, in particular Islamic cooperation. This process demonstrates the ever-increasing of the status of Islam and Islamic*

*countries in the contemporary international relations. Joint collaboration in this process allows countries to achieve the most important issues of cooperation between them.*

*Therefore, the Republic of Tajikistan, as a secular country with a large Muslim population and having historical and cultural ties in various historical processes with Islam, has made cooperation with this powerful institution one of the priorities of its foreign policy. The Republic of Tajikistan viewing historical, cultural, civilization and religious commonality with Islamic countries unwaveringly supports fruitful cooperation with the Organization of Islamic Cooperation and its specialized institutions. Tajikistan due to the vital and urgent need to uplift prosperity and development of the Islamic world into a new level and eliminate existing and urgent hardships, considers it appropriate to develop and implement Development Strategy of the Islamic Countries, whose key objective should be quality, steady and balanced economic, spiritual and cultural growth of the OIC Member States.*

**Key words:** *Organization of Islamic Cooperation, developing, first significant initiative, powerful, head of the state, national interests, human characteristics, on international level, historical-cultural, goal, huge essence*

УДК: 323

**ВАЗӢИ СИЁСИЮ ИҚТИСОДИИ ҶШС ТОҶИКИСТОН АЗ ИБТИДО ТО  
ПОШӢУРИИ ИТТИҲОДИ ШӢУРАВӢ**

**ОДИНАЕВ ШАФҚАТ МУРОДОВИЧ,**

унвонҷуӣи Донишгоҳи давлатии омӯзгории Тоҷикистон ба номи С.Айнӣ,  
734003, ш.Душанбе, хиёбони Рӯдакӣ, 121.  
Тел.: (+992) 909-66-69-30.

*Фаро гирифтани бурду бохт ва дастовардҳои давлати абарқудрати собиқ Иттиҳоди Шӯравӣ дар самту соҳаҳои мухталиф дар як мақола албатта басандагӣ намекунад. Зеро тӯли солҳои пайдориҳои худ давлати пурқудрати Шӯравӣ дар ҳама соҳаҳо, бахусус соҳаҳои сиёсӣю иқтисодӣ тавонист ба дастовардҳои назаррас ноил гардад. Дар мақолаи мазкур муаллиф кӯшиши намудааст, ки таҳқиқи хурде оид ба вазъи иқтисодӣю сиёсӣи Ҷумҳурии Шӯравии Сотсиалистии Тоҷикистон дар солҳои 1929-1991, чун як аъзои давлати Иттиҳоди Шӯравӣ анҷом диҳад.*

*Муаллиф дар мақолаи хеш таъкид месозад, ки Тоҷикистон аз моҳи октябри соли 1929 то моҳи августи соли 1991 бо дарки ҳамон замона яке аз ҷумҳурии соҳибистиқлоли Иттиҳоди Шӯравӣ ба шумор мерафт. Дар ин муҳлат халқи тоҷик, дар қиёс ба таърихи қаблан сипарӣ кардааш ба дастовардҳои беназири иқтисодӣ соҳиб гаист. Иқтисоди он ба истеҳсолоти кишоварзӣ тақия мекард ва асоси онро пахтапарварӣ ташиқил меод. Соҳаҳои дигар ба монанди зироаткорӣ, чорводорӣ, боғдорӣ, полезӣ, сабзавот ва амсоли инҳо ба ин соҳаи асоси чун хоҷагиҳои ёрирасон хизмат мекарданд. Ҳадафи асосии Ҳукумати Шӯравӣ дар пешбурди бовусъати пахта аз он иборат буд, ки маҳсулоти он барои пешрафти саноати иттифоқӣ аҳамияти бисёрҷониба дошт.*

***Калидвожаҳо:** Иттиҳоди Шӯравӣ, ҶШС Тоҷикистон, иқтисодиёт, сиёсат, кишоварзӣ, деҳқонӣ, тоҷикон.*

Соҳаҳои гуногуни саноати марказӣ ба монанди бофандагӣ, ресандагӣ, хӯрокворӣ, тиб, ҳарбӣ ва амсоли инҳо ба пешрафти пахтакорӣ эҳтиёҷи калон доштанд. Тамоили пешрафти соҳаҳои дигари кишоварзӣ аз таъмин гардонидани талаботи ҳамарӯзайи пахтакорон ва қисми дигари аҳолиро бо маводҳои озуқавӣ таъмин кардан равона шуда буд. Ғайр аз ин боз мебоист, ки тибқи нишондодҳои нақшавӣ бо миқдори муайян ба марказ чарм, пашм, пила, меваи тару хушк ва маҳсулоти боғдориву полезӣ фиристонад.

Ин тартибот ҳанӯз дар соли 1920 аз ҷониби асосгузори давлати Шӯравӣ В.И.Ленин, ки аллакай шӯроҳо дар Туркистон барқарор гашта буданд дар мавриди тарҳрезии барномаи корҳои хоҷагидорӣи Ҷумҳурии шӯравӣ федеративӣи сотсиалистӣи Россия (ҶШФСР) ГОЭЛ-ро, вазифаҳои иқтисодӣи онро дар саноатикунони кишвари худ чунин арзёби кард: “Гузаштаю ҳозира ва ояндаи наздики Туркистон ба хоҷагии қишлоқ ва соҳаҳои саноатӣе, ки дар зинаҳои гуногуни коркарди маҳсулоти хоҷагии қишлоқ, бевосита барои истеъмолӣ одам заруранд қарор доранд, барқарор карда мешавнд... Дар пешбурди зироаткорӣ ва саноати ин кишвар пахта ҷойи намоёнро ишғол менамояд... Пахта меҳвари ҳаёти Туркистон аст ва ин ҳолат эҳтимол дар оянда низ тағйир наёбад. Дар маҷмуъ пахта, абрешим ва пашм нишондиҳандаҳои пурқимате мебошанд, ки аҳамияти Туркистонро дар ҳаёти иқтисодӣи Россия муқаррар месозанд”. “Туркистон бо дороиҳои бузурги табиӣи худ, барои хоҷагии Россия, манбаи ашён бофандагӣ ҳисоб мешавад”[1, с. 14-15].

Дар асоси ин нақша, ба хотири тараққиёти бемайлоии соҳаҳои истеҳсолоти кишоварзӣ дар Тоҷикистон иншоотҳои обии барқӣ (НБО), корхонаҳои тозакунандаи маҳсулотҳои истеҳсолшуда, фабрикаву заводҳои кимёвӣ, равғанкашӣ, бофандагӣ,

бунгоҳҳои таъмири мошинҳои кишоварзӣ, хоҷагиҳои тухмипарвариву тухмитайёркунӣ, муассисаҳои махсуси илмӣ-техникӣ, институтҳои озмоишгоҳҳо (лабораторияҳо)-и илмӣ, донишгоҳу донишкадаҳо, техникуму омӯзишгоҳҳо макотиби миёнаи касбӣ техникӣ, таъботхонаҳо ва ғайраҳо бунёд карда шуданд.

Барои иҷрои нақшаи ГОЭЛ-ро, Ҳукумати ҶШФСР алақай соли 1921 дар Туркистон Кумитаи пахта таъсис дод. Кумитаи марказии иҷроияи Ҷумҳури халқи Шӯравии Бухоро бошад, очилан ба иҷрои он машғул гашт ва қарор баровард: “қасоне, ки ба васеъгардонии майдонҳои кишти пахта машғул мешаванд аз додани андозаи “ушр” аз маҳсули он озод хоҳанд монд”. [2, с. 3]

Дар солҳои минбада дар раванди пешбурди оқилонаи зироаткорӣ дар Тоҷикистон дар сиёсати иқтисодии Ҳокимияти шӯроҳо беадолатиҳои бисёре рӯй доданд. Аксари кӯли мардум, ки дар ибтидо аз идеология коммунистӣ розӣ набуданд, дар таркиби ҷомаи майлонҳои ба он душман, аз нав ба ҷунбиш омаданд. Ба хотири нигоҳдории фазои муътадили сиёсату идеологӣ раиси Ҷумҳурии Шӯравии Сотсиалистии Тоҷикистон (ҶШСТ) Нусратулло Махсум соли 1931 дар суханрониву мурочиатҳои худ ба мардуми Тоҷикистон ҳадафҳои Ҳукумати Шӯравиро чунин маънидод кард: “Муносибатҳои ҳамгироёнаи иқтисодии Тоҷикистон ва Иттиҳоди Шӯравӣ дар иштирок кардани Тоҷикистон дар индустрикунонии саноати умумииттифоқӣ асос мегиранд, ин иштирок тариқи истеҳсоли босуръати ашёи хоми техникӣ, алалхусус пахта чори мегардад. Ба ин хотир, мубориза барои озод намудани Иттиҳоди Шӯравӣ аз ниёзмандии ба пахта, вазифаи аввалиндараҷаи мо ҳисоб меёбад.”[3, с. 2]

Олимони барҷастаи соҳаҳои гуногуни илм: академикҳо Н. Вавилов, А.Е. Ферсман, профессорон М.Г. Попов, Д.И. Шербаков, Н.А. Караулов ва бисёри дигарон ҳам, ки дар солҳои 1926-1932 ба таҳқиқу омӯзиши сарватҳои табиӣ Тоҷикистон сафарбар шуда буданд мардуми шарифи тоҷикистонро ба меҳнати собитқадмонаву ободии кишвари худ далолат мекарданд. Онҳо дар баромадҳои худ Тоҷикистонро ганҷхонаи табиат, манбаи анвоҳои нодири ғалладона, боғу тоқпарварӣ ва захираҳои фаровони обҳои зулоли ошомиданӣ, зару зевар, растаниҳои нодир ва гиёҳ муаррифӣ мекарданд. Онҳо бо ҳиссиёти баланд, дурбинона, доир ба ҳифзу нигоҳдории тамаддуни қадима ва тарзи хоҷагидории ояндаи он фикру андешаҳои холисонаи худро ибраз доштаанд.

Аз ҷумла, олими табиатшинос, ботаник Н. Вавилов навиштааст: “Дар водии танги куҳсорон мардуми ориёии муқимӣ дар замонҳои қадим кишоварзии ибтидоиро бунёд гузоштаанд”.[16, с.8] Бо андешаҳои ин олим деҳқонони ориёнажоди тоҷикистонӣ бо заковат ва меҳнатдӯсии худ, дар истифодаи сарватҳои бойи табиӣ кишварашон дар зинаи нави таърихӣ, ба дастовардҳои бузурги иқтисодӣ ноил хоҳанд шуд.

Дар мавриди ифтитоҳи Конфронси аввалини тоҷикон оид ба “Омӯзиши қувваҳои истеҳсолкунандаи Тоҷикистон” (10-16 феввали соли 1933) дар шаҳри Ленинград, академик А.Е. Ферсман Тоҷикистонро ба “ганҷина”-и Иттиҳоди Шӯравӣ маҳсуб донист ва таъкид намуд, ки мо бояд ингуна ганҷхонаҳоро ҳифз намоему доир ба пешрафти онҳо ғамхорӣ кунем. Бояд ба назар гирем, ки Тоҷикистон бо имкониятҳои қувваҳои истеҳсолкунандаи худ дар ояндаи наздик метавонад ба хоҷагии хусусияти маҷмааӣ дошта (комбинат)-и сотсиалистӣ табдил ёбад.[17, с. 9,28]

Вале сарварони Ҳокимияти Шӯравӣ, ки доири истифодаи қувваҳои истеҳсолкунандаи Тоҷикистон ҳадафҳои хоси худро доштанд, ингуна фархундагӯйҳоро тоқати шунидан надоштанд. Махсусан И.В. Сталин сиёсати

геополитикии Лениро дар Тоҷикистон таквият дода, дар Конфронси XVII Кумитаи Марказии Ҳизби Коммунист (КМ ҲК) изҳор доштааст, ки: “Тоҷикистон дар фаъолияти иқтисодии Иттифоқ вусъатдиҳанда, парваранда ва истехсолкунандаи пахтаи навъи аълосифати Мисрӣ хизмат мекунад. Дар ин радиф, пешбурд ва коркарди маҷмааӣ захираҳои табиӣ, Тоҷикистонро ба сифати яке аз манбаҳои асосии металлургияи ранга, ғолибан тилло, ҷавохироти камёфт ва ашёҳои нимфилизии Иттифоқ табдил медиҳад”. [18, с. 232].

Қарордоди Конфронси XVII КМ ҲКИШ доир ба истифодаи самараноки кувваҳои истехсолкунандаи Тоҷикистон ба манфиати иқтисоди ИҶШС дастури охиринаи гардид, ки дигар ҳеҷ кас ҷуръати қадаме аз он берун баромадан нашофт. Ҳадафҳои стратегии Ҳукумати Шӯравӣ дар ин ҷода, бо сарвариву фармоишҳои ҲК бо тактикаи печони илҳомбахше ба роҳ бароварда шуд, ки гуё таъмин намудани ниёзҳои саноати сабук ва саноати металлургии ноҳияҳои марказии Иттиҳоди Шӯравӣ бо ашёҳои хоми қиматнок, вазифаи ҷониву ватангароии тоҷикистониён бошад. Корномаҳои ниҳоят сангину арзони меҳнати мардуми Тоҷикистон дар хотири таърих ниҳоят равшан боки мондаанд, аммо заҳмати кашидаву дастовардҳои коргарони корхонаҳои ба коркарди ашёҳои пурқимати металлургияи ранга, симобу уран машғул буда, то ҳанӯз асрори нокушодаанд.

Аз сарчашмаҳои қадима маълумотҳои бисёри ба мо расидаанд, ки воҳаҳои дарёи Сир, Зарафшон – “ганҷхонаи тилло” номида мешуд, мардуми водии Шугнов (дар Дарвоз) ҳам аслан ризку рӯзии худро аз истехсоли тилло ба даст меоварданд. Ганҷинаҳои Помир: лаълу лочувард ва ғайра ба тамоми олам машҳур буданд. Ҳукумати Шӯравӣ онҳоро ба моликияти шахсии давлатӣ табдил дод, вале манфиатҳои аз онҳо ба даст овардашро ифшо намекард. Олимони замони Шӯравӣ аз “Каромазор” тамоми чирмҳои физикиву кимиёвии дар олам мавҷуд бударо дарёфт карда буданд. Вале Ҳукумати иттифоқӣ барои сохтмони корхонаҳои коркарду истехсоли онҳо ба таври расми иҷозат наод, зеро даромаду баромади онҳо хатман мавриди ба қайд гирифтани ҳисобу китоб мешуданд.

Соли 1989 олимони тоҷик дар ҳудуди Тоҷикистон зиёда аз 350 маконҳои ашёҳои минералиро ба қайд гирифтанд. Аз ин нишондодҳо, дар замони Шӯравӣ қариб 100 намудаш мавриди истифода қарор доштааст. [15, с. 41]. Аммо дар ҳисоботҳои оморӣ тавозуни даромади иқтисодии Тоҷикистон аз ин ганҷхонаҳо дар алоҳидагӣ маълумот дода нашудааст. Маҳсулотҳои аз ин ҷабҳаҳо дар Тоҷикистон истифода шуда, бо русуми ошкорову ниҳонӣ бо қатораҳо рост ба корхонаҳои ҳамгирои ноҳияҳои марказӣ интиқол меёфтанд. Ашёҳои қимат: тилло, сангҳои булур, лочувард, лаъл, уран, симоб ва амсоли онҳо бошанд, ба таври махфӣ бо ҳавопайоҳои махсус ба нуктаҳои пешаки таъингашта расонида мешуданд. Далели қотеъи тасдиқкунандаи ин гуфтаҳо он аст, ки дар Тоҷикистони шӯравӣ то замони соҳибистиклолӣ, ягон завод ё фабрикае, ки бевосита ба коркарди ин ашёҳо машғул буда ва ба буҷаи ҷумҳурӣ даромад меоварда ба қайд гирифта нашудааст. Танҳо як заводи бо ном “Арзии Тоҷик” дар ноҳияи Регар ҳоло (Турсунзода), ки ёдовари мешавад, тибқи расонаҳои муосир фақат 2% даромадаш ба буҷаи ҷумҳурӣ ворид мешуду халос.

Тоҷикистони Шӯравӣ баъд аз пошхӯрии Иттиҳод чун дигар давлатҳо аз маҳсулотҳои қиматноки номбурда, ба хусус тилло ягон заррае захира нашофт. Тоҷикистон дар мавриде соҳибистиклол гардид, ки ягон корхонаи ба истехсоли молҳои саноатӣ машғул бударо соҳиби намекард. Корхонаҳои ба коркарди пахта машғулбуда, равшанкашиву консерва, комбинатҳои орд, тайёр кардани масолеҳи бинокорӣ ва ғайраву ҳоказо, кӯҳнаву фарсуда, вайрону корношоам гашта буданд.



Буҷаи Ҷумҳурии Тоҷикистон аслан аз истеҳсоли маҳсулоти кишоварзӣ тариқи афзун намудани ашёҳои хом: пахта, (аслан, навъи маҳинаҳ ва дарознаҳи мисрӣ), чарм, пашм, пилла, меваи хушк, тамоку афзун мегардид. Ба хоҷири таъмини афзоиши устувори ин намуди маҳсулотҳо тамоми воситаҳо: тариқи экстенсивӣ - васеъ гардонидани заминҳои обёришаванда, ривочи обёрӣ, афзоиши (селексия) навъҳои наву серҳосили пахта; интензивӣ: сафарбар намудани тамоми қувваҳои истеҳсолкунанда, истифодаи нӯриҳои минералӣ ва органикӣ, химикатҳо, илм ва таҷрибаҳои пешқадам истифода мешуданд.

Дар шароите, ки ҶШСТ ташкил ёфт (16. 10. .1929) ва ба ҳайати Иттиҳоди Шӯравӣ (5.12.1929) ворид гашт, ҳамаги 143,1 ҳазор километри квадратӣ масоҳат дошт ва 97 % -и он аз қуҳҳо иборат буд. [15, с. 41] Майдони замини фонд ё захираи фойданоки ба истеҳсолот ҷалб шаванда ҳамаги се фисади онро ташкил медод ва аз он боз қариб як фисадашро ҷангалзор, талу тепшаҳо, кӯлу дарёҳо, заминҳои сангдор, майдонҳои нишебу ноҳамвори лалмӣ, ишғол мекарданд. Майдони боқимондаи барои истеҳсоли босамари маҳсулот қоршоам, дар солҳои мавҷудияти Ҷукуматм Шӯравӣ дар ҳудуди 8 миллиону 800 ҳазор то 9 миллиону 500 ҳазор гектарро ташкил медод.[11,с. 130]

Аз ин нишондод, дар ду соли аввали хоҷагидорӣ сотсиалистӣ (солҳои 1925/26-1926/27) ба хоҷири ҳарчи тезтар аз ниёзмандӣ ба ашёи хом баровардани Иттиҳоди Шӯравӣ майдони кишти зироатҳои обӣ аз 84960 то 117200, яъне дар ҳаҷми 103 ҳазор гектар васеъ гардонида шуданд. [14, с. 102] Албатта ин нишондодҳо бо сабуки ба даст оварда нашуда буданд, балки дар он солҳои мудҳиши қаҳтӣ, замони бархӯрди силоҳноки нерӯҳои ақсулшӯравӣ ва шӯравӣ, Ҷанги Бузурги Ватанӣ, бо шиори “Фронти меҳнатӣ”! бо низоми ҳатмии ҳарбӣ, бо қувваи бозуи деҳотиён ба вучуд меомаданд. Олотҳои онҳо белу кетман, зогнул, омочу молаҳои кӯҳнаву фарсудагашта буданд, ба зами ин бе ғизои кофии ба дасту бозуи меҳнатӣ нерӯбахш, тариқи ҳашар, аз субҳ то шом арақи чабин мерехтанд. Чунин тариқа истифода бурдани қувваҳои арзони қорӣ ва аз ҳад зиёди захираҳои табиӣ барои таъмини афзоиши босуръати саноатикунони, махсус, ҷумҳуриҳои славиянӣ ба Ҷукумати Шӯравӣ расм шуду монд.

Дар солҳои минбаъда, майдони заминҳои киштишаванда то ба 809 ҳазор васеъ гаштанд. Пахтақорӣ бошад, заминҳои кишти зироатҳои озӯқадиҳандаро тадриҷан танг карда, аз 7 ҳазор соли 1924 то 306 ҳазор гектарро ишғол кард. Истеҳсоли пахта аз 8,4 ҳазор то ба 880 ҳазор тонна афзуд. Дар солҳои 1983-1987 ҳосилнокии он аз майдони кишти ба ҳисоби миёна 9 миллиону 085 ҳазор сентнерро ташкил дод, ки 35-40 фисаташ пахтаи аълосифати маҳиннаҳ буд. [6, с. 136]

Дар натиҷа мувозинати истеҳсолоти кишоварзӣ куллан ба манфиати пахта тағйир ёфт. Дар солҳои 1980-1983 майдони кишти тамоми зироатҳо мутаносибан 863,6, 810,9, 766,4 ва 809 ҳазор гектарро ташкил медоданд. Дар ин тавозун, майдони зироатҳои техникӣ мутаносибан дар 317,5, 314,4, 316,9, 314,6 ҳазор гектар қарор гирифтанд. Аз онҳо 308,5, 305,4, 307,6, 305,8 ҳазор гектарашон барои кишти пунбадонаҳои пахта муайян шуданд, ҳаҷми майдони кишти зироатҳои ғалладона - 195, 243,3, 171,4, 234,6 ҳазор гектарро ташкил медоданд.[6,с.157] Ин нишондодҳо довари онанд, ки Тоҷикистон аз манбаҳои озӯқавии худ аслан маҳрум гашта буд.

Ин ҳолатро котиби аввали ҳизби коммунисти вилояти Қургонтеппа (ҳоло Хатлон), намоянда аз ҳавзаи интиҳоботии водии Ваҳши Ҷумҳурии Тоҷикистон Ғ.П. Палаев, дар ҷаласаи ғайринавбатии Шӯрои Олии ИҶШС 30-юми ноябри соли 1988, бо ду далели муҳим ва бо эътироз чунин эзоҳ дод. Ҳанӯз дар солҳои 1924-1959 аҳолии 6,5 ҳазор деҳоти қуҳистони Тоҷикистон ба хоҷири афзоиши суръати пахтақорӣ ба водӣҳо

кӯчонида шуда буданд. Дехоти мазбура, ки имконияти аҳолии кишварро бо ғалла ва дигар маҳсулотҳои озӯқавӣ таъмин кардан доштанд, аз қувваҳои қорӣ маҳрум гашта, ҳоло ҳам ба иқтисоди мамлакат ҳеч манфиат намеоранд. Ғайр аз ин, зиёда аз 90%-и пахтаи ҳамасола истеҳсол кардаи Тоҷикистон ба ҷумҳуриҳои дигар интиқол меёбад ва ба ивази он ҳеч чиз намегирад. Дар ҳамин соли сипаришуда низ аз 960 ҳазор тонна пахтаи истеҳсолшуда фақат 9% дар Тоҷикистон монду халос. [7, с. 2]

Сиёсати энергетикӣ Иттиҳоди Шӯравӣ дар Тоҷикистон, бо мақсади таъмини рушди устувори иқтисодии он ба роҳ гузошта нашуда буданд. Масалан, то соли 1990 дар дарёҳои Варзоб, Вахш, Сир ва Помир як силсила нерӯгоҳҳои барқи обӣ (НБО) хурду миёна ва калон сохта шуданд. Миқдорашон дар дарёи Варзоб се то - “Варзоб” 1,2,3, дарёи Вахш 5-то - Сарбанд, Марказӣ, Шаршар, Норақ ва Бойғозӣ, дар дарёи Сир – Фарҳод ва “Дустии халқҳо”, дар маҷмӯъ – 10-то буд. Қудрати истеҳсолии онҳо дар солҳои 1990-1991 ба ҳисоби миёна 16 082,9 ва 17 597 млн. кВт с.-ро ташкил медод. [8, с. 7,10, 18-19, 21.] Нерӯгоҳҳои зикршуда, бо ноқилҳои ҳавоии 500 В-та ба маҷмааи энергетикӣ Осиёи Миёна васл гардонидани шуда буданд ва дар мавсими қорҳои сахроӣ ғолибан нерӯи барқи истеҳсолкардаи онҳо ба ҷумҳуриҳои Узбекистон, Туркменистон ва Қазоқистон интиқол меёфтанд.

Асоси маҷмааи гидроэнергетикӣ Осиёи Миёна аз захираҳои обӣ ва нерӯҳои барқии Тоҷикистон ташкил ёфта буд. Дар солҳои 1980-1985 дар мувозинати захираҳои энергетикӣ обии минтақа ҳиссаи Тоҷикистон 296,6 млрд. кВтч, Қирғизистон - 142,5, Узбекистон – 88,5 ва Туркменистон 23,9 млрд. кВтч-ро ташкил медоданд. [9, с. 21] Захираҳои обии дарёҳои Омӯ ва Сирро низ ба таври ройгон, дар ҳаҷми 85% ҷумҳуриҳои Узбекистон ва Туркменистон истифода мебарданд. [10, с.26,37] Тоҷикистон бошад, аз норасоии обу нерӯи барқ доимо танқиси доштанд. Бисёр хоҷагиҳои он маҷбур буданд, ки дар қушодани заминҳои нав обёрӣ кардани зироатҳо аз дастгоҳҳои қаблӣ сермасраф ва фарсудагаштаи худ истифода кунанд. Аз ин лиҳоз, аз васеъ гардонидани заминҳои кишт даст кашида, аз воситаҳои сунъии баланд бардории ҳосилнокии хок, тариқи аз меъёр зиёд ба қор бурдани нӯриҳои кимёвӣ ва обкунанда истифода намуданд. Вале дар натиҷаи хунукназарии мутахассисон ва талвосаи роҳбарон бо мақсади афзун гардонидани ҳосилнокии хок истифодаи ин тадбирҳо тадриҷан боиси вайронгардии ғизонокии табиӣи хок: ба ботлоқ, шӯразор ва оҳақдор табдил ёфтани қитъаҳои калони заминҳо мегашт. Истифодаи трактор, булдозорҳо ва дигар мошинолотҳои истеҳсоли шӯравӣ, ки то 20 тонна вазн доштанд, ҳангоми шудгори заминро қоркарди байни қаторҳо хокро фишурда ба қулуҳи сангвор табдил медоданд. Барои аз нав хоки қунондани замин, зарур буд, ки боз моддаҳои маҳсули кимёвӣ пураарзишро харидориву бештар истифода баранд.

Соли 1980 барои Тоҷикистон зинаи баланди ҳосилбардорӣ аз киштзорҳои пахта ба ҳисоб рафтааст. Дар ин сол ҳаво муътадил омаду барои бардоштани ҳосили аз майдони 308,5 ҳазор гектар кишт 1млн 107 тонна мусоидат кард. [6,с.136] Вале барои солҳои минбаъда ин нуқтаи охирини пешрафти хоҷагидорӣ Тоҷикистон гардид. Дар солҳои 1981-1983 истеҳсоли пахта ба 880,5 тонна ва ҳосилнокии он аз ҳар гектар ба 27, 8 сентнер қоҳиш ёфта, саршумори қорҳои калони шохдор аз 1,3 иллон сар, аз ҷумла гов аз 5, 6 ҳазор, бузу гӯсфанд аз 3,1 миллион сар зиёд нашуд, ғаллақорӣ ба нуқтаи ниҳой расид. Суръати пешрафти соҳаҳои асосии саноати ба пешрафти хоҷагии кишлук мусоидаткунанда низ ба пастшавӣ рӯ овард. Аз ҷумла, нерӯи барқ аз 13 591 млн. кВт с. дар соли 1980 истеҳсол гашта, дар соли 1982 то 12 043 ва соли 1983 то 12 036 млн. кВт с. кам шуд. Суръати электрикони истеҳсолот дар саноат дар солҳои 1980-1990 аз 233-и соли 1975 то 130 % кам гардид.

Раванди индустрикунонии истехсолот, меҳнати сангини деҳқононро сабук карда натавонист. Танҳо як фисади коркарди зироат, шудгори замин, кишт намудан, чамбоварии ҳосил, нарм гардонидани байни қаторҳо механиконида шуданду тамом. Боқимонда корҳои парваришу чамбоварии ҳосил бо истифодаи бозуи деҳқон ва олотҳои қадимаи ӯ, кетману бел ва дос иҷро мешуданд.

Маълум аст, ки истехсоли кишоварзӣ маъракаи мавсими аст ва даромади зироатчиён, вобаста ба меъёрҳои хоҷагиҳо, ки рӯзи меҳнатро ба назар мегирифтанд, аз оғози кишт- моҳи март то анҷоми чамбоварии ҳосил моҳҳои октябр-ноябр давом мекард.

Дар ин мундариҷа сокинони маҳалии Тоҷикистон дар тавозуни захираҳои меҳнатӣ ба ҳисоби миёна аз 70% ва хоҷагиҳои пахтакор аз 80% зиёдтар буданд, зиёда аз 90% даромади зиндагиашонро аз истехсоли пахта мегирифтанд. [5, с.5] Ҳукумати Шӯравӣ бо истифода аз чунин қувваҳои арзони корӣ фоидаи зиёд ба даст меовард. Ба хоҷагиҳои пахтакор барои як тонна пахтаи миёнаҳои навъи якуми 108 Ф, 800 рубл (сум) ва барои навъи сеюмаш 580 рубл меод. [4, с.14,15] Ҳамасола аз миёнаҳои моҳи октябр мавсими боришот оғоз меёфт ва дар омӯзишгоҳҳои давлатӣ сифати нахи пахта аз ин ҳам арзонтар нишон дода мешуд. Маҳсулотҳои дигари кишоварзӣ: помидор, картошка, мевачот, полезӣ ва ғайра дар бозори дохилӣ, барои аҳолии шаҳр, ба хусус коргарону зиёиён аз 10, 15 ва аз ҳама қиматаш 18 копейка (тин)-ро ташкил меоданд. Вале молҳои саноатӣ: матоҳо, либос, пойафзол, асбобҳои рӯзгор ва бисёри дигар ашёҳои ниёзи мардум дар мағозаҳои давлатӣ бо нархи аз 3 то 100 рубл ва аз ин ҳам болотар фурӯхта мешуданд. Мошину мошинолотҳои равшанҳои молидани, қисмҳои эҳтиётӣ, нӯриҳои минералӣ ва дигар маводу дастгоҳҳои барои кишоварзон зарур аз ҷониби хоҷагиҳо тибқи таъиноти пешакии давлатӣ ба таври ҳатмӣ бо нархҳои гарон харидори мешуданд. Зеро технологияи барои зироаткории баровардаи Иттиҳоди Шӯравӣ дар хорича харидорон нашофт. Агар маҷбуран онҳоро хоҷагиҳои деҳотӣ бор намекарданд, корхонаҳо аз кор мемонданд.

Ҳамаи ин гуфтаҳои боло яке аз сабабҳои ба майдон баромадани мардум дар аввали солҳои навадум гардид. Манфиатчуён аз ин истифода карда, мардуми чамбомадаро ба ҷанги шаҳрвандӣ кашиданд, ки натиҷаи он ба иқтисодиёти кишвар зарари калони модди расонда ҳазорҳо нафар ҷони худро аз даст доданд ва ҷандин оилаҳо бе хонаю бе сарпаноҳ монданд. Бо амри тақдир, Худо барои миллати тоҷик абармардеро ҳада намуд, ки ӯро ном Эмомалӣ Раҳмон буд. Баробари дар иҷлосияи 16-уми Шӯрои Олии Ҷумҳурии Тоҷикистон раиси Шӯрои олии интиҳоб шуданаш мухтарам Эмомалӣ Раҳмон вазъи сиёсӣ мутаносибан беҳтар шуда, гурезагон аз хоки кишварҳои ҳамсоя ба ватан баргардонидани шуданд. Бо заҳмату талошҳои пайгириҳои Президенти кишвар дар байни тарафҳои муҳолиф ва ниҳодҳои ҳукумат 27 июни соли 1997 дар шаҳри Москваи Федератсияи Россия сулҳ ва ризоияти миллӣ ба даст омад.

Имрӯз ҳар фарди тоҷик самараи заҳматҳои Асосгузори сулҳу ваҳдати миллӣ – Пешвои миллат, Президенти Ҷумҳурии Тоҷикистон мухтарам Эмомалӣ Раҳмонро ба ҳубӣ эҳсос менамоянд. Мо медонем, ки дар заминаи хушқу ҳолӣ ташкили ҳокимият, қабули Конститутсияи миллӣ, таъсиси артиши миллӣ, ба муомилот баровардани пули миллӣ, барқарор намудани шоҳаҳои мақомоти ҳифзи ҳуқуқ, ба ватан баргардонидани гурезагон, аз байн бурдани қаҳтиву гурӯснагӣ, барқарор намудани сулҳу субот, бо ҳам пайвастании минтақаҳои солҳо аз ҳам ҷудо, бунёди шоҳроҳҳо, сохтмони неругоҳҳои хурду бузурги барқӣ, барқарор намудани муносибатҳои дӯҷониба ва бисёрҷониба бо кишварҳои ҳамсоя ва дуру наздик, баланд бардоштани сатҳи некуаҳволии мардум, бунёди донишгоҳу донишқадаҳои олии, расидан ба истиқлолияти энергетикӣ ва дигар

пешравиҳои назаррас дар тамоми соҳаҳои иқтисодиёт, роҳу нақлиёт ва иҷтимоиёт аз хидмати бузург ва нотакрори Эмомалӣ Раҳмон буда, барои ба як давлати ободу зебо табдил додани Ватани азизаш шабонарӯзӣ заҳмат кашидааст. Самараи ҳамаи ин заҳматхост, ки мардуми тоҷик зери фазои тинчиву амният ва сулҳу субот ҳаёту ғайолият намуда истодаанд.

Тоҷикистон имрӯз зери сарвари сиеҷатмадори шинохтаи асп, шахсияте чун Эмомалӣ Раҳмон дар арсаи байналхалқӣ, аз ҷумла, дар назди созмонҳои бонуфузи ҷаҳонӣ эътибори хоса пайдо намуда, бо аксарияти давлатҳои хурду бузурги сайёра робитаҳои хуби ҳамкорӣ ва дӯстӣ барқарор намудааст, ки ин барои пешрафт ва рушду нумуъи иқтисодиёти мамлакат нақши муҳим мебозад.

#### **Адабиёт**

1. План электрификации РСФСР. Доклад V111 съезду советов Государственной комиссии по электрификации России. Второе издание.-М., 1955, 659 с.
2. Журнал - «Хлопковое дело». -1923, №1.
3. Доклад Председателя ЦИК Таджикистана Нусратулло Махсума // Рӯзномаи «Коммунист Таджикистана».- 1931, 25 феврал.
4. Ҳафтавори «Адабиёт ва Санъат»,1989.
5. Ҳақназаров А. Руководство компартии Таджикистана развитием хлопководства в 1965-1975 гг. (На материалах Вахшской долины) Дис. на соис.уч. степ. к.и.н.- Душанбе, 1984, 201 с.
6. Советский Таджикистан за 60 лет. Юбилейный статистический ежегодник. Душанбе; Ирфон, 1984. 326 с.
7. Рӯзномаи «Правда», 1988, №336 (25388).
8. Назаров А. Неругоҳҳои обии Тоҷикистон.- Душанбе; Ирфон, 2013.
9. Сирочев Б.С., Плотников Э.А. Эффективность энергетической базы Таджикской ССР. Обзорная информация .- Душанбе, 198 с.
10. Арифов Х.О., Амиджанов М.А. и др. К вопросу о завершении строительства Рогунского гидроузла // Журнал «Неру» - «Энергия».-Душанбе, 2009, №1 (16-17).
11. Народное хозяйство Таджикской ССР в 1972 году: Стат. Ежегодник.-Душанбе; Ирфон, 1983, 286 с.
12. Народное хозяйство Таджикской ССР в 1982 году: Стат. Ежегодник.-Душанбе; Ирфон, 1974, 303 с.
13. Народное хозяйство Таджикской ССР в 1982 году: Стат. Ежегодник.-Душанбе; Ирфон, 1983, 286 с.
14. Очерки истории народного хозяйства Таджикской ССР (1917-1965).- Душанбе; Дониш, 493 с.
15. Ниг: Баротов Р. Горы и недра Таджикистана.-Душанбе; Маориф, 1989.
16. Носиров Ю. Биҳишти Осиё.-Душанбе, 2003.
17. Проблемы Таджикистана. Труды первой конференции по изучению производительных сил Таджикской ССР . Т.1. -Л.: Изд. Академии наук СССР, 1933.
18. Краткое содержание резолюции Первой Конференции по изучению производительных сил Таджикской ССР.// Проблемы Таджикистана. Труды первой конференции по изучению производительных сил Таджикской ССР . Т.1. -Л.: Изд. Академии наук СССР, 1933.
19. План электрификации РСФСР. Доклад V111 съезду советов Государственной комиссии по электрификации России. Второе издание.-М., 1955, 659 с.



20. Журнал - «Хлопковое дело». -1923, №1.

21. Доклад Председателя ЦИК Таджикистана Нусратулло Махсума // Рӯзномаи «Коммунист Таджикистана».- 1931, 25 феврал.

## ПОЛИТИЧЕСКОЕ И ЭКОНОМИЧЕСКОЕ ПОЛОЖЕНИЕ ТАДЖИКСКОЙ ССР С НАЧАЛА ДО РАСПАДА СОВЕТСКОГО СОЮЗА

**ОДИНАЕВ ШАФКАТ МУРОДОВИЧ,**

соискатель Таджикского государственного педагогического

университета имени С. Аини,

734003, г. Душанбе, пр. Рудаки, 121.

Тел.: (+992) 909-66-69-30.

*Конечно, недостаточно осветить в одной статье победы и поражения и достижения бывшего могущественного государства - Советского Союза в различных направлениях. Так как за годы своего правления могучее Советское государство смогло добиться значительных результатов во всех областях, особенно в политической и экономической сферах. В данной статье автор попытался провести небольшое исследование экономической и политической ситуации в Таджикской ССР в 1929-1991 гг., как одного из членов Советского Союза.*

*В своей статье автор подчеркивает, что с октября 1929 года по август 1991 года Таджикистан был одной из независимых республик Советского Союза с пониманием того времени. За этот период таджикский народ, по сравнению с предыдущей историей, добился уникальных экономических достижений. Его экономика опиралась на сельскохозяйственное производство, основанное на хлопке. Другие отрасли, такие как земледелие, животноводство, садоводство, бахчеводство, овощеводство и т. д., служили подсобным хозяйством для этого основного сектора. Основная цель Советского правительства в быстром развитии хлопководства заключалась в том, чтобы его продукция имела многогранное значение для развития союзной промышленности.*

**Ключевые слова:** Советский Союз, Таджикская ССР, экономика, политика, сельское хозяйство, хозяйство, таджики.

## POLITICAL AND ECONOMIC SITUATION OF THE TAJIK SSR FROM THE BEGINNING TO THE COLLAPSE OF THE SOVIET UNION

**ODINAEV SHAFKAT MURODOVICH,**

Applicant of the Tajik State Pedagogical University named after S. Aini,

734003, Dushanbe, 121, Rudaki Ave.,

Phone: (+992) 909-66-69-30.

*It is certainly not enough to cover the victories, defeats and achievements of the former powerful state - Soviet Union in various areas in one article. As during the years of its stability, the powerful Soviet state has been able to achieve significant results in all areas, especially in the political and economic spheres. In this article, the author has tried to conduct a small research on the economic and political situation in the Tajik Soviet Socialist Republic in 1929-1991, as a member of the Soviet Union.*

*The author emphasizes in his article that from October 1929 to August 1991, Tajikistan was one of the independent republics of the Soviet Union by the comprehension of that time. During that period, the Tajik people, in comparison with its previous history, have achieved unique economic achievements. Its economy was based on agricultural production, what based on cotton growing. Other sectors, such as farming, animal husbandry, horticulture, melon-growing, olericulture, etc., served as the subsidiary farms for this main sector. The main goal of the Soviet Government in the rapid development of cotton growing was that its products would have multifaceted importance for the development of the Union industry.*

**Key words:** Soviet Union, Tajik SSR, economy, politics, agriculture, farming, Tajiks.



## ИНФОРМАЦИЯ ДЛЯ АВТОРОВ

### Требования к научным статьям

Все поступающие в редакцию журнала научные статьи должны соответствовать следующим требованиям: а) статья должна быть написана с соблюдением установленных требований журнала; б) статья должна быть результатом научных исследований; в) статья должна соответствовать одному из направлений (разделов) журнала.

Все поступающие в редакцию материалы проверяются на наличие заимствований из открытых источников (плагиат), проверка выполняется с помощью системы Antiplagiat. Статьи, содержащие элементы плагиата, автоматически снимаются с рассмотрения, а авторы лишаются возможности опубликовать свою работу в журнале.

Требования к оформлению научных статей: Статья должна быть подготовлена в формате Microsoft Word, шрифтом Times New Roman, кегль 14, поля 2,5 см со всех сторон, интервал полуторный.

Объем статьи (включая аннотацию и список литературы) должен быть в пределах от 10 до 12 стр. формата А4.

Статья должна иметь следующую структуру:

- индекс УДК (индекс можно получить в любой научной библиотеке);
- название статьи;
- фамилия и инициалы автора (например, Шарипов Д.М.);
- название организации, в которой работает автор статьи;
- основной текст статьи;
- список использованной литературы (не менее 10 и не более 25 наименований научной литературы). Список литературы оформляется согласно требованиям ГОСТ 7.1-2003 и ГОСТ 7.0.5-2008;
- название статьи, аннотация и ключевые слова оформляются на трех языках (на таджикском, русском и английском языках). Аннотация оформляется в объеме не менее 25 строк, ключевые слова от 7 до 10 слов или словосочетаний;
- информация об авторе на русском и английском языках. Здесь указываются ФИО автора полностью, ученая степень, ученое звание (если имеются), название организации, в которой работает автор (авторы), должность автора (авторов) в данной организации, телефон, e-mail, а также почтовый адрес места работы автора.

При цитировании конкретного материала ссылки указываются в квадратных скобках [ ]. Образец: [4, с.25]. То есть, литература №4 и страница 25.

Таблицы, схемы, диаграммы и рисунки нужно сгруппировать и пронумеровать. Таблицы, схемы, диаграммы и рисунки должны иметь название.

## МАЪЛУМОТ БАРОИ МУАЛЛИФОН

### Талабот нисбат ба мақолаҳои илмӣ

Ҳамаи мақолаҳои илмие, ки барои чоп ба маҷалла пешниҳод мегарданд, бояд ба талаботи зерин ҷавобгӯ бошанд: а) мақолаи илмӣ бояд бо назардошти талаботи муқаррарнамудаи маҷалла омода гардида бошад; б) мақола бояд натиҷаи таҳқиқоти илмӣ бошад; в) мавзӯи мақола бояд ба яке аз самтҳои илмии маҷалла мувофиқат намояд.

Ҳамаи маводи илмие, ки ба маҷалла пешниҳод мегарданд, бо ёрии системаи Antiplagiat барои муайян намудани дараҷаи аслияти матн санҷида мешаванд. Мақолаҳое, ки дар матни онҳо маводи дигар муаллифон бе иқтибосоварӣ истифода шудаанд, ба баррасии марҳилаҳои навбатӣ пешниҳод намегарданд ва ин гунна мақолаҳо ба чоп роҳ дода намешаванд.

Талабот нисбат ба таҳияи мақолаҳои илмӣ:

Матни мақола бояд дар формати Microsoft Word омода гардида, бо ҳуруфи Times New Roman барои матнҳои русию англисӣ ва бо ҳуруфи Times New Roman Tj барои матни тоҷикӣ таҳия гардида, дар матн ҳаҷми ҳарфҳо 14, ҳошияҳо 2,5 см ва фосилаи байни сатрҳо бояд 1,5 мм бошад.

Ҳаҷми мақола бо формати А4 бо назардошти рӯйхати адабиёти истифодашуда ва аннотатсияҳо аз 10 то 12 саҳифаро бояд дар бар гирад.

Сохтори мақола бояд бо тартиби зерин таҳия гардад:

– индекси УДК (индекси мазкурро аз дилхоҳ китобхонаи илмӣ дастрас намудан мумкин аст);

– номи мақола;

– насаб ва дар шакли ихтисор ном ва номи падар (намуна: Шарипов Д.М.);

– номи муассисае, ки дар он муаллифи мақола қору фаъолият менамояд;

– матни асосии мақола;

– рӯйхати адабиёти истифодашуда (на камтар аз 10 номгӯ ва на бештар аз 25 номгӯи адабиёти илмӣ). Рӯйхати адабиёти истифодашуда бояд дар асоси талаботи ГОСТ 7.1-2003 ва ГОСТ 7.0.5-2008 таҳия гардад.

– номи мақола, аннотатсия ва калидвожаҳо бояд бо се забон (тоҷикӣ, русӣ ва англисӣ) таҳия гарданд. Аннотатсия дар ҳаҷми на камтар аз 25 сатр ва калидвожаҳо аз 7 то 10 номгӯ бояд таҳия карда шавад;

– дар охири мақола бо ду забон (русӣ ва англисӣ) маълумот дар бораи муаллиф ва ё муаллифон бо тартиби зерин нишон дода шавад: насаб, ном ва номи падар (пурра), дараҷаи илмӣ ва унвони илмӣ (агар бошанд), номи муассисае, ки дар он муаллиф қору фаъолият менамояд, вазифаи ишғолнамуда, телефон, e-mail, нишонии ҷойи қори муаллиф.

Ҳангоми иқтибосоварӣ адабиёти истифодашуда ва саҳифаи мушаххаси он бояд дар қавси ҷаҳоркунча [ ] нишон дода шавад. Намуна: [4, с.25]. Яъне, адабиёти №4 ва саҳифаи 25.

Нақшаҳо, схемаҳо, диаграммаҳо ва расмҳо бояд рақамгузорӣ карда шаванд. Инчунин онҳо бояд номи шарҳдиҳанда дошта бошанд.

**ГОСУДАРСТВЕННОЕ УПРАВЛЕНИЕ  
Научно-политический журнал  
Академии государственного управления при  
Президенте Республики Таджикистан**

---

Над номером работали:  
Ответственный редактор: Р. Каримов  
Редактор текста на таджикском языке: Х. Мавлонов  
Редактор текста на русском и английском языках: С. Зухурова

**Издательский отдел  
Академии государственного управления при  
Президенте Республики Таджикистан**  
734003, Республика Таджикистан,  
г. Душанбе, улица Саида Носира, 33.  
Тел.: +992 (37) 224-17-86, 881-88-80-41  
Факс: +992 (37) 224-17-86  
E-mail: [journal.apa.tj@gmail.com](mailto:journal.apa.tj@gmail.com)  
Сайт издания: <https://journal.apa.tj>

---

Формат 70x108/16. Бумага офсетная. Печать офсетная.  
Тираж 200 экз. Уч. изд. л. 42,37, усл. п.л. 8.  
Подписано в печать 10.12.2020 г. Заказ №2020/07-08  
Отпечатано в типографии АГУППРТ  
734003, г. Душанбе, ул. Саид Носир, 33.